

PLEC DE PRESCRIPCIONS TÈCNIQUES (PPT) PER A LA GESTIÓ D'UNA INSTAL·LACIÓ ITINERANT SOBRE LA PROMOCIÓ DE LA CULTURA DEL MAR, LA INNOVACIÓ, L'ESPORT, LA SOSTENIBILITAT I LA 37A EDICIÓ DE LA COPA AMÈRICA DE VELA

OBJECTE DEL PLEC

L'objecte del plec es constitueix en l'encàrrec per gestionar una instal·lació itinerant que parla de la relació entre el mar i les persones, tenint en compte l'impacte que el primer ha tingut, té i tindrà sobre la cultura, la gastronomia, l'oci i l'esport, entre d'altres àmbits.

L'objectiu de la instal·lació és acostar el públic al mar a través de la seva relació amb la tradició, l'esport, la innovació o la sostenibilitat i on els visitants puguin participar i donar la seva opinió.

A través de l'exposició, el visitant podrà descobrir quins són els vincles tradicionals de Catalunya i el mar, els reptes a què ens enfrontem, les noves innovacions per fer-los front i com l'esport és un gran exemple de com tenir una relació més sostenible amb el mar.

ANTECEDENTS

Actors principals

- 1) La Fundació Barcelona Capital Nàutica (FBCN)

Al 1992 Barcelona s'obria per primera vegada al món com a seu dels Jocs Olímpics i descobria a la ciutadania el mar. 30 anys després, la ciutat és tot un referent internacional i es prepara per un nou moment històric on el mar s'obrirà a tothom. Ara barcelonins i catalans viuen el mar, el gaudeixen i forma part de la seva identitat. Per això el coneixement i la conscienciació sobre la seva protecció és clau per que les properes generacions segueixin compartint aquest llegat.

La FBCN impulsa iniciatives vinculades a l'entorn nàutic per millorar la vida de les persones i concienciar de la cura del mar, a través de l'esport i la sostenibilitat.

Els principals pilars de la FBCN són:

- **Esport**

Organització d'esdeveniments esportius amb rellevància internacional a Barcelona i el territori català així com formació i acompanyament de futurs atletes professionals.

- **Economia Blava**

Fomentar les activitats vinculades amb el mar que contribueixin a la conservació dels ecosistemes marins i afavoreixin un desenvolupament social i econòmic sostenible del territori.

- **Formació i divulgació**

Transmetre els valors i els coneixements sobre la nàutica i el mar a la població, especialment a les noves generacions. Es realitza tot tipus de formació per diferents edats per apropar l'esport de la vela i coneixements sobre l'entorn marí per tal de conscienciar de la seva cura.

2) La 37a edició de la Copa Amèrica Barcelona 2024 (AC24)

La Copa Amèrica de vela és la competició més antiga i prestigiosa de la història de l'esport, data de 1851 i es tracta d'un repte no només esportiu sinó que d'innovació tecnològica ja que, a més de requerir dels millors regatistes, és imprescindible disposar dels millors enginyers per dissenyar vaixells amb els últims avenços tecnològics.

La Copa Amèrica es considera el tercer esdeveniment esportiu amb més impacte econòmic i amb més projecció després dels Jocs Olímpics i del Mundial de futbol. La darrera edició (AC36) va arribar a una audiència total de televisió i streaming de 941M de persones.

Les primeres estimacions indiquen que la Copa Amèrica de Vela tindria a Barcelona un impacte econòmic de 1.050M€ i d'uns 2,56M de visitants durant l'esdeveniment. Atraurà a unes 2.500 persones dels equips esportius i d'organització, que passaran molts mesos a la ciutat organitzant la competició i els equips. A més dels equips que competeixen en la Copa Amèrica de Vela, per primera vegada en la història d'aquesta competició, se celebrarà la regata de la Copa Amèrica Femenina, així com la popular regata de la Copa Amèrica Juvenil.

3) Els projectes de llegat

Un dels objectius que té la FBCN és dur a terme una sèrie de projectes que perdurin més enllà de la Copa Amèrica de Vela, relacionats amb la mateixa, on alguns perduraran en el temps un cop passada l'edició 37. És el que hem anomenat "projectes de llegat".

L'exhibició itinerant n'és un d'ells i, com la resta, busca impactar en tot el territori, aprofitant la gran petjada que deixarà la Copa Amèrica.

OBJECTE DEL CONTRACTE

La proposta creativa

Tal com s'aporta a l'informe justificatiu de la present contractació volem generar una connexió emocional entre les persones i el mar que les faci sentir orgulloses, agafant com a referències projectes creats amb caràcter global i local. Un viatge pel passat, present i futur que esdevingui també un punt de trobada i de recollida d'informació per conèixer el punt de vista dels ciutadans sobre la situació del mar i el seu ecosistema.

Per tot això, fem encàrrec per a la contractació de la gestió i comunicació per donar a conèixer una instal·lació itinerant a entre 5 i 10 poblacions catalanes on s'inclouen conceptes com el trasllat, muntatge, lloguer del material necessari per al correcte desenvolupament del contracte, desmuntatge i assegurança.

Les característiques d'aquesta instal·lació itinerant, que serà inicialment facilitada per la Fundació Barcelona Capital Nàutica a l'empresa adjudicatària, són les que s'expressen a l'Annex número 0.

Per tot això es realitza l'encàrrec per la contractació de:

- Recepció dels elements que componen la instal·lació interactiva itinerant, a facilitar per la Fundació Barcelona Capital Nàutica.
- Trasllats de la instal·lació de la seu on estigui emmagatzemada a les destinacions que es determinin, d'acord amb les prescripcions del present plec.
- Muntatge i desmuntatge de les instal·lacions a les destinacions que es determinin d'acord amb les prescripcions del present plec.
- El lloguer de material necessari pel ple funcionament de la instal·lació durant els dies d'exhibició.
- Incloure el lloguer d'un mínim d'una pantalla LED de 3,9 píxels de resolució, amb format 16:9 i la mida de la qual no pot superar, en cap cas, els 3 metres d'amplada o alçada que sigui susceptible de instal·lació, funcionament i conservació en condicions de instal·lació a l'aire lliure.
- Vigilància i seguretat de la instal·lació durant el període que es trobi exhibint-se al públic en les esmentades destinacions, si aquesta exhibició es produeix a l'aire lliure. Aquesta vigilància i seguretat s'entendrà implícita durant l'emmagatzematge de la instal·lació mentre la mateixa no estigui exhibint-se en el lloc de destinació.
- Les assegurances a favor de la FBCN dels elements que componen la instal·lació interactiva, tant durant l'emmagatzematge, com durant els trasllats a les seues corresponents per a la seva exhibició i durant els períodes corresponents a aquestes exhibicions.

- Les autoritzacions i llicències urbanístiques i d'altre naturalesa, necessàries per al trasllat, muntatge i desmuntatge dels elements que componen la instal·lació interactiva, tant durant el període d'emmagatzematge, com durant els trasllats a les seues corresponents per a la seva exhibició i durant els períodes corresponents a aquestes exhibicions.
- La contractació dels serveis de suport (definites com tals als annexos, que s'hauran d'entendre compostats, de forma enunciativa i no pas limitativa, com personal tècnic de manteniment i funcionament de la instal·lació i serveis d'atenció i informació durant el període d'exhibició de la instal·lació interactiva a les destinacions que es determinin.
- Gestionar la part de comunicació i promoció de l'exposició per tal d'impactar en el visitant potencial i generar interès a visitar la instal·lació itinerant, així com la locució dels continguts expositius en 3 idiomes.
- Retorn de la possessió de la instal·lació a la Fundació Barcelona Capital Nàutica un cop finalitzat el contracte.

Itinerància, durada, destinacions i públic objectiu

Aquesta instal·lació serà exhibida per promocionar la cultura del mar, la innovació, l'esport i la sostenibilitat, de manera autònoma o com a complement d'altres accions de l'àmbit turístic i/o cultural durant l'any 2023 i 2024.

La previsió és fer un mínim de 5 exhibicions durant la durada del contracte tenint en compte el caràcter orientatiu i no vinculant d'aquesta dada. En particular la FBCN es reserva el dret de cancel·lar alguna exhibició amb un preavís mínim de 30 dies a la data d'inici de la corresponent exhibició.

Per a l'any 2023 es preveu realitzar un mínim de 2 itineràncies, en funció de les restriccions derivades de l'emergència sanitària COVID-SARS-2-19 que s'estableixin.

A efectes de planificació, les destinacions que es determinin es troben, com a màxim, a 230 km de Barcelona. La FBCN entregarà una relació d'ubicacions a l'empresa adjudicatària, que podran ser d'interior o a l'aire lliure en funció de criteris tècnics.

La duració prevista d'aquestes exhibicions en cadascuna de les poblacions destinatàries de la instal·lació serà d'un mínim de 4 dies i un màxim de 14.

Aquest termini no inclourà en cap cas, els terminis de trasllat, muntatge i desmuntatge de la pròpia instal·lació al lloc concret d'exhibició. La resta de l'any aquesta instal·lació podrà ser exposada, en funcions de les disponibilitats pressupostàries, a algun equipament de la ciutat de Barcelona, en condicions similars a les determinades a altres ubicacions objecte del present plec.

Les accions van destinades al gran públic, però també a agents socials, econòmics i mitjans de comunicació.

L'objecte contractual podrà ser modificat i ampliat d'acord amb les limitacions de la LCSP quan es produeixin noves necessitats d'exhibició o del seu desenvolupament.

Paral·lelament a aquest contracte, ampliat o no, no serà prorrogat.

CONDICIONS O ESPECIFICACIONS TÈCNIQUES

L'empresa adjudicatària del servei ha de complir amb les següents obligacions:

- Recollir del magatzem on estigui dipositada la instal·lació i procedir al seu trasllat, muntatge, desmuntatge i retorn al magatzem en òptimes condicions fins a la següent exhibició.
- El principal criteri d'ubicació a l'aire lliure serà la confluència de zones expressament comercials amb elevada afluència de persones.
- L'empresa adjudicatària haurà d'encarregar-se de la coordinació i de la configuració del calendari d'activitats que se celebrin adhoc, com podria ser la visita d'escoles, amb els tècnics i tècniques municipals i les empreses participants, de la tramitació de llicències corresponents i totes les tasques de muntatge, desmuntatge, trasllat, supervisió, vigilància i control, realització, manteniment i avaluació contínua d'aquestes activitats mentre duri l'exhibició de la instal·lació itinerant.
- Aquesta instal·lació restarà emmagatzemada a espais que seran facilitats per la FBCN, on el contractista haurà de recollir-la per enviar-la a la destinació escollida i tornar-la als magatzems facilitats per la FBCN en òptimes condicions d'emmagatzematge fins a la nova exhibició, un cop concloua l'exhibició corresponent.
- El calendari i programació definitiva es configurarà a partir de reunions d'assessorament amb l'Àrea d'Operacions i Projectes de la FBCN, tenint en compte les seves necessitats i les activitats també programades per les entitats i empreses que puguin col·laborar així com pels responsables de les respectives ciutats destinatàries de la exhibició de la instal·lació. Caldrà fer aquesta planificació amb la màxima antelació possible per tal d'integrar bé les activitats proposades.

- El contracte comporta l'assumpció per l'adjudicatari de totes les despeses que se'n derivin com el transport, el lloguer d'infraestructures, el subministrament de materials i dels equipaments necessaris per al funcionament de la instal·lació en règim de lloguer o altres, transport, muntatge, connexió elèctrica, serveis d'internet i similars, manteniment durant l'acció i/o instal·lació, regidoria i desmuntatge.
- L'adjudicatari es farà càrrec de tots els aspectes, tasques i funcions necessàries per a l'organització, coordinació, execució, difusió i avaluació de les actuacions que s'especifiquen a continuació, així com de les despeses que se'n derivin.
- L'organització de la FBCN, conjuntament amb l'equip de l'empresa adjudicatària ajustaran o complementaran el contingut d'aquest encàrrec, amb la finalitat d'aconseguir un millor resultat i coordinació. Aquesta acció d'ajust o complementació menor s'emmarcarà a l'objecte i al pressupost del contracte.
- Criteris lingüístics, ortogràfics i gramaticals respecte de la difusió.

Idiomes

- L'idioma de la proposta per a la licitació per la gestió de la instal·lació serà el català i el castellà. En canvi, l'idioma en que es materialitzi el producte final ofertat serà en català, castellà i anglès. Dins d'aquest apartat s'integra la necessària senyalística de la instal·lació.
- L'empresa adjudicatària ha de garantir la **correcció ortogràfica i gramatical de totes les peces de comunicació**. Els textos han de passar per correcció humana que, en el cas del català, ha de ser d'una persona llicenciada en Filologia Catalana o traducció en aquesta llengua. Respecte al castellà, ha de ser una persona llicenciada en Filologia Hispànica o en traducció en aquesta llengua. Pel que fa a l'anglès, s'ha de treballar amb l'anglès britànic, i se n'ha d'ocupar una persona nativa llicenciada en filologia o traducció en aquesta llengua.
- S'haurà de tenir en compte criteris d'inclusió per tal de fer partícips a tota la població. Això inclou el subtítulat dels materials audiovisuals o l'adaptació dels textos al braille.

Difusió

- S'haurà de crear una proposta d'eslògan, basada en el disseny ja establert de la proposta, i que serveixi de títol per a la programació d'activitats. Aquesta proposta haurà de ser validada per l'Àrea d'Operacions i Projectes de la FBCN.
- Elaboració del material promocional de difusió, seguint la línia de comunicació de la campanya general, que sigui clar, detallat i entenedor per promocionar l'exhibició itinerant a les localitats on s'ubicarà. En

aquest sentit, es prepararan un conjunt de textos amb informació per a que puguin ser difoses a través de les xarxes socials de la FBCN.

- Disseny, adaptació, maquetació, producció i distribució, de 1.000 cartells per a cada exhibició. Aquests cartells hauran de ser format A4 o altre format i en format digital (pdf). Tal i com s'esmenta, la distribució dels cartells l'assumirà l'empresa adjudicatària. Concretament, es calcula una distribució a una sèrie de punts prèviament prefixats. També es realitzarà una entrega de cartells a FBCN. Les adreces d'aquests punts es facilitaran a l'empresa adjudicatària per part de la FBCN.
- Preparació del material per a la presentació pública de la campanya, així com de la seva avaluació.

Avaluació

- Definir i acordar, conjuntament amb les agents que intervenen a la campanya, els indicadors quantitius i qualitius, proposats en les fitxes descriptives, que permetin realitzar un seguiment del seu desenvolupament. Els aspectes bàsics a considerar són com a mínim l'organització, la coordinació, la difusió, l'impacte i seguiment de l'activitat, la implicació i el grau de satisfacció dels usuaris.
- Realització d'una fitxa d'avaluació per cada una de les activitats desenvolupades que formarà part de la memòria final que es lliurarà abans de la finalització del contracte.
- Analitzar i proposar possibles elements de millora i recomanacions per l'organització de la propera campanya.

COORDINACIÓ GENERAL DE LA CAMPANYA

Tasques de coordinació de continguts i calendari

- Coordinació amb l'Àrea d'Operacions i Projectes de la Fundació per dissenyar l'estratègia d'acció i establir les línies generals i criteris per l'aplicació de la metodologia de treball establerts, seguint del pla, validacions i avaluació continua, amb reunions setmanals.
- Coordinació de totes les actuacions entre els diferents agents implicats en la campanya ja siguin interns de la Fundació com entitats comercials i empreses que hi col·laboren, per a la correcta configuració de l'agenda definitiva d'activitats de cada exhibició de la instal·lació interactiva.
- Elaboració i presentació d'un calendari de treball, que inclogui la programació tècnica de les exhibicions així com la part relativa a la comunicació i la proposta metodològica adient consensuada amb els diferents agents participants. Aquesta calendaris hauran d'estar coordinats i complementar-se per donar una imatge fidel i previsible del desenvolupament contractual.

- Seguiment, redacció d'actes de reunions i realització de les comunicacions de les informacions relacionades amb el projecte.
- Coordinació amb l'Àrea d'Operacions i Projectes de la Fundació per dissenyar l'estratègia d'acció i establir les línies generals i criteris per a l'aplicació de la metodologia de treball establertes, seguint el pla, validacions i avaluació continua, amb reunions setmanals.
- Coordinació de totes les actuacions entre els diferents agents implicats a la campanya ja siguin interns de la Fundació, com entitats comercials i empreses que colaboren, per a la correcta configuració de l'agenda definitiva d'activitats de cada exhibició de la instal·lació itinerant.
- Seguiment, redacció d'actes de reunions i realització de les comunicacions de les informacions relacionades amb el projecte.
- Recollida i actualització de totes les dades del l'acte o actes que es celebrin en motiu de la instal·lació de l'exposició itinerant (fitxes tècniques i artístiques, fotografies...) i de tot el material de comunicació necessari per incloure al catàleg, la pàgina web o en les diferents estratègies de comunicació i premsa de la campanya que es demanaran des de la Fundació.

Tasques de coordinació de la gestió

- Gestió i obtenció de la documentació administrativa, demandes de llicències o altres requeriments pels desenvolupament de la instal·lació interactiva i de les activitats que siguin vinculables a la mateixa, ja sigui en via pública o altres espais.
- Processament, recollida i subministrament dels materials necessaris per l'execució de les accions adaptant-los a la dotació i característiques dels espais d'actuació.
- Coordinació amb el personal tècnic de la Direcció d'Operacions i Projectes de la FBCN, respecte dels horaris, càrregues i descàrregues, muntatge i desmuntatge de tots els elements necessaris (incloent les tanques de seguretat) pel correcte desenvolupament de les diferents actuacions i/o activitats.
- Supervisió i coordinació amb el personal tècnic municipal que correspongui perquè es tramitin totes les llicències, permisos, i altres requeriments necessaris per desenvolupar les activitats en espai públic aportant la documentació i memòries tècniques requerides. Aquesta memòria haurà de respondre a tots els requisits que els Ajuntaments demanin, entre d'altres: plànols de les ubicacions, certificats dels materials i de les instal·lacions a col·locar, i tot allò que es consideri oportú i que prevegi la normativa corresponent. Cal preveure el període necessari per complir amb els terminis de demanda prèvia corresponents.

- Elaboració d'una memòria de valoració de les actuacions, amb indicadors a definir amb la Direcció d'Operacions i Projectes de la FCBN.

NECESSITATS TÈCNIQUES I MATERIALS

Els preus ofertats han d'incloure:

- Assistència tècnica de forma permanent durant el contracte.
- Cobertura de reposició per defectes de producte durant 12 mesos a partir de l'entrega.
- La producció de tots els materials, recursos humans i d'infraestructures necessàries per al correcte desenvolupament de totes les accions i actuacions que formen la producció museística i aquelles altres que siguin necessàries per l'entrega del producte.
- Dietes de personal, allotjament, manutenció o altres necessitats a conseqüència del servei que puguin sorgir.
- Tots els serveis i lloguers necessaris per al correcte funcionament de la instal·lació interactiva seran per compte de l'adjudicatari. Inclosa la impressió d'aquells elements gràfics que requereixin ser produïts en diferents idiomes per cada localització.
- La connexió a la xarxa elèctrica, en cas de ser necessària. Caldrà supervisar i coordinar amb els tècnics municipals (o els corresponents responsables) de les ciutats on es desenvolupi l'exhibició de la instal·lació, les gestions pertinents per tal que la instal·lació elèctrica, en cas de ser necessària per al desenvolupament de l'activitat, quedi connectada a un punt de llum proper, que minimitzi la col·locació del nou cablejat provisional. Si és possible, es prioritzarà la connexió a punts de llum ja instal·lats. En el cas de no existir punt de llum i ser necessari per al desenvolupament de l'activitat, l'empresa adjudicatària haurà de fer la previsió de la contractació de punt de llum o del generador i cablejat homologat corresponent. Tots els costos corresponents a les connexions i legalitzacions de l'activitat i el seu manteniment aniran a càrrec de l'adjudicatari del contracte.
- La contractació i instal·lació d'una targeta SIM amb dades 4G per posar-la al router 4G de la sala tècnica, proveint així l'ordinador central amb connexió a internet per cable.
- La retirada dels elements es realitzarà a la finalització de l'activitat, sent responsabilitat total de l'empresa adjudicatària deixar el lloc de l'activitat en les mateixes condicions inicials. En cas d'alguna incidència l'empresa adjudicatària es farà responsable eximint de qualsevol responsabilitat a la Direcció d'Operacions i Projectes de la Fundació Barcelona Capital Nàutica.
- Les despeses derivades de l'adaptació de les activitats a la situació epidemiològica, en cas que aquesta sigui necessària.

RECURSOS HUMANS

L'empresa adjudicatària ha de disposar dels mitjans humans necessaris per a l'execució del contracte.

S'haurà de nomenar un interlocutor general o director de projecte per al seguiment continu de l'execució del contracte i un regidor general de l'espai que vetllarà pel desenvolupament tècnic de les accions d'exhibició, comunicació, gestió i difusió de la instal·lació interactiva a les seves respectives destinacions.

Facilitaran un número de telèfon de contacte a disposició dels responsables de seguiment de la instal·lació, per a la comunicació realització dels serveis i garantir la presència de personal qualificat i especialitzat, en funció de les necessitats.

L'adjudicatari haurà de notificar a la Direcció d'Operacions i Projectes de la FBCN, mitjançant el director de projecte qualsevol incidència que afecti o pugui afectar el bon funcionament de la campanya.

L'empresa adjudicatària haurà de redactar un Pla de Producció i Logística que inclogui totes les tasques a nivell tècnic per a desenvolupar durant la pre-producció i funcionament de les activitats.

El pla general de producció i logística, com a eina necessària per a l'avaluació de propostes d'oficina de producció i logística, tindrà una extensió màxima de 10 pàgines a una sola cara DIN-A4, lletra Arial 10. Tot el que excedeixi d'aquesta extensió no serà valorat.

El pla general de producció i logística ha d'incloure:

1. Un CALENDARI DEL MUNTATGE I DESMUNTATGE, és a dir, cronograma de les diferents feines a realitzar des de la formalització del contracte fins l'inici de muntatge (data límit 10 dies abans) per a cadascuna de les diferents exhibicions programades a cada espai determinat per la Direcció d'Operacions i Projectes de la FBCN. Aquest calendari incorporarà en un annex la corresponent planificació de les activitats prèvies de disseny i execució dels elements de comunicació a realitzar i particularment les funcions que el present plec atribueix a la posició del lloc de treball de dinamitzador/a a xarxes socials, atesa la seva especial vinculació amb els serveis municipals de comunicació als efectes de coordinar adequadament la política comunicativa de les corresponents exhibicions.

2. Una PROPOSTA DE PLANIMETRIA de distribució de la sonorització i il·luminació per a l'exterior de la instal·lació interactiva en funció de la seva

ubicació (en escenaris interns o externs) per a cadascuna de les diferents exhibicions programades.

3. Un FITXA TÈCNICA (material i personal), és a dir, un llistat tècnic requerit amb les marques dels materials i/o les seves possibles substitucions per a cadascuna de les diferents exhibicions programades

4. Un ORGANIGRAMA amb el personal tècnic i les seves funcions adscrites per a cadascuna de les diferents exhibicions programades.

5. UN PROGRAMA D'ACTIVITATS per dinamitzar la instal·lació per a cadascuna de les diferents exhibicions programades.

6. Un PRESSUPOST desglossat per conceptes i partides. L'empresa adjudicatària inclourà un sistema bàsic de resolució d'incidències i substitució de materials tècnics en cas de fallada que garanteixi la màxima qualitat tècnica de les activitats per tal que aquestes es desenvolupin amb excel·lència. El termini màxim per resoldre les incidències i la substitució dels materials tècnics en cas de fallada serà 24 hores.

E. RECURSOS ECONÒMICS

El present contracte tindrà com a element econòmic la determinació del cost diari de la itinerància. D'acord amb la informació que es facilita, la FBCN assumeix un cost màxim diari de 4.148€ (IVA exclòs), tot considerant una durada mínima de 4 dies per itinerància i un màxim de 14 dies.

Costos Directes	
Costos salarials	2.068€
Altres Costos Directes (transport, muntatge, desmuntatge, publicitats, lloguers ...)	1.625€
TOTAL	3.693€
Costos Indirectes	
Despeses generals d'estructura (4% costos directes)	148€
TOTAL	148€
Benefici industrial sobre costos directes i indirectes (8%)	307€
TOTAL COSTOS (Directes + Indirectes + Benefici industrial)	4.148€

IVA	871€
COSTOS+IVA	5.020€

El pressupost màxim que preveu la FBCN per aquest contracte és de 464.625 euros IVA exclòs .

La FBCN no estarà obligada a exhaurir la totalitat d'aquest pressupost màxim.

F. FORMA DE PRESENTACIÓ I LLIURAMENT del resultat del contracte

- Presentació de l'empresa. Acreditació de trajectòria professional mínima en dos projectes relacionats amb l'organització d'esdeveniments per la promoció i dinamització d'un territori i gestió de la comunicació i les XXSS.
- Conceptualització, objectius i fil conductor justificatiu de la proposta de difusió de la exhibició itinerant.
- Proposta metodològica de reunions de coordinació amb la Direcció d'Operacions i Projectes de la FBCN.
- Pressupost detallat per conceptes.
- CV de l'equip proposat que acrediti els requisits mínims esmentats al plec.
- Proposta d'avaluació, memòria i indicadors que s'entregaran al finalitzar la campanya.
- Cronograma de les diferents tasques de tota la campanya.
- Descripció de com serà el catàleg dels diferents suports de promoció previstos (format, suport, detall de la informació...).
- La declaració responsable dels nivells retributius dels recursos humans descrits anteriorment.

G. SEGUIMENT DE L'EXECUCIÓ i forma d'avaluació de la correcta execució

Es designarà, per part de l'empresa, un interlocutor fix (project manager) que sigui el referent únic entre l'empresa i els tècnics de la Direcció d'Operacions i Projectes de la FBCN amb capacitat de vetllar pel seguiment de tot el projecte, quan la instal·lació no estigui exhibint-se. Addicionalment el regidor de l'espai serà també l'únic interlocutor amb els tècnics municipals in situ en el lloc de l'exhibició.

Es realitzaran reunions periòdiques de seguiment, mínima d'una al mes, a partir de les fases i els terminis d'execució que s'estableixin en la primera reunió de treball.

L'adjudicatari haurà de presentar un calendari d'actuacions per fases de la execució del contracte, que el responsable del contracte haurà de validar en cada fase, respecte de la quantitat i la qualitat dels materials del treball realitzat, per poder continuar l'execució del mateix.

H. DESIGNACIÓ de la persona responsable tècnica del contracte.

L'interlocutor d'aquest projecte per part de la Fundació Barcelona Capital Nàutica serà el Sr. Juli Hernandez, Director d'Operacions.

Barcelona, 7 de juny de 2023

ANNEX 0. DISSENY DE L'EXPOSICIÓ ITINERANT

Les característiques de la instal·lació objecte del present contracte són les següents:

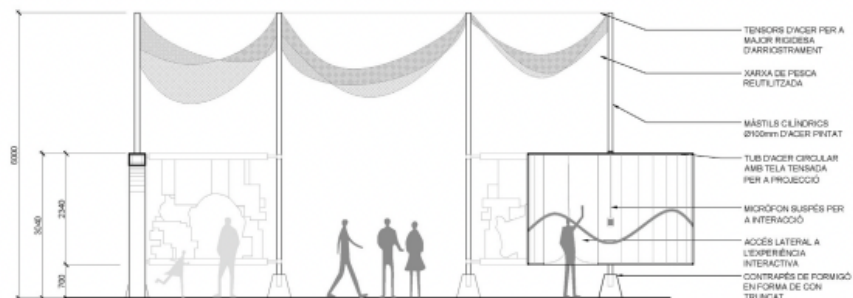
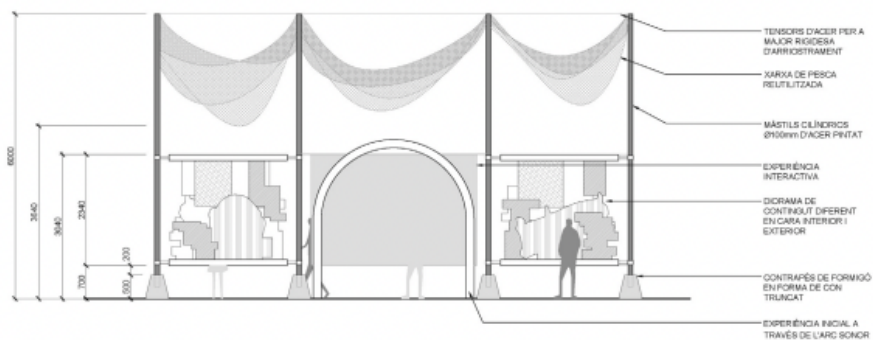
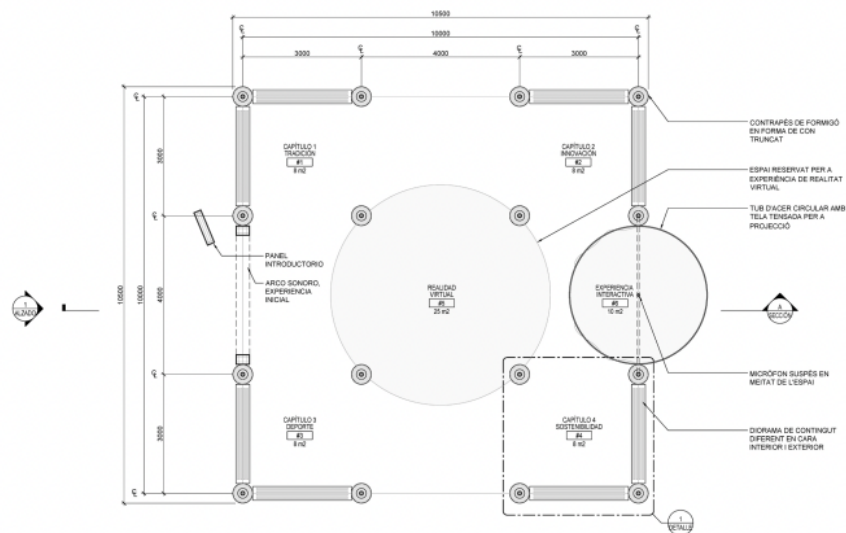

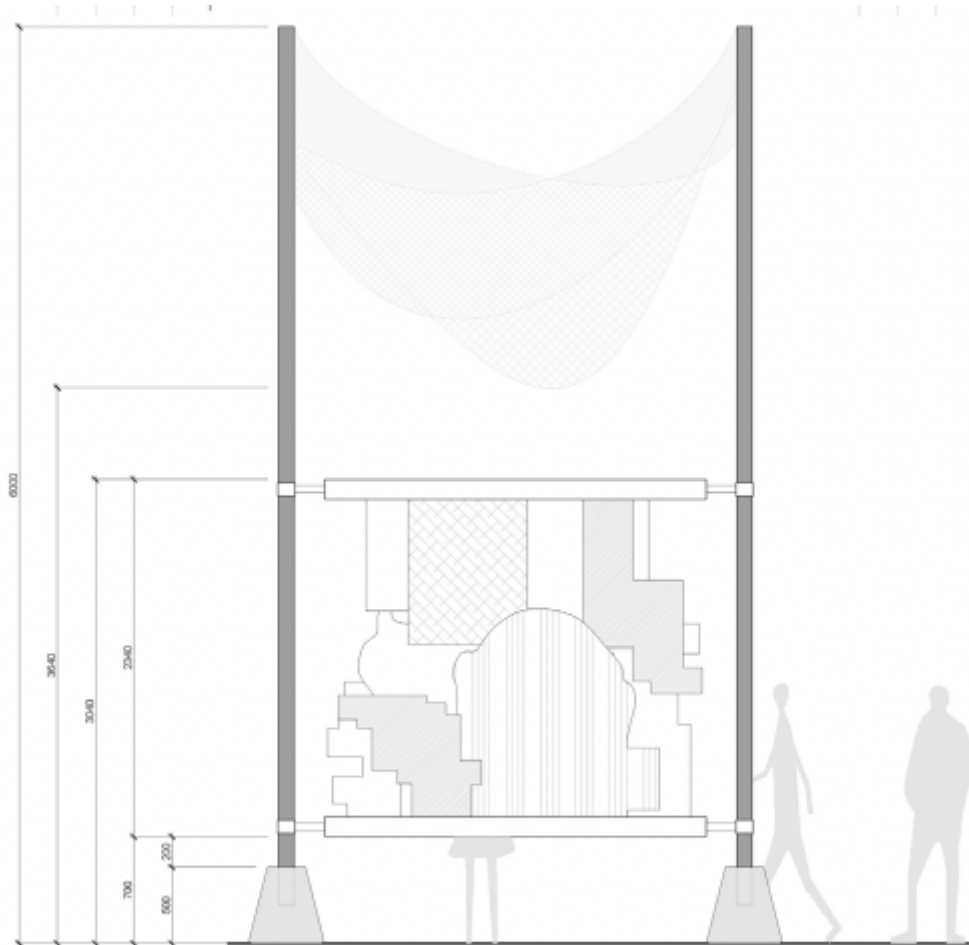
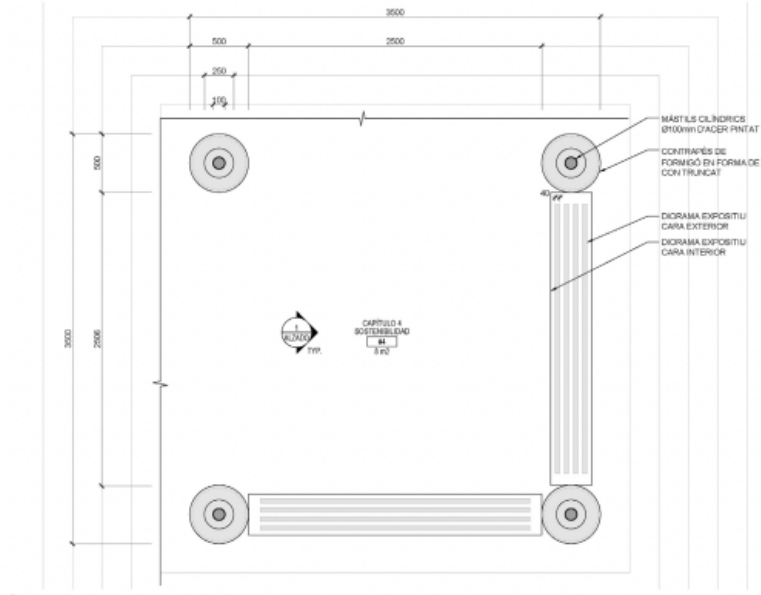

ANNEX I. FITXES TÈCNIQUES I DE PERSONAL

Descripció de les infraestructures i serveis de lloguer necessaris per l'exploració de la instal·lació:

Sala d'instal·lacions, propera a la sala principal:

- Lloguer carpa tancada pel personal de seguretat/ regidors/dinamitzadors 2m x 2m (1 unitat)
- Lloguer WC mòbil i servei d'entrega i recollida associat (1 unitat)
- Tancat perimetral sala d'instal·lacions
- Lloguer grup electrogen insonoritzat de 105 KW - (1 unitat) (Mesures de referència 3m llarg x 1,14m d'ample x 1,65 m alçada)

Descripció general dels elements de la instal·lació: peces, mides i materials

El projecte es conforma a partir de 16 pilars o tubs d'acer galvanitzat, amb pintat i acabats envernissats per augmentar la seva durabilitat. Aquests tubs de 6 metres estan dividits en dos subtubs de 3 metres cadascun que faciliten el seu transport i s'encaixen i es mantenen en vertical gràcies a uns contrapesos o peus de formigó en forma cònica d'uns 40 cm de diàmetre i 50 cm d'alt.

Ambdós es reutilitzen cada vegada amb l'objectiu d'allargar la seva vida útil i contribuir a la reducció de la petjada de CO₂ del projecte. En ser una proposta totalment modular, on cada tub vertical pot funcionar independentment, és possible escollir a cada localització el nombre d'elements necessaris per adaptar-se als requisits d'espai més extrems. D'aquesta manera, obtenim un sistema capaç d'adaptar-se a diverses opcions de distribució i circulació del públic. La forma quadrada, rectangular o de passadís exemplifiquen aquesta capacitat canviant de l'exposició i de la seva arquitectura.

La xarxa, penjada des de diferents altures a través dels punts de subjecció dels tubs verticals en una matriu de 4x4, serà de corda trenada de niló utilitzada típicament en pesca a les costes catalanes. A través d'un procés de col·laboració amb artesans i artesanes de la reparació de les xarxes i d'una experta en el material, la xarxa tindrà un origen i un territori determinat i d'aquesta forma donar a conèixer no només el material sinó el seu procés de vida útil.

Tots els elements de materialitat gràfica, suports de fusta, metàl·lics i tecnològics de l'Àmbit 1, 2 i 3 estan dissenyats i es construiran amb les màximes garanties per la itinerància de l'exposició i per minimitzar el manteniment de qualsevol tipus. Així com la tecnologia tindrà una estanquitat elevada i a prova d'inclemències meteorològiques, tots els materials de l'exposició estan tractats i pensats per resistir la intempèrie exterior en situacions de pluja, fred, calor i humitat intenses.

Indicacions pel correcte muntatge i desmuntatge:

Amb l'entrega del projecte executiu de la instal·lació (en fase de producció en el moment de redacció del present plec tècnic) es facilitaran indicacions més precises per al correcte muntatge i desmuntatge de la instal·lació:

Ordre de muntatge:

- Tancament del recinte de muntatge amb tanques i cinta de balisa per evitar entrades de persones alienes a la instal·lació.
- Rebuda de tot el material.
- Tasques de replanteig.
- Instal·lació del generador i WC mòbil + tancament sala d'instal·lacions.
- Instal·lació de torre d'enllumenat en cas que la il·luminació sigui insuficient pel correcte muntatge.
- Distribució de les bases en l'espai segons la composició desitjada, posada a nivell de totes les bases.
- Col·locació de tots els pals de vaixell a cada una de les bases.
- Pas de cablejat elèctric des de l'espai generador fins al pal de vaixell tangent a la instal·lació interactiva.
- Pas de cablejat elèctric fins a l'arc de l'entrada i la instal·lació interactiva.
- Instal·lació de la xarxa amb 1 elevador mecànics i una bastida
- Instal·lació dels equips de so i multimèdia
- Instal·lació d'il·luminació i quadres elèctrics
- Instal·lació dels panells gràfics
- Certificació de correcte muntatge per arquitecte
- Testatge de tots els equips de tecnologia i ajust d'experiència i audiovisuals

Ordre de desmuntatge:

- Tancament del recinte de muntatge amb tanques i cinta de balisa per evitar entrades de persones alienes a la instal·lació.
- Retirada, embalatge i etiquetat dels panells gràfics
- Retirada, embalatge i etiquetat dels elements d'il·luminació
- Retirada, embalatge i etiquetat dels equips de so i multimèdia
- Retirada i embalatge del cablejat elèctric
- Paletització de tots els materials
- Retirada de la torre d'il·luminació
- Retirada WC mòbil
- Retirada del grup electrogen
- Càrrega en el camió de tot el bloc estructural
- Neteja
- Retirada tanques i precinte

Aquestes actuacions i el seu desenvolupament restaran recollides en la documentació tècnica de la instal·lació que serà lliurada a l'adjudicatari als efectes de garantir la seva correcta manipulació.

El tancament perimetral ha d'evitar l'accés a la zona de muntatge de qualsevol persona aliena al procés de construcció. Ha de romandre en perfectes condicions des de l'inici fins al final de muntatge i desmuntatge.

L'empresa adjudicatària s'encarregarà de la reimpressió dels elements gràfics i senyalitzadors que calguin adaptar per raons idiomàtiques així com de la construcció i manteniment dels suports i gràfiques de la part expositiva dels mapes/posters.

Cal tenir en compte que les mides dels espais de les instal·lacions poden variar segons el grup electrogen finalment escollit, per tant l'empresa adjudicatària s'encarregarà de la fabricació i adaptació d'aquest tancament a les mides del model de grup electrogen que llogui per aquella instal·lació i mantenir les mides i pas de circulacions que el reglament indiqui segons la legislació vigent de cada emplaçament.

L'adjudicatària haurà de vetllar pel correcte manteniment dels elements que componen la instal·lació que se'ls lliura i arribat el cas, haurà de realitzar aquelles actuacions de manteniment de l'estructura que garanteixin la plena operativitat de la mateixa.

Equips i perfils necessaris per al correcte funcionament del contracte i de la instal·lació

Un director de projecte serà l'interlocutor relacional amb els responsables de la Fundació durant tot el contracte, amb independència del regidor general de l'espai, que serà l'interlocutor "in situ" durant l'exhibició de la instal·lació.

Executarà les tasques de coordinador general de la campanya de difusió (prèvia, durant i després): coordinació de continguts i calendari, gestió del material i recull de dades.

Així mateix, s'encarregarà de coordinar l'equip de recursos humans i el seu pla de treball i formació, que de manera estàndard seria:

Perfil	Responsabilitat	Quantitat
Regidoria de l'espai	<ul style="list-style-type: none"> - Introducció als visitants a l'experiència general de l'espai (relat definit per la FBCN i l'equip de disseny) - Seguiment i manteniment pel correcte funcionament de la instal·lació - Seguiment dels protocols establerts per la FBCN i equip de disseny. 	1 persona, amb una previsió diària de 8 hores
Suport tècnic de manteniment d'equips tecnològics	<ul style="list-style-type: none"> - Encesa i apagada de tots els equips tecnològics a l'inici i final de la jornada. - Coneixement del funcionament de tots els equips: ordinadors, pantalles, ulleres RV. Així com de les possibles incidències que puguin tenir lloc i de les solucions corresponents a aplicar. -Assistència i manteniment dels equips tecnològics per al seu correcte funcionament (reposició de bateries en el cas de les ulleres de RV) -Solució d'incidències i imprevistos en la part tecnològica del projecte incloent incidències amb la connexió de dades). 	1 persona, amb una previsió diària de 3 hores.
Comunicació i dinamització a xarxes socials	<ul style="list-style-type: none"> -Desenvolupament de tasques de comunicació i de promoció - Contacte amb mitjans locals i redacció i enviament de notes de premsa abans i després 	1 persona, amb una previsió de 8 hores diàries.

	<p>de l'exhibició . Contacte amb centres educatius per la organització de visites.</p> <ul style="list-style-type: none"> - Creació de continguts per XXSS (segons la seva tipologia) - Addicionalment col·laborarà amb les tasques d'atenció i informació als visitants. 	
Neteja de l'espai	<ul style="list-style-type: none"> - Abans de l'inici diari de l'activitat: neteja i desinfecció de terra i superfícies. - Durant l'activitat: possibilitat de cobrir qualsevol imprevist. - En finalitzar activitat: neteja i desinfecció de terra i superfícies. 	1 persona amb una previsió diària de 5 hores.
Dinamització, manteniment i desinfecció del interactiu de les ulleres RV	<ul style="list-style-type: none"> - Abans de l'inici diari de l'activitat: neteja dels dispositius de RV. - Durant l'activitat: Introducció dels visitants a l'experiència de RV, control del correcte funcionament i ús dels dispositius. Desinfecció dels dispositius entre usos. - En finalitzar activitat: neteja i desinfecció dels dispositius. Desar-los fins al següent dia d'exposició. 	1 persona amb una previsió de 9h al dia.
Vigilància i seguretat	<ul style="list-style-type: none"> - Anàlisi de riscos previ a l'inici de l'activitat. Control i vigilància dels processos de muntatge i desmuntatge de l'activitat, si es realitza a la via pública. - Gestió i control dels accessos a l'espai, quan aquest estigui exhibint-se a la via pública. - Vigilància 24h si la instal·lació es troba a la via pública. 	Servei diari, amb una previsió de 24h d'activitat al dia.

Certificats

- Projecte elèctric i certificació de muntatge escomeses
- Certificat de seguretat i correcte muntatge visat.
- Certificació homologada de protocols COVID-19.

Condicionaments previs necessaris

El muntatge de l'exhibició itinerant s'ha de fer tenint en compte les condicions del paviment de les respectives ubicacions on s'implementi.

Espais exteriors:

- Nivell del terreny: assegurar que el terreny estigui anivellat per garantir la seguretat i estabilitat de les estructures.
- Espai adequat: és important disposar d'un espai adequat que compleixi les necessitats d'instal·lació de les obres exposades.

Espais interiors:

- Nivell del terreny: assegurar que el terreny estigui anivellat per garantir la seguretat i estabilitat de les estructures.
- Espai adequat: és important disposar d'un espai adequat que compleixi les necessitats d'instal·lació i de conservació de les obres exposades.

- Sistema d'il·luminació: és necessari un bon sistema d'il·luminació per garantir que els visitants puguin veure clarament les obres exposades.

