

INFORME DE NECESSITAT DEL CONTRACTE MENOR AMB CONCURRÈNCIA**Dades del contracte**

| | |
|--|--|
| Petició de contracte: | 006_P2600611 |
| Tipus de contracte: | Serveis |
| Objecte: | Manteniment de senyalística memorial (faristols) al baluard del Migdia-carrer de la Marquesa, 6U |
| Pressupost (IVA inclòs): | 3.025,00€ |
| Tipus d'IVA: | 21% |
| Pressupost net (sense l'IVA): <i>Aquest pressupost net no pot ser superat per l'oferta.</i> | 2.500,00€ |
| Aplicació pressupostària: | 1423/22699/33613 |
| CPV: | 79800000-2 (Serveis d'impressió i serveis connexos) |

Antecedents

Un dels objectius del Servei d'Arqueologia de Barcelona, és donar visibilitat al patrimoni arqueològic de la ciutat, incentivant el seu creixement i valoració, millorar la transparència i la informació sobre les recerques arqueològiques a la ciutat, i de l'altre, un increment de la transferència de coneixement i divulgació sobre el valor social de l'arqueologia i la seva importància per la ciutat.

Per la qual cosa és imprescindible tenir una finestra oberta al món, per tal d'explicar totes les novetats que es produeixen en relació a patrimoni arqueològic de Barcelona, tant noves descobertes, com noves recerques amb resultats que canvien, en part, i amplien, el coneixement sobre la història de la nostra ciutat i el seu territori.

A l'espai arqueològic del Baluard de Migdia, localitzat a la plaça interior del carrer de la Marquesa, 6U, districte de Ciutat Vella, es van instal·lar uns faristols explicatius per a què la ciutadania pugui entendre les restes arqueològiques que es poden veure en aquest indret.

Aquestes faristols necessiten una actualització i reparació contínua degut a la seva vandalització, en concret els vinils instal·lats.

Atès que, aquesta prestació no pot ser proporcionada directament per l'ICUB, perquè no disposa dels mitjans personals i/o materials necessaris per a la realització de les esmentades actuacions, es proposa la contractació externa per realitzar-lo mitjançant un contracte menor, tal com es preveu en la Llei 9/2017 de contractes del sector públic.

D'acord amb l'article 118.2 de la Llei 19/2017, de 8 de novembre, de Contractes del Sector Públic (LCSP), s'ha comprovat que queda justificada la necessitat del contracte i no s'està alterant el seu objecte per evitar l'aplicació dels llindars indicats en l'article 118.1.

Respecte del punt 6.1 de la Instrucció per a l'aplicació de la Llei 9/2017, de 8 de novembre, de Contractes del Sector Públic, aprovada per Decret de la Comissió de Govern 2018/160, de 8 de març, s'utilitza el contracte menor perquè no es viable ni eficient efectuar un procediment d'adjudicació amb publicitat.

Descripció de l'objecte. Prescripcions tècniques

La realització de la prestació dels serveis d'impressió i instal·lació de dos DB mecanitzats impresos i lacats en dos faristols ubicats al Baluard de Migdia, plaça interior del carrer de la Marquesa, 6U, districte de Ciutat Vella, Barcelona.

En el baluard de Migdia hi ha dos faristols instal·lats a l'aire lliure, que mostren els resultats de la intervenció arqueològica realitzada en aquest espai arqueològic, així com l'explicació del baluard i de la pròpia muralla moderna de Barcelona.

Actualment, aquests dos faristols, en concret els seus respectius vinils han estat vandalitzats, i cal fer la seva substitució i instal·lació. Els vinils són fàcilment vandalitzables, i per tant es proposa un nou sistema que permeti una major durabilitat i resistència d'aquests elements localitzats en l'exterior.

Per tant es proposa el sistema Dibond, una placa de compòsit d'alumini impresa directament i lacada amb vernís de llarga durada. La vida útil d'aquest material és de 10 anys, sempre i quan no el maltractin.

El muntatge i desmuntatge d'aquest sistema és simple, ja que la nova placa gràfica anirà collada directament sobre l'estructura preexistent, el faristol. Això facilita els futurs manteniments en cas de vandalització, atès que és una operació que es pot fer amb molta facilitat pel personal de manteniment de l'ICUB o de Districte de Ciutat Vella.

Com les vandalitzacions d'aquests elements gràfics són força recurrents, es proposa encarregar fins a 5 còpies de cada plafó, i això permetrà disposar de recanvis immediats en el cas que aquests elements siguin de nou vandalitzats.

El Servei d'Arqueologia de Barcelona disposa dels dos fitxers PDF amb la maquetació final d'aquests dos plafons. Aquests fitxers seran entregats a l'adjudicatari d'aquest contracte, perquè puguin fer la impressió pertinent, fins a 5 còpies, de cada plafó.

A continuació es descriuen les feines que caldrà executar en aquesta licitació:

- A) Recuperació i adaptació dels dos arxius PDF dels dos plafons al nou format d'impressió.
- B) Impressió en format Dibond (DB) amb unes mides de 1260x473x3 mm: mecanitzat imprès i lacat amb vernís de llarga durada. Caldrà fer 5 còpies de cada plafó en aquest format. En total 10 plaques impreses de compost d'alumini i lacades, 5 per cada plafó.
- C) Transport i instal·lació dels dos plafons en els respectius faristols del baluard del Migdia, carrer de la Marquesa, 6U, Barcelona. Prèviament caldrà enretirar els vinils vandalitzats per procedir a la instal·lació dels dos nous plafons tipus Dibond. Caldrà que aquestes feines no malmetin l'estructura del faristol, a excepció de les feines per instal·lar la nova placa gràfica que anirà collada directament al faristol preexistent.
- D) Les 4 còpies restants de cada plafó tipus DIBOND s'hauran de portar a les oficines del Servei d'Arqueologia de Barcelona, carrer d'en Rull, 4, districte de Ciutat Vella.

S'adjunta el model dels faristols ja instal·lats en el baluard del Migdia.

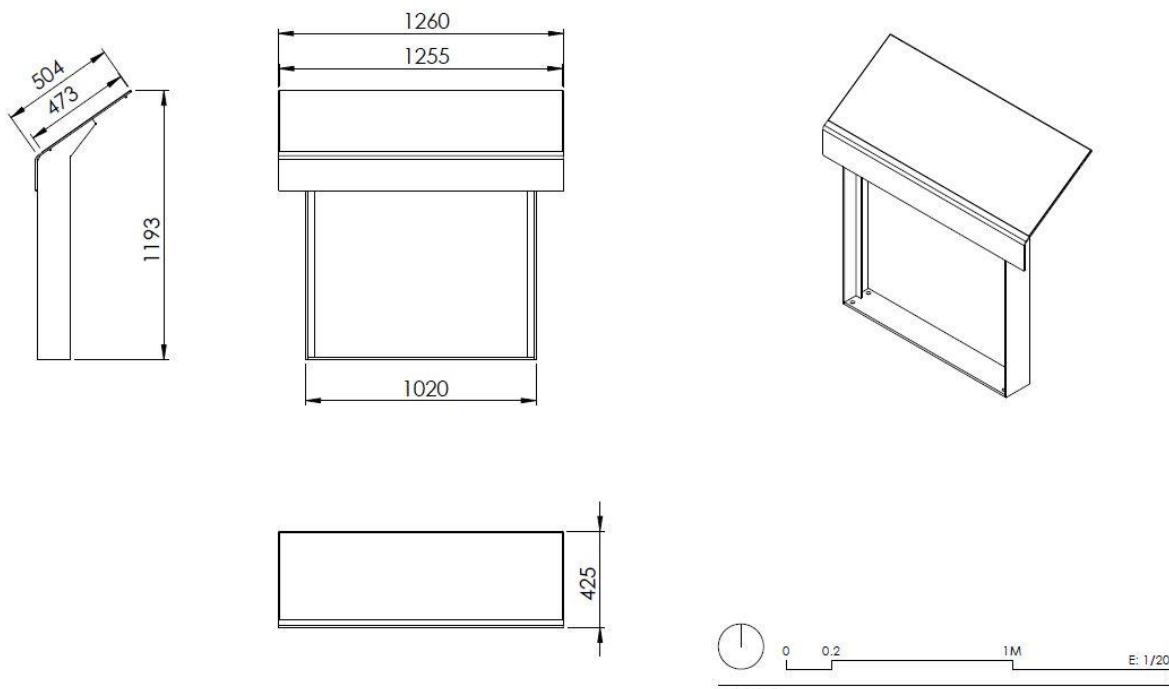

Prescripcions tècniques per a cada element

Sistema Dibond: placa de compòsit d'alumini (1260x473x3 mm) impresa directament i lacada amb vernís de llarga durada. 10 còpies, 5 per cada plafó.

El contracte s'adjudicarà a partir de preus unitaris segons els preus de sortida que s'indiquen a continuació:

ANY 2026

| unitats | tipus | preu sortida unitari (sense IVA) | Preu sortida unitari (amb 21% IVA) |
|---------|---|----------------------------------|------------------------------------|
| 2 | Recuperació i adaptació d'arxius PDF existents (plafons) a nou format d'impressió | 50€ | 60,50€ |
| 10 | Impressió en format DB de 1260x473x3 mm mecanitzat imprès i lacat | 170€ | 205,70€ |
| 1 | Transport i instal·lació | 700€ | 847,00€ |

El detall del total dels imports desglossat per anualitats seria aquest:

ANY 2026

| unitats | tipus | preu sortida unitari (sense IVA) | Preu sortida unitari (amb 21% IVA) | Preu total net | Preu IVA inclòs |
|---------|---|----------------------------------|------------------------------------|------------------|------------------|
| 2 | Recuperació i adaptació d'arxius PDF existents (plafons) a nou format d'impressió | 50€ | 60,50€ | 100,00€ | 121,00€ |
| 10 | Impressió en format DB de 1260x473x3 mm mecanitzat imprès i lacat | 170€ | 205,70€ | 1.700,00€ | 2.057,00€ |
| 1 | Transport i instal·lació | 700,00€ | 847,00€ | 700,00€ | 847,00€ |
| | | | | 2.500,00€ | 3.025,00€ |

Institut de Cultura

Palau de la Virreina
La Rambla, 99
08002 Barcelona
Telèfon 933 161 000
www.bcn.cat/barcelonacultura

Lloc de realització de la prestació

La prestació es realitzarà en la seu pròpia de l'empresa adjudicatària i a l'espai del Baluard de Migdia (Carrer de la Marquesa, 6U, districte de Ciutat Vella) a la ciutat de Barcelona per a la instal·lació dels plafons en qüestió.

Inici de les prestacions i termini d'execució

Es preveu una durada de tres mesos naturals des de l'endemà de la data d'adjudicació.

Criteris d'adjudicació

D'acord amb les bases d'execució de l'Ajuntament de Barcelona, s'utilitzarà com a criteri de selecció el preu més baix.

Responsable del contracte

Com a responsable del contracte es designa En/Na Xavier Maese Fidalgo.

Tramesa d'ofertes

Les empreses ofertants hauran d'enviar les seves ofertes **mitjançant el Portal de Contractació Electrònica de l'Ajuntament de Barcelona** (<https://licitacions.bcn.cat/>). No s'admetrà cap altra forma d'enviament o lliurament de l'oferta.

L'oferta s'haurà d'emplenar segons el model de presentació d'ofertes que s'adjunta. L'oferta haurà d'estar degudament signada per l'empresa.

Termini de presentació de les ofertes

Per a la contractació menor amb lliure concurrència el termini de presentació de les ofertes serà com a mínim de 5 dies hàbils des de la data d'enviament de petició d'oferta.

Notificació de l'adjudicació

L'adjudicació del contracte es notificarà a l'interessat i es publicarà de forma agregada en el Perfil de Contractant d'acord amb allò previst a l'article 63.4 de la LCSP.