



**Ajuntament  
de Barcelona**

**Districte de Les Corts**  
Departament d'Obres i Manteniment

**PLEC DE PRESCRIPCIONS TÈCNIQUES PARTICULARS PEL SUBMINISTRAMENT I  
SERVEIS DEL VALLAT EXTERIOR I PORTA AL CARRER MONTNEGRE 45-47 DEL  
DISTRICTE DE LES CORTS.**

**Març 2025**



## ÍNDEX

1. MEMÒRIA
  - 1.1. ANTECEDENTS I OBJECTE
  - 1.2. DESCRIPCIÓ DE LES ACTUACIONS PREVISTES
  - 1.3. TERMINI D'EXECUCIÓ DELS TREBALLS
  - 1.4. GESTIÓ DE RESIDUS
  - 1.5. PRESSUPOST
  - 1.6. PERÍODE DE GARANTIA
  - 1.7. FOTOGRAFIES DE L'ESTAT ACTUAL
2. PLÀNOLS
3. PLEC DE CONDICIONS TÈCNIQUES
  - 3.1. NORMATIVES
  - 3.2. CONDICIONS TÈCNIQUES
  - 3.3. CONDICIONS DELS MATERIALS
  - 3.4. SENYALITZACIÓ
  - 3.5. EXECUCIÓ SIMULTÀNIA D'ALTRES TREBALLS
  - 3.6. PREUS
4. PRESSUPOST



**AJUNTAMENT DE BARCELONA**  
**Districte de Les Corts**  
Departament d'Obres i Manteniment

Subministrament i serveis del vallat exterior i porta al carrer  
Montnegre 45-47 del Districte de les Corts.

## **1. MEMÒRIA**



## 1. MEMÒRIA

### 1.1. ANTECEDENTS I OBJECTE

L'objecte del present contracte és "SUBMINISTRAMENT I SERVEIS DEL VALLAT EXTERIOR I PORTA AL CARRER MONTNEGRE 45-47 DEL DISTRICTE DE LES CORTS.", amb l'objectiu de delimitar adequadament el solar respecte del carrer.

Entre el carrer de Montnegre i el carrer de Morales, hi ha un solar (45-47) que actualment no té cap tipus d'activitat. Aquest terreny, fa cantonada entre la Plaça del Carme i una parcel·la privada. A la part posterior del solar hi ha un interior d'illa el qual es pot accedir des de l'emplaçament esmenat mitjançant una porta que no està prevista per ser utilitzada amb freqüència.

Per l'única banda en la que el solar no està delimitat per cap edificació propera, hi ha una reixa a simple torsió ubicada a la part davantera d'aquest, al carrer de Montnegre, amb una porta per la qual es pot accedir quan és necessari.

La situació actual és la següent: La tanca que hi ha actualment en aquest solar té una alçada de 2 metres. Com es tracta d'un reixat a simple torsió de poca alçada, es proposa substituir l'existent per una nova amb una major resistència i alçada per tractar d'evitar possibles intrusions cap a l'interior d'illa a través d'aquest solar.

És per això que considerem necessari, realitzar els treballs necessaris per la instal·lació d'una tanca de 24,10 m de llarg amb dues portes abatibles, de tal manera que a l'hora permeti el seu manteniment. L'encàrrec inclou la prefabricació a taller de la tanca i porta esmentada i treballs necessaris per la seva instal·lació.



L'actuació es poden localitzar al següent plànol general del Districte de Les Corts:





## 1.2. DESCRIPCIÓ DE LES ACTUACIONS PREVISTES

### SITUACIÓ

L'actuació es situa al carrer de Montnegre 45-47, al barri de Les Corts, al Districte de Les Corts.

### DESCRIPCIÓ DE L'ACTUACIÓ

L'Adjudicatari estarà obligat a realitzar les actuacions que s'especifiquen al present plec:

Característiques de la valla:

- Es preveu el subministrament i instal·lació de vallat model FAX de Rivisa, o similar:
- Bastidors: fabricats amb mallàs electrosoldat de 200x50mm i filferro de 5mm de diàmetre, plegat longitudinalment per millorar la seva rigidesa.

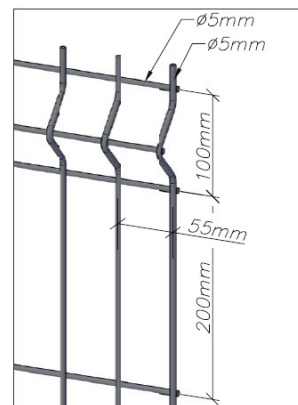
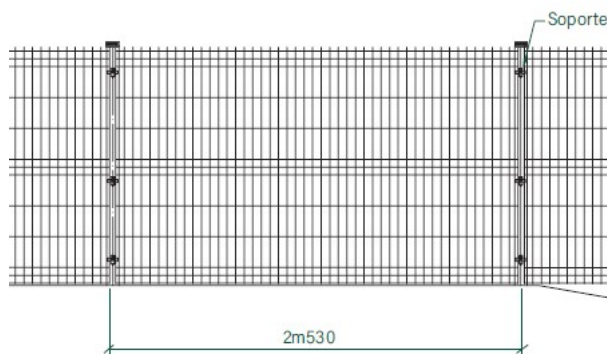

- Postes: especials tipus lux de Rivisa, o similar, de 80 mm de diàmetre fabricats en xapa galvanitzada en calent tipus Z-275, especials per tancaments amb accessoris per l'acoblament ràpid i cargoleria no desmuntable. Aquests estaran dotats de plastificat tipus protecline o similar de color verd/blanc/gris/negre a concretar en l'intervenció.

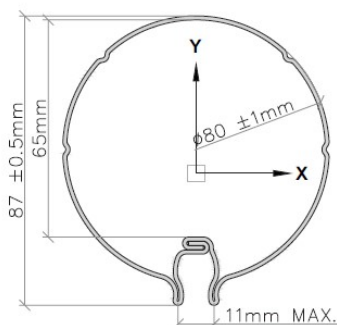

#### SISTEMA UNIÓ POSTE/BASTIDOR

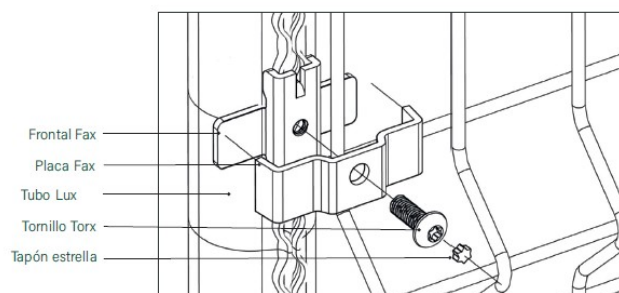



L'alçada aproximada del tancament serà de 3,50 metres.

### Vista lateral

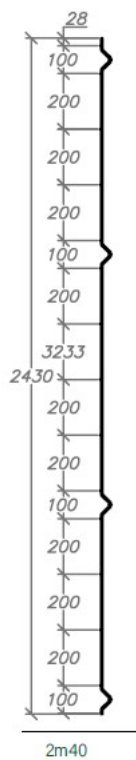

- El perímetre lineal serà 24,10 metres.

- La distància entre eixos dels postes serà de 2,53 metres.

S'inclou el muntatge de bastidors, fonamentació necessària, i transport i gestió de residus a abocador controlat.



#### ESPECIFICACIONS DE MUNTATGE:

La trobada de la tanca amb els murs existents serà la de la següent forma:

- Els pals que delimiten l'actuació cal que siguin fixats mitjançant un sistema de clavament ja que aniran lo més aproximats possible a la paret existent i no es pot envair la fonamentació del mur.
- La resta de pals precisen d'una fonamentació que queda inclosa al contracte.
- La reixa queda adherida en la trobada al mur amb pletines d'ancoratge metàl·liques per tal de reforçar i facilitar el tensat de la malla.

#### CARACTERÍSTIQUES DE LA PORTA D'ACCÉS:

Subministrament i instal·lació d'una porta doble (dues fulles) metàl·lica giratòria model LIGERA de la marca Rivisa, o similar:

- Bastidors: fabricats amb mallàs electrosoldat de 200x50mm i filferro de 5mm de diàmetre, plegat longitudinalment per millorar la seva rigidesa.

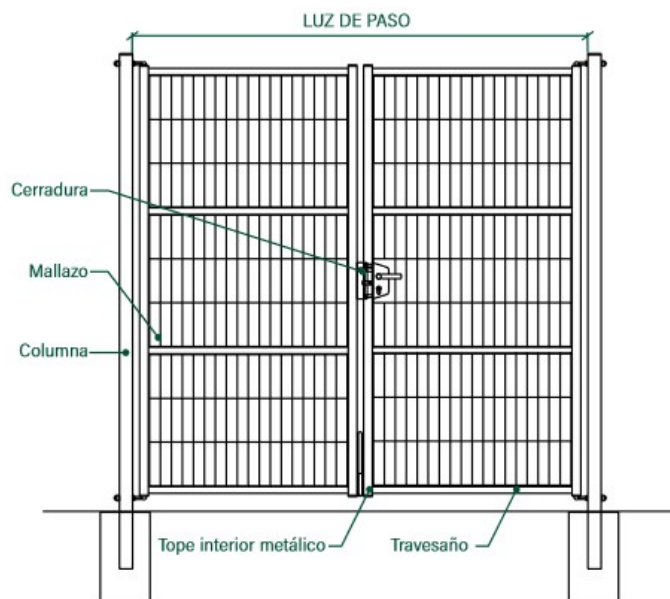

- S'inclouen les columnes que sustenten aquestes, els pernys regulables els panys i 3 còpies de claus.



#### CERRADURA

Cerradura provista de una carcasa y una tapa de polipropileno indegradable. Posibilidad de instalar una cerradura eléctrica.



#### PASADOR METÁLICO

Conjunto formado por un tope metálico anclado al suelo y un pestillo montado en el centro de las dos hojas para impedir la apertura de la puerta desde el exterior.



#### CERRADURA DE POLIAMIDA PARA PUERTA PEATONAL

Cerradura de poliamida para puerta de jardín. La fijación con abrazaderas garantiza un montaje rápido y robusto en postes cuadrados o redondos.

Para perfil de Ø60mm

Para perfil de Ø40mm

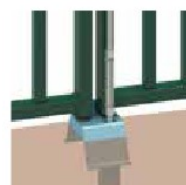

#### TOPE METÁLICO

Tope metálico para puertas batientes con apertura interior.



#### BISAGRAS

Bisagras regulables para el ajuste perfecto de la puerta.

- Acabat galvanitzada en calent tipus Z-275, més plastificat tipus protecline o similar de color verd/blanc/gris/negre a concretar en el treball.

- L'alçada aproximada del tancament serà de 3,50 metres.

- La llum de pas de les portes serà de 3,00 metres

- El número de fulles serà de dues.

S'inclou, fonamentació necessària, presa a terra del tancament, i reposició del paviment a la zona de pavimentació, i transport i gestió de residus a abocador controlat.



### 1.3. TERMINI D'EXECUCIÓ DELS TREBALLS

El termini previst per a l'execució dels arranjaments és de **UN MES** (1 mes).

### 1.4. GESTIÓ DE RESIDUS

És responsabilitat del contractista l'elaboració del pla de gestió de residus definitiu.

### 1.5. PRESSUPOST

El pressupost per al coneixement de l'administració de la present actuació és de **DEU MIL VUIT-CENTS VINT-I-CINC EUROS AMB DISSET CÈNTIMS**, IVA INCLÒS (**10.825,17€** IVA inclòs).

El pressupost detallat de cadascuna de les actuacions previstes es pot consultar en l'apartat 4 del present document.

### 1.6. PERÍODE DE GARANTIA

El període de garantia dels treballs serà d'un any des de la data de finalització de les mateixes, data establerta el dia de la recepció definitiva dels treballs per part de la Propietat.

Barcelona,

Carolina Puig Gimeno  
Cap del Departament  
d'Obres i Manteniment



## 1.7. FOTOGRAFIES DE L'ESTAT ACTUAL

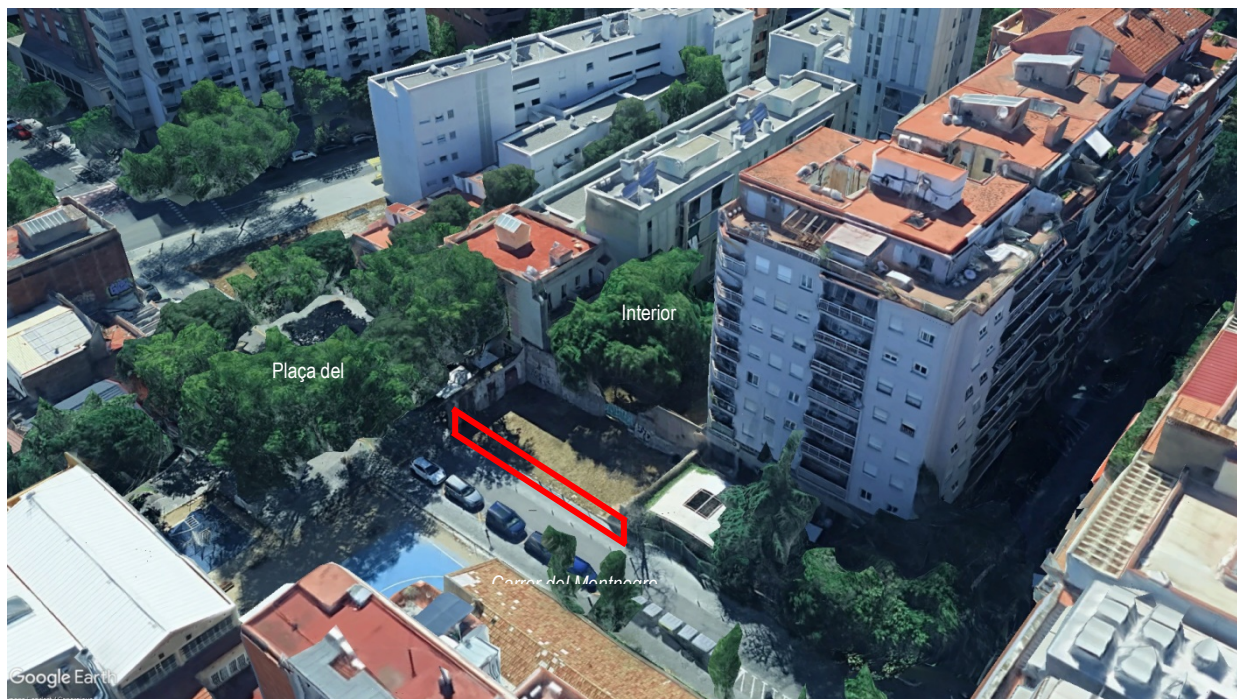

▲ Foto aèria de la ubicació de vallat i porta



▲ Trobada actual de la tanca amb el mur (1)

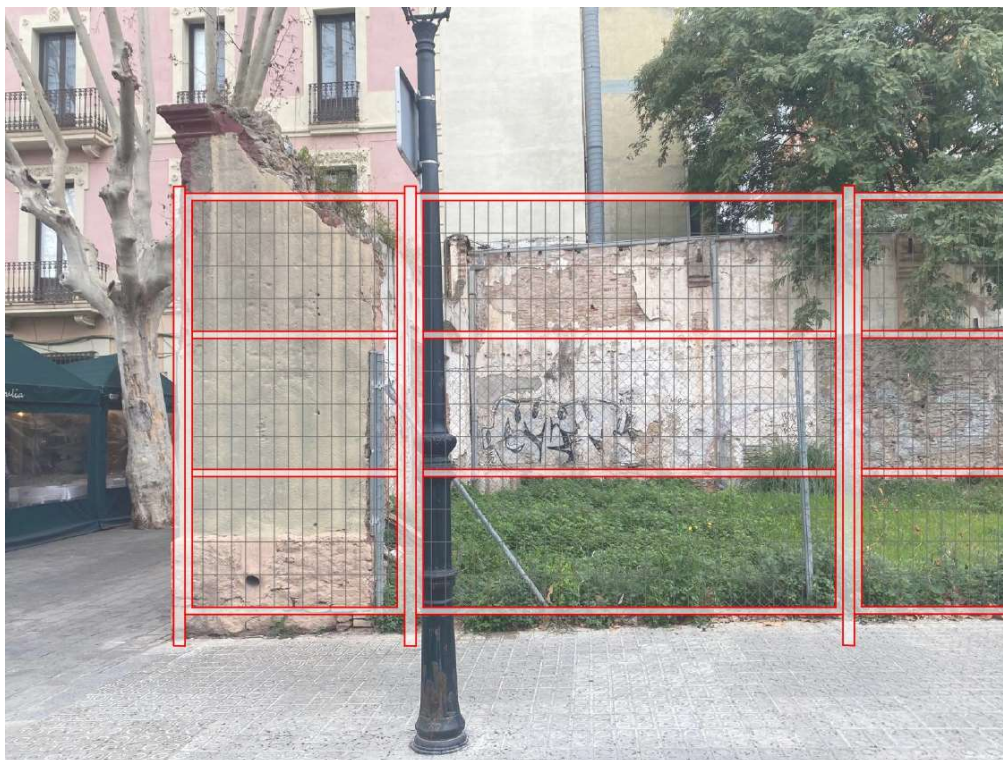

▲ Proposta plantejada de la tanca amb el mur (1)



▲ Vista interior de la porta a substituir

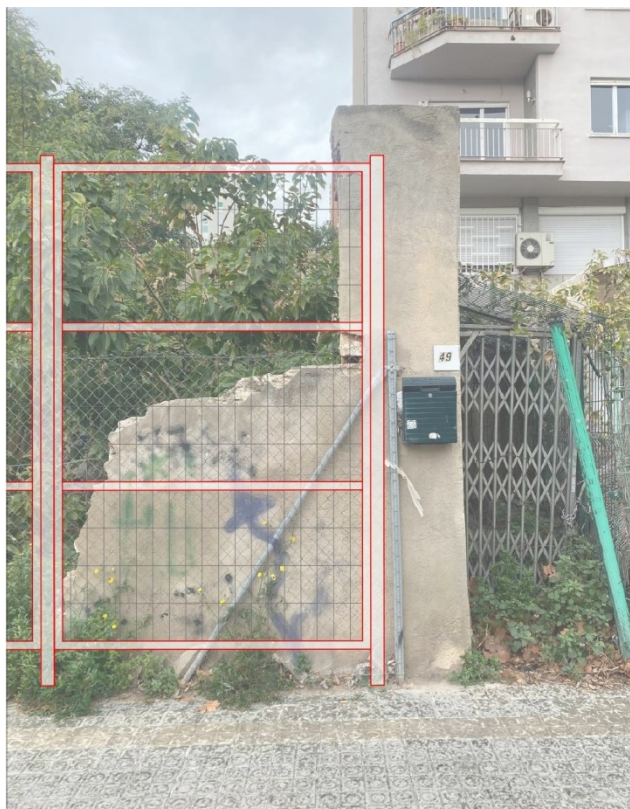

▲ Proposta plantejada de la tanca amb el mur (2)



▲ Vista des del carrer de Montnegre



## **2. PLÀNOLS**

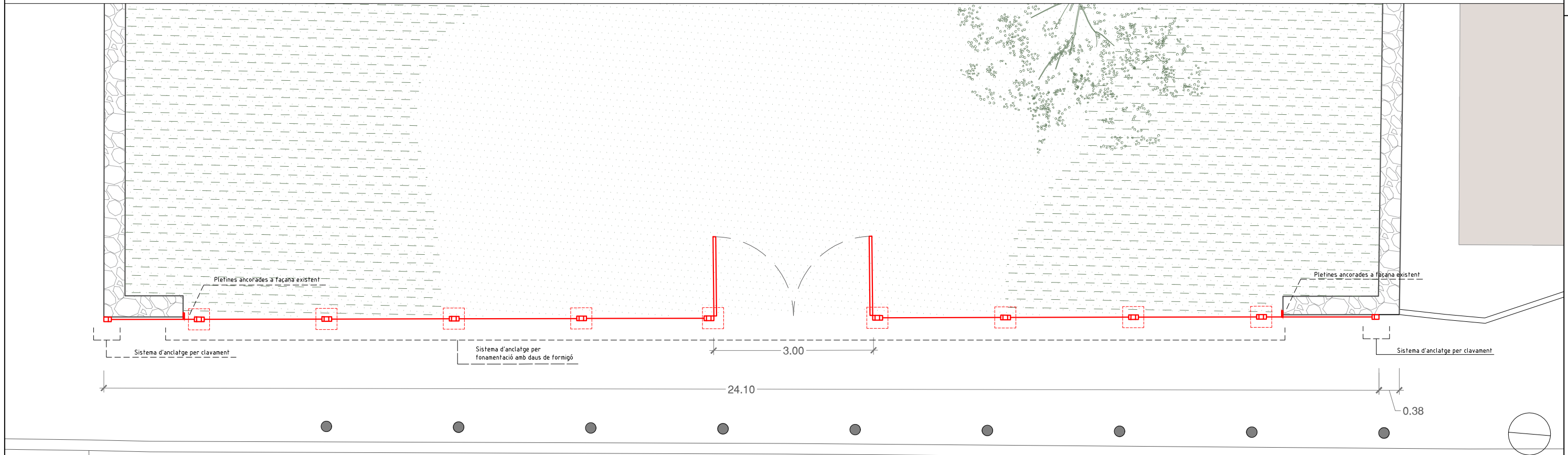
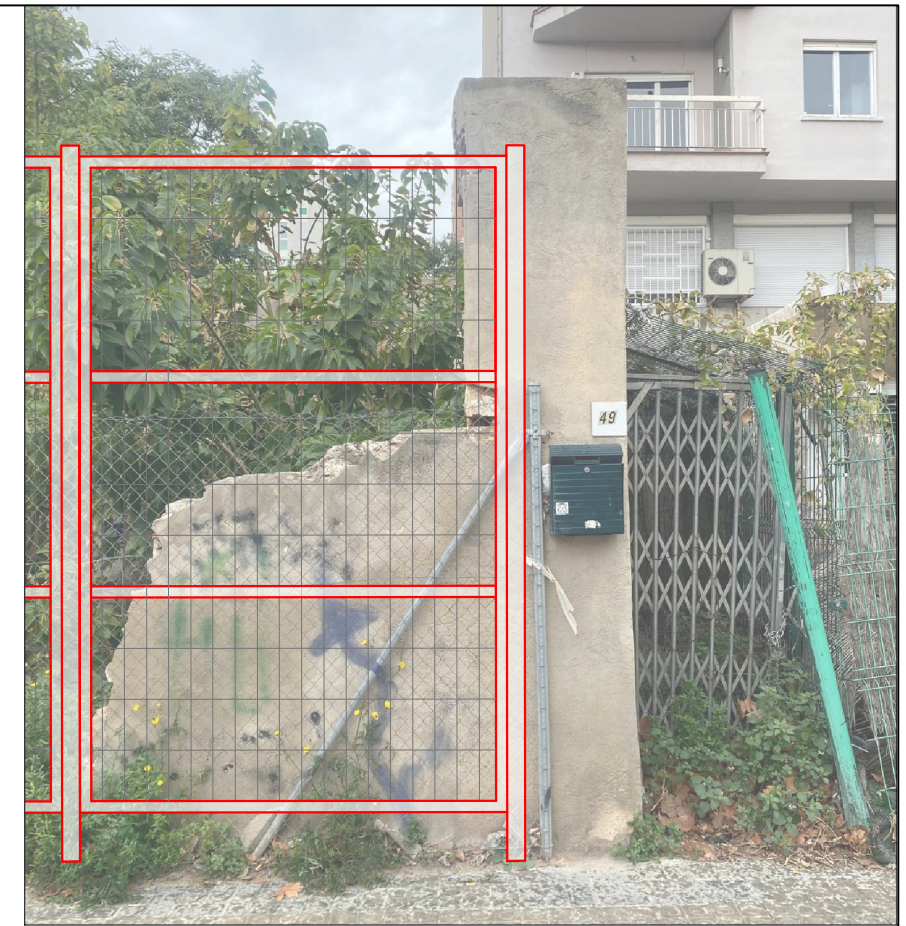
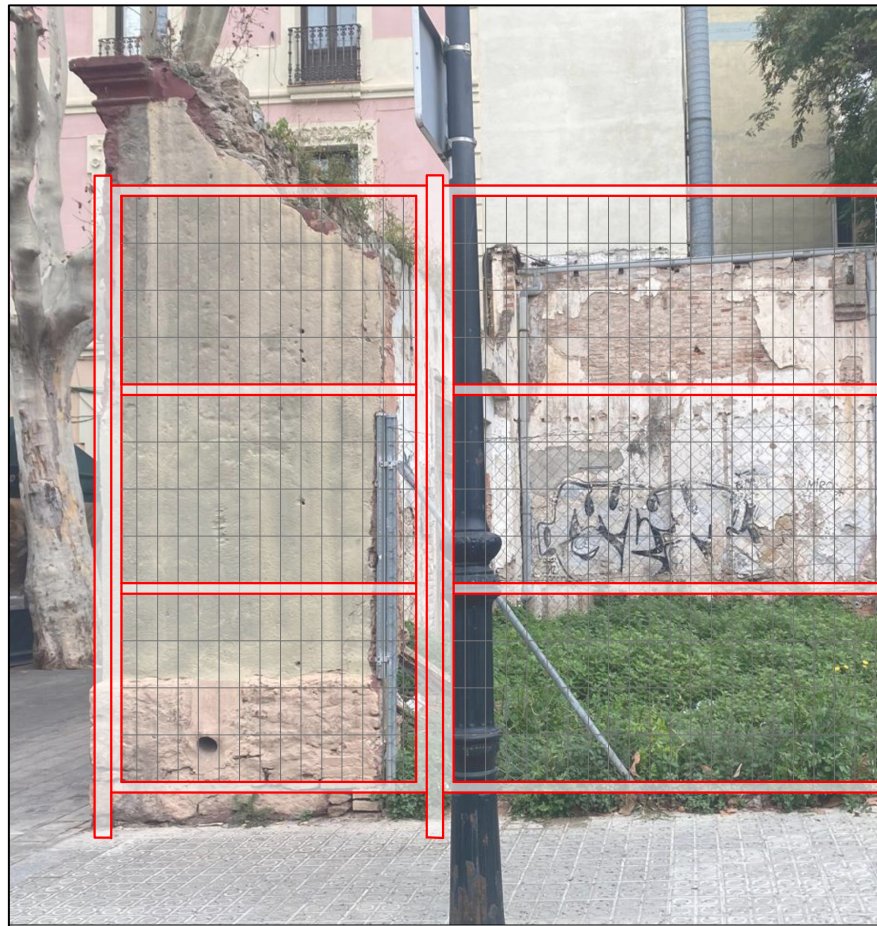



### **3. PLEC DE CONDICIONS TÈCNIQUES**



### 3.1. NORMATIVES

Seràn d'aplicació els Reglaments vigents relatius als serveis i instal·lacions, d'obligat compliment en la Comunitat Europea, les normes i ordenances vigents que regeixen en el territori del municipi de Barcelona, i el Manual de Qualitat de les Obres.

### 3.2. CONDICIONS TÈCNIQUES

L'Adjudicatari haurà de complir, a més de les legalment establertes, les següents condicions de tipus tècnic:

- Personal, maquinària i mitjans.

Haurà d'existir permanentment en cada treball en execució una persona, que com a encarregat, capatàs o cap de colla, es responsabilitzi de l'execució del mateix i respongui dels problemes que puguin presentar-se.

Disposarà en qualsevol moment de la maquinària i del mitjans de transport i auxiliars que siguin necessaris i adaptar-los a les necessitats pròpies dels treballs.

- Execució dels treballs.

Els Serveis Tècnics del Districte de les Corts podran exigir a l'Adjudicatari la realització dels treballs fora de l'horari laboral (festius, nocturns,...).

- Vigilància i seguretat dels treballs.

La vigilància i condicions de seguretat i protecció dels treballs, segons la legislació vigent, seràn responsabilitat de l'Adjudicatari i correràn al seu càrrec. Seràn imputables al mateix els danys i perjudicis de tot tipus que es puguin originar per defectes de l'esmentada vigilància i condicions de seguretat.

L'Adjudicatari estarà assabentat i complirà el que es disposa a les Ordenances i Normes vigents on s'estableixen les disposicions mínimes de seguretat i salut.

Els materials i equips recuperats són propietat municipal i en els casos en que el Servei d'Inspecció Municipal ho requereixi, es traslladaran als magatzems municipals; en altre cas, seràn transportats als abocadors públics.

### 3.3. CONDICIONS DELS MATERIALS

- Els materials que subministri el Adjudicatari hauràn d'acomplir les característiques contingudes en el Plec de Prescripcions Tècniques Generals de materials, obres i instal·lacions municipals, i en el seu defecte, les prescripcions del Plec de condicions tècniques de materials i partides d'obra elaborat per l'ITEC.
- Els materials i mobiliari urbà, independentment de complir amb les condicions generals contingudes en el Plec de Prescripcions Tècniques Generals, hauràn d'ajustar-se a les característiques particulars que els Serveis Tècnics del Districte de les Corts determinin per a cada subministrament.



- L'Ajuntament es reserva el dret de subministrar qualsevol material que pugui posseir o adquirir, ja sigui a través d'aquest mateix contracte, ja per qualsevol altre mitjà.

### **3.4. SENYALITZACIÓ**

Tots els treballs que així ho indiquin els Serveis Tècnics del Districte de les Corts seran senyalitzades amb el corresponent cartell segons model subministrat pel Districte. Les despeses de confecció de rètol, de col·locació i de retirada seran a càrrec del Adjudicatari.

L'Adjudicatari vindrà obligat a disposar i col·locar, en nombre suficient, els senyals de trànsit, balises lluminoses, tanques i proteccions necessàries per evitar qualsevol perill, quan les circumstàncies així ho exigeixin o ho disposin els Serveis Tècnics del Districte de les Corts, essent responsable dels accidents que puguin produir-se per l'incompliment d'aquesta prescripció.

En qualsevol cas, la senyalització exigeix els requisits establerts en el Manual de Qualitat de les Obres de l'Ajuntament de Barcelona.

### **3.5. EXECUCIÓ SIMULTÀNIA D'ALTRES TREBALLS**

L'Ajuntament podrà executar simultàniament, per si o per tercers, altres treballs conjuntament amb els d'objecte de l'adjudicació. En tal cas, l'Adjudicatari donarà tota mena de facilitats i complirà les ordres dels Serveis Tècnics del Districte de les Corts que tendeixin a coordinar els treballs per al millor desenvolupament de les intervencions en el seu conjunt.

### **3.6. PREUS**

Sobre els preus esmentats s'aplicarà un 13% en concepte de Despeses Generals i un 6% en concepte de Benefici Industrial. Les despeses indirectes i auxiliars seran a càrrec del Adjudicatari, essent ambdós coeficients iguals a zero.

- Els preus dels vehicles i la maquinària de la intervenció engloben en el seu preu unitari les despeses del personal (maquinista), combustible, petit material i d'altres conceptes indispensables pel seu funcionament, així com la seva conservació manteniment i amortització.
- Es consideraran despeses indirectes els costos, encarregat, administratius, instal·lacions, eines habituals, transports d'eines, maquinària i materials, barraques de personal, despeses de seguretat i tanques de senyalització, etc. i els assaigs de control de qualitat.



## **4. PRESSUPOST**

PRESSUPOST VALLAT SEPARADOR I PORTA EXTERIOR DEL CARRER MONTENGRE 45-47					
CODI	U	DESCRIPCIO	PREU	AMIDAMENTS	IMPORT
1		<b>VALLAT EXTERIOR</b>			
		<ul style="list-style-type: none"> <li>• Subministrament i instal·lació de vallat model FAX de RIVISA, o similar: <ul style="list-style-type: none"> <li>- Bastidors: fabricats amb mallàs electrosoldat de 200x50mm i filferro de 5mm de diàmetre, plegat longitudinalment per millorar la seva rigidesa.</li> <li>- Pletines d'ancoratge metàl·liques per tensar la trobada entre el mur existent i el mallàs.</li> <li>- Postes: especials tipus lux de RIVISA, o similar, de 80 mm de diàmetre fabricats en xapa galvanitzada en calent tipus Z-275, especials per tancaments amb accessoris per l'acoblament ràpid i cargoleria no desmuntable.</li> </ul> </li> </ul>			
	M	<p>Aquesta partida inclou el muntatge de bastidors i pletines, presa a terra del tancament, fonamentació necessària, i transport i gestió de residus a abocador controlat</p> <ul style="list-style-type: none"> <li>- L'alçada aproximada del tancament serà de 3,50 metres.</li> <li>- El perímetre lineal serà 24,10 metres.</li> <li>- La distància entre eixos dels postes serà de 2,53 metres.</li> </ul>	150,00 €	24,12	3.618,00 €
		<ul style="list-style-type: none"> <li>• Subministrament i instal·lació de porta doble (dos fulles) metàl·lica giratòria lleugera model LIGERA de la marca RIVISA, o similar: <ul style="list-style-type: none"> <li>- Bastidors: fabricats amb mallàs electrosoldat de 200x50mm i filferro de 5mm de diàmetre, plegat longitudinalment per millorar la seva rigidesa</li> <li>- S'inclouen les columnes que sustenten aquestes, els pernys regulables els panys i 3 còpies de claus.</li> </ul> </li> </ul>			
	UT	<p>Aquesta partida inclou, fonamentació necessària, i transport i gestió de residus a abocador controlat</p> <ul style="list-style-type: none"> <li>- Acabat galvanitzada en calent tipus Z-275, més plastificat tipus protecline o similar de color verd/blanc/grís/negre a concretar en obra.</li> <li>- L'alçada aproximada del tancament serà de 3,50 metres.</li> <li>- La llum de pas de les portes serà de 3,00 metres</li> <li>- El número de fulles serà de dues per a la porta.</li> </ul>	2.400,00 €	1,00	2.400,00 €
2		<b>Altres</b>			
	Pa	Partida de retirada de la tanca actual, incloent transport i gestió de residus	800,00 €	1,00	800,00 €
	UT	Partida de cobrament íntegre de Seguretat i Salut	200,00 €	1,00	200,00 €
	Pa	Partida alçada a justificar per imprevistos	500,00 €	1,00	500,00 €
		<b>TOTAL PRESSUPOST PEM</b>			<b>7.518,00 €</b>
		Benefici Industrial (6%)			451,08 €
		Despeses Generals (13%)			977,34 €
		<b>PRESSUPOST PEC ABANS D'IVA</b>			<b>8.946,42 €</b>
		IVA (21%)			1.878,75 €
		<b>TOTAL PRESSUPOST PER CONTRACTE</b>			<b>10.825,17 €</b>