

A.P.O.

ANTONI PALLEJÀ OFFICE S.L.
RONDA SANT PERE 39, 4-4 , BARCELONA
OFFICE@APO.PW / APO.PW

ESPELMES DE LLUM

DESCRIPCIÓ

El projecte “Espelmes de Llum” per a la il·luminació de Nadal a la Gran Via de Barcelona és una interpretació contemporània de la tradició d’encendre espelmes per simbolitzar esperança, unió i celebració. En aquest disseny, una sèrie de tubs opals col·locats verticalment, amb una llum concentrada a la seva base, evocuen la imatge d’espelmes invertides que irradien una llum suau i càlida des de la part inferior, transmetent una atmosfera tranquil·la i serena enmig del bullici urbà.

Aquest sistema de tubs, disposats en una retícula geomètrica, crea una sensació d’ordre i harmonia visual. A més, la llum suau que es difon pels tubs aconseguix un efecte eteri que sembla desmaterialitzar-se cap amunt, com si la llum ascendís gradualment fins a perdre’s en la nit. El disseny minimalista ressalta la puresa de la forma i la llum, evitant l’excés decoratiu i centrant-se en l’essencialitat del gest lumínic.

A la part inferior dels tubs, un “cordó de llum” connecta algunes de les espelmes tot creant una línia sinuosa i contínua que simbolitza la connexió entre els ciutadans de Barcelona. Aquest cordó de llum, amb la seva línia suau i en moviment, recorda un riu de llum que flueix per la ciutat i uneix totes les històries individuals en una narració comuna i compartida durant les festes nadalenques.

CONCEPTE

Barcelona és una ciutat coneguda per la seva tradició artística i innovadora, on cada detall del seu espai públic s'ha cuidat per tal de crear experiències significatives per als seus ciutadans. Aquesta proposta d'il·luminació nadalenca s'inspira en aquesta atenció al detall i en la sensibilitat urbana, evocant la simbologia universal de les espelmes com a llum d'esperança i comunitat.

L'elecció d'una llum suau i difusa, en lloc d'una il·luminació intensa, reflecteix un desig de crear un ambient d'intimitat i contemplació. A través d'un llenguatge pur i geomètric, la proposta ofereix una experiència que transforma la Gran Via en un espai de pau i connexió, permetent als ciutadans gaudir d'una pausa en l'agitació del dia a dia.

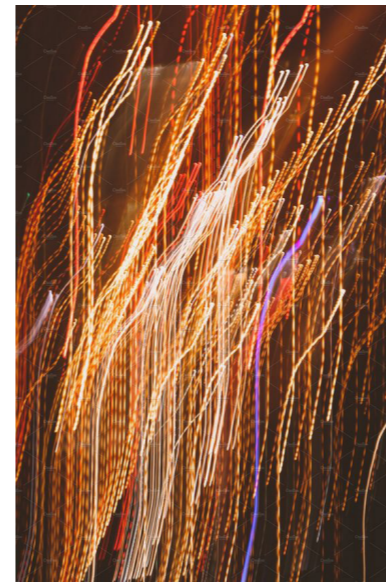
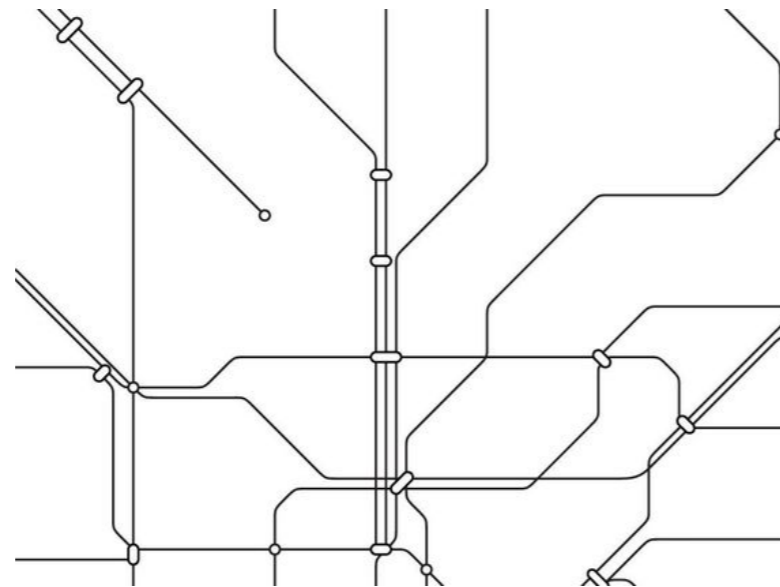

REFERENCIES VISUALS

- Reinterpretació espelma. Element evocador d'unió.
- Geometria, estructura. Retícula i entramat de la ciutat.
- Linia que uneix. Connexió entre barcelonins.

**IMATGE ORIENTATIVA**

La proposta s'inspira en la idea d'un camp de llum que evoca la calma de les espelmes tradicionals, reinterpretades en una configuració contemporània i minimalista.

**IMATGE ORIENTATIVA**

Alguns d'aquests punts s'uneixen mitjançant una delicada línia de llum en una metàfora de la xarxa urbana de Barcelona, on cada punt representa un node en la ciutat. La proposta es converteix així en un reflex de la identitat i cohesió de Barcelona, tot evocant el Pla Cerdà i l'estructura de la ciutat.

**IMATGE ORIENTATIVA**

Visualitzem la instal·lació com una sèrie de 'espelmes revisonades', on cada unitat emet una il·luminació suau que es va esvaint cap amunt. La disposició dels tubs en una retícula geomètrica aporta ordre i ritme, contrastant amb el cordó inferior que les connecta en una línia fluïda, com un 'riu de llum' que simbolitza la cohesió urbana.



IMATGE ORIENTATIVA

Composicions tipus en diferents trams.

DINAMISME

En el marc de la nostra proposta, ens sembla molt interessant la capa significativa que podem afegir mitjançant el dinamisme lumínic.

Imaginem la serenitat d'un camp d'espelmes geomètriques, on puntualment cordons de llum en moviment emergeixen unint progressivament una línia de punts. Aquest camí lluminós no només assenyala una destinació, sinó que, en arribar-hi, s'esvaeix suaument, evocant la bellesa efímera d'una estrella fugaç en el firmament.



DINAMISME

Transmetre la calma i serenitat geomètrica.



DINAMISME

On els camins de llum creen unions i acaben esvaint-se per deixar pas a noves connexions.

DINAMISME

Els cordons de llum de fil led que connecten espelmes estan programats per anar-se encenent progressivament a llarg de la longitud del fil. En arribar al final, tota la longitud del fil led queda encesa uns segons per seguidament anar-se apagant mica a mica (del 100% al 0%).

(Veure imatge animada adjuntada al link).

<https://a-p-o.com/gif-BCN>

La seqüència entre els diferents fils de llum instal·lats al llarg del recorregut es farà segons possibilitats en la programació, sempre intentant crear un diàleg entre fils.



DINAMISME

Frames exemple del procés d'encesa d'un fil led.



DINAMISME

Frames exemple del procés d'encesa d'un fil led.

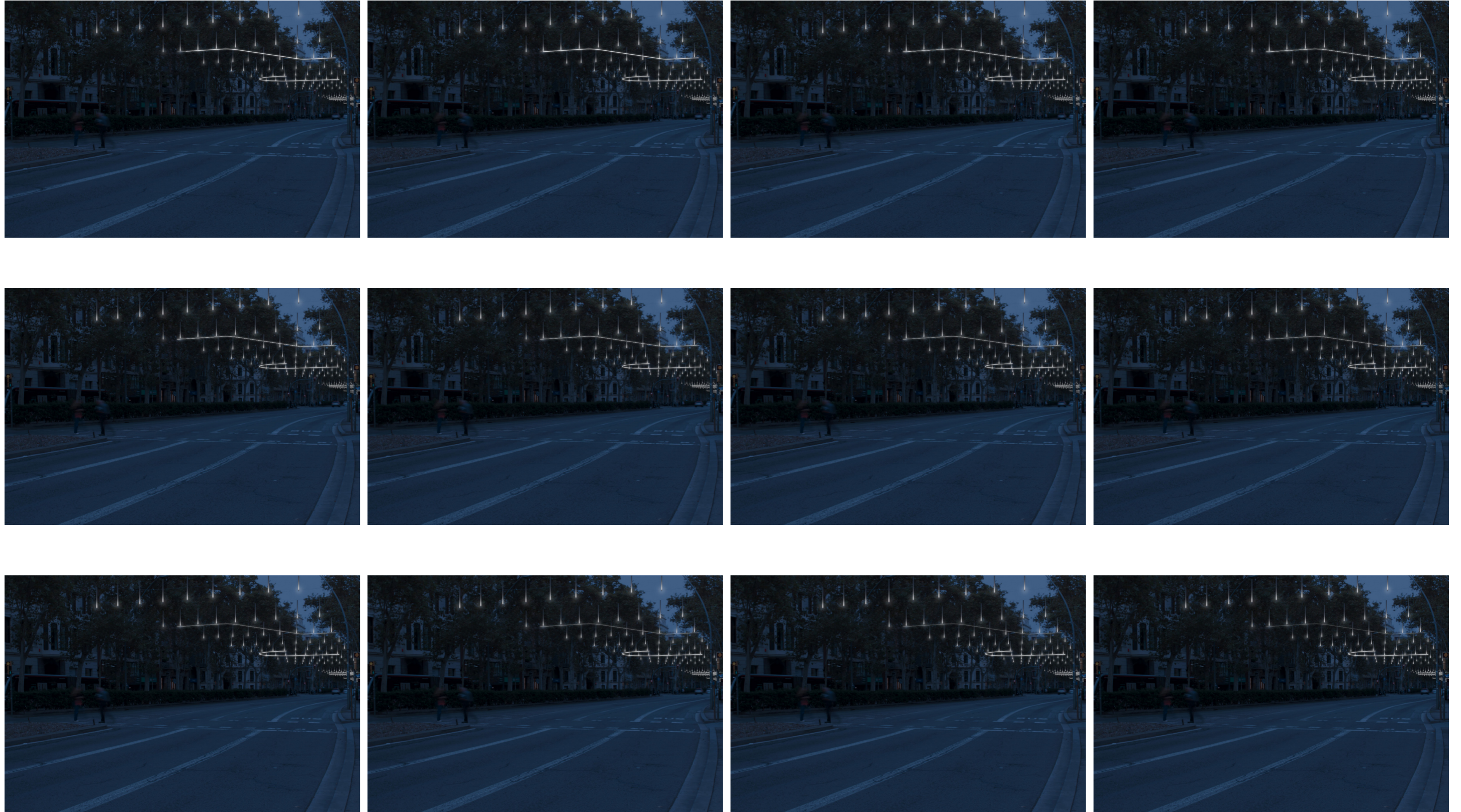

DINAMISME

Frames exemple del procés d'encesa d'un fil led.

RETÍCULA

La formació d'una retícula perfecte és indispensable per aconseguir la sensació d'ordre i harmonia visual que es desitja. La disposició dels tubs en una retícula geomètrica estructurada aporta serenitat i ritme, contrastant amb el cordó inferior que les connecta en una línia fluida més orgànica.

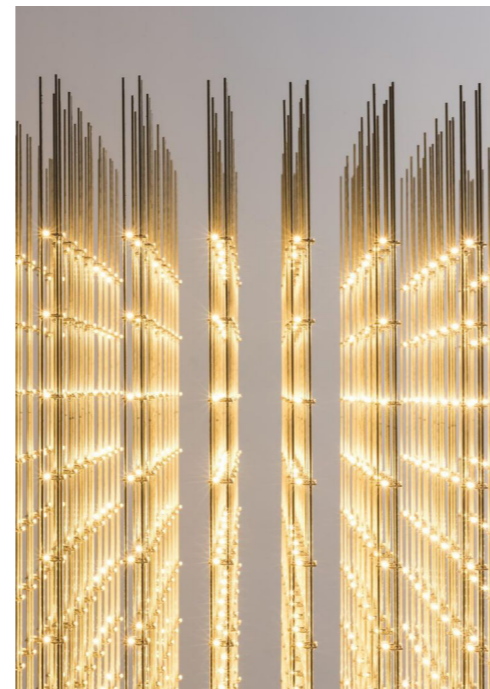
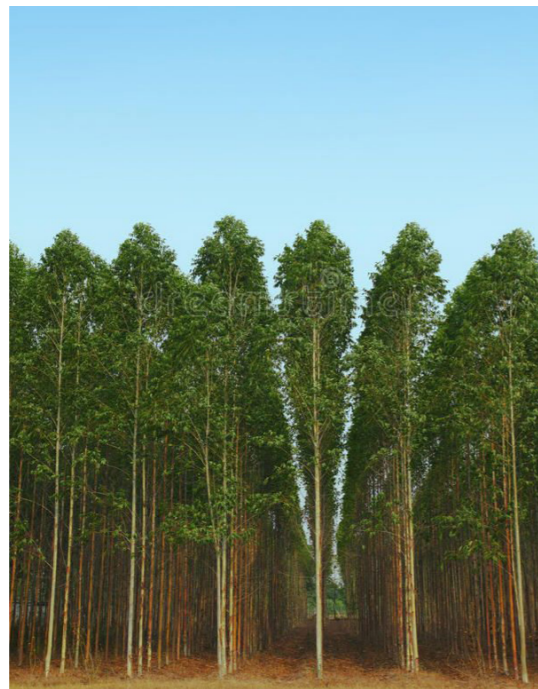

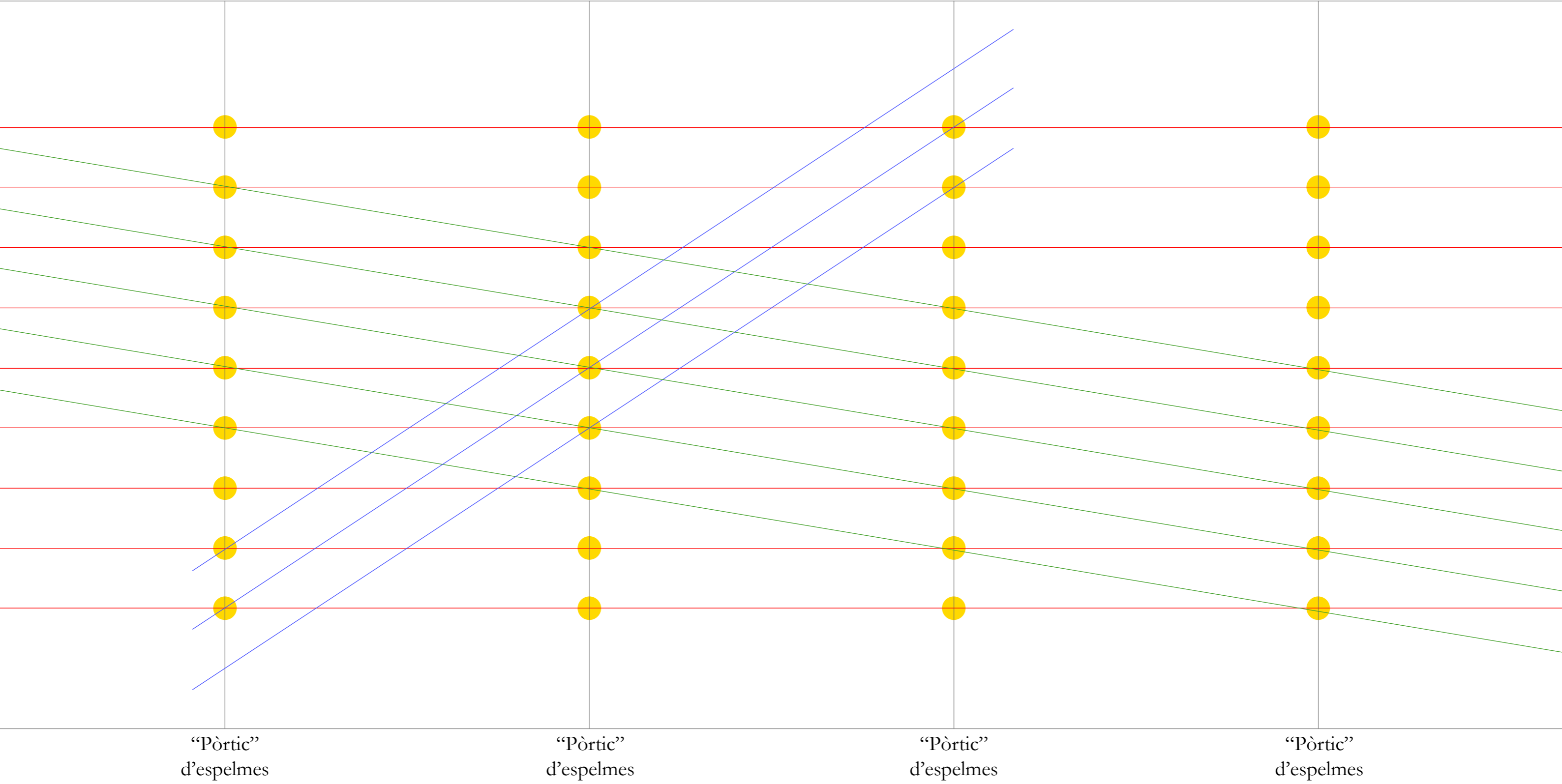

RETÍCULA

Des del punt de vista de l'espectador, tant frontalment com en perspectiva lateral, el camp d'espelmes s'ha de percebre sempre estructurat, respectant les línies en totes les direccions, també en les diagonals.

PLANIMETRIA

Igual que l'alineació vertical dels elements per la correcta formació d'una retícula, l'alineació horitzontal és també molt important. Mantenir la planimetria dels elements al llarg dels trams és clau per una correcta visualització de l'enllumenat.

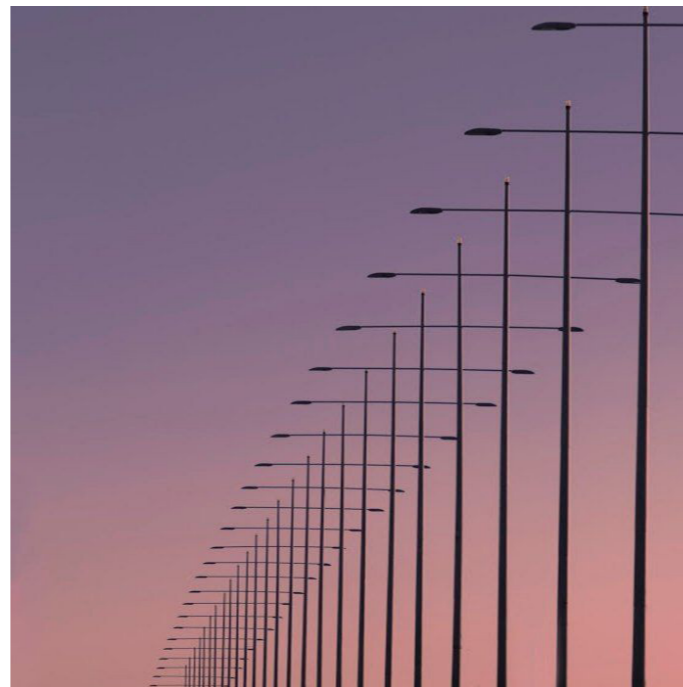
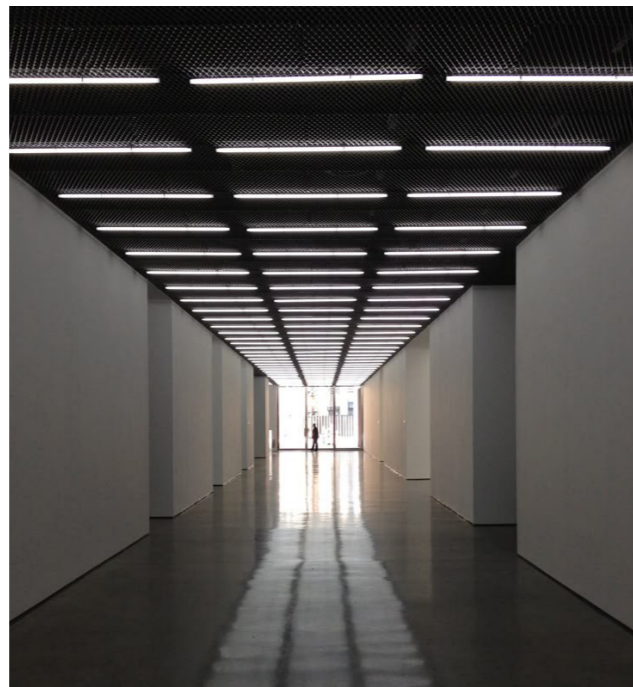

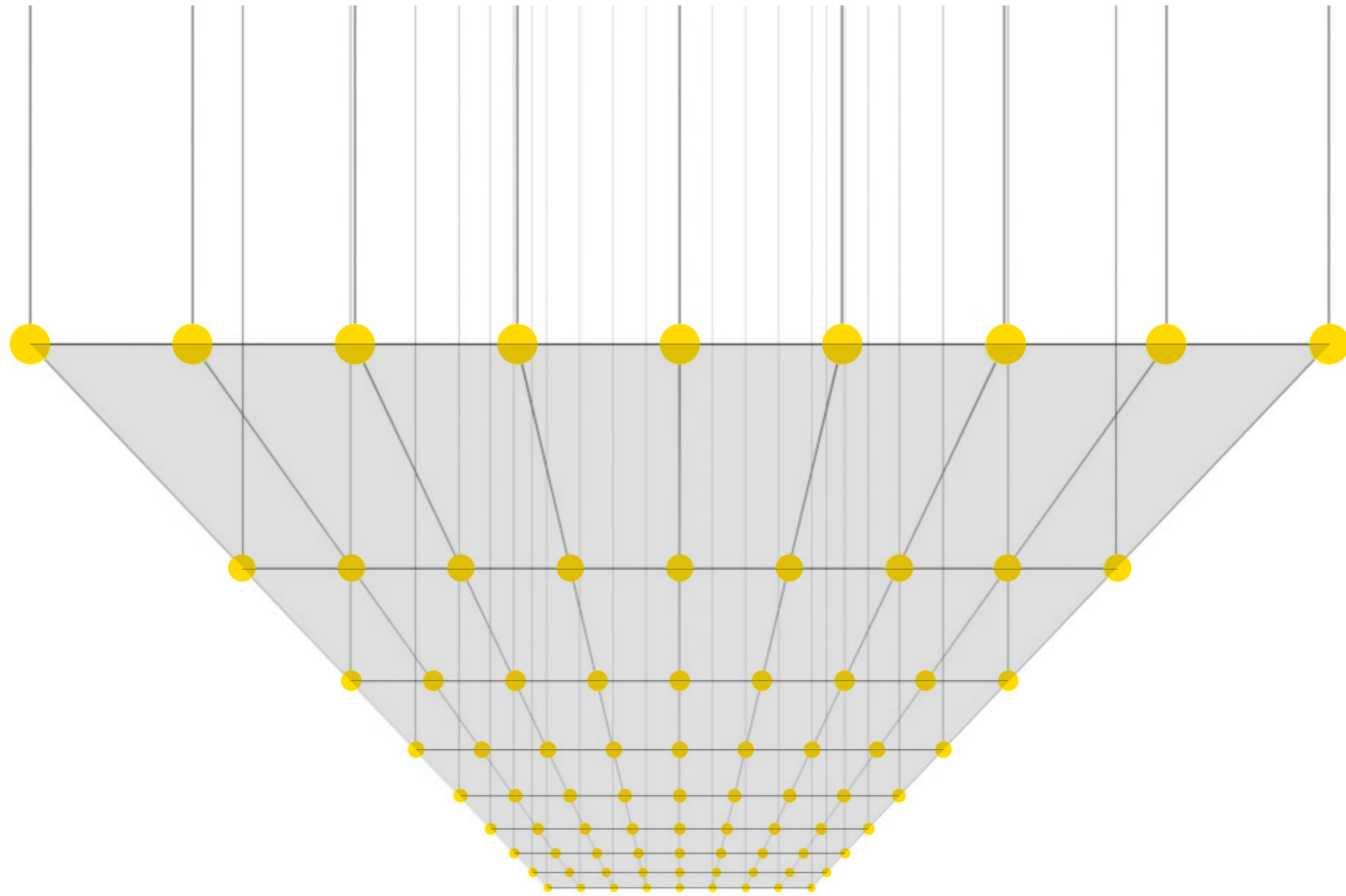

PLANIMETRIA

Cap pòrtic o espelma hauria de quedar a una alçada diferent de la resta, mantenint la planimetria.

OBERTURA I TANCAMENT

Per reforçar el caràcter simbòlic i identitari de la proposta “Espelmes de Llum”, s’incorporen dos elements destacats a l’inici i final del tram intervingut de la Gran Via: dos cartells il·luminats amb la paraula Barcelona. Aquests cartells actuen com a porta d’entrada i tancament del recorregut, tot oferint una lectura clara i emotiva del context urbà que acull la intervenció.

Més enllà de la seva funció orientadora, aquests cartells tenen una dimensió conceptual i comunicativa:

- Emmarquen el recorregut com si fos una instal·lació amb principi i final, donant-li un caràcter gairebé escènic o instal·latiu, com un passatge lumínic que es pot llegir com una obra completa.
- Posen en valor la ciutat com a protagonista i escenari d’innovació, disseny i emoció col·lectiva. El nom Barcelona, suspès en llum, actua com a recordatori identitari i com a homenatge a l’espai públic com a lloc compartit.
- La seva simetria al principi i al final crea un ritme visual i una narrativa que connecta l’inici i la fi del recorregut amb una mateixa intensitat simbòlica.

Aquests dos punts esdevenen així fites que encapsulen l’experiència de la proposta: un recorregut de llum, emoció i ciutat, que comença i acaba amb un nom que ho diu tot: Barcelona.



OBERTURA
I TANCAMENT

Lletres Barcelona com a pròleg i epíleg lumínic.



DOCUMENTACIÓ
GRÀFICA

Alçat.

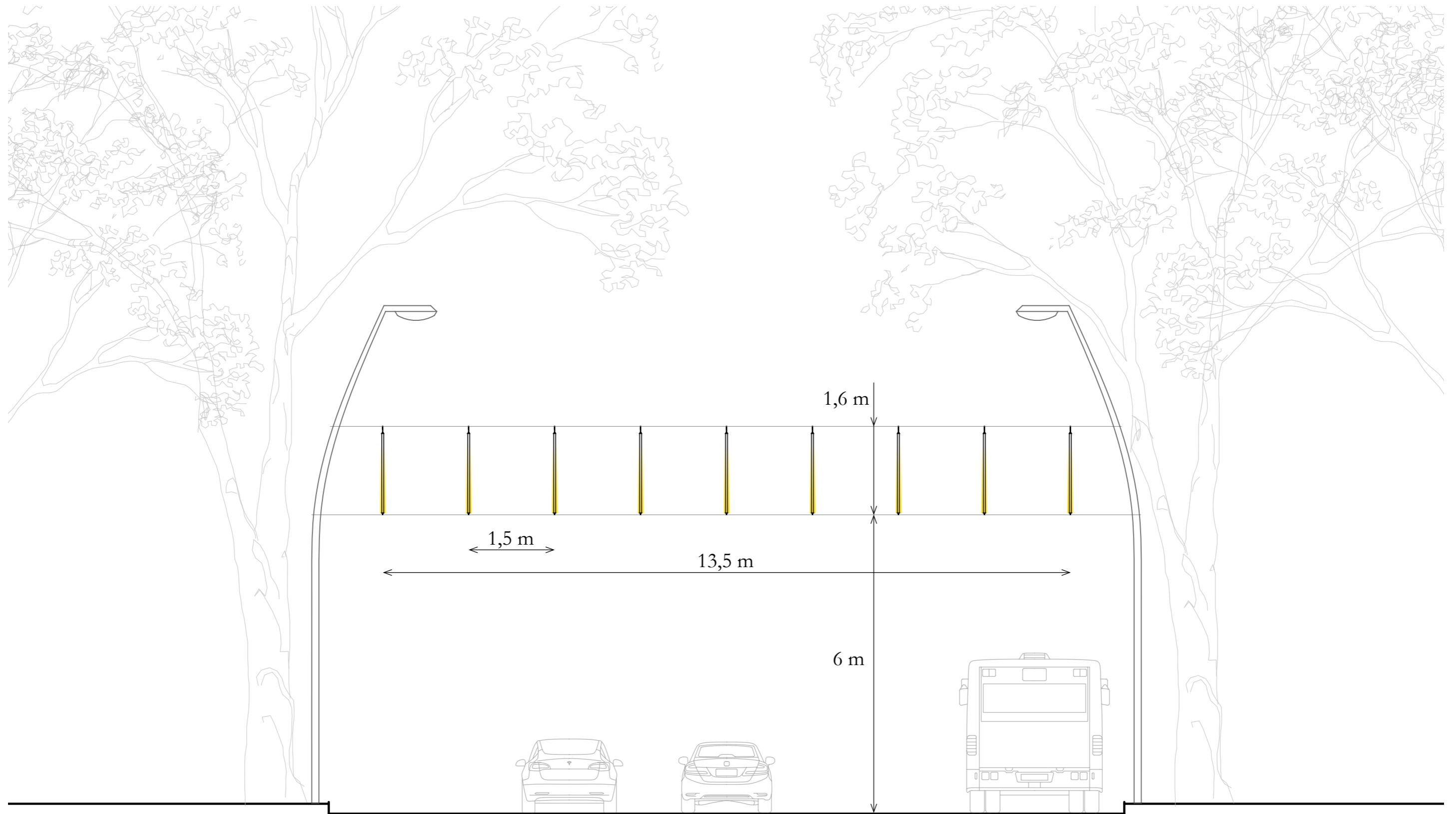

DOCUMENTACIÓ
GRÀFICA

Alçat. Detall.



DOCUMENTACIÓ
GRÀFICA

Perfil.

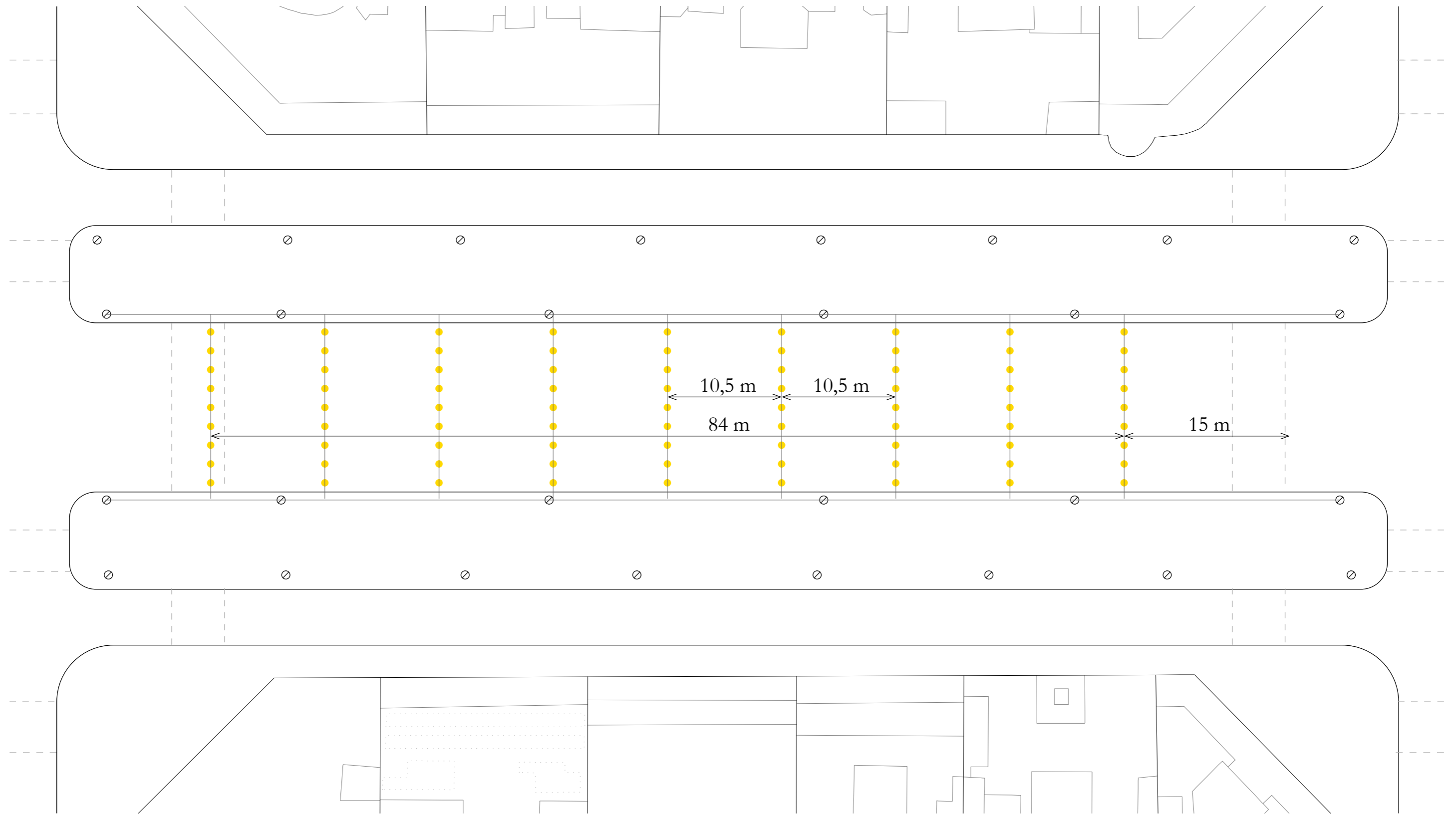

DOCUMENTACIÓ
GRÀFICA

Planta.

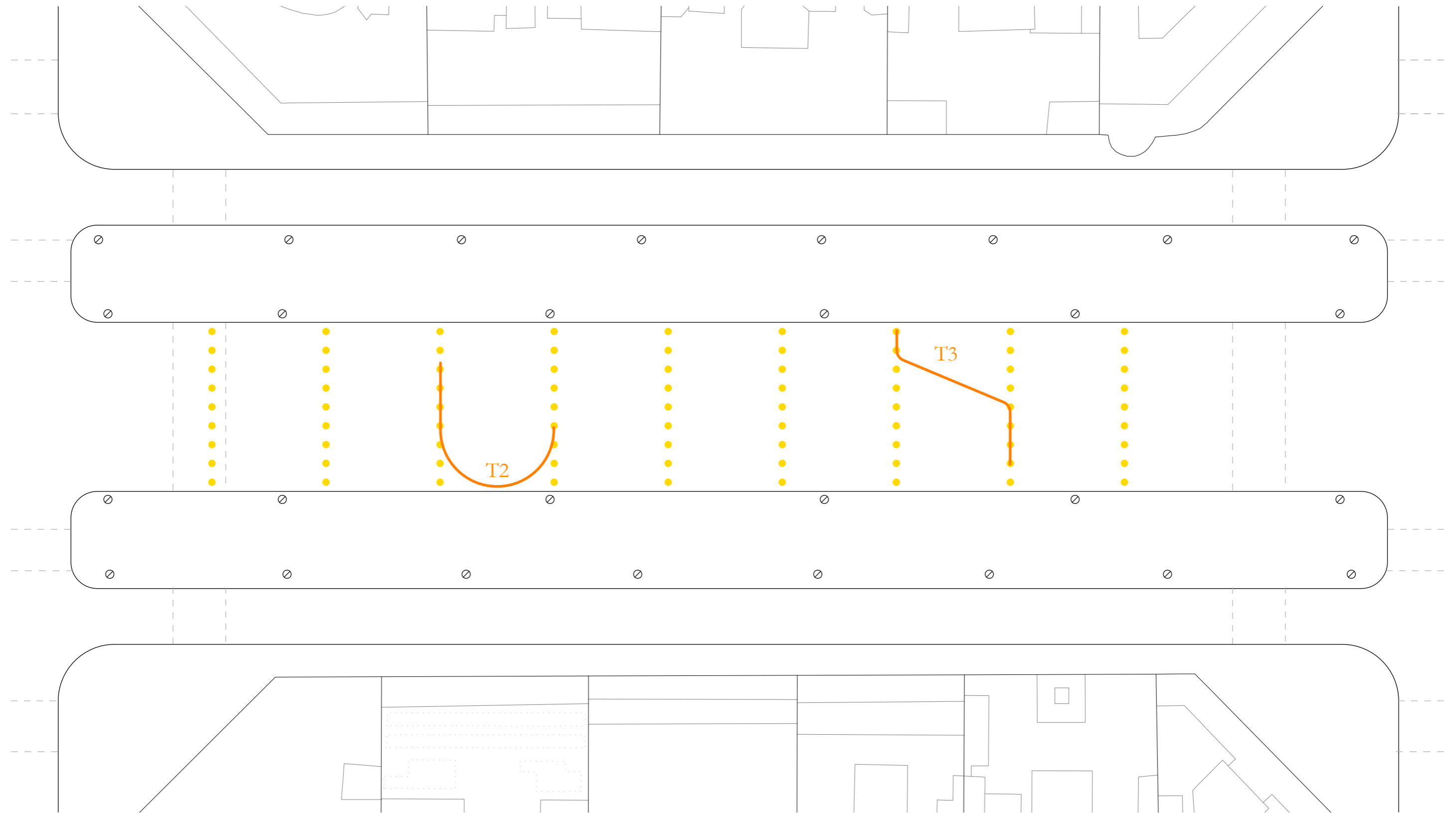

DOCUMENTACIÓ
GRÀFICA

Planta. Tram tipus.

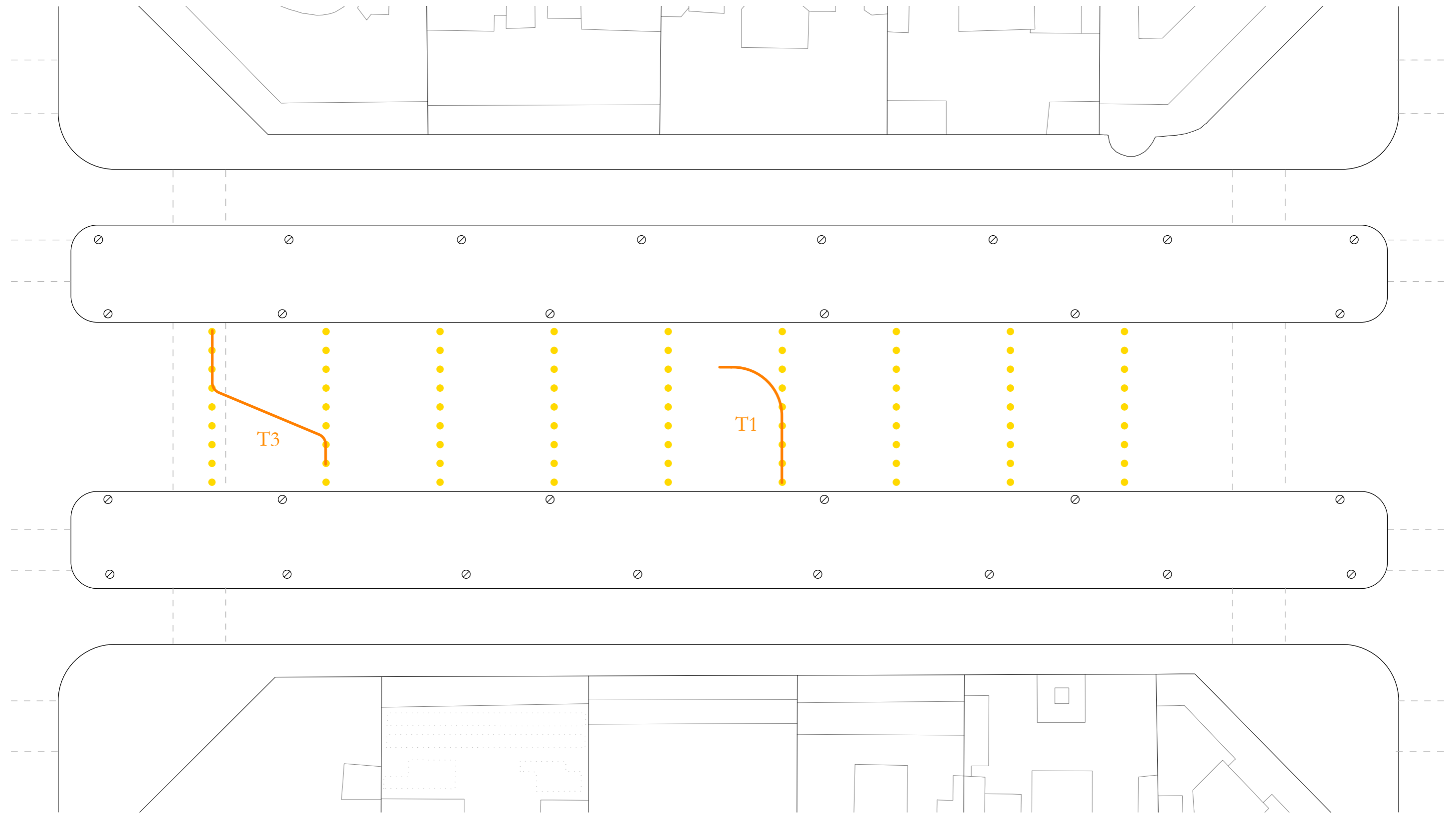

DOCUMENTACIÓ
GRÀFICA

Planta. Tram tipus.

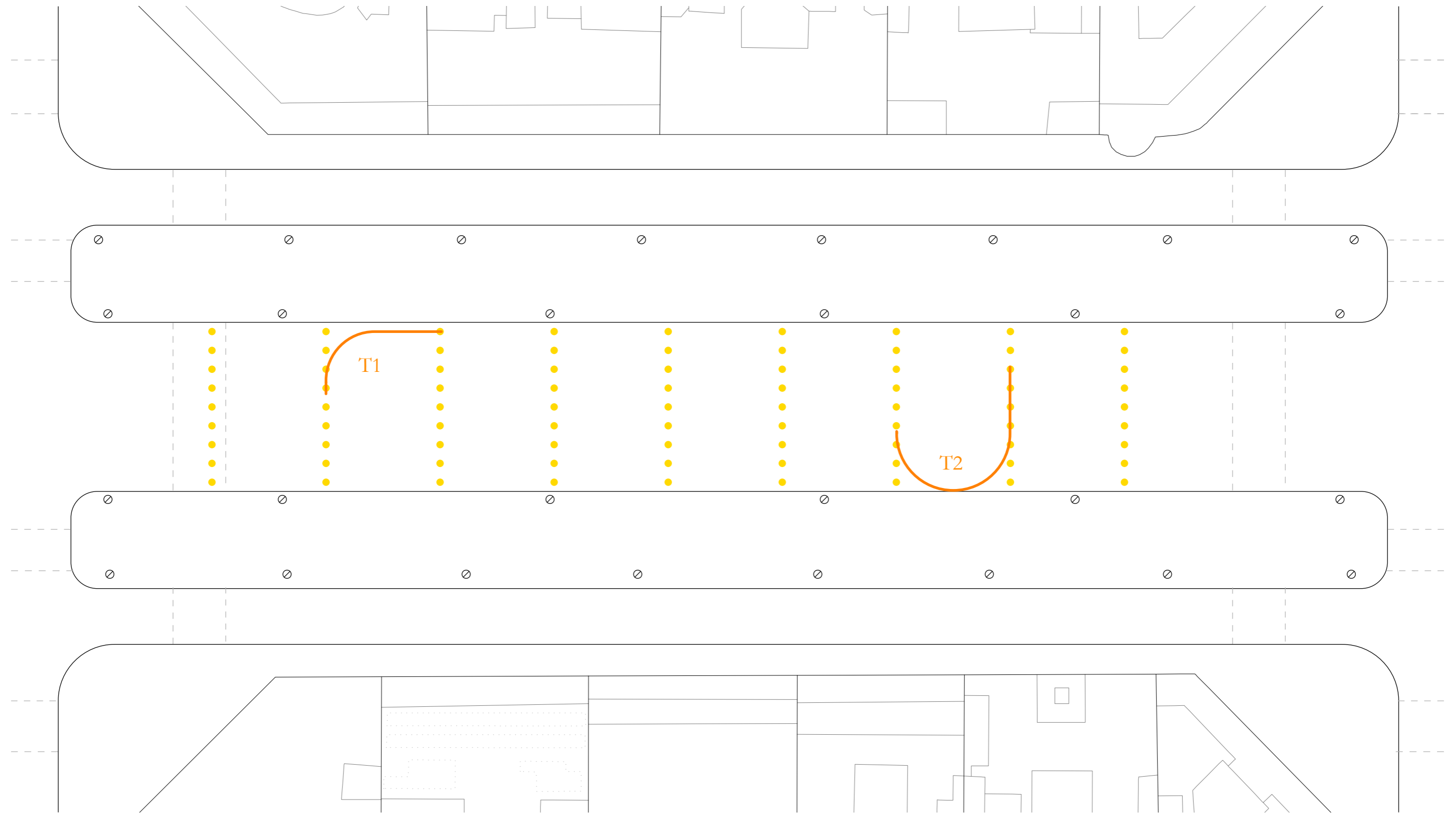

DOCUMENTACIÓ
GRÀFICA

Planta. Tram tipus.

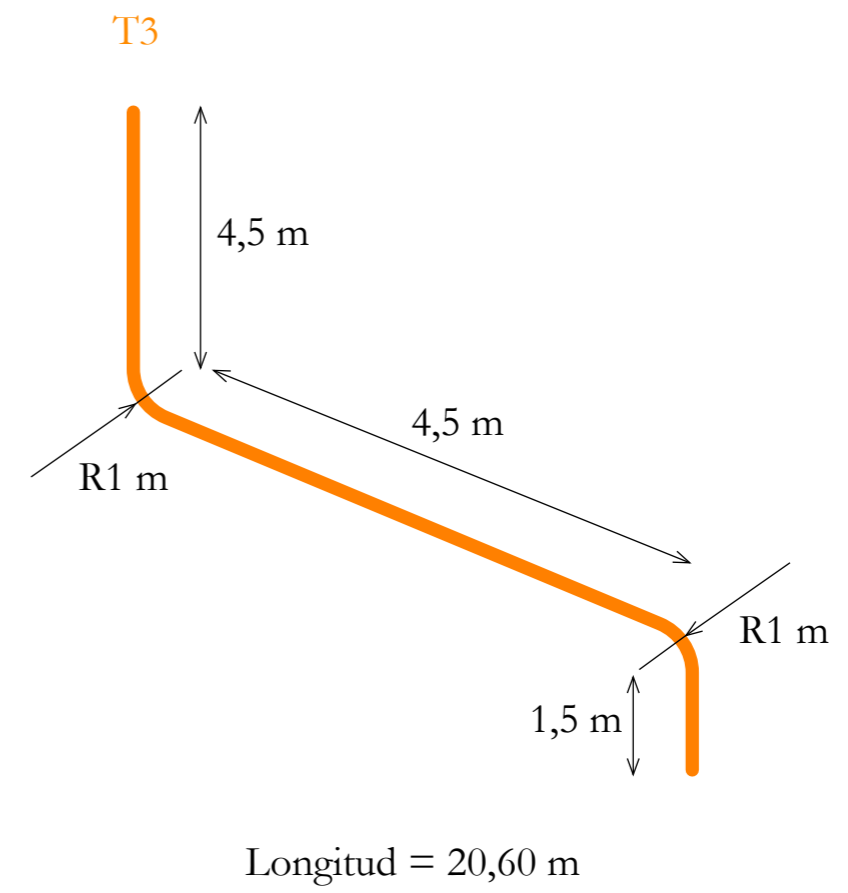
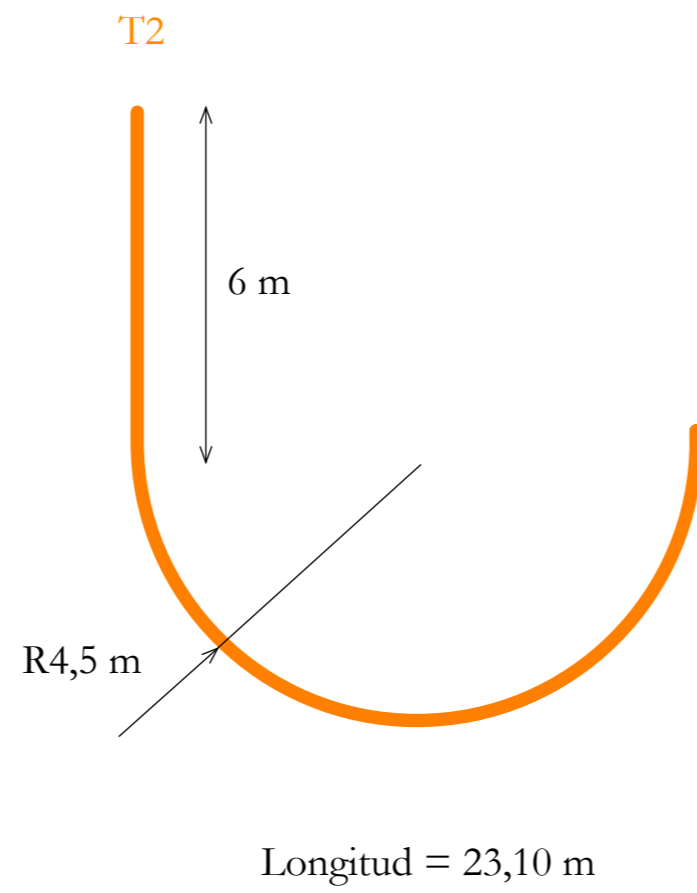
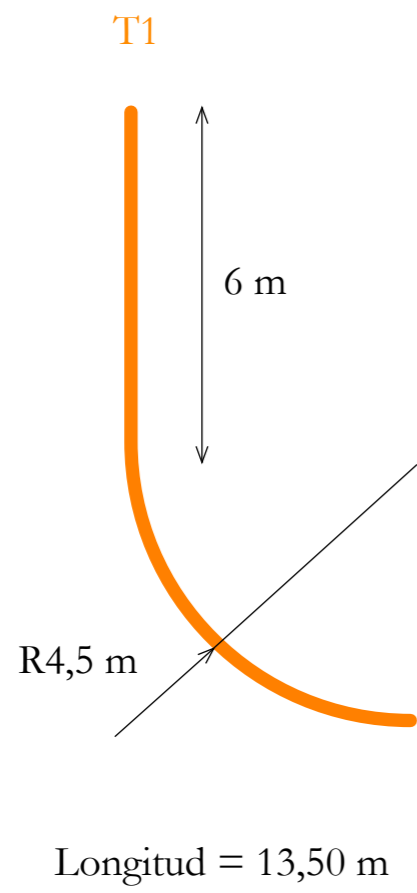

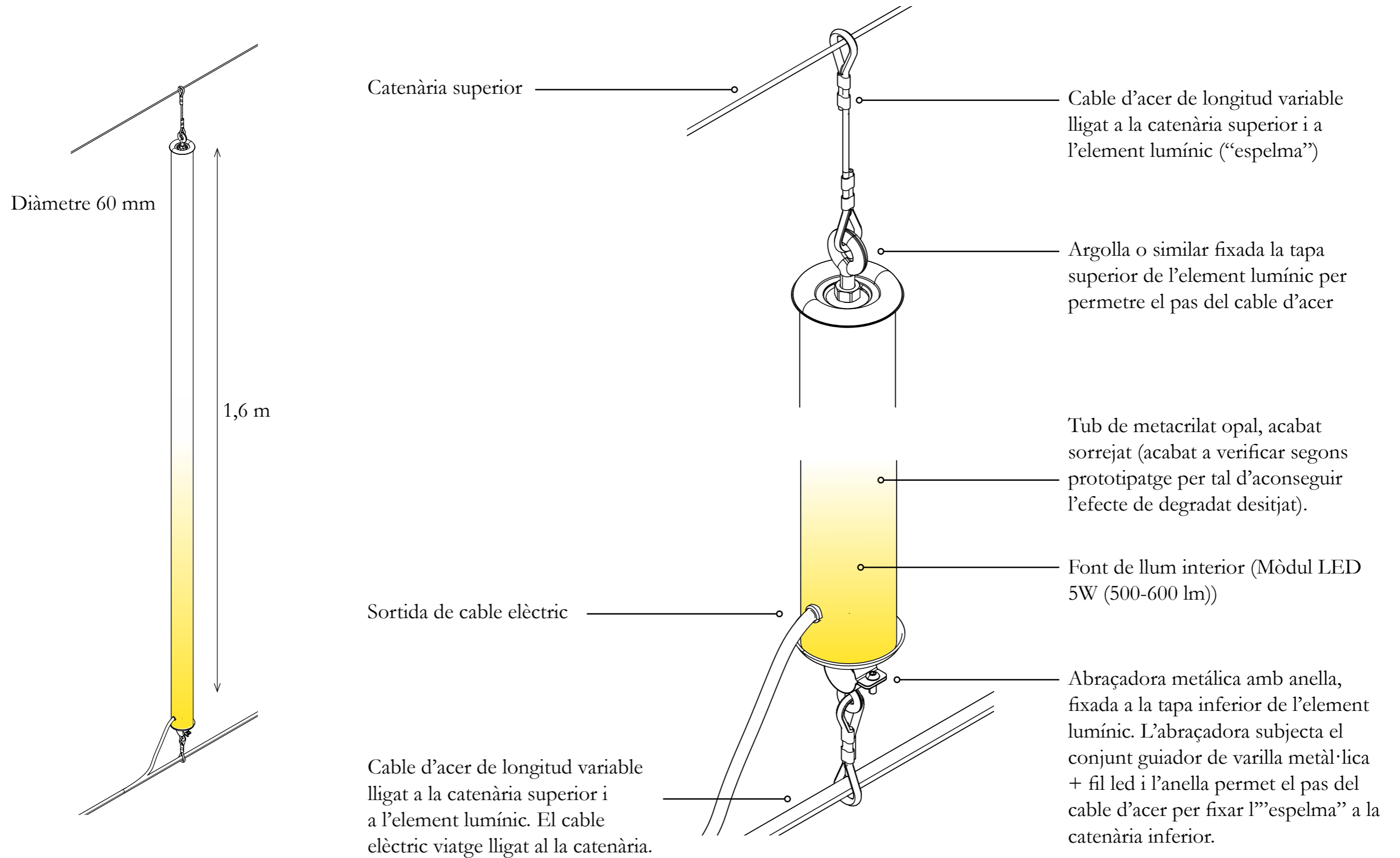

DOCUMENTACIÓ
GRÀFICA

Detall constructiu. Element espelma.

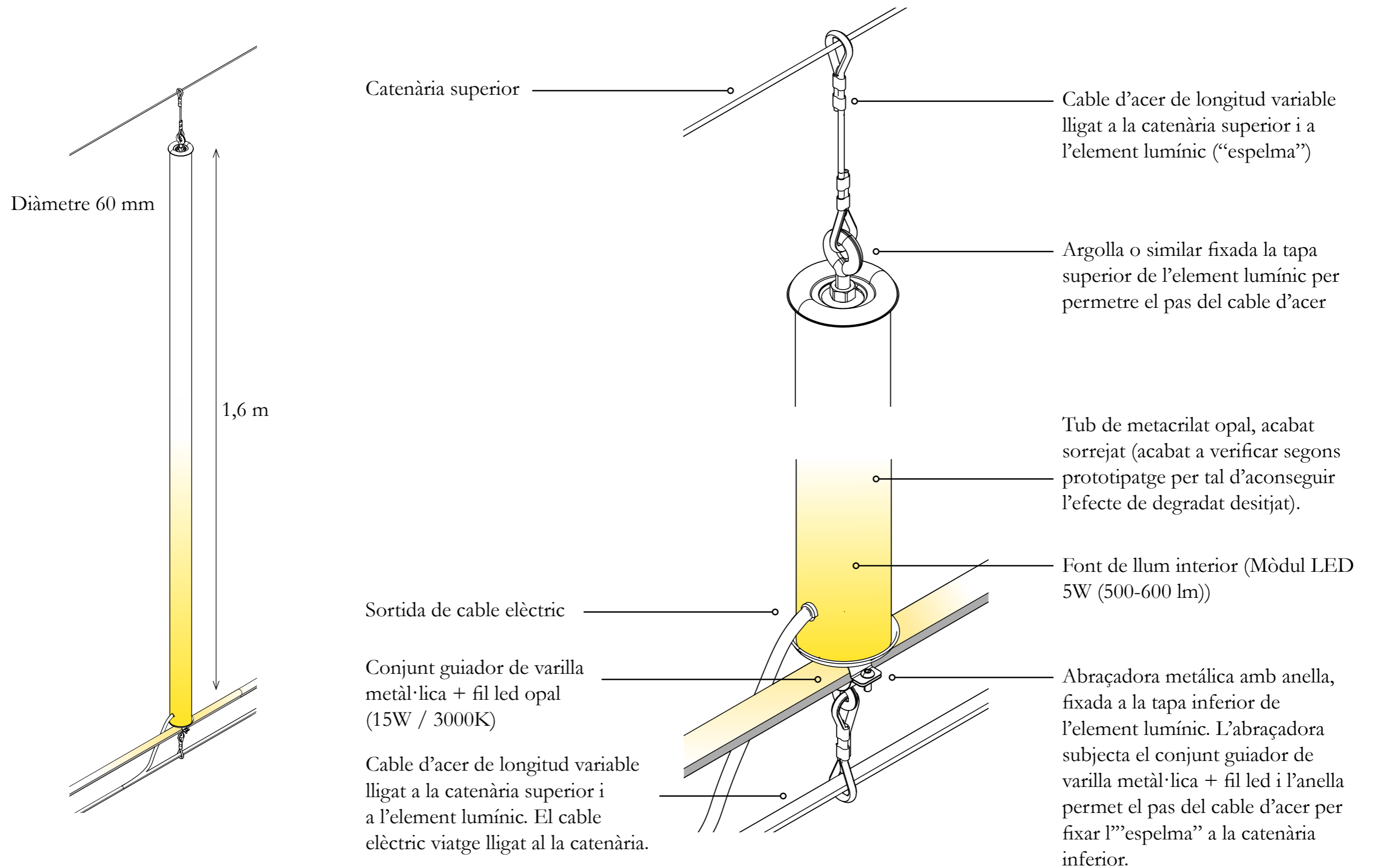

DOCUMENTACIÓ
GRÀFICA

Detall constructiu. Element espelma amb fil led.

Mòdul LED

Model Evolve VCA2-123 de la casa
Vossloh-Schwabe o similar equivalent.

Referència 572919 warm white (3000 K)
4,95 W / 150 mA / 605 lm
CRI 92 / 16°

Tub de metacrilat opal, acabat
sorrejat (acabat a verificar segons
prototipatge per tal d'aconseguir
l'efecte de degradat desitjat, i
que ens remet a la transimitància
lumínica de la cera de les espelmes

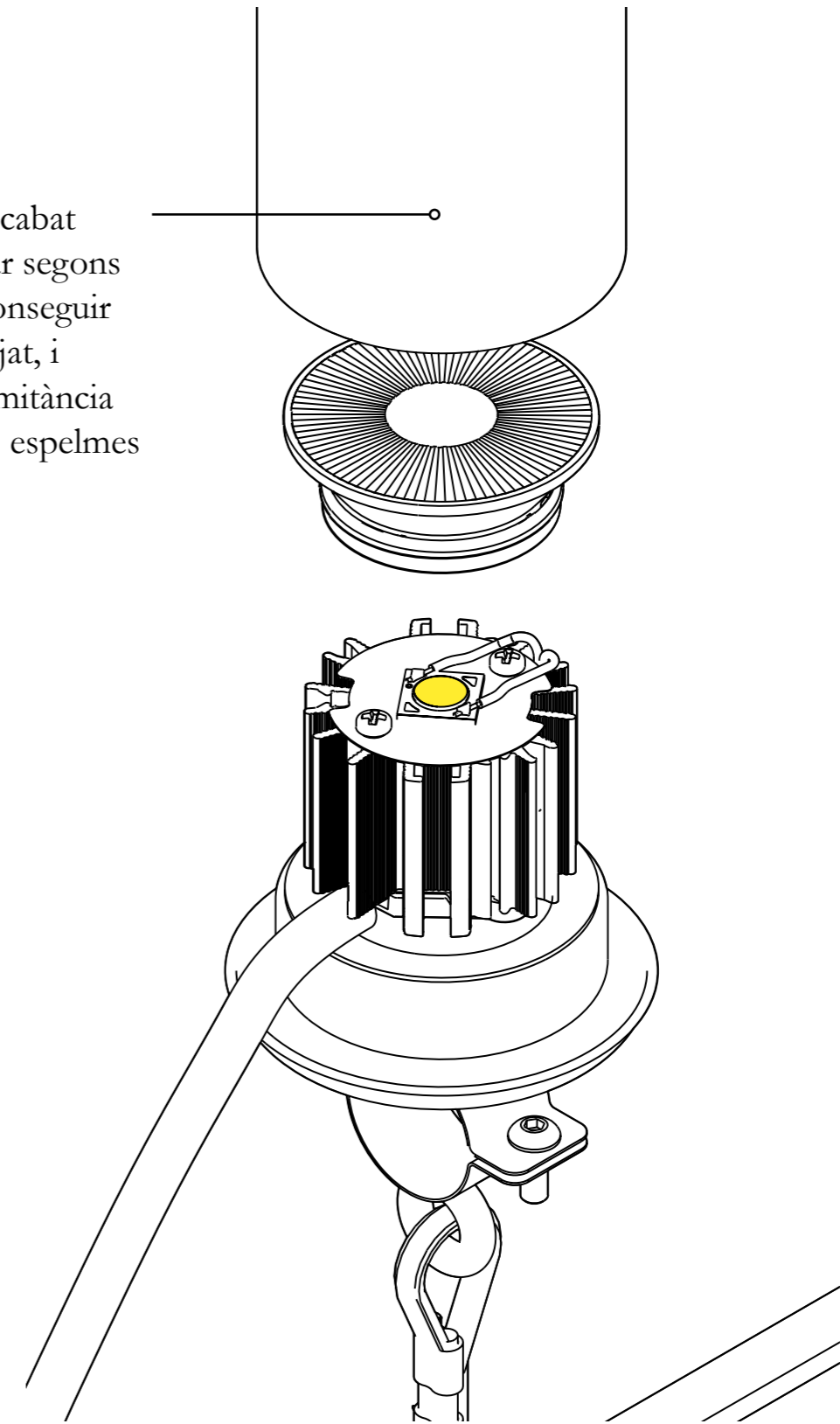
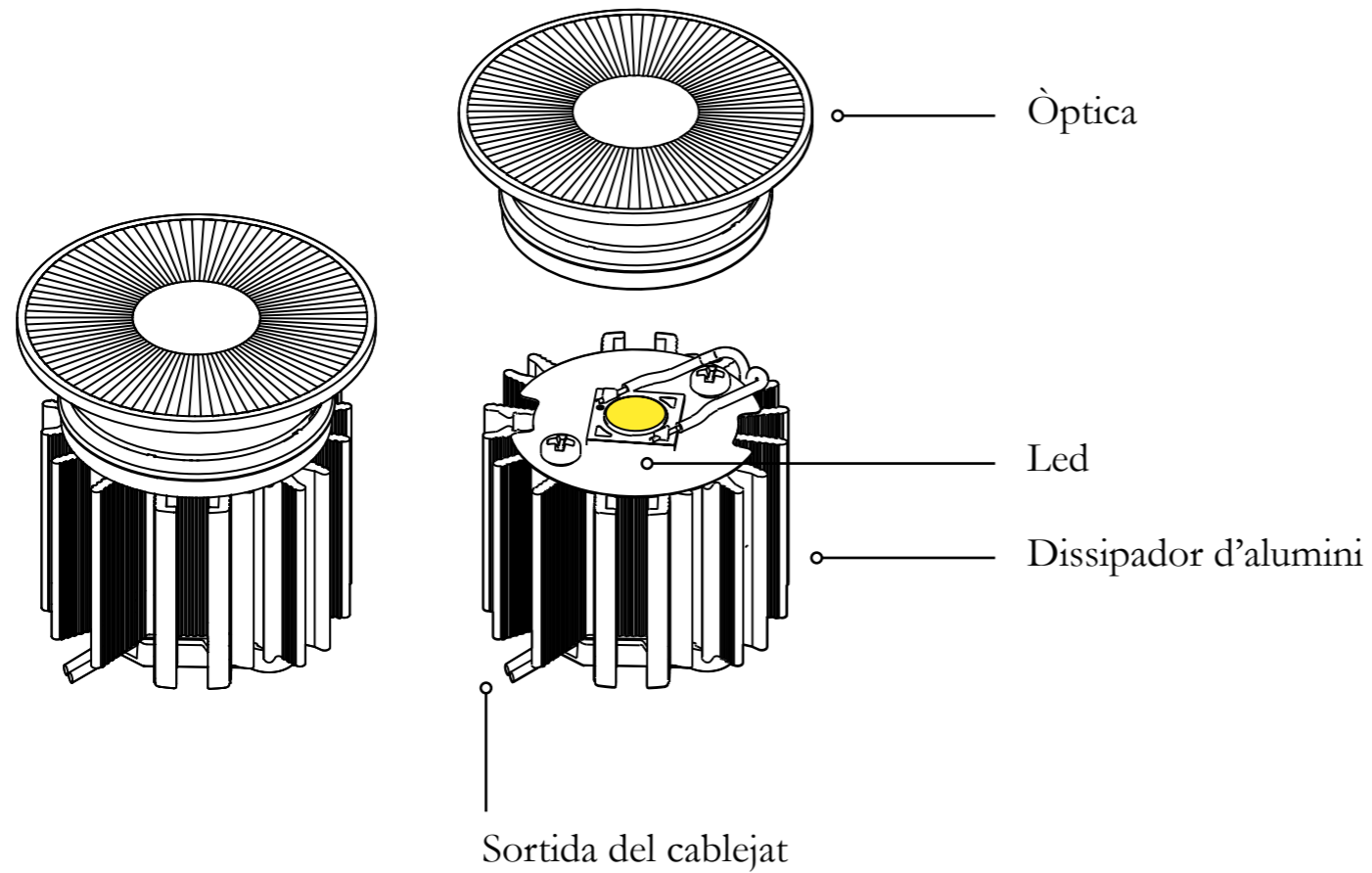

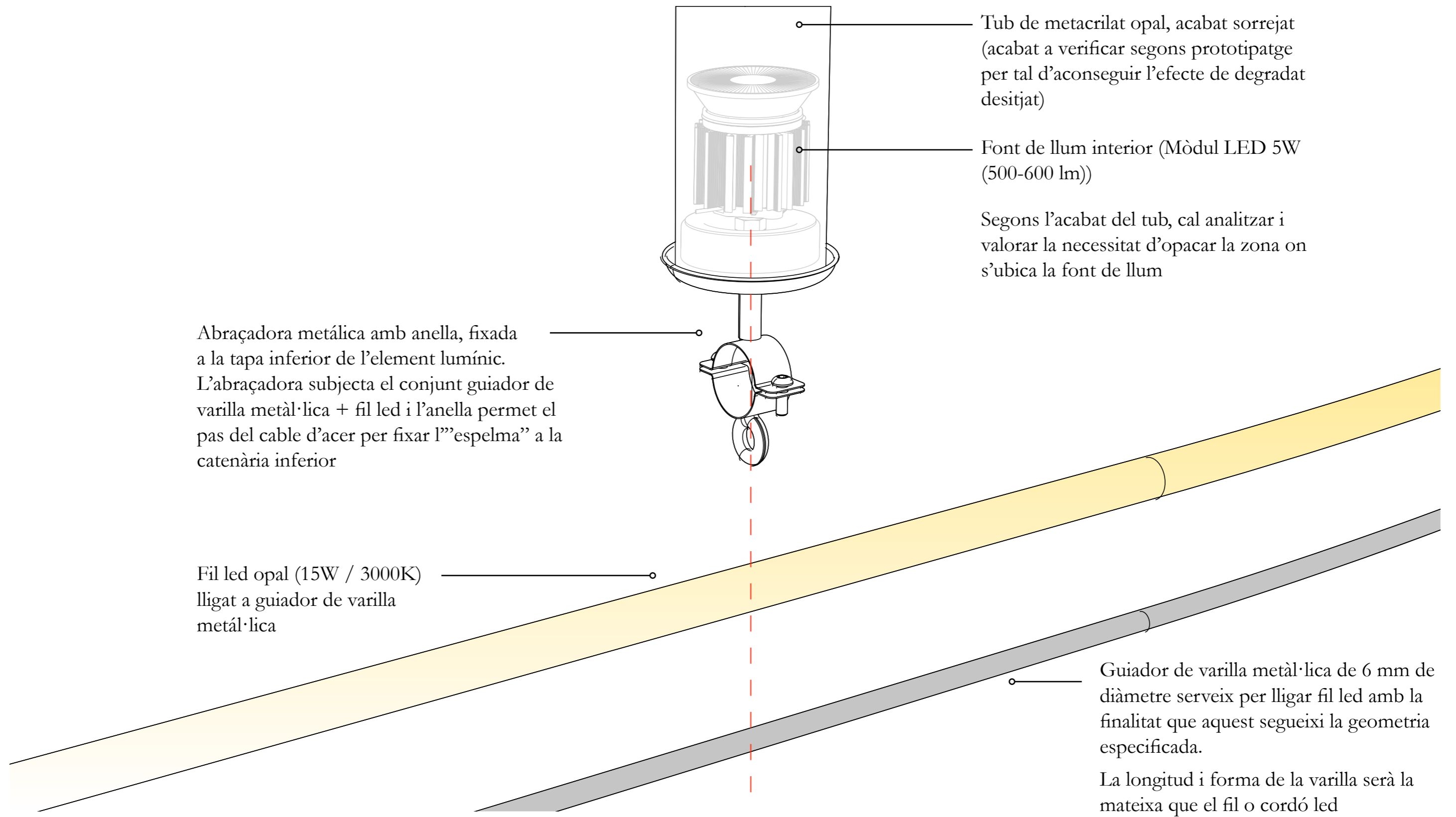

DOCUMENTACIÓ
GRÀFICA

Detall constructiu. Guidor de fil led.

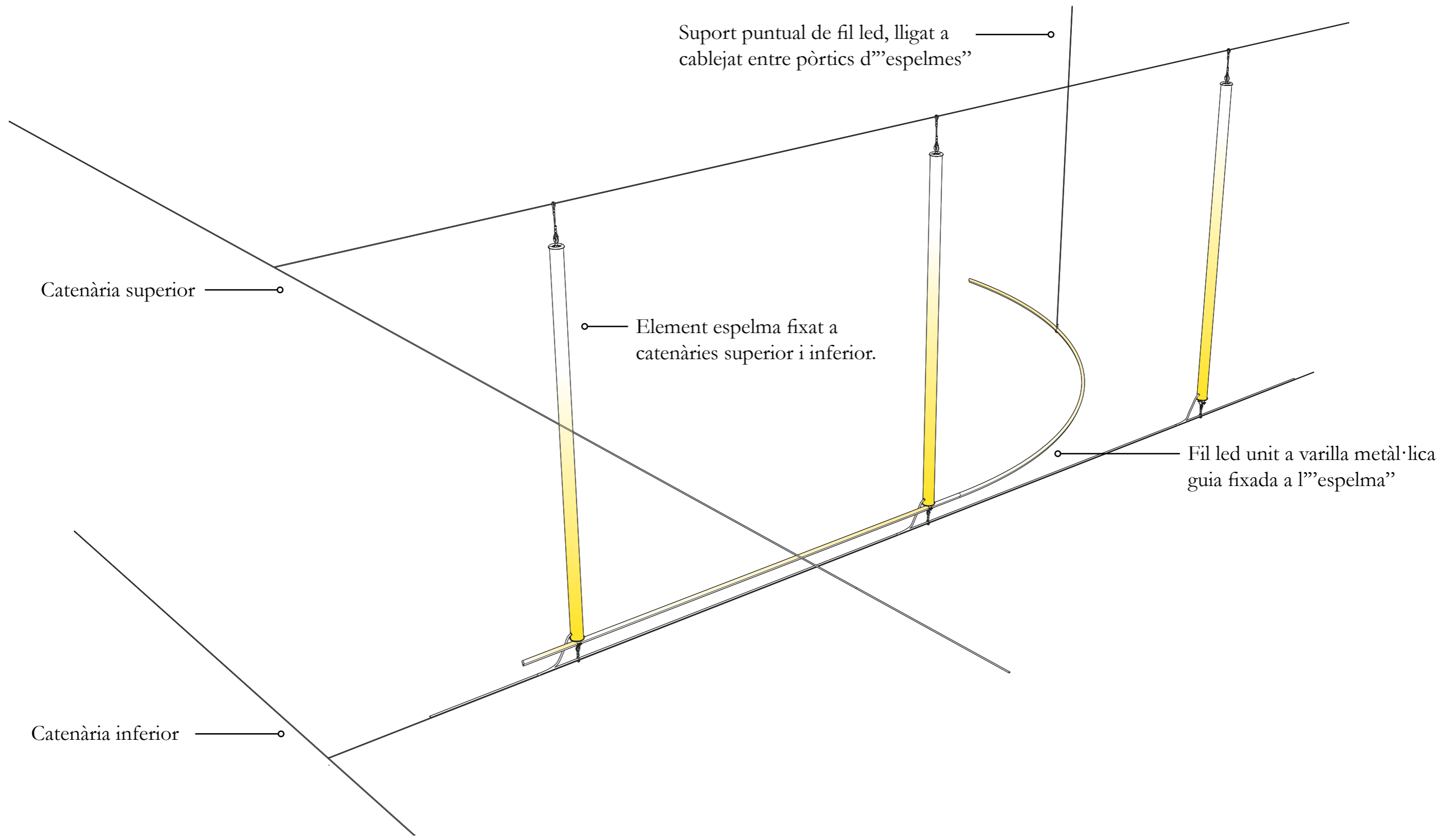

AMIDAMENTS

Espelma

Element format per tub de metacrilat opal, acabat sorrejat o similar, amb mòdul LED interior de 5W, 500/600lm i 3000K. El tub disposa de tapa estanca superior i inferior amb tot els components i accessoris necessàries per permetre la fixació a les catenàries, l'ensamblatge del mòdul LED, així com el suport del fil led i guiador en la part inferior, quan sigui necessari.

Tram Muntaner - Aribau	72 espelmes
Tram Aribau - Pl.Universitat	72 espelmes
Tram Pl.Universitat - Balmes	90 espelmes
Tram Balmes - Rambla de Catalunya	108 espelmes
Tram Rambla de Catalunya - Passeig de Gràcia	90 espelmes
Tram Passeig de Gràcia - Pau Claris	108 espelmes
Tram Pau Claris - Roger de Llúria	81 espelmes
Tram Roger de Llúria - Bruc	90 espelmes
Tram Bruc - Girona	81 espelmes
Tram Girona - Bailén	81 espelmes
Tram Tram Bailén - Passeig de Sant Joan	27 espelmes
Total	900 espelmes

AMIDAMENTS

Fil led

Fil il·luminat d'acabat, amb una potència aproximada de 15W i 3000K. El fil led viatjarà lligat a un guiador i es fixarà a les abraçadores metàl·liques de les espelmes o als suports puntuals quan sigui necessari.

Tram Muntaner - Aribau	43,7	m
Tram Aribau - Pl.Universitat	36,6	m
Tram Pl.Universitat - Balmes	43,7	m
Tram Balmes - Rambla de Catalunya	57,2	m
Tram Rambla de Catalunya - Passeig de Gràcia	43,7	m
Tram Passeig de Gràcia - Pau Claris	57,2	m
Tram Pau Claris - Roger de Llúria	43,7	m
Tram Roger de Llúria - Bruc	57,2	m
Tram Bruc - Girona	34,1	m
Tram Girona - Bailén	43,7	m
Tram Tram Bailén - Passeig de Sant Joan	0,00	m
Total	460,8	m

Notes al projecte

Fase de prototipatge i ajust de solucions

Es considera imprescindible la realització d'una fase de prototipatge prèvia a la producció final, amb l'objectiu d'ajustar qualsevol solució tècnica i garantir que la instal·lació respongui fidelment a la voluntat visual del disseny. Aquesta fase permetrà validar materials, proporcions, efectes lumínics i sistemes de subjecció, assegurant una correcta integració en l'entorn urbà. El desenvolupament i validació del prototip hauran de comptar amb la supervisió i aprovació d'A.P.O. abans de la fabricació definitiva.

Flexibilitat en els materials i acabats

Els materials i acabats hauran de complir amb els estàndards especificats en el projecte, però es podran avaluar ajustos durant el procés de fabricació si es demostra que aporten una millora tècnica o visual sense comprometre l'essència del disseny. Qualsevol modificació haurà de comptar amb la validació d'A.P.O.

Adequació a normatives i requisits tècnics

L'empresa adjudicatària serà responsable de garantir que la instal·lació compleix amb totes les normatives vigents en matèria de seguretat estructural, eficiència energètica, compatibilitat amb l'espai urbà i resistència a les condicions climàtiques. En cas que sorgeixin incompatibilitats o requeriments addicionals durant l'execució, aquests hauran de ser notificats i validats per A.P.O.



Notes

- Catenària longitudinal.
- Pòrtic d'espelmes
- Tram il·luminat que connecta espelmes.
- Pòrtic lletres Barcelona (obertura i tancament)

Emplaçament
A3: 1/5000

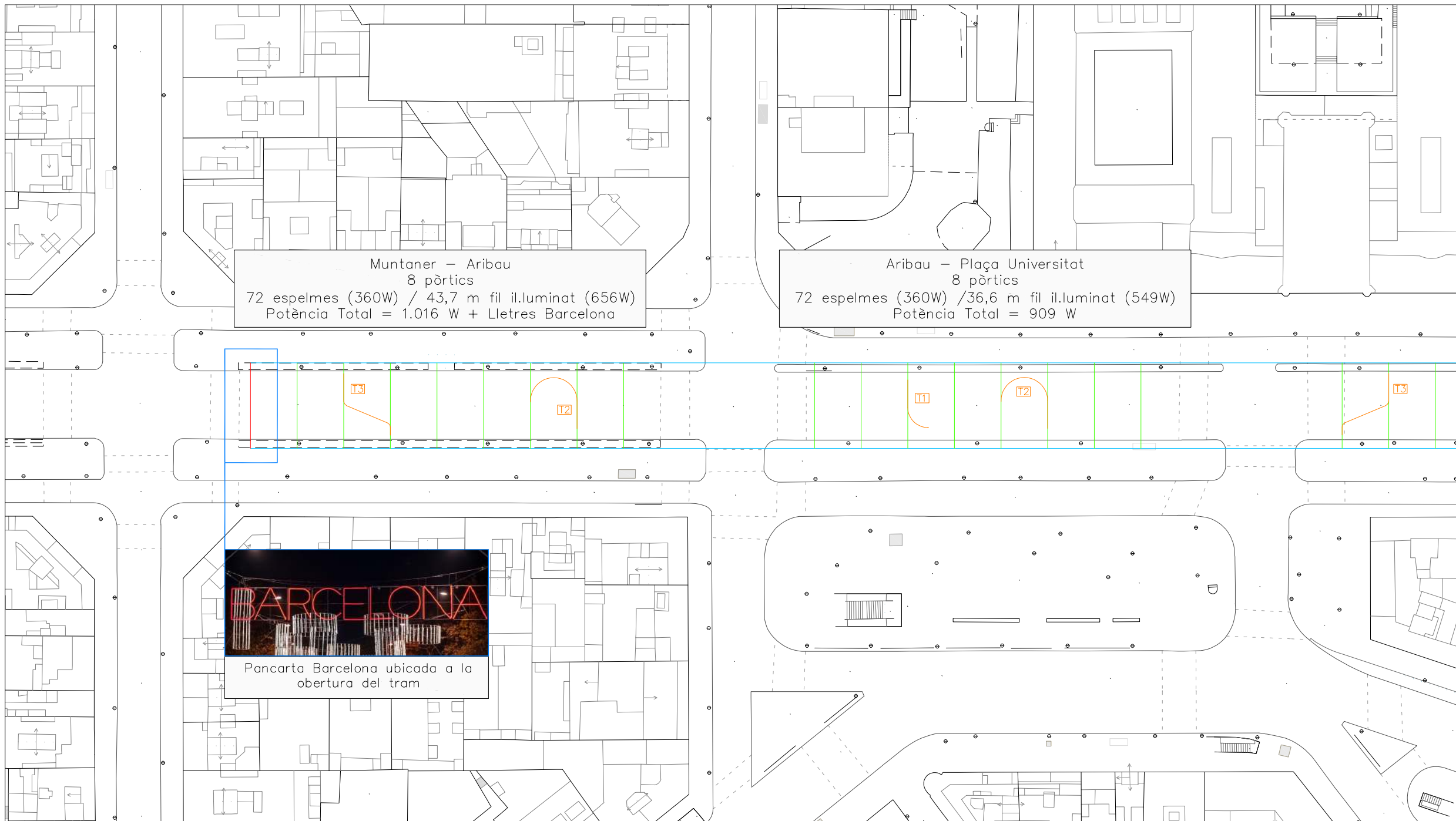

Important Note
All dimensions in centimetres. Where dimensions are not given, drawings must not be scaled and the matter referred back to A.P.O.

All dimensions and conditions are to be checked on site by contractor prior to preparing drawings of commencement any work. The contractor is responsible for checking that there is no conflict between site dimensions and draw dimensions.

In the event of any detail or dimensional conflict between A.P.O. drawings, the matter must be referred back to Antoni Palljà Office clarification.

A.P.O.

Ronda Sant Pere, 39, 4º 4ª
08010 Barcelona,
Spain
T. +34 932 654 186
office@apo.pw
www.apo.pw

Client
Ajuntament de Barcelona

Project
Enllumenat Nadal 2025
Gran Via de les Cortes Catalanes

Title
Distribució
Muntaner - Plaça Universitat

Date	Drawn	Checked	Authorised
10/04/2025	NVC	TPA	TPA

Scale
1:1000@A3

Issue Status
—

Drawing number
2.1.

Client Drawing Number	Rev
—	01



Emplaçament
A3: 1/5000

Notes

- Catenària longitudinal.
- Pòrtic d'espelmes
- Tram il·luminat que connecta espelmes.
- Pòrtic lletres Barcelona (obertura i tancament)

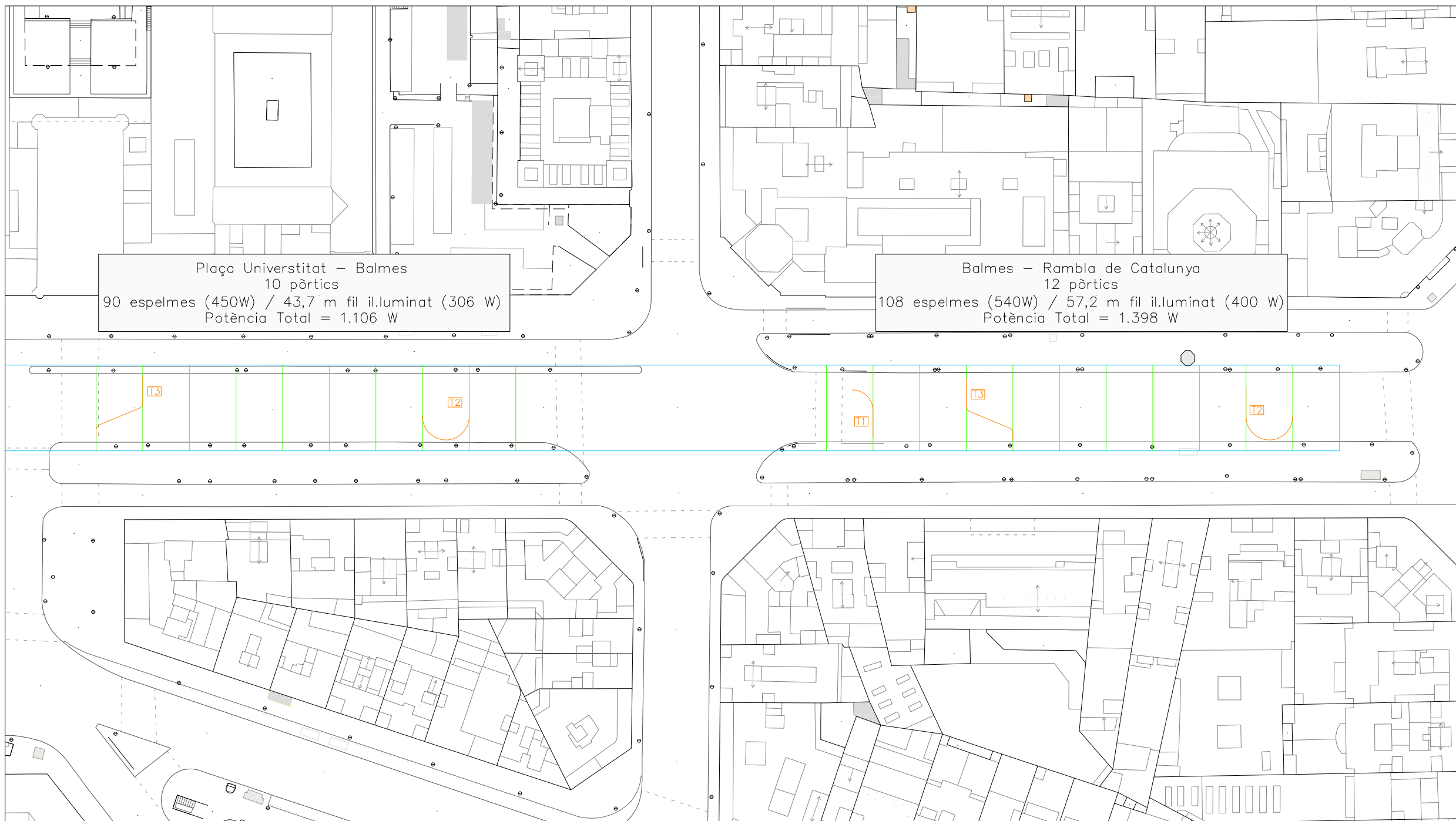

Important Note
All dimensions in centimetres. Where dimensions are not given, drawings must not be scaled and the matter referred back to A.P.O.

All dimensions and conditions are to be checked on site by contractor prior to preparing drawings of commencing any work. The contractor is responsible for checking that there is no conflict between site dimensions and draw dimensions.

In the event of any detail or dimensional conflict between A.P.O. drawings, the matter must be referred back to Antoni Pallejà Office clarification.

A.P.O.

Ronda Sant Pere, 39, 4º 4ª
08010 Barcelona,
Spain
T. +34 932 654 186
office@apo.pw
www.apo.pw

Client
Ajuntament de Barcelona

Project
Enllumenat Nadal 2025
Gran Via de les Cortes Catalanes

Title
Distribució
Plaça Universitat - Rambla de Catalunya

Date	Drawn	Checked	Authorised
10/04/2025	NVC	TPA	TPA

Scale
1:1000@A3

Issue Status
—

Drawing number
2.2

Client Drawing Number	Rev
—	01

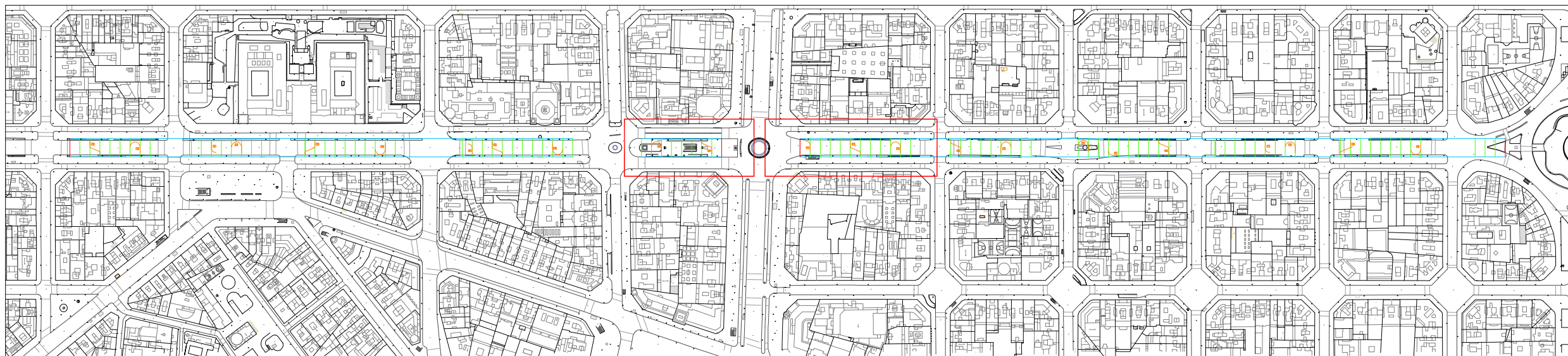

Notes

- Catenària longitudinal.
- Pòrtic d'espelmes
- Tram il·luminat que connecta espelmes.
- Pòrtic lletres Barcelona (obertura i tancament)

Emplaçament
A3: 1/5000

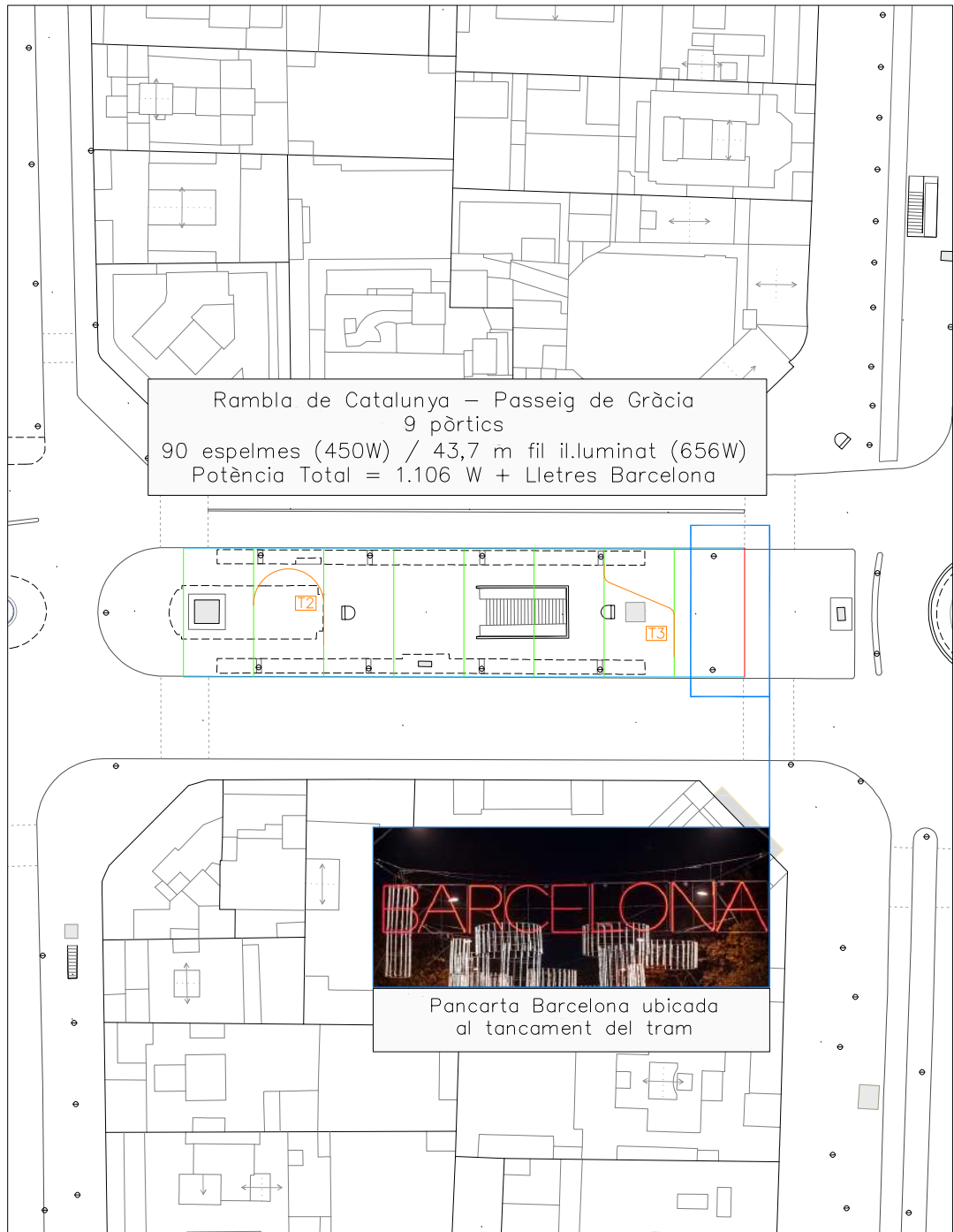

Important Note
All dimensions in centimetres. Where dimensions are not given, drawings must not be scaled and the matter referred back to A.P.O.

All dimensions and conditions are to be checked on site by contractor prior to preparing drawings of commencement any work. The contractor is responsible for checking that there is no conflict between site dimensions and draw dimensions.

In the event of any detail or dimensional conflict between A.P.O. drawings, the matter must be referred back to Antoni Pallejà Office clarification.

A.P.O.

Ronda Sant Pere, 39, 4º 4ª
08010 Barcelona,
Spain
T. +34 932 654 186
office@apo.pw
www.apo.pw

Client
Ajuntament de Barcelona

Project
Enllumenat Nadal 2025
Gran Via de les Cortes Catalanes

Title
Distribució
Rambla de Catalunya - Pau Claris

Date	Drawn	Checked	Authorised
10/04/2025	NVC	TPA	TPA

Scale
1:1000@A3

Issue Status
—

Drawing number
2.3

Client Drawing Number	Rev
—	01

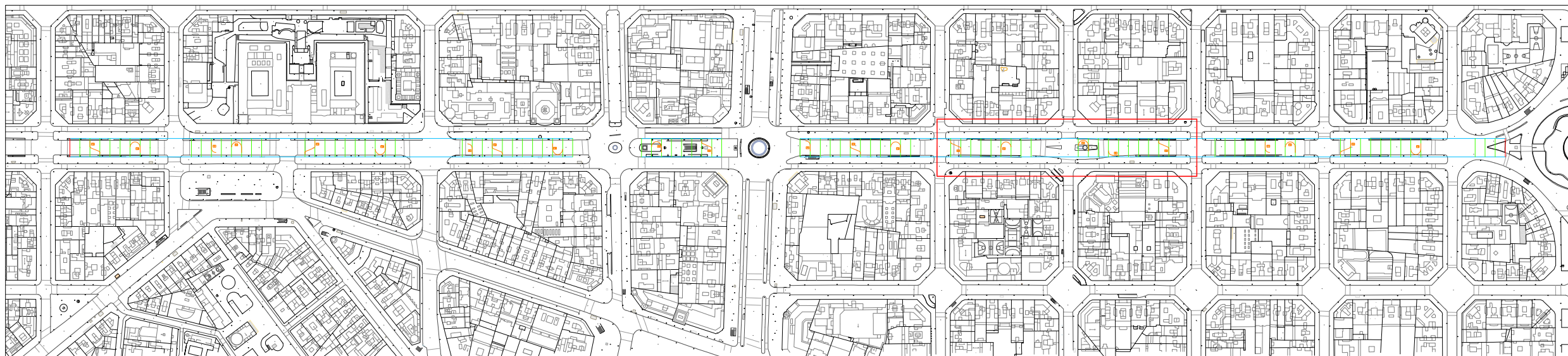

Notes

- Catenària longitudinal.
- Pòrtic d'espelmes
- Tram il·luminat que connecta espelmes.
- Pòrtic lletres Barcelona (obertura i tancament)

Emplaçament
A3: 1/5000



Important Note
All dimensions in centimetres. Where dimensions are not given, drawings must not be scaled and the matter referred back to A.P.O.

All dimensions and conditions are to be checked on site by contractor prior to preparing drawings of commencement any work. The contractor is responsible for checking that there is no conflict between site dimensions and draw dimensions.

In the event of any detail or dimensional conflict between A.P.O. drawings, the matter must be referred back to Antoni Pallegà Office clarification.

A.P.O.

Ronda Sant Pere, 39, 4º 4ª
08010 Barcelona,
Spain
T. +34 932 654 186
office@apo.pw
www.apo.pw

Client
Ajuntament de Barcelona

Project
Enllumenat Nadal 2025
Gran Via de les Cortes Catalanes

Title
Distribució
Pau Claris - Bruc

Date	Drawn	Checked	Authorised
10/04/2025	NVC	TPA	TPA

Scale
1:1000@A3

Issue Status
—

Drawing number
2.4

Client Drawing Number	Rev
—	01

©Copyright 2013 – A.P.O. TM



Notes

- Catenària longitudinal.
- Pòrtic d'espelmes
- Tram il·luminat que connecta espelmes.
- Pòrtic lletres Barcelona (obertura i tancament)

Emplaçament
A3: 1/5000

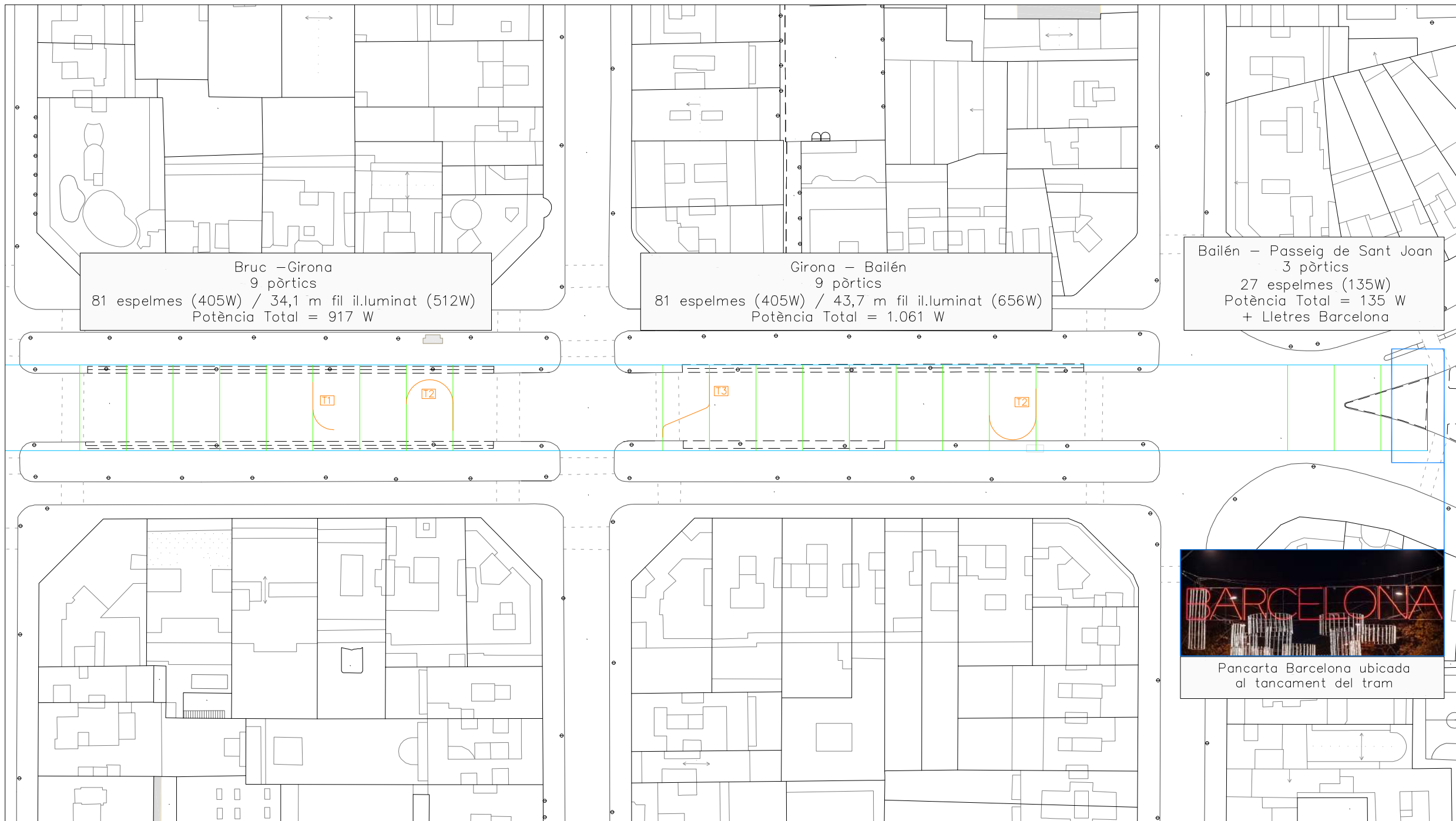

Important Note
All dimensions in centimetres. Where dimensions are not given, drawings must not be scaled and the matter referred back to A.P.O.

All dimensions and conditions are to be checked on site by contractor prior to preparing drawings of commencement any work. The contractor is responsible for checking that there is no conflict between site dimensions and draw dimensions.

In the event of any detail or dimensional conflict between A.P.O. drawings, the matter must be referred back to Antoni Palljà Office clarification.

A.P.O.

Ronda Sant Pere, 39, 4º 4ª
08010 Barcelona,
Spain
T. +34 932 654 186
office@apo.pw
www.apo.pw

Client
Ajuntament de Barcelona

Project
Enllumenat Nadal 2025
Gran Via de les Cortes Catalanes

Title
Distribució
Bruc - Bailén - Passeig de Sant Joan

Date	Drawn	Checked	Authorised
10/04/2025	NVC	TPA	TPA

Scale
1:1000@A3

Issue Status
—

Drawing number
2.5

Client Drawing Number	Rev
—	01

©Copyright 2013 – A.P.O. TM

A.P.O.

ANTONI PALLEJÀ OFFICE S.L. / RONDA SANT PERE 39 4-4, BARCELONA
OFFICE@APO.PW / APO.PW