



**SETEMBRE 2025**

**MEMÒRIA VALORADA DE L'ARRANJAMENT DE LES VORERES DEL CARRER BISBE  
SIVILLA, ENTRE EL CARRER CAMP I EL CARRER MUNTANER**



**Ajuntament  
de Barcelona**

---

**ÍNDEX**

<b>I.</b>	<b>MEMÒRIA</b>	
1.	OBJECTE.....	4
2.	ANTECEDENTS.....	4
3.	ÀMBIT D'ACTUACIÓ, ESTAT ACTUAL I SERVEIS EXISTENTS.....	4
3.1	Àmbit d'actuació.....	4
3.2	Estat Actual i serveis externs.....	4
4.	PROPOSTA D'ACTUACIÓ.....	4
4.1	Aspectes generals.....	4
4.2	Enderrocs, desmuntatges i retirades.....	4
4.3	Ferms i paviments.....	4
4.4	Serveis afectats.....	5
5.	NORMATIVA APLICABLE .....	5
6.	ORGANITZACIÓ DE LES OBRES I TERMINI.....	6
7.	SEGURETAT I SALUT.....	6
8.	REVISIÓ DE PREUS.....	6
9.	PREUS DEL CONTRACTE.....	7
10.	CLASSIFICACIÓ DEL CONTRATISTA.....	7
11.	PERIODE DE GARANTIA.....	7
12.	PRESSUPOST PER A CONEIXEMENT DE L'ADMINISTRACIÓ.....	7
<b>II.</b>	<b>FOTOGRAFIES DE L'ESTAT ACTUAL</b>	
<b>III.</b>	<b>DOCUMENTACIÓ GRÀFICA</b>	
<b>IV.</b>	<b>PLA DE MANTENIMENT DE PAVIMENTS</b>	
<b>V.</b>	<b>AMIDAMENTS I PRESSUPOST</b>	

## **I. MEMÒRIA**

## 1. OBJECTE

L'objecte de la present memòria valorada consisteix en la definició de les obres necessàries per l'arranjament del paviment de les dues voreres del carrer Bisbe Sivilla, el tram entre el carrer Camp i el carrer Muntaner.

## 2. ANTECEDENTS

L'actuació ve motivada per la necessitat de donar una solució de conjunt al tram de carrer esmentat amb l'objectiu de millorar les condicions de seguretat, accessibilitat i mobilitat.

## 3. ÀMBIT D'ACTUACIÓ, ESTAT ACTUAL I SERVEIS EXISTENTS

### 3.1 Àmbit d'actuació

L'àmbit d'actuació és el carrer Bisbe Sivilla, el tram entre el carrer Camp i el carrer Muntaner, entre els dos passos de vianants existents, que s'inclouen a l'actuació. **La superfície d'actuació és de 407,36 m<sup>2</sup>.**

### 3.2 Estat actual i serveis existents

El carrer Bisbe Sivilla es troba urbanitzat, amb una amplada total de 8,00 m, format per una vorera d'amplada variable entre 1,45 i 1,64 m a banda muntanya, un carril central de circulació de 3,00 m d'amplada, i una vorera d'amplada variable entre 1,40 i 1,53 m a banda mar, amb un carril de servei per estacionament de vehicles de 2,00 m d'amplada, amb tres places d'estacionament per persones amb mobilitat reduïda, quatre places d'estacionament verd i places d'estacionament de motocicletes.

El paviment de la vorera està format per peces de panot prefabricat de 20x20 cm tipus quatre pastilles a banda muntanya i tipus anelles a banda mar, que presenta irregularitats en el seu anivellament, manca de peces o peces trencades i/o deteriorades. Les vorades que conformen les voreres són peces de pedra amb un plint d'uns 5 cm, amb un alt nivell de desgast general.

Actualment, hi ha un gual de vehicles a banda muntanya i un a banda mar.

En aquest tram de carrer no hi ha rigola en cap costat de la calçada. Hi ha quatre embornals, un d'ells doble.

En quan a xarxes de serveis en vorera, s'observa l'existència d'arquetes de llum, aigua, gas, telecomunicacions i enllumenat. No es preveu l'afectació de cap d'aquests serveis.

En quan a enllumenat, l'existent està a les façanes i no hi ha columnes de llum.

Les pilones a la vorera banda muntanya es retiraran. Es conserva la senyalització existent.

## 4. PROPOSTA D'ACTUACIÓ

### 4.1 Aspectes generals

La proposta es basa en la substitució del paviment de panot, la base i la vorada existent, així com la col·locació de rigola a la calçada.

### 4.2 Enderrocs desmuntatges i retirades

L'enderroc comporta la retirada de la totalitat de la base de formigó, paviment de panot i vorada. Es preveu la retirada d'elements de mobiliari urbà i/o senyalització que interfereixin en el desenvolupament de les obres. Els elements retirats s'emmagatzemaran per la seva posterior recol·locació. Es protegiran tots aquells elements que no es puguin retirar (parquímetres, armaris d'instal·lacions). Abans de l'inici, es realitzarà un tall longitudinal a la zona de rigola i límits de voreres per evitar afectar el paviment contigu existent.

### 4.3 Ferms i Paviments

El nou paviment de vorera s'ha previst amb panot tipus pastilla de 20x20x4 cm pel paviment en general i de 20x20x8 cm pels guals de vehicles, col·locat sobre una capa de morter M-10 de 2-3 cm de gruix i sobre una base de formigó HM-20 de 15 cm de gruix. Als passos de vianants s'utilitzaran peces de panot estriat i botonadura segons la normativa específica.

La vorada granítica serà de 100x20x25 cm col·locada sobre base de formigó HM-20 de 20 cm de gruix mínim, amb una alçada vista màxima de 14 cm.

La rigola serà de peces de morter de ciment blanc, de 20x20x8 cm, col·locades sobre base de formigó HM-20 de 20 cm de gruix mínim.

Els guals de vehicles es faran amb peces granítiques model B40 en les longituds actuals.

#### 5.4 Senyalització

Es recol·locaran tots els elements de senyalització vertical, sense renovar cap d'ells. Pel que fa a la senyalització horitzontal, es pintaran els passos de vianants, guals de vehicles i les zones d'estacionament verdes i de mobilitat reduïda tal i com estan actualment.

#### 4.4 Serveis afectats

No es preveu afectar a cap dels serveis existents. S'executaran cales prèvies per validar la no afectació de cap xarxa de serveis.

### 5. NORMATIVA APLICABLE

Respecte la normativa vigent aplicable, a grans trets podem distingir les següents:

- Text refós de la Llei de contractes del sector públic (TRL CSP) aprovat per Decret Legislatiu 3/2011.
- Condicions tècniques d'elements simples i compostos d'edificació, urbanització i enginyeria civil, Institut de la Construcció de Catalunya.
  - Orden TMA/851/2021, de 23 de julio de 2022, por la que se desarrolla el documento técnico de condiciones básicas de accesibilidad y no discriminación para el acceso y la utilización de los espacios públicos urbanizados.
  - Decret 209/2023, de 28 de novembre, Codi d'Accessibilitat de Catalunya.
  - RD 314/2006, de 17 de març Código Técnico de la Edificación (BOE de 28 març de 2006).
  - NTE, Normes Tecnològiques de l'Edificació.

- Normes UNE.
- Plec de Prescripcions Tècniques generals PG-4-1998.
- EHE de formigó estructural.
- Reglament vigent Electrotècnic de BT.

Plecs i Normativa municipal específica de l'Ajuntament de Barcelona:

- Decàleg de Protecció de l'arbrat durant les obres.
- Plec de Condicions Tècniques Particulars de les Fustes.
- Pla Director d'Enllumenat de Barcelona i Plec de Condicions Tècniques per a instal·lacions d'enllumenat públic, Ajuntament de Barcelona. Normativa d'obligat compliment per a Instal·lacions d'enllumenat exterior, Juny de 2013.
- Ambientaltització de les obres a la ciutat de Barcelona. Guia per a l'ambientaltització de l'execució d'obres.
- Guia de Criteris Tècnics Generals de la Xarxa de Clavegueram de la Ciutat de Barcelona, Ajuntament de Barcelona i BCASA. Setembre 2015.
- Manual d'aplicació de la imatge per al nou tancament de les obres municipals.
- Plec d'especificacions tècniques per al manteniment de la cartografia municipal topogràfica 3D de l'Ajuntament de Barcelona. Topogràfic Obra Acabada (versió 2.0). Maig 2016
- Manual de senyalització urbana per a la ciutat de Barcelona. 2015.
- Plec Tècnic de Senyalització. 2ª versió. Febrer 2017.
- Recull de criteris tècnics per a la instal·lació d'elements, mobiliari i accessoris per a la gestió de residus i neteja viària. Inclusió a l'espai urbà. 2013
- Plec Tècnic de Pavimentació. Octubre 2017.
- Manual de Qualitat de les Obres a la Ciutat de Barcelona. Maig 2014.

Plecs i Normativa específica sobre el Patrimoni Arqueològic:

- Reial decret legislatiu 1/2008, de 11 de gener, que ha estat modificat per la Llei 6/2010, de 24 de març, que modifica el text refós de la Llei d'impacte ambiental de projectes.
- Llei 9/1993, de 30 setembre, del Patrimoni Cultural Català. (DOGC núm. 1807, d'11-10-1993). Tal i com disposa el Capítol IV "Normes específiques de protecció del Patrimoni Arqueològic", article 46.3, en la tramitació d'obres, instal·lacions o activitats que s'hagin de sotmetre al procediment d'impacte ambiental, s'ha de sol·licitar informe al Departament de Cultura de la Generalitat de Catalunya.
- Decret 78/2002, de 5 de març, del Reglament de protecció del patrimoni arqueològic i paleontològic. (DOGC núm. 3594, de 13-3-2002) (Correcció d'errades DOGC núm. 3915, d'1-7-2003), segons estableix l'article 36.2, les declaracions d'impacte ambiental de projectes que afectin restes arqueològiques o paleontològiques requereixen un informe previ de la Direcció General del Patrimoni Cultural.
- El Decret 308/2011, de 5 d'abril, deroga el Decret 114/1988, de 7 d'abril, d'avaluació d'impacte ambiental

Normativa de protecció contra incendis aplicable a la ciutat de Barcelona:

- Ordenança municipal de condicions de protecció contra incendis. (ORCPI/08).
- Código Técnico de la Edificación (CTE-DB-SI/06).
- Documento Básico DB SI (edición comentada).
- Documento Básico DB SUA (edición comentada).
- Reglamento de Seguridad contra incendios en los establecimientos industriales (RSCIEI. RD 2267/2004).
- Reglamento de instalaciones de protección contra incendios (RIPCI. RD 1942/1993).

I en general, seran vigents totes aquelles Ordenances Municipals específiques d'acord amb l'objecte del contracte, així com totes les instruccions d'Alcaldia, Plecs de Prescripcions tècniques i criteris de disseny establerts per l'Ajuntament de Barcelona i que queden recollits a:

<https://ajuntament.barcelona.cat/ecologiaurbana/ca/serveis/la-ciutat-es-transforma/prescripcions-tecniques/consideracions-generals>

## 6. ORGANITZACIÓ DE L'OBRA I TERMINI

Per les característiques d'aquesta actuació es proposar realitzar l'obra en dues fases, una per cada vorera, ocupant el cordó de serveis adjacents a la vorera per permetre el pas dels vianants, protegint la zona amb New Jersey de formigó, i delimitant la zona de treball amb tanques metàl·liques i deixant oberts els accessos a les finques i aparcaments, sense afectar a la mobilitat de vehicles en cap cas.

El termini d'execució de l'obra és de **UN MES I MIG** (1,5 mesos)

## 7. SEGURETAT I SALUT

L'empresa adjudicatària haurà de redactar un estudi de riscos inherents a les actuacions previstes en aquesta memòria valorada per mitjà del seu Servei de Prevenció, al mateix temps que haurà d'aportar tota la documentació requerida per part del Coordinador de Seguretat i Salut en fase d'execució.

## 8. REVISIÓ DE PREUS

En quant a possible revisió anual de preus aquesta actuació no considera la realització de revisió de preus, segons la Llei de Contractes del Sector Públic, Llei 9/2017 del 8 de novembre, de

contractes del sector públic, per la qual es transposen a l'ordenament jurídic espanyol les directives del Parlament Europeu i del Consell 201/23/UE i 2014/24/UE, de 26 de febrer de 2014.

## 9. PREUS DE CONTRACTE

Els preus de contractació han estat referenciats al Banc de Preus BEDEC d'ITEC i segons mercat.

## 10. CLASSIFICACIÓ DEL CONTRATISTA

*BOE nº 272, del 9 de novembre de 2017, Llei 9/2017, del 8 de novembre, de contractes del sector públic, per la qual es transposen a l'ordenament jurídic espanyol les directives del Parlament Europeu i del Consell 2014/23/UE i 2014/24/UE, del 26 de febrer de 2014.*

DISPOSA:

“ Subsecció 4a. Classificació de les empreses.

Article 77. Exigència i efectes de la classificació.

1. La classificació dels empresaris com a contractistes d'obres o com a contractistes de serveis dels poders adjudicadors és exigible i té efectes per acreditar la seva solvència per contractar en els casos i termes següents:

Per als contractes d'obres amb un valor estimat inferior a 500.000 euros, la classificació de l'empresari en el grup o subgrup que en funció de l'objecte del contracte correspongui, i que s'ha de recollir en els plecs del contracte, acredita la seva solvència econòmica i financera i la solvència tècnica per contractar. En aquests casos, l'empresari pot acreditar la seva solvència indistintament mitjançant la seva classificació com a contractista d'obres en el grup o subgrup de classificació corresponent al contracte o bé acreditant el compliment dels requisits específics de solvència que exigeixen l'anunci de licitació o la invitació a participar en el procediment i que es detallen als plecs del contracte. Si els plecs no concreten els requisits de solvència econòmica i financera o els requisits de solvència tècnica o professional, l'acreditació de la solvència s'efectua

de conformitat amb els criteris, requisits i mitjans que recull el segon incís de l'apartat 3 de l'article 87, que tenen caràcter supletori del que sobre aquests s'hagi omès o no s'hagi concretat en els plecs.”

Per tot això, es concreta en aquest apartat que no és necessària l'exigència de Classificació de Contractista en trobar-se el pressupost d'execució per contracta (PEC) en 39.555,04 €+ 21% IVA. Tot i així és determina que la classificació del Contractista serà la següent:

- Grup G, Subgrup 6, Categoria 1

## 11. PERIODE DE GARANTIA

El període de garantia de les obres executades serà d'un any des de la data de recepció definitiva de les obres per part de la Propietat.

## 12. PRESSUPOST PER A CONEIXEMENT DE L'ADMINISTRACIÓ

<b>Pressupost d'execució material</b>	<b>33.239,53 €</b>
13% de Despeses generals sobre <b>33.239,53 €</b>	<b>4.321,14 €</b>
6% de Benefici Industrial sobre <b>33.239,53 €</b>	<b>1.994,37 €</b>
<b>Pressupost d'Execució de Contracte</b>	<b>39.555,04 €</b>
21% IVA sobre <b>39.555,04 €</b>	<b>8.306,56 €</b>
<b>Total Pressupost</b>	<b>47.861,60 €</b>

El pressupost d'execució per contracte puja a **QUARANTA-SET MIL VUIT-CENTS SEIXANTA-UN EUROS AMB SEIXANTA CÈNTIMS.**

Barcelona, setembre 2025

Dept. d'Obres i Manteniment  
Districte de Sarrià-Sant Gervasi

## **II. FOTOGRAFIES DE L'ESTAT ACTUAL**

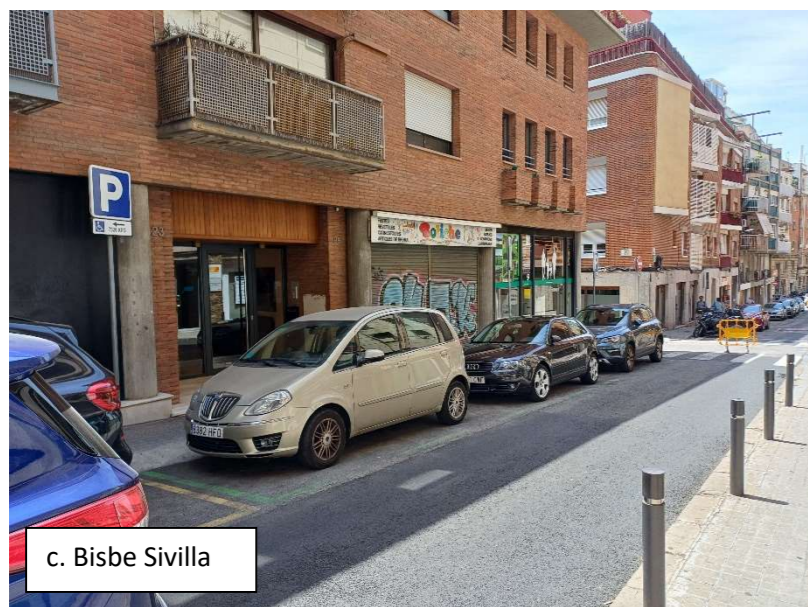

### **III. DOCUMENTACIÓ GRÀFICA**



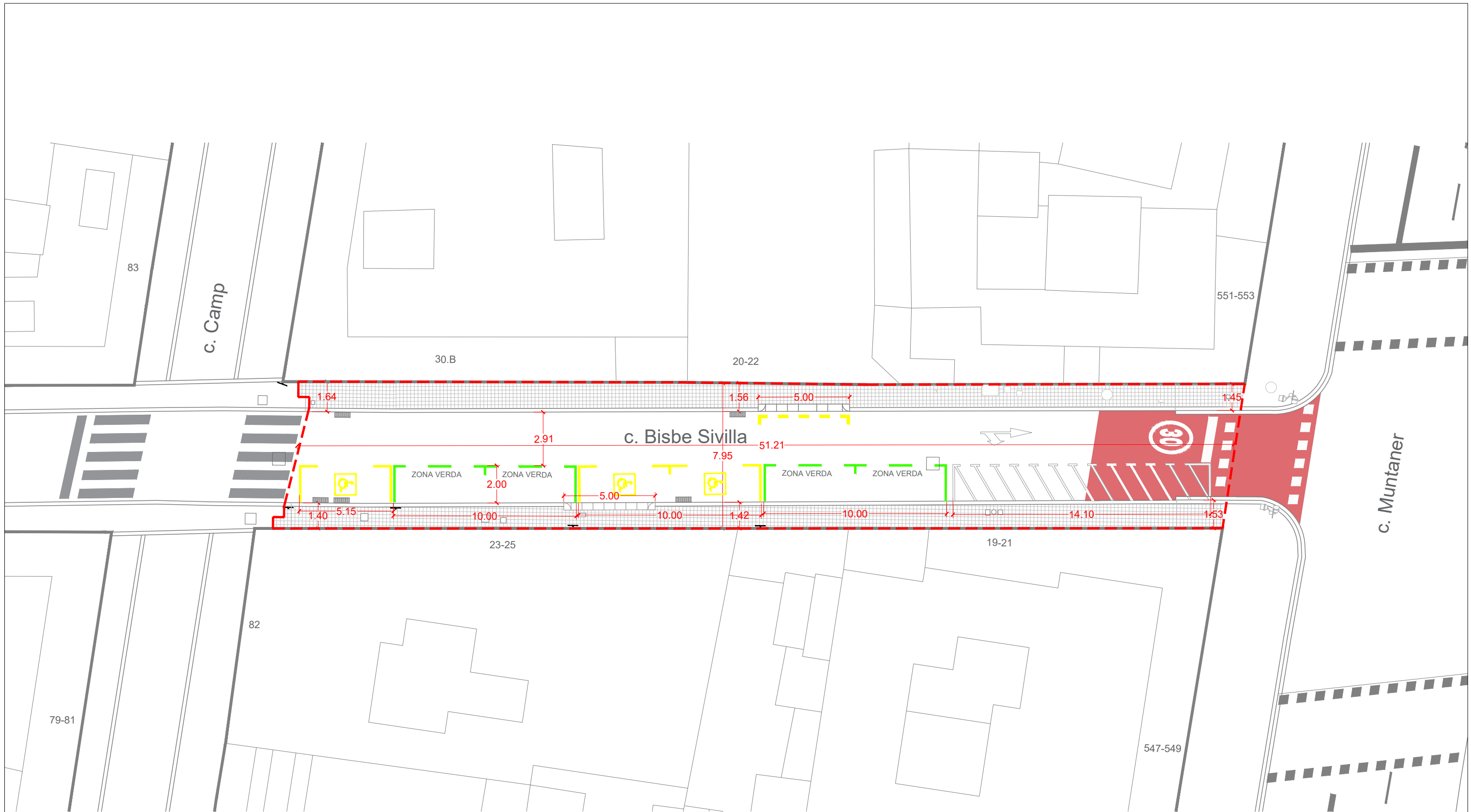

Àmbit de l'actuació 407,36 m<sup>2</sup>

LLEGENDA

- Paviment de vorera i base de formigó a enderrocar
- Enderroc de vorada granítica
- Paviment d'aglomerat asfàltic, base de formigó a enderrocar
- Gual de vehicles a enderrocar
- Pilona a retirar
- Senyalització a retirar i recol·locar

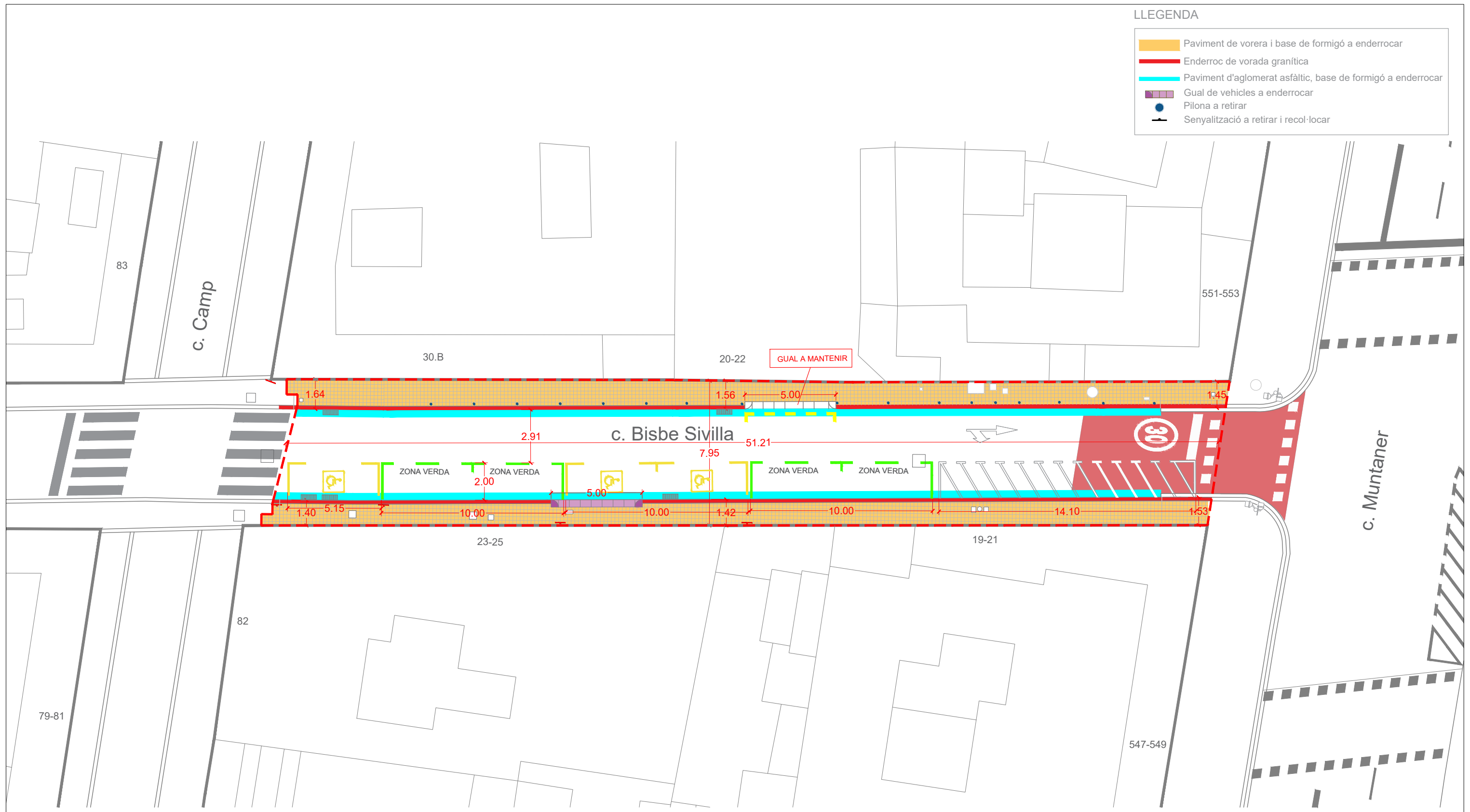



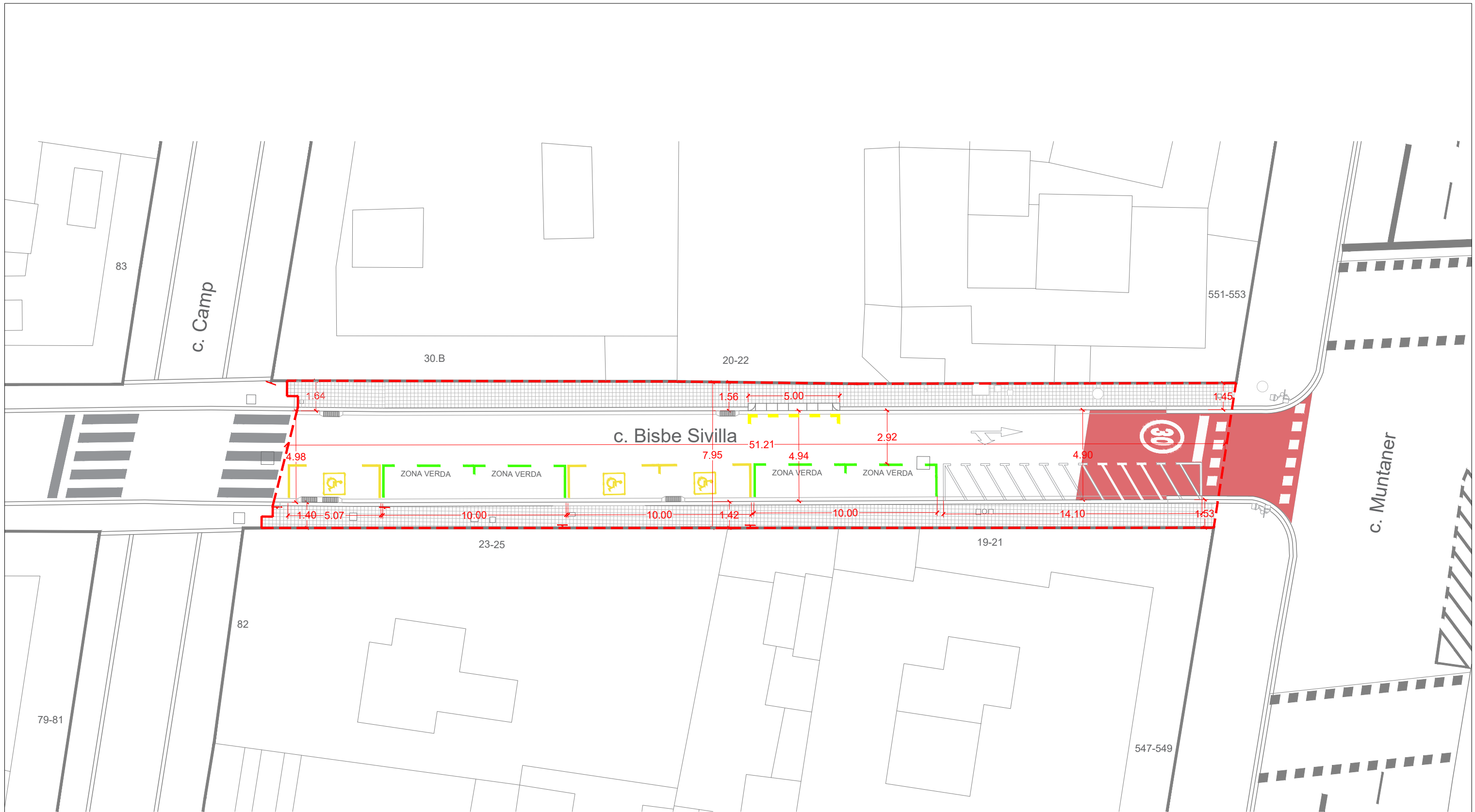



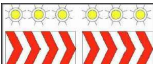

Àmbit de l'actuació 407,36 m<sup>2</sup>



Àmbit de l'actuació 407,36 m<sup>2</sup>

LLEGENDA

-   Senyalització provisional d'obra
-  Balisa lluminosa
-  Anul·lació d'element
-  Tanca metàl·lica tipus Rivisa 2 m alçada
-  Barrera de formigó tipus New Jersey
-  Pas alternatiu vianants
-  Passarel·la d'accés a habitatges i locals
-  Passarel·la d'accés per vehicles

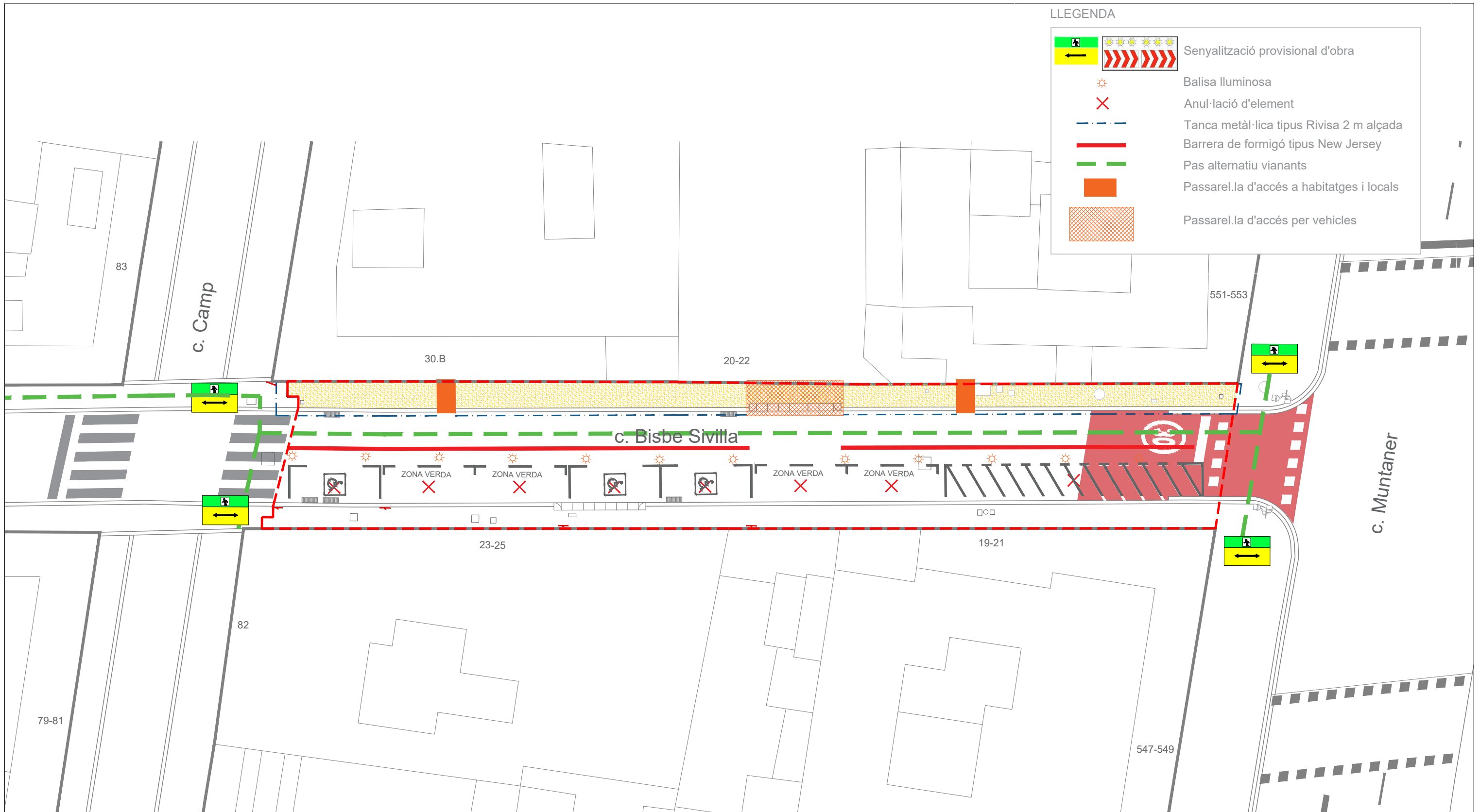

Àmbit de l'actuació 407,36 m<sup>2</sup>

LLEGENDA

		Senyalització provisional d'obra
		Balisa lluminosa Anul·lació d'element
		Tanca metàl·lica tipus Rivisa 2 m alçada Barrera de formigó tipus New Jersey
		Pas alternatiu vianants Passarel·la d'accés a habitatges i locals
		Passarel·la d'accés per vehicles



Àmbit de l'actuació 407,36 m<sup>2</sup>

**DETALL: Paviment de flor**

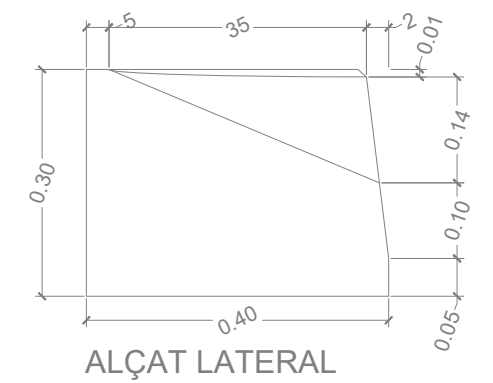
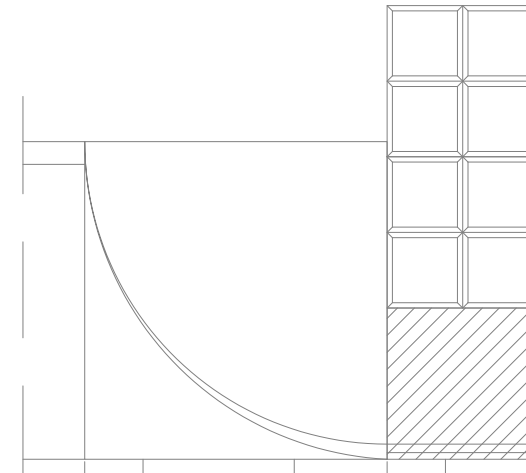
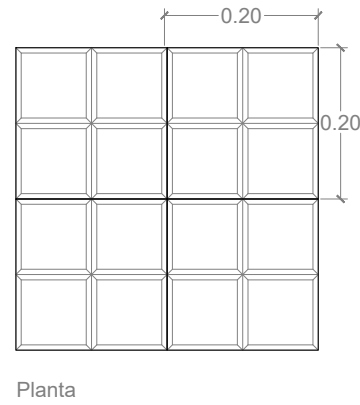
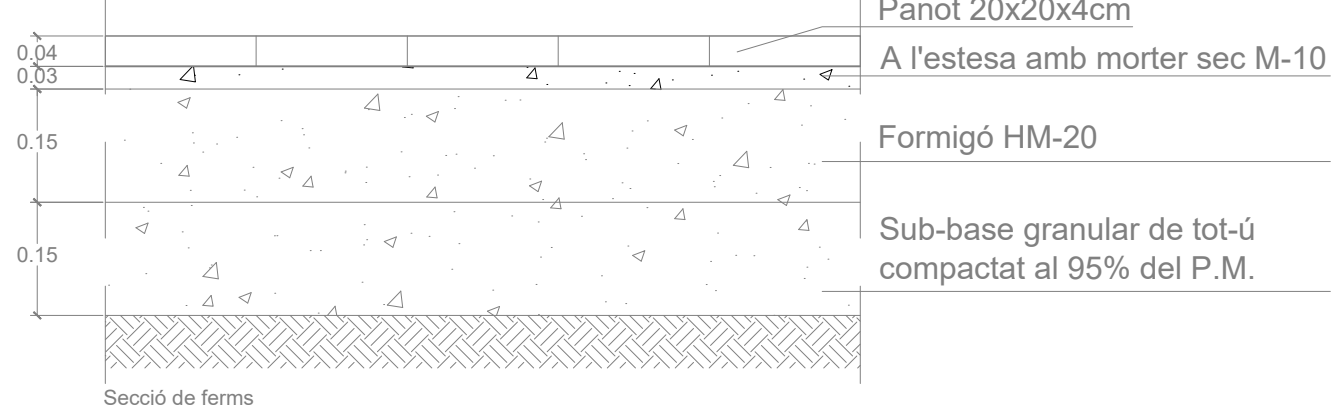

**DETALL: Paviment de panot de flor ( Pas de vehicles )**

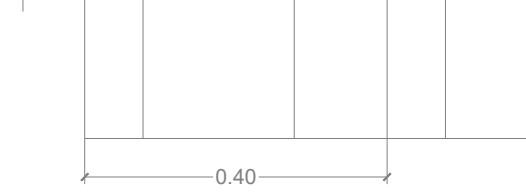
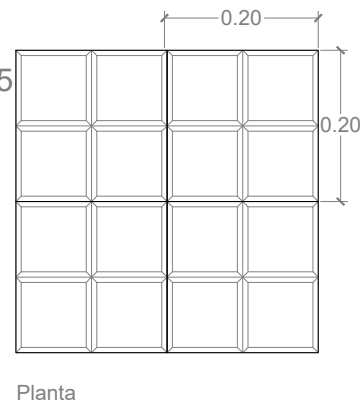
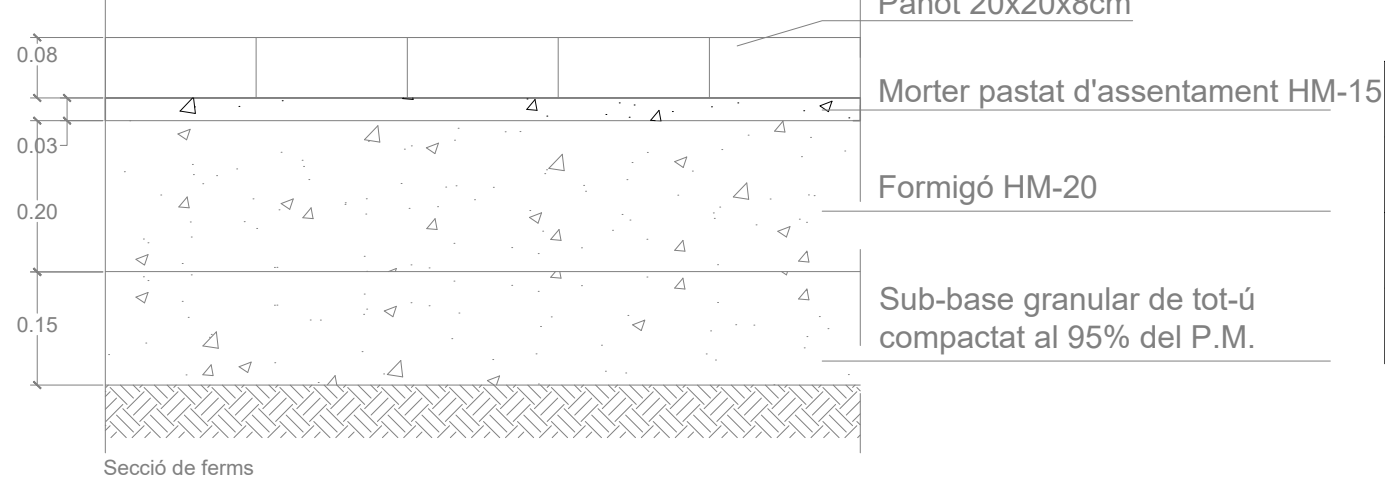

PLANTA

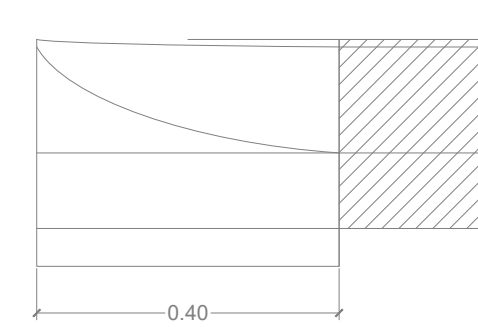

ALÇAT FRONTAL

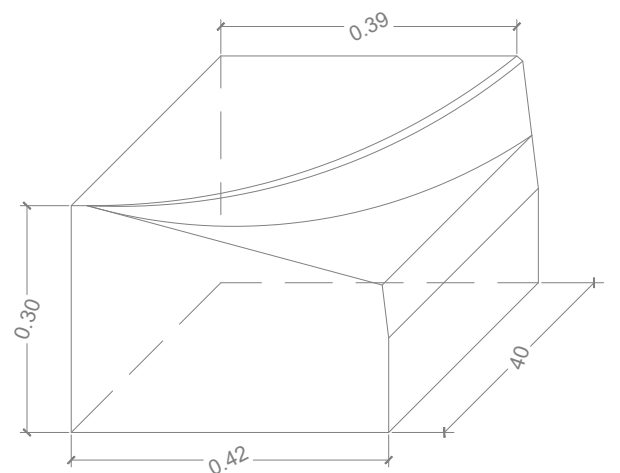

PERSPECTIVA

**DETALL: Paviment de panot estriat ( Encaminaments )**

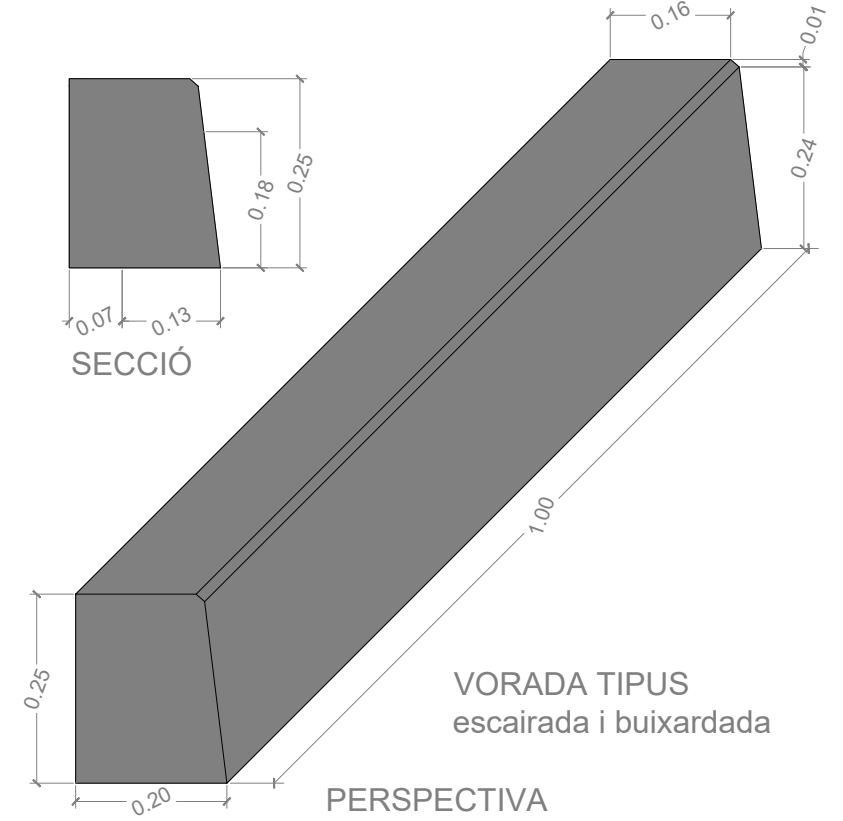
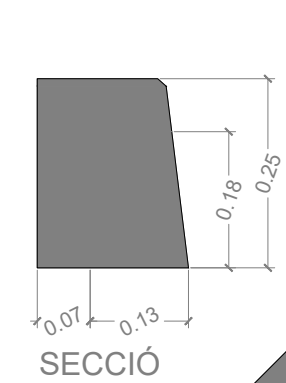
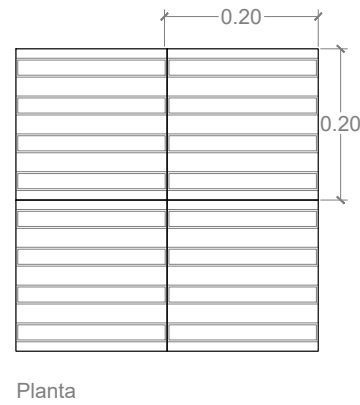
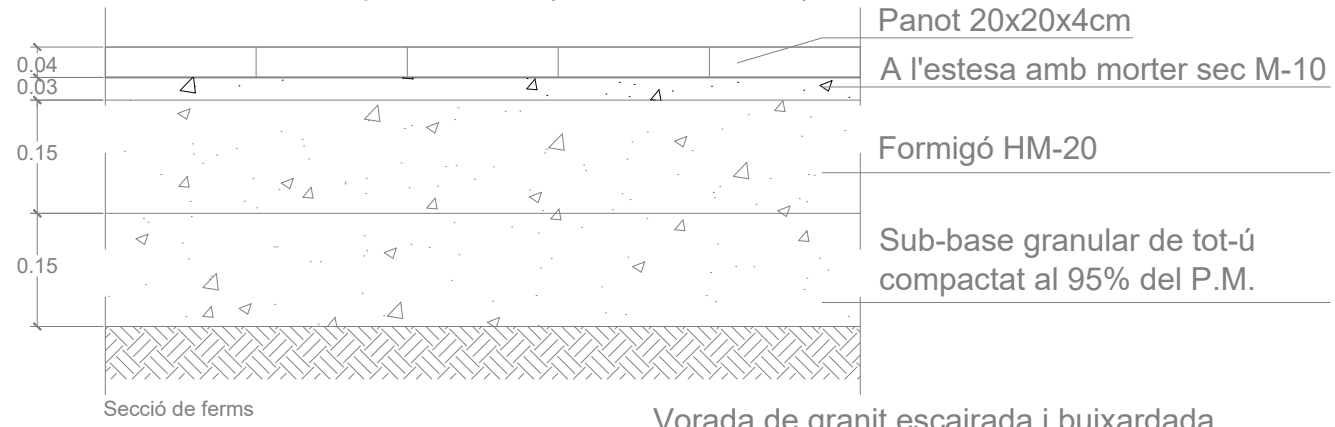

Vorada de granit escairada i buixardada 20x100x25cm sobre base de formigó HM-20

Rigola blanca hidràulica de 20x20x8cm sobre base de formigó HM-20

Base de formigó HM-20 e=15cm

**DETALL VORADA DE GRANIT DE 20x100x25cm**

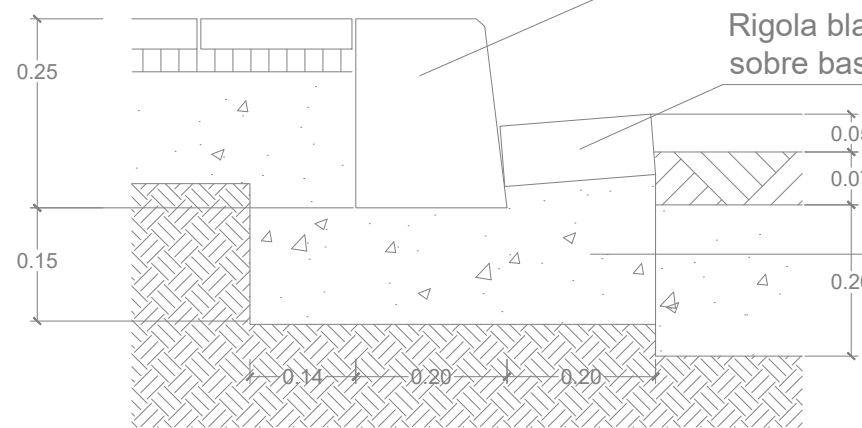

#### **IV. PLA DE MANTENIMENT DE PAVIMENTS I SENYALITZACIÓ**

**PLA DE MANTENIMENT DE  
PAVIMENTS**



<b>Propietat:</b>	AJUNTAMENT DE BARCELONA		
<b>Nom de projecte:</b>	RENOVACIÓ VORERES DEL C. BISBE SIVILLA		
<b>Codi Natura Inversions</b>			
	Carrer 1	Carrer 2	Carrer 3
Carrer afectat	C. BISBE SIVILLA		
Tram Inici	C. CAMP		
Tram Final	C. MUNTANER		
<b>Estat actual</b>			
Superfície de paviment aglomerat antiga	38,4	m2	
Superfície de paviment de peces antiga	131,07	m2	
Altres superfícies antigues	20,82	m2	
<b>Estat futur</b>			
Superfície de paviment aglomerat noves	0	m2	
Superfície de paviment de peces noves	142,77	m2	
Altres superfícies noves	38,97	m2	

El pla de manteniment de paviments de l'Ajuntament de Barcelona contempla dos tipus d'actuacions de manteniment, el manteniment preventiu est manteneniment es del 25%. En quant al manteniment correctiu, es contempla reparar de forma puntual aquelles incidències de nivell greu que apareguin en el transcurs dels 15 anys. A continuació s'adjunta un desglossat del cost d'ambdós manteniments. Altrament també es fa una valoració de la diferència de cost que hi ha entre el manteniment actual i el futur.

**TOTS ELS PREUS SON PEC + IVA**

**MANTENIMENT PREVENTIU NOVES PAVIMENTACIONS**

Ràti de manteniment preventiu amb aglomerat (€/m2)	61,50 €
Ràti de manteniment preventiu amb peces (€/m2)	36,97 €
Ràti de manteniment preventiu amb altres paviments (€/m2)	40,00 €
<b>% d'increment per actualització de preu</b>	<b>25%</b>
<b>Total de manteniment preventiu</b>	<b>8.546,26 €</b>

**MANTENIMENT CORRECTIU NOVES PAVIMENTACIONS**

Ràti de manteniment correctiu amb aglomerat (€/m2)	100,85 €
Ràti de manteniment correctiu amb peces (€/m2)	47,46 €
Ràti de manteniment correctiu amb altres paviments (€/m2)	80,00 €
<b>% a reparar</b>	<b>30%</b>
<b>% d'increment per actualització de preu</b>	<b>25%</b>
<b>Total manteniment correctiu</b>	<b>742,01 €</b>

**MANTENIMENT PREVENTIU ACTUAL**

Ràti de manteniment preventiu amb aglomerat (€/m2)	20,00 €
Ràti de manteniment preventiu amb peces (€/m2)	26,97 €

Ràti de manteniment preventiu amb altres paviments (€/m2)	35,00 €
<b>Total de manteniment preventiu</b>	<b>5.031,66 €</b>

**MANTENIMENT CORRECTIU ACTUAL**

Ràti de manteniment correctiu amb aglomerat (€/m2)	52,32 €
Ràti de manteniment correctiu amb peces (€/m2)	32,36 €
Ràti de manteniment correctiu amb altres paviments (€/m2)	65,00 €
<b>% a reparar</b>	<b>30%</b>
<b>% d'increment de preu</b>	<b>25%</b>
<b>Total manteniment correctiu</b>	<b>570,29 €</b>

**CONCLUSIONS**

Es preveu la reposició completa del paquet de fermes als 15 anys des del final de la obra. El cost total previst per a la renovació 8.546,26 € Actualment el cost de manteniment preventiu d'aquest tram es de 5.031,66 € En quant al manteniment correctiu s'estableix un cost de manteniment per al nou aglomerat de 742,01 € Mentre que actualment el cost de manteniment correctiu associat a aquest tram de carrer es de : 570,29 € Aquestes variacions degudes a la diferència de m2 entre els paviments actuals i els futurs i a l'allargament de vida útil dels paviments antics, això comporta que hi hagi una variació en l'import de manteniment de : **3.686,32 €**

<b>Cost total de manteniment preventiu nova pavimentació</b>	<b>8.546,26 €</b>
<b>Cost actual de manteniment preventiu</b>	<b>5.031,66 €</b>
<b>Cost total de manteniment correctiu nova pavimentació</b>	<b>742,01 €</b>
<b>Cost actual de manteniment correctiu</b>	<b>570,29 €</b>

**3.686,32 € \***

\* En vermell si falta dotació de manteniment o en verd si sobra dotació de manteniment

**PLA DE MANTENIMENT DE  
 SENYALITZACIÓ**



**Ajuntament  
 de Barcelona**

<b>Propietat:</b>	AJUNTAMENT DE BARCELONA		
<b>Nom de projecte:</b>	RENOVACIÓ VORERES C. BISBE SIVILLA		
<b>Codi Nautura Inversions</b>			
	<b>Carrer 1</b>	<b>Carrer 2</b>	<b>Carrer 3</b>
<b>Carrer afectat</b>	C. BISBE SIVILLA		
<b>Tram Inici</b>	C. CAMP		
<b>Tram Final</b>	C. MUNTANER		
<b>Estat actual</b>			
Senyals de codi	4	u	
Senyals informatives vehicles	0	u	
Senyals informatives vianants	0	u	
Línia carril 10 cm	0	ml	
Línia carril BUS 30 cm	0	ml	
Passos de vianants	0	m2	
Zones específiques (catifes, inscripcions,..)	0	m2	
Separadors bici	0	u	
Pilones carril bici (agulles)	0	u	
Modul aparcabici	0	u	
Bandes rugoses	0	ml	
Coixins berlinesos	0	u	
Fitons	20	u	
<b>Estat futur</b>			
Senyals de codi	4	u	
Senyals informatives vehicles	0	u	
Senyals informatives vianants	0	u	
Línia carril 10 cm	0	ml	
Línia carril BUS 30 cm	0	ml	
Passos de vianants	0	m2	
Zones específiques (catifes, inscripcions,..)	0	m2	
Separadors bici	0	u	
Pilones carril bici (agulles)	0	u	
Modul aparcabici	0	u	
Bandes rugoses	0	ml	
Coixins berlinesos	0	u	
Fitons	0	u	

El pla de manteniment de senyalització de l'Ajuntament de Barcelona contempla dos tipus d'actuacions de manteniment. Per una banda el manteniment preventiu que es del 25% pel que fa a la senyalització horitzontal, i del 15% per la senyalització vertical i abalissament. En quant al manteniment correctiu, es contempla reparar de forma puntual aquelles incidències que apareguin . A continuació s'adjunta un desglossat del cost d'ambdós manteniments. Altrament també es fa una valoració de la diferència de cost que hi ha entre el manteniment actual i el futur. Els preus unitaris inclouen el subministre i la instal.lació, incloent el suport per les diferents tipologies de senyalització vertical.

**TOTS ELS PREUS SON PEC + IVA**

<b>MANTENIMENT PREVENTIU NOVA SENYALITZACIÓ</b>	
<b>Ràti de manteniment preventiu nova senyalització</b>	
senyals de codi (€/u)	19,00 €
senyals informatives vehicles (€/u)	262,72 €
senyals informatives vianants (€/u)	97,19 €
línia carril 10 cm (€/ml)	0,52 €
línia carril BUS 30 cm (€/ml)	0,82 €
passos vianants(€/m2)	2,09 €
Zones específiques (catifes, inscripcions,..) €/m2	3,79 €
Ràti de manteniment preventiu separadors bici (€/u)	11,08 €
pilones carril bici (agulles) (€/u)	48,40 €
modul aparcabici(€/u)	23,68 €

bandes rugoses (€/ml)	33,82 €
coixins berlinesos (€/u)	145,79 €
fitons (€/u)	8,15 €
<b>% d'increment per actualització de preu</b>	
	<b>25%</b>
<b>Total de manteniment preventiu</b>	<b>95,02 €</b>

<b>MANTENIMENT CORRECTIU NOVA SENYALITZACIÓ</b>	
<b>Ràti de manteniment correctiu nova senyalització</b>	
senyals de codi (€/u)	126,70 €
senyals informatives vehicles (€/u)	1.751,49 €
senyals informatives vianants (€/u)	647,96 €
Ràti de manteniment preventiu línia carril 10 cm (€/ml)	2,09 €
línia carril BUS 30 cm (€/ml)	3,30 €
Ràti de manteniment preventiu passos vianants(€/m2)	8,35 €
Ràti de manteniment preventiu Zones específiques (catifes, inscripcions,..) (€/m2)	15,16 €
Ràti de manteniment preventiu separadors bici (€/u)	73,87 €
Ràti de manteniment preventiu pilones carril bici (agulles) (€/u)	322,70 €
Ràti de manteniment preventiu modul aparcabici(€/u)	157,84 €
Ràti de manteniment preventiu bandes rugoses (€/ml)	225,45 €
Ràti de manteniment preventiu coixins berlinesos (€/u)	971,93 €
Ràti de manteniment preventiu fitons (€/u)	54,36 €
<b>% a reparar</b>	
	<b>30%</b>
<b>% d'increment per actualització de preu</b>	
	<b>25%</b>
<b>Total manteniment correctiu</b>	<b>190,05 €</b>

<b>MANTENIMENT PREVENTIU ACTUAL</b>	
<b>Ràti de manteniment preventiu senyalització inicial</b>	
senyals de codi (€/u)	19,00 €
senyals informatives vehicles (€/u)	262,72 €
senyals informatives vianants (€/u)	97,19 €
línia carril 10 cm (€/ml)	0,52 €
línia carril BUS 30 cm (€/ml)	0,82 €
passos vianants(€/m2)	2,09 €
Zones específiques (catifes, inscripcions,..) (€/m2)	3,79 €
separadors bici (€/u)	11,08 €
pilones carril bici (agulles) (€/u)	48,40 €
modul aparcabici(€/u)	23,68 €
bandes rugoses (€/ml)	33,82 €
coixins berlinesos (€/u)	145,79 €
fitons (€/u)	8,15 €
<b>Total de manteniment preventiu</b>	<b>239,09 €</b>

<b>MANTENIMENT CORRECTIU ACTUAL</b>	
<b>Ràti de manteniment preventiu senyalització inicial</b>	
Ràti de manteniment preventiu senyals de codi (€/u)	126,70 €
senyals informatives vehicles (€/u)	1.751,49 €
senyals informatives vianants (€/u)	647,96 €
línia carril 10 cm (€/ml)	2,09 €
línia carril BUS 30 cm (€/ml)	3,30 €
passos vianants(€/m2)	8,35 €

Zones específiques (catifes, inscripcions,..) (€/m2)	15,16 €
separadors bici (€/u)	73,87 €
pilones carril bici (agulles) (€/u)	322,70 €
modul aparcabici(€/u)	157,84 €
bandes rugoses (€/ml)	225,45 €
coixins berlinesos (€/u)	971,93 €
Ràti de manteniment preventiu fitons (€/u)	54,36 €
<b>% a reparar</b>	<b>30%</b>
<b>% d'increment de preu</b>	<b>25%</b>
<b>Total manteniment correctiu</b>	<b>597,72 €</b>

**CONCLUSIONS**

Cost total de manteniment preventiu nova senyalització	95,02 €
Cost actual de manteniment preventiu	239,09 €
Cost total de manteniment correctiu nova senyalització	190,05 €
Cost actual de manteniment correctiu	597,72 €

- 551,74 € \*

\* En vermell si falta dotació de manteniment o en verd si sobra dotació de manteniment

## **V. AMIDAMENTS I PRESSUPOST**

## AMIDAMENTS

Pàg.: 1

Obra 01 PRESSUPOST VORERES BISBE SIVILLA  
Capítol 01 TREBALLS PREVIS I ENDERROCS

NUM.	CODI	U#	DESCRIPCIÓ																																																						
1	P21B0-HBQX	u	Arrencada de pal per a senyal amb mitjans manuals i càrrega manual de runa sobre camió o contenidor																																																						
<table border="1"> <thead> <tr> <th>Num.</th> <th>Text</th> <th>Tipus</th> <th>[C]</th> <th>[D]</th> <th>[E]</th> <th>[F]</th> <th>TOTAL</th> <th>Fórmula</th> </tr> </thead> <tbody> <tr> <td>1</td> <td>Pal àrea verda</td> <td></td> <td>1,000</td> <td></td> <td></td> <td></td> <td>1,000</td> <td>C#*D#*E#*F#</td> </tr> <tr> <td>2</td> <td>Pal PMR</td> <td></td> <td>3,000</td> <td></td> <td></td> <td></td> <td>3,000</td> <td>C#*D#*E#*F#</td> </tr> <tr> <td colspan="7" style="text-align: right;"><b>TOTAL AMIDAMENT</b></td> <td><b>4,000</b></td> <td></td> </tr> </tbody> </table>				Num.	Text	Tipus	[C]	[D]	[E]	[F]	TOTAL	Fórmula	1	Pal àrea verda		1,000				1,000	C#*D#*E#*F#	2	Pal PMR		3,000				3,000	C#*D#*E#*F#	<b>TOTAL AMIDAMENT</b>							<b>4,000</b>																			
Num.	Text	Tipus	[C]	[D]	[E]	[F]	TOTAL	Fórmula																																																	
1	Pal àrea verda		1,000				1,000	C#*D#*E#*F#																																																	
2	Pal PMR		3,000				3,000	C#*D#*E#*F#																																																	
<b>TOTAL AMIDAMENT</b>							<b>4,000</b>																																																		
2	P21Q2-8GXU	u	Retirada de piona fosa, enderroc de daus de formigó, i càrrega manual i mecànica de l'equipament i la runa sobre camió o contenidor																																																						
<table border="1"> <thead> <tr> <th>Num.</th> <th>Text</th> <th>Tipus</th> <th>[C]</th> <th>[D]</th> <th>[E]</th> <th>[F]</th> <th>TOTAL</th> <th>Fórmula</th> </tr> </thead> <tbody> <tr> <td>1</td> <td></td> <td></td> <td>20,000</td> <td></td> <td></td> <td></td> <td>20,000</td> <td>C#*D#*E#*F#</td> </tr> <tr> <td colspan="7" style="text-align: right;"><b>TOTAL AMIDAMENT</b></td> <td><b>20,000</b></td> <td></td> </tr> </tbody> </table>				Num.	Text	Tipus	[C]	[D]	[E]	[F]	TOTAL	Fórmula	1			20,000				20,000	C#*D#*E#*F#	<b>TOTAL AMIDAMENT</b>							<b>20,000</b>																												
Num.	Text	Tipus	[C]	[D]	[E]	[F]	TOTAL	Fórmula																																																	
1			20,000				20,000	C#*D#*E#*F#																																																	
<b>TOTAL AMIDAMENT</b>							<b>20,000</b>																																																		
3	F219FBA0	m	Tall en paviment de mescla bituminosa de 10 cm de fondària com a mínim, amb màquina tallajunts amb disc de diamant, per a delimitar la zona a demolir																																																						
<table border="1"> <thead> <tr> <th>Num.</th> <th>Text</th> <th>Tipus</th> <th>[C]</th> <th>[D]</th> <th>[E]</th> <th>[F]</th> <th>TOTAL</th> <th>Fórmula</th> </tr> </thead> <tbody> <tr> <td>1</td> <td></td> <td>C</td> <td>Unitats</td> <td>Longitud</td> <td>Ample</td> <td>Alçada</td> <td></td> <td></td> </tr> <tr> <td>2</td> <td>rigola mar</td> <td></td> <td>48,000</td> <td></td> <td></td> <td></td> <td>48,000</td> <td>C#*D#*E#*F#</td> </tr> <tr> <td>3</td> <td>rigola muntanya</td> <td></td> <td>48,000</td> <td></td> <td></td> <td></td> <td>48,000</td> <td>C#*D#*E#*F#</td> </tr> <tr> <td colspan="7" style="text-align: right;"><b>TOTAL AMIDAMENT</b></td> <td><b>96,000</b></td> <td></td> </tr> </tbody> </table>				Num.	Text	Tipus	[C]	[D]	[E]	[F]	TOTAL	Fórmula	1		C	Unitats	Longitud	Ample	Alçada			2	rigola mar		48,000				48,000	C#*D#*E#*F#	3	rigola muntanya		48,000				48,000	C#*D#*E#*F#	<b>TOTAL AMIDAMENT</b>							<b>96,000</b>										
Num.	Text	Tipus	[C]	[D]	[E]	[F]	TOTAL	Fórmula																																																	
1		C	Unitats	Longitud	Ample	Alçada																																																			
2	rigola mar		48,000				48,000	C#*D#*E#*F#																																																	
3	rigola muntanya		48,000				48,000	C#*D#*E#*F#																																																	
<b>TOTAL AMIDAMENT</b>							<b>96,000</b>																																																		
4	P2148-49L6	m	Demolició de vorada, inclòs la base, col·locada sobre formigó, amb martell trencador muntat sobre retroexcavadora i càrrega manual i mecànica de runa sobre camió o contenidor																																																						
<table border="1"> <thead> <tr> <th>Num.</th> <th>Text</th> <th>Tipus</th> <th>[C]</th> <th>[D]</th> <th>[E]</th> <th>[F]</th> <th>TOTAL</th> <th>Fórmula</th> </tr> </thead> <tbody> <tr> <td>1</td> <td>vorada muntanya</td> <td></td> <td>25,880</td> <td></td> <td></td> <td></td> <td>25,880</td> <td>C#*D#*E#*F#</td> </tr> <tr> <td>2</td> <td></td> <td></td> <td>21,400</td> <td></td> <td></td> <td></td> <td>21,400</td> <td>C#*D#*E#*F#</td> </tr> <tr> <td>3</td> <td>vorada mar</td> <td></td> <td>20,500</td> <td></td> <td></td> <td></td> <td>20,500</td> <td>C#*D#*E#*F#</td> </tr> <tr> <td>4</td> <td></td> <td></td> <td>26,300</td> <td></td> <td></td> <td></td> <td>26,300</td> <td>C#*D#*E#*F#</td> </tr> <tr> <td colspan="7" style="text-align: right;"><b>TOTAL AMIDAMENT</b></td> <td><b>94,080</b></td> <td></td> </tr> </tbody> </table>				Num.	Text	Tipus	[C]	[D]	[E]	[F]	TOTAL	Fórmula	1	vorada muntanya		25,880				25,880	C#*D#*E#*F#	2			21,400				21,400	C#*D#*E#*F#	3	vorada mar		20,500				20,500	C#*D#*E#*F#	4			26,300				26,300	C#*D#*E#*F#	<b>TOTAL AMIDAMENT</b>							<b>94,080</b>	
Num.	Text	Tipus	[C]	[D]	[E]	[F]	TOTAL	Fórmula																																																	
1	vorada muntanya		25,880				25,880	C#*D#*E#*F#																																																	
2			21,400				21,400	C#*D#*E#*F#																																																	
3	vorada mar		20,500				20,500	C#*D#*E#*F#																																																	
4			26,300				26,300	C#*D#*E#*F#																																																	
<b>TOTAL AMIDAMENT</b>							<b>94,080</b>																																																		
5	P2146-DJ3P	m2	Demolició de paviment de panots col·locats sobre base de formigó de fins a 20 cm de gruix, inclòs la demolició de la base, d'amplària fins a 2 m, amb compressor i càrrega sobre camió amb mitjans mecànics																																																						
<table border="1"> <thead> <tr> <th>Num.</th> <th>Text</th> <th>Tipus</th> <th>[C]</th> <th>[D]</th> <th>[E]</th> <th>[F]</th> <th>TOTAL</th> <th>Fórmula</th> </tr> </thead> <tbody> <tr> <td>1</td> <td>guals existents</td> <td></td> <td>2,000</td> <td>5,350</td> <td></td> <td></td> <td>10,700</td> <td>C#*D#*E#*F#</td> </tr> <tr> <td colspan="7" style="text-align: right;"><b>TOTAL AMIDAMENT</b></td> <td><b>10,700</b></td> <td></td> </tr> </tbody> </table>				Num.	Text	Tipus	[C]	[D]	[E]	[F]	TOTAL	Fórmula	1	guals existents		2,000	5,350			10,700	C#*D#*E#*F#	<b>TOTAL AMIDAMENT</b>							<b>10,700</b>																												
Num.	Text	Tipus	[C]	[D]	[E]	[F]	TOTAL	Fórmula																																																	
1	guals existents		2,000	5,350			10,700	C#*D#*E#*F#																																																	
<b>TOTAL AMIDAMENT</b>							<b>10,700</b>																																																		
6	P2146-DJ3H	m2	Demolició de paviment de panots col·locats sobre base de formigó de fins a 15 cm de gruix, inclòs la demolició de la base, d'amplària fins a 2 m, amb compressor i càrrega sobre camió amb mitjans mecànics manuals. Inclou tots els transports, càrregues i descàrregues interiors necessaris (inclòs temps d'espera), abassegaments intermedis, etc..																																																						
<table border="1"> <thead> <tr> <th>Num.</th> <th>Text</th> <th>Tipus</th> <th>[C]</th> <th>[D]</th> <th>[E]</th> <th>[F]</th> <th>TOTAL</th> <th>Fórmula</th> </tr> </thead> <tbody> <tr> <td>1</td> <td>vorera muntanya</td> <td></td> <td>68,100</td> <td></td> <td></td> <td></td> <td>68,100</td> <td>C#*D#*E#*F#</td> </tr> </tbody> </table>				Num.	Text	Tipus	[C]	[D]	[E]	[F]	TOTAL	Fórmula	1	vorera muntanya		68,100				68,100	C#*D#*E#*F#																																				
Num.	Text	Tipus	[C]	[D]	[E]	[F]	TOTAL	Fórmula																																																	
1	vorera muntanya		68,100				68,100	C#*D#*E#*F#																																																	

EUR

## AMIDAMENTS

Pàg.: 2

2			63,670				63,670	C#*D#*E#*F#																															
3	gual de vehicles		-10,700				-10,700	C#*D#*E#*F#																															
<b>TOTAL AMIDAMENT</b>							<b>121,070</b>																																
7	P2146-DJ3C	m2	Demolició de paviment de mescla bituminosa de fins a 15 cm de gruix, d'amplària fins a 0,6 m, amb compressor i càrrega sobre camió amb mitjans mecànics																																				
<table border="1"> <thead> <tr> <th>Num.</th> <th>Text</th> <th>Tipus</th> <th>[C]</th> <th>[D]</th> <th>[E]</th> <th>[F]</th> <th>TOTAL</th> <th>Fórmula</th> </tr> </thead> <tbody> <tr> <td>1</td> <td>vorera muntanya</td> <td></td> <td>48,000</td> <td>0,400</td> <td></td> <td></td> <td>19,200</td> <td>C#*D#*E#*F#</td> </tr> <tr> <td>2</td> <td>vorera mar</td> <td></td> <td>48,000</td> <td>0,400</td> <td></td> <td></td> <td>19,200</td> <td>C#*D#*E#*F#</td> </tr> <tr> <td colspan="7" style="text-align: right;"><b>TOTAL AMIDAMENT</b></td> <td><b>38,400</b></td> <td></td> </tr> </tbody> </table>				Num.	Text	Tipus	[C]	[D]	[E]	[F]	TOTAL	Fórmula	1	vorera muntanya		48,000	0,400			19,200	C#*D#*E#*F#	2	vorera mar		48,000	0,400			19,200	C#*D#*E#*F#	<b>TOTAL AMIDAMENT</b>							<b>38,400</b>	
Num.	Text	Tipus	[C]	[D]	[E]	[F]	TOTAL	Fórmula																															
1	vorera muntanya		48,000	0,400			19,200	C#*D#*E#*F#																															
2	vorera mar		48,000	0,400			19,200	C#*D#*E#*F#																															
<b>TOTAL AMIDAMENT</b>							<b>38,400</b>																																
8	P214Y-HZ11	m2	Demolició de gual de vianants i vehicles de pedra granítica sobre formigó, de 10 a 15 cm de gruix i <= 1.2 m d'amplària amb compressor i càrrega manual de runa sobre camió o contenidor, en entorn urbà sense dificultat de mobilitat, en voreres <= 3 m d'amplària o calçada/plataforma única <= 7 m d'amplària, sense afectació per serveis o elements de mobiliari urbà, en actuacions d'1 a 10 m2																																				
<table border="1"> <thead> <tr> <th>Num.</th> <th>Text</th> <th>Tipus</th> <th>[C]</th> <th>[D]</th> <th>[E]</th> <th>[F]</th> <th>TOTAL</th> <th>Fórmula</th> </tr> </thead> <tbody> <tr> <td>1</td> <td></td> <td></td> <td>1,000</td> <td>5,000</td> <td>0,400</td> <td></td> <td>2,000</td> <td>C#*D#*E#*F#</td> </tr> <tr> <td>2</td> <td></td> <td></td> <td></td> <td></td> <td>0,000</td> <td></td> <td>0,000</td> <td>C#*D#*E#*F#</td> </tr> <tr> <td colspan="7" style="text-align: right;"><b>TOTAL AMIDAMENT</b></td> <td><b>2,000</b></td> <td></td> </tr> </tbody> </table>				Num.	Text	Tipus	[C]	[D]	[E]	[F]	TOTAL	Fórmula	1			1,000	5,000	0,400		2,000	C#*D#*E#*F#	2					0,000		0,000	C#*D#*E#*F#	<b>TOTAL AMIDAMENT</b>							<b>2,000</b>	
Num.	Text	Tipus	[C]	[D]	[E]	[F]	TOTAL	Fórmula																															
1			1,000	5,000	0,400		2,000	C#*D#*E#*F#																															
2					0,000		0,000	C#*D#*E#*F#																															
<b>TOTAL AMIDAMENT</b>							<b>2,000</b>																																

Obra 01 PRESSUPOST VORERES BISBE SIVILLA  
Capítol 02 MOVIMENT DE TERRES

NUM.	CODI	U#	DESCRIPCIÓ																																				
1	P2214-AYNX	m3	Excavació per a caixa de paviment en terreny de trànsit (SPT >50), realitzada amb pala carregadora amb escarificadora i càrrega indirecta sobre camió																																				
<table border="1"> <thead> <tr> <th>Num.</th> <th>Text</th> <th>Tipus</th> <th>[C]</th> <th>[D]</th> <th>[E]</th> <th>[F]</th> <th>TOTAL</th> <th>Fórmula</th> </tr> </thead> <tbody> <tr> <td>1</td> <td>base panot voreres</td> <td></td> <td>94,080</td> <td>0,100</td> <td></td> <td></td> <td>9,408</td> <td>C#*D#*E#*F#</td> </tr> <tr> <td>2</td> <td>base panot guals</td> <td></td> <td>11,400</td> <td>0,100</td> <td></td> <td></td> <td>1,140</td> <td>C#*D#*E#*F#</td> </tr> <tr> <td colspan="7" style="text-align: right;"><b>TOTAL AMIDAMENT</b></td> <td><b>10,548</b></td> <td></td> </tr> </tbody> </table>				Num.	Text	Tipus	[C]	[D]	[E]	[F]	TOTAL	Fórmula	1	base panot voreres		94,080	0,100			9,408	C#*D#*E#*F#	2	base panot guals		11,400	0,100			1,140	C#*D#*E#*F#	<b>TOTAL AMIDAMENT</b>							<b>10,548</b>	
Num.	Text	Tipus	[C]	[D]	[E]	[F]	TOTAL	Fórmula																															
1	base panot voreres		94,080	0,100			9,408	C#*D#*E#*F#																															
2	base panot guals		11,400	0,100			1,140	C#*D#*E#*F#																															
<b>TOTAL AMIDAMENT</b>							<b>10,548</b>																																
2	P2241-HR6S	m2	Repàs i piconatge de caixa de paviment, amb compactació del 95% PM, en entorn urbà amb dificultat de mobilitat, en voreres <= 3 m d'amplària o calçada/plataforma única <= 7 m d'amplària, amb afectació per serveis o elements de mobiliari urbà, en actuacions d'1 a 10 m2																																				
<table border="1"> <thead> <tr> <th>Num.</th> <th>Text</th> <th>Tipus</th> <th>[C]</th> <th>[D]</th> <th>[E]</th> <th>[F]</th> <th>TOTAL</th> <th>Fórmula</th> </tr> </thead> <tbody> <tr> <td>1</td> <td>base panot voreres + gual</td> <td></td> <td>68,100</td> <td></td> <td></td> <td></td> <td>68,100</td> <td>C#*D#*E#*F#</td> </tr> <tr> <td>2</td> <td></td> <td></td> <td>63,670</td> <td></td> <td></td> <td></td> <td>63,670</td> <td>C#*D#*E#*F#</td> </tr> <tr> <td colspan="7" style="text-align: right;"><b>TOTAL AMIDAMENT</b></td> <td><b>131,770</b></td> <td></td> </tr> </tbody> </table>				Num.	Text	Tipus	[C]	[D]	[E]	[F]	TOTAL	Fórmula	1	base panot voreres + gual		68,100				68,100	C#*D#*E#*F#	2			63,670				63,670	C#*D#*E#*F#	<b>TOTAL AMIDAMENT</b>							<b>131,770</b>	
Num.	Text	Tipus	[C]	[D]	[E]	[F]	TOTAL	Fórmula																															
1	base panot voreres + gual		68,100				68,100	C#*D#*E#*F#																															
2			63,670				63,670	C#*D#*E#*F#																															
<b>TOTAL AMIDAMENT</b>							<b>131,770</b>																																
3	P221C-DZ1E	m3	Excavació de rasa de fins a 1 m d'amplària i fins a 2 m de fondària, en terreny compacte, amb retroexcavadora i càrrega mecànica del material excavat																																				
<table border="1"> <thead> <tr> <th>Num.</th> <th>Text</th> <th>Tipus</th> <th>[C]</th> <th>[D]</th> <th>[E]</th> <th>[F]</th> <th>TOTAL</th> <th>Fórmula</th> </tr> </thead> <tbody> <tr> <td>1</td> <td>rasa vorada</td> <td></td> <td>94,080</td> <td>0,200</td> <td>0,550</td> <td></td> <td>10,349</td> <td>C#*D#*E#*F#</td> </tr> <tr> <td>2</td> <td>rasa rigola</td> <td></td> <td>96,000</td> <td>0,200</td> <td>0,550</td> <td></td> <td>10,560</td> <td>C#*D#*E#*F#</td> </tr> </tbody> </table>				Num.	Text	Tipus	[C]	[D]	[E]	[F]	TOTAL	Fórmula	1	rasa vorada		94,080	0,200	0,550		10,349	C#*D#*E#*F#	2	rasa rigola		96,000	0,200	0,550		10,560	C#*D#*E#*F#									
Num.	Text	Tipus	[C]	[D]	[E]	[F]	TOTAL	Fórmula																															
1	rasa vorada		94,080	0,200	0,550		10,349	C#*D#*E#*F#																															
2	rasa rigola		96,000	0,200	0,550		10,560	C#*D#*E#*F#																															

EUR

## AMIDAMENTS

Pàg.: 3

TOTAL AMIDAMENT **20,909**

4 P2241-52SS m2 Repàs i piconatge de sòl de rasa d'amplària màxima 0,6 m, amb compactació del 95% PM

Num.	Text	Tipus	[C]	[D]	[E]	[F]	TOTAL	Fórmula
1	rasa vorada		94,080	0,200			18,816	C#*D#*E#*F#
2	rasa rigola		96,000	0,200			19,200	C#*D#*E#*F#

TOTAL AMIDAMENT **38,016**

Obra 01 PRESSUPOST VORERES BISBE SIVILLA  
Capítol 03 GESTIÓ DE RESIDUS

NUM. CODI U# DESCRIPCIÓ

1 P2R5-DT1E m3 Transport de residus a instal·lació autoritzada de gestió de residus, amb camió de 12 t i temps d'espera per a la càrrega a màquina, amb un recorregut de més de 5 i fins a 10 km

Num.	Text	Tipus	[C]	[D]	[E]	[F]	TOTAL	Fórmula
1	vorada		94,080	0,200	0,450	1,300	11,007	C#*D#*E#*F#
2	paviment		137,700	0,040		1,300	7,160	C#*D#*E#*F#
3			11,400	0,080		1,300	1,186	C#*D#*E#*F#
4	aglomerat		38,400	0,150		1,300	7,488	C#*D#*E#*F#
5	gual		2,000	0,300		1,300	0,780	C#*D#*E#*F#
6	rigola		96,000	0,250	0,350	1,300	10,920	C#*D#*E#*F#
7						1,300	1,300	C#*D#*E#*F#

TOTAL AMIDAMENT **39,841**

2 P2RA-EU5P m3 Disposició controlada en dipòsit autoritzat inclòs el cànon sobre la deposició controlada dels residus de la construcció, segons la LLEI 8/2008, de residus barrejats no perillosos amb una densitat 0,17 t/m3, procedents de construcció o demolició, amb codi 17 09 04 segons la Llista Europea de Residus

Num.	Text	Tipus	[C]	[D]	[E]	[F]	TOTAL	Fórmula
1			39,738				39,738	C#*D#*E#*F#
2			31,272				31,272	C#*D#*E#*F#

TOTAL AMIDAMENT **71,010**

3 P2R3-HIHF m3 Transport de terres no contaminades a obra exterior o centre de valorització, amb camió de 12 t i temps d'espera per a la càrrega amb mitjans mecànics, amb un recorregut de menys de 10 km

Num.	Text	Tipus	[C]	[D]	[E]	[F]	TOTAL	Fórmula
1			10,460				10,460	C#*D#*E#*F#
2			20,812				20,812	C#*D#*E#*F#

TOTAL AMIDAMENT **31,272**

Obra 01 PRESSUPOST VORERES BISBE SIVILLA  
Capítol 04 PAVIMENTACIÓ

## AMIDAMENTS

Pàg.: 4

NUM. CODI U# DESCRIPCIÓ

1 P931-3G6T m3 Base de formigó (CE, EHE) formigó HM-20/S / 20 / I de consistència seca, grandària màxima del granulat 20 mm, amb >= 200 kg/m3 de ciment, apte per a classe d'exposició I, abocat des de camió amb estesa i vibratge manual, amb acabat reglejat

Num.	Text	Tipus	[C]	[D]	[E]	[F]	TOTAL	Fórmula
1	base panot vorera+gual		68,100	0,150			10,215	C#*D#*E#*F#
2			63,670	0,150			9,551	C#*D#*E#*F#

TOTAL AMIDAMENT **19,766**

2 P976-U54L m Rigola de 20 cm d'amplària de peça monocapa de formigó color blanc, de 20x20x8 cm, per a rigoles, col·locades amb morter sobre base de formigó d'ús no estructural i rejuntades amb beurada de ciment

Num.	Text	Tipus	[C]	[D]	[E]	[F]	TOTAL	Fórmula
1	rigola		96,000				96,000	C#*D#*E#*F#

TOTAL AMIDAMENT **96,000**

3 P965-EALU m Vorada de pedra granítica escairada, serrada mecànicament i flamejada, de forma recta, de 20x25 cm, col·locada sobre base de formigó no estructural i de 20 a 25 cm d'alçària

Num.	Text	Tipus	[C]	[D]	[E]	[F]	TOTAL	Fórmula
1	mar		51,660				51,660	C#*D#*E#*F#
2	muntanya		21,400				21,400	C#*D#*E#*F#
3			24,900				24,900	C#*D#*E#*F#
4			0,880				0,880	C#*D#*E#*F#

TOTAL AMIDAMENT **98,840**

4 P9E1-DMTE m2 Paviment de panot per a vorera de color de 20x20x4 cm, classe 1a, preu superior, col·locat a l'estesa amb sorra-ciment de 250 kg/m3 de ciment pòrtland i beurada de color amb ciment blanc de ram de paleta

Num.	Text	Tipus	[C]	[D]	[E]	[F]	TOTAL	Fórmula
1	voreres 4 cm		68,100				68,100	C#*D#*E#*F#
2			64,670				64,670	C#*D#*E#*F#
3	descomptar gual vehicles		-5,350				-5,350	C#*D#*E#*F#

TOTAL AMIDAMENT **127,420**

5 P9E1-V6R5 m2 Paviment de panot per a vorera de color de 20x20x8 cm, classe 1a, preu mitjà, sobre suport de 3 cm de morter amb additius, col·locat a truc de maceta amb morter mixt 1:2:10 i beurada de color amb ciment blanc de ram de paleta

Num.	Text	Tipus	[C]	[D]	[E]	[F]	TOTAL	Fórmula
1	panot 8 guals vehicles		5,350				5,350	C#*D#*E#*F#

TOTAL AMIDAMENT **5,350**

6 P980-FEL8 u Capçal de gual de pedra granítica serrada mecànicament i flamejada, de 40x40 cm, amb la cantonada en forma rectangular d'1 peça, col·locada amb morter sobre base de formigó no estructural

Num.	Text	Tipus	[C]	[D]	[E]	[F]	TOTAL	Fórmula
1			0,000				0,000	C#*D#*E#*F#

## AMIDAMENTS

Pàg.: 5

TOTAL AMIDAMENT

7 P982-B35U m Rampa per a gual de vianants-40 amb peça de pedra natural de forma recta, de 40 cm d'amplària i 6 cm de gruix, de pedra granítica, serrada mecànicament i flamejada, col·locada amb morter sobre base de formigó reciclat no estructural HRNE-235/P/20

Num.	Text	Tipus	[C]	[D]	[E]	[F]	TOTAL	Fórmula
1	rampa gual vehicle		0,000				0,000	C#*D#*E#*F#

TOTAL AMIDAMENT

8 P92A-DX8F m3 Subbase de tot-u artificial, amb estesa i piconatge del material al 98% del PM

Num.	Text	Tipus	[C]	[D]	[E]	[F]	TOTAL	Fórmula
1	base panot vorera		127,420	0,150			19,113	C#*D#*E#*F#
2	base panot gual		5,350	0,150			0,803	C#*D#*E#*F#

TOTAL AMIDAMENT

Obra 01 PRESSUPOST VORERES BISBE SIVILLA  
Capítol 05 SENYALITZACIÓ

NUM.	CODI	U#	DESCRIPCIÓ
------	------	----	------------

1 PBBY-M8J8 u Col·locació de suport de senyal vertical de tub d'acer galvanitzat de <= 3 m d'alçària, per a suport de senyalització vertical, fixat a una base de formigó d'ús no estructural HNE-20/F/20 de resistència a compressió 20 N/mm2, consistència fluida i grandària màxima del granulat 20 mm

Num.	Text	Tipus	[C]	[D]	[E]	[F]	TOTAL	Fórmula
1	Pal àrea verda		1,000				1,000	C#*D#*E#*F#
2	Pal PMR		3,000				3,000	C#*D#*E#*F#

TOTAL AMIDAMENT

2 FBA2UVD6 m2 Pintat de faixa de 50 cm d'amplària, per a pas de vianants sense amb semàfors, amb pintura de doble component amb aplicació amb màquina, amb una dosificació mínima de 1600 g/m2 i amb addició de partícules de vidre de cantells angulars, amb una dosificació de 300 g/m2, per tal d'incrementar el coeficient de lliscament a un mínim de 0.60 SRT segons la norma NLT-175. Inclou el premarcatge.(amidament: m2 realment pintat)

Num.	Text	Tipus	[C]	[D]	[E]	[F]	TOTAL	Fórmula
1		C	Unitats	Longitud	Ample	Alçada		

TOTAL AMIDAMENT

3 FBABUV15 u Pintat de delimitació de zona d'estacionament vigilat, en color blau o verd, amb pintura acrílica amb una dosificació mínima de 900 g/m2 i amb el premarcatge inclòs

Num.	Text	Tipus	[C]	[D]	[E]	[F]	TOTAL	Fórmula
1		C	Unitats	Longitud	Ample	Alçada		
2	estacionament verd		4,000				4,000	C#*D#*E#*F#

TOTAL AMIDAMENT

4 FBABUV18 u Pintat de delimitació de zona d'estacionament per a motocicletes, amb pintura acrílica amb una dosificació mínima de 900 g/m2 i amb el premarcatge inclòs

EUR

## AMIDAMENTS

Pàg.: 6

Num.	Text	Tipus	[C]	[D]	[E]	[F]	TOTAL	Fórmula
1		C	Unitats	Longitud	Ample	Alçada		
2	motos		12,000				12,000	C#*D#*E#*F#

TOTAL AMIDAMENT

5 PBA2-UV16 u Pintat de delimitació de zona d'estacionament de minusvàlid, incloent el pictograma normalitzat, amb pintura acrílica amb una dosificació mínima de 720 gr/m2, aplicada amb màquina d'accionament manual, incloent el premarcatge

Num.	Text	Tipus	[C]	[D]	[E]	[F]	TOTAL	Fórmula
1	PMR		3,000				3,000	C#*D#*E#*F#

TOTAL AMIDAMENT

6 P21B0-HBQL m2 Eliminació de marca vial amb pintura negra

Num.	Text	Tipus	[C]	[D]	[E]	[F]	TOTAL	Fórmula
1	àrea verda		25,000	0,150			3,750	C#*D#*E#*F#
2	àrea PMR		25,000	0,150			3,750	C#*D#*E#*F#
3	motos		35,000	0,150			5,250	C#*D#*E#*F#
4	fletxa recta-dreta		1,000	2,175			2,175	C#*D#*E#*F#

TOTAL AMIDAMENT

7 FBA3UW10 m2 Pintat de superfícies específiques, zones 30, símbols, pictogrames i logos, amb pintura de doble component de qualsevol color amb aplicació manual, amb una dosificació mínima de 2800 g/m2 i amb addició de partícules de vidre de cantells angulars, amb una dosificació de 300 g/m2, per tal d'incrementar el coeficient de lliscament a un mínim de 0.60 SRT segons la norma NLT-175. Inclou el premarcatge.(amidament: m2 realment pintat)

Num.	Text	Tipus	[C]	[D]	[E]	[F]	TOTAL	Fórmula
1		C	Unitats	Longitud	Ample	Alçada		
2	senyal 30		3,000				3,000	C#*D#*E#*F#
3	fletxa recta dreta		1,000	2,175			2,175	C#*D#*E#*F#
4	zona vermella		0,000				0,000	C#*D#*E#*F#

TOTAL AMIDAMENT

8 FBA1E012 m Pintat sobre paviment d'una faixa longitudinal contínua no reflectora de 10 cm d'amplària, amb pintura dos components, amb màquina autopropulsada

Num.	Text	Tipus	[C]	[D]	[E]	[F]	TOTAL	Fórmula
1		C	Unitats	Longitud	Ample	Alçada		
2	Guals vehicles		1,000	6,000			6,000	C#*D#*E#*F#

TOTAL AMIDAMENT

9 PBA2-PN01 u Desplaçament d'un equip de pintura a l'obra

Num.	Text	Tipus	[C]	[D]	[E]	[F]	TOTAL	Fórmula
1			1,000				1,000	C#*D#*E#*F#

TOTAL AMIDAMENT

10 PBBY-MSE8 u Col·locació de placa de senyalització vertical provinent d'ús anterior, sobre suport de peu o paraments verticals, amb mitjans manuals, en entorn urbà sense dificultat de mobilitat, sense afectació per serveis o elements de mobiliari urbà

EUR

## AMIDAMENTS

Pàg.: 7

Num.	Text	Tipus	[C]	[D]	[E]	[F]	TOTAL	Fórmula
1	area verda		1,000				1,000	C#*D#*E#*F#
2	PMR		3,000				3,000	C#*D#*E#*F#
3			0,000				0,000	C#*D#*E#*F#
<b>TOTAL AMIDAMENT</b>							<b>4,000</b>	

Obra 01 PRESSUPOST VORERES BISBE SIVILLA  
Capítol 06 ALTRES

NUM.	CODI	U#	DESCRIPCIÓ
------	------	----	------------

1 PBA3-DXMF m Pintat sobre paviment de marca vial longitudinal contínua per a ús temporal i no retrorreflectant, tipus T-NR, de 15 cm d'amplària, amb plàstic d'aplicació en fred de dos components de color groc, aplicada mecànicament mitjançant polvorització

Num.	Text	Tipus	[C]	[D]	[E]	[F]	TOTAL	Fórmula
1	fletxa recta-dreta		1,000	3,000			3,000	C#*D#*E#*F#
2	marca 30		1,000	3,000			3,000	C#*D#*E#*F#
3	linia detenció		3,000	0,500			1,500	C#*D#*E#*F#
4	altres		5,000				5,000	C#*D#*E#*F#
<b>TOTAL AMIDAMENT</b>							<b>12,500</b>	

2 PB21-BUJL m Barrera de formigó simple, prefabricada, amb perfil tipus New Jersey, col·locada i amb el desmuntatge inclòs, inclou els desplaçaments necessaris per canvi de fase d'obra

Num.	Text	Tipus	[C]	[D]	[E]	[F]	TOTAL	Fórmula
1	barrera formigó muntanya		1,000	42,000			42,000	C#*D#*E#*F#
2	barrera formigó mar		1,000	48,000			48,000	C#*D#*E#*F#
<b>TOTAL AMIDAMENT</b>							<b>90,000</b>	

3 FBB2UC10 u Partida per a l'actualització del programa INCA-PAVIFORM segons criteris del Departament

**AMIDAMENT DIRECTE** **1,000**

4 P060-01ZS u Mostreig, realització de con d'Abrams, elaboració de les provetes, cura i assaig a compressió d'una sèrie de cinc provetes cúbiques de 15x15x15 cm, segons la norma UNE-EN 12390-1, UNE-EN 12390-2, UNE-EN 12390-3, UNE-EN 12350-1 i UNE-EN 12350-2

Num.	Text	Tipus	[C]	[D]	[E]	[F]	TOTAL	Fórmula
1	vorera muntanya		1,000				1,000	C#*D#*E#*F#
2	vorera mar		1,000				1,000	C#*D#*E#*F#
<b>TOTAL AMIDAMENT</b>							<b>2,000</b>	

5 PAAIX005 PA Partida alçada d'abonament íntegre per a l'adaptació de l'AS BUILT als criteris de Districte. Imprescindible per a la recepció de l'obra

**AMIDAMENT DIRECTE** **1,000**

6 PAAJX001 PA Partida alçada a justificar per a nous requeriments funcionals de l'ajuntament de Barcelona, a disposició de la direcció d'obra

EUR

## AMIDAMENTS

Pàg.: 8

**AMIDAMENT DIRECTE** **1,000**

7 PAAJX003 PA Partida alçada a justificar per a la seguretat i salut en l'execució de l'obra, segons es descriu en l'Estudi de Seguretat i Salut

**AMIDAMENT DIRECTE** **1,000**

EUR

## QUADRE DE PREUS NÚMERO 1

Pàg.: 1

NÚMERO	CODI	UA	DESCRIPCIÓ	PREU
P-1	F219FBA0	m	Tall en paviment de mescla bituminosa de 10 cm de fondària com a mínim, amb màquina tallajunts amb disc de diamant, per a delimitar la zona a demolir (CINC EUROS AMB SEIXANTA CÈNTIMS)	5,60 €
P-2	FBA1E012	m	Pintat sobre paviment d'una faixa longitudinal contínua no reflectora de 10 cm d'amplària, amb pintura dos components, amb màquina autopropulsada (ZERO EUROS AMB SETANTA-SIS CÈNTIMS)	0,76 €
P-3	FBA2UVD6	m2	Pintat de faixa de 50 cm d'amplària, per a pas de vianants sense amb semàfors, amb pintura de doble component amb aplicació amb màquina, amb una dosificació mínima de 1600 g/m2 i amb addició de partícules de vidre de cantells angulosos, amb una dosificació de 300 g/m2, per tal d'incrementar el coeficient de lliscament a un mínim de 0.60 SRT segons la norma NLT-175. Inclou el premarcatge.(amidament: m2 realment pintat) (SET EUROS AMB VUIT CÈNTIMS)	7,08 €
P-4	FBA3UW10	m2	Pintat de superfícies específiques, zones 30, símbols, pictogrames i logos, amb pintura de doble component de qualsevol color amb aplicació manual, amb una dosificació mínima de 2800 g/m2 i amb addició de partícules de vidre de cantells angulosos, amb una dosificació de 300 g/m2, per tal d'incrementar el coeficient de lliscament a un mínim de 0.60 SRT segons la norma NLT-175. Inclou el premarcatge.(amidament: m2 realment pintat) (VUIT EUROS AMB VUITANTA-NOU CÈNTIMS)	8,89 €
P-5	FBABUV15	u	Pintat de delimitació de zona d'estacionament vigilat, en color blau o verd, amb pintura acrílica amb una dosificació mínima de 900 g/m2 i amb el premarcatge inclòs (DOS EUROS AMB NORANTA CÈNTIMS)	2,90 €
P-6	FBABUV18	u	Pintat de delimitació de zona d'estacionament per a motocicletes, amb pintura acrílica amb una dosificació mínima de 900 g/m2 i amb el premarcatge inclòs (TRES EUROS AMB SEIXANTA-TRES CÈNTIMS)	3,63 €
P-7	FBB2UC10	u	Partida per a l'actualització del programa INCA-PAVIFORM segons criteris del Departament (TRES-CENTS EUROS)	300,00 €
P-8	P060-01ZS	u	Mostreig, realització de con d'Abrams, elaboració de les provetes, cura i assaig a compressió d'una sèrie de cinc provetes cúbiques de 15x15x15 cm, segons la norma UNE-EN 12390-1, UNE-EN 12390-2, UNE-EN 12390-3, UNE-EN 12350-1 i UNE-EN 12350-2 (CENT TRENTA-TRES EUROS AMB VINT-I-CINC CÈNTIMS)	133,25 €
P-9	P2146-DJ3C	m2	Demolició de paviment de mescla bituminosa de fins a 15 cm de gruix, d'amplària fins a 0,6 m, amb compressor i càrrega sobre camió amb mitjans mecànics (DEU EUROS AMB SETANTA-VUIT CÈNTIMS)	10,78 €
P-10	P2146-DJ3H	m2	Demolició de paviment de panots col·locats sobre base de formigó de fins a 15 cm de gruix, inclòs la demolició de la base, d'amplària fins a 2 m, amb compressor i càrrega sobre camió amb mitjans mecànics manuals. Inclou tots els transports, càrregues i descàrregues interiors necessaris (inclòs temps d'espera), abassegaments intermedis, etc.. (DOTZE EUROS AMB SEIXANTA CÈNTIMS)	12,60 €
P-11	P2146-DJ3P	m2	Demolició de paviment de panots col·locats sobre base de formigó de fins a 20 cm de gruix, inclòs la demolició de la base, d'amplària fins a 2 m, amb compressor i càrrega sobre camió amb mitjans mecànics (DIVUIT EUROS AMB SEIXANTA-QUATRE CÈNTIMS)	18,64 €
P-12	P2148-49L6	m	Demolició de vorada, inclòs la base, col·locada sobre formigó, amb martell trencador muntat sobre retroexcavadora i càrrega manual i mecànica de runa sobre camió o contenidor (QUATRE EUROS AMB DOTZE CÈNTIMS)	4,12 €

## QUADRE DE PREUS NÚMERO 1

Pàg.: 2

NÚMERO	CODI	UA	DESCRIPCIÓ	PREU
P-13	P214Y-HZ11	m2	Demolició de gual de vianants i vehicles de pedra granítica sobre formigó, de 10 a 15 cm de gruix i <= 1.2 m d'amplària amb compressor i càrrega manual de runa sobre camió o contenidor, en entorn urbà sense dificultat de mobilitat, en voreres <= 3 m d'amplària o calçada/plataforma única <= 7 m d'amplària, sense afectació per serveis o elements de mobiliari urbà, en actuacions d'1 a 10 m2 (TRENTA EUROS AMB QUARANTA-CINC CÈNTIMS)	30,45 €
P-14	P21B0-HBQL	m2	Eliminació de marca vial amb pintura negra (TRES EUROS AMB VUITANTA-VUIT CÈNTIMS)	3,88 €
P-15	P21B0-HBQX	u	Arrencada de pal per a senyal amb mitjans manuals i càrrega manual de runa sobre camió o contenidor (DOTZE EUROS AMB TRENTA-DOS CÈNTIMS)	12,32 €
P-16	P21Q2-8GXU	u	Retirada de piona fosa, enderroc de daus de formigó, i càrrega manual i mecànica de l'equipament i la runa sobre camió o contenidor (VUIT EUROS AMB NORANTA-SIS CÈNTIMS)	8,96 €
P-17	P2214-AYNX	m3	Excavació per a caixa de paviment en terreny de trànsit (SPT >50), realitzada amb pala carregadora amb escarificador i càrrega indirecta sobre camió (VUIT EUROS AMB UN CÈNTIMS)	8,01 €
P-18	P221C-DZ1E	m3	Excavació de rasa de fins a 1 m d'amplària i fins a 2 m de fondària, en terreny compacte, amb retroexcavadora i càrrega mecànica del material excavat (DEU EUROS AMB SIS CÈNTIMS)	10,06 €
P-19	P2241-52SS	m2	Repàs i piconatge de sòl de rasa d'amplària màxima 0,6 m, amb compactació del 95% PM (CINC EUROS AMB QUARANTA-VUIT CÈNTIMS)	5,48 €
P-20	P2241-HR6S	m2	Repàs i piconatge de caixa de paviment, amb compactació del 95% PM, en entorn urbà amb dificultat de mobilitat, en voreres <= 3 m d'amplària o calçada/plataforma única <= 7 m d'amplària, amb afectació per serveis o elements de mobiliari urbà, en actuacions d'1 a 10 m2 (TRES EUROS AMB SETANTA-SIS CÈNTIMS)	3,76 €
P-21	P2R3-HIHF	m3	Transport de terres no contaminades a obra exterior o centre de valorització, amb camió de 12 t i temps d'espera per a la càrrega amb mitjans mecànics, amb un recorregut de menys de 10 km (CINC EUROS AMB CINQUANTA-NOU CÈNTIMS)	5,59 €
P-22	P2R5-DT1E	m3	Transport de residus a instal·lació autoritzada de gestió de residus, amb camió de 12 t i temps d'espera per a la càrrega a màquina, amb un recorregut de més de 5 i fins a 10 km (SIS EUROS AMB QUARANTA-NOU CÈNTIMS)	6,49 €
P-23	P2RA-EU5P	m3	Disposició controlada en dipòsit autoritzat inclòs el cànon sobre la deposició controlada dels residus de la construcció, segons la LLEI 8/2008, de residus barrejats no perillosos amb una densitat 0,17 t/m3, procedents de construcció o demolició, amb codi 17 09 04 segons la Llista Europea de Residus (VINT-I-UN EUROS AMB TRENTA CÈNTIMS)	21,30 €
P-24	P92A-DX8F	m3	Subbase de tot-u artificial, amb estesa i piconatge del material al 98% del PM (TRENTA-CINC EUROS AMB NORANTA-SIS CÈNTIMS)	35,96 €
P-25	P931-3G6T	m3	Base de formigó (CE, EHE) formigó HM-20/S / 20 / I de consistència seca, grandària màxima del granulat 20 mm, amb >= 200 kg/m3 de ciment, apte per a classe d'exposició I, abocat des de camió amb estesa i vibratge manual, amb acabat reglejat (CENT QUINZE EUROS)	115,00 €

## QUADRE DE PREUS NÚMERO 1

Pàg.: 3

NÚMERO	CODI	UA	DESCRIPCIÓ	PREU
P-26	P965-EALU	m	Vorada de pedra granítica escairada, serrada mecànicament i flamejada, de forma recta, de 20x25 cm, col·locada sobre base de formigó no estructural i de 20 a 25 cm d'alçària (SEIXANTA EUROS AMB SETANTA-SIS CÈNTIMS)	60,76 €
P-27	P976-U54L	m	Rigola de 20 cm d'amplària de peça monocapa de formigó color blanc, de 20x20x8 cm, per a rigoles, col·locades amb morter sobre base de formigó d'ús no estructural i rejuntades amb beurada de ciment (DINOU EUROS AMB CINQUANTA CÈNTIMS)	19,50 €
P-28	P980-FEL8	u	Capçal de gual de pedra granítica serrada mecànicament i flamejada, de 40x40 cm, amb la cantonada en forma rectangular d'1 peça, col·locada amb morter sobre base de formigó no estructural (CENT VINT-I-UN EUROS)	121,00 €
P-29	P982-B35U	m	Rampa per a gual de vianants-40 amb peça de pedra natural de forma recta, de 40 cm d'amplària i 6 cm de gruix, de pedra granítica, serrada mecànicament i flamejada, col·locada amb morter sobre base de formigó reciclat no estructural HRNE-235/P/20 (CENT VINT-I-DOS EUROS AMB VINT-I-SIS CÈNTIMS)	122,26 €
P-30	P9E1-DMTE	m2	Paviment de panot per a vorera de color de 20x20x4 cm, classe 1a, preu superior, col·locat a l'estesa amb sorra-ciment de 250 kg/m3 de ciment pòrtland i beurada de color amb ciment blanc de ram de paleta (TRENTA-NOU EUROS AMB TRES CÈNTIMS)	39,03 €
P-31	P9E1-V6R5	m2	Paviment de panot per a vorera de color de 20x20x8 cm, classe 1a, preu mitjà, sobre suport de 3 cm de morter amb additius, col·locat a truc de maceta amb morter mixt 1:2:10 i beurada de color amb ciment blanc de ram de paleta (CINQUANTA-QUATRE EUROS AMB CINQUANTA-SET CÈNTIMS)	54,57 €
P-32	PAAJX003	PA	Partida alçada a justificar per a la seguretat i salut en l'execució de l'obra, segons es descriu en l'Estudi de Seguretat i Salut (MIL CINQ-CENTS EUROS)	1.500,00 €
P-33	PB21-BUJL	m	Barrera de formigó simple, prefabricada, amb perfil tipus New Jersey, col·locada i amb el desmuntatge inclòs, inclou els desplaçaments necessaris per canvi de fase d'obra (SEIXANTA-TRES EUROS AMB VINT-I-DOS CÈNTIMS)	63,22 €
P-34	PBA2-PN01	u	Desplaçament d'un equip de pintura a l'obra (MIL DOS-CENTS EUROS)	1.200,00 €
P-35	PBA2-UV16	u	Pintat de delimitació de zona d'estacionament de minusvàlid, incloent el pictograma normalitzat, amb pintura acrílica amb una dosificació mínima de 720 gr/m2, aplicada amb màquina d'accionament manual, incloent el premarcatge (DISSET EUROS AMB NORANTA-SIS CÈNTIMS)	17,96 €
P-36	PBA3-DXMF	m	Pintat sobre paviment de marca vial longitudinal contínua per a ús temporal i no retrorreflectant, tipus T-NR, de 15 cm d'amplària, amb plàstic d'aplicació en fred de dos components de color groc, aplicada mecànicament mitjançant polvorització (UN EUROS AMB CINQUANTA-SET CÈNTIMS)	1,57 €
P-37	PBBY-M8J8	u	Col·locació de suport de senyal vertical de tub d'acer galvanitzat de <= 3 m d'alçària, per a suport de senyalització vertical, fixat a una base de formigó d'ús no estructural HNE-20/F/20 de resistència a compressió 20 N/mm2, consistència fluida i grandària màxima del granulat 20 mm (QUARANTA-QUATRE EUROS AMB TRETZE CÈNTIMS)	44,13 €

## QUADRE DE PREUS NÚMERO 1

Pàg.: 4

NÚMERO	CODI	UA	DESCRIPCIÓ	PREU
P-38	PBBY-MSE8	u	Col·locació de placa de senyalització vertical provinent d'ús anterior, sobre suport de peu o paraments verticals, amb mitjans manuals, en entorn urbà sense dificultat de mobilitat, sense afectació per serveis o elements de mobiliari urbà (TRENTA-QUATRE EUROS AMB NORANTA-UN CÈNTIMS)	34,91 €

Barcelona, setembre 2025

DEPARTAMENT D'OBRES I MANTENIMENT  
DISTRICTE DE SARRIÀ- SANT GERVASI

## QUADRE DE PREUS NÚMERO 2

Pàg.: 1

NÚMERO	CODI	UA	DESCRIPCIÓ	PREU	
P-1	F219FBA0	m	Tall en paviment de mescla bituminosa de 10 cm de fondària com a mínim, amb màquina tallajunts amb disc de diamant, per a delimitar la zona a demolir	<b>5,60</b>	€
			Altres conceptes	5,60000	€
P-2	FBA1E012	m	Pintat sobre paviment d'una faixa longitudinal contínua no reflectora de 10 cm d'amplària, amb pintura dos components, amb màquina autopropulsada	<b>0,76</b>	€
	BBA14100	kg	Pintura per a maques vials, dos components, blanca	0,29988	€
			Altres conceptes	0,46012	€
P-3	FBA2UVD6	m2	Pintat de faixa de 50 cm d'amplària, per a pas de vianants sense amb semàfors, amb pintura de doble component amb aplicació amb màquina, amb una dosificació mínima de 1600 g/m2 i amb addició de partícules de vidre de cantells angulosos, amb una dosificació de 300 g/m2, per tal d'incrementar el coeficient de lliscament a un mínim de 0.60 SRT segons la norma NLT-175. Inclou el premarcatge.(amidament: m2 realment pintat)	<b>7,08</b>	€
	BBA5U300	kg	Pintura de dos components en fred de llarga durada, per a marques vials	2,72000	€
	BBA1UU02	kg	Micropartícules de vidre en pols amb cantells angulosos	0,52500	€
			Altres conceptes	3,83500	€
P-4	FBA3UW10	m2	Pintat de superfícies específiques, zones 30, símbols, pictogrames i logos, amb pintura de doble component de qualsevol color amb aplicació manual, amb una dosificació mínima de 2800 g/m2 i amb addició de partícules de vidre de cantells angulosos, amb una dosificació de 300 g/m2, per tal d'incrementar el coeficient de lliscament a un mínim de 0.60 SRT segons la norma NLT-175. Inclou el premarcatge.(amidament: m2 realment pintat)	<b>8,89</b>	€
	BBA1UU02	kg	Micropartícules de vidre en pols amb cantells angulosos	0,52500	€
	BBA5U300	kg	Pintura de dos components en fred de llarga durada, per a marques vials	4,76000	€
			Altres conceptes	3,60500	€
P-5	FBABUV15	u	Pintat de delimitació de zona d'estacionament vigilat, en color blau o verd, amb pintura acrílica amb una dosificació mínima de 900 g/m2 i amb el premarcatge inclòs	<b>2,90</b>	€
	BBA5U105	kg	Pintura acrílica de color en solució aquosa o amb dissolvent, per a marques vials	1,40130	€
			Altres conceptes	1,49870	€
P-6	FBABUV18	u	Pintat de delimitació de zona d'estacionament per a motocicletes, amb pintura acrílica amb una dosificació mínima de 900 g/m2 i amb el premarcatge inclòs	<b>3,63</b>	€
	BBA5U100	kg	Pintura acrílica en solució aquosa o amb dissolvent, per a marques vials	0,36600	€
			Altres conceptes	3,26400	€
P-7	FBB2UC10	u	Partida per a l'actualització del programa INCA-PAVIFORM segons criteris del Departament Sense descomposició	<b>300,00</b>	€
				300,00000	€
P-8	P060-01ZS	u	Mostreig, realització de con d'Abrams, elaboració de les provetes, cura i assaig a compressió d'una sèrie de cinc provetes cúbiques de 15x15x15 cm, segons la norma UNE-EN 12390-1, UNE-EN 12390-2, UNE-EN 12390-3, UNE-EN 12350-1 i UNE-EN 12350-2	<b>133,25</b>	€
	BV210-01PJ	u	Mostreig, realització de con d'Abrams, elaboració de les provetes, cura i assaig a com	133,25000	€
			Altres conceptes	0,00000	€
P-9	P2146-DJ3C	m2	Demolició de paviment de mescla bituminosa de fins a 15 cm de gruix, d'amplària fins a 0,6 m, amb compressor i càrrega sobre camió amb mitjans mecànics	<b>10,78</b>	€
			Altres conceptes	10,78000	€
P-10	P2146-DJ3H	m2	Demolició de paviment de panots col·locats sobre base de formigó de fins a 15 cm de gruix, inclòs la demolició de la base, d'amplària fins a 2 m, amb compressor i càrrega sobre camió amb mitjans mecànics manuals. Inclou tots els transports, càrregues i descàrregues interiors necessaris (inclòs temps d'espera), abassegaments intermedis, etc..	<b>12,60</b>	€
			Altres conceptes	12,60000	€

## QUADRE DE PREUS NÚMERO 2

Pàg.: 2

NÚMERO	CODI	UA	DESCRIPCIÓ	PREU	
P-11	P2146-DJ3P	m2	Demolició de paviment de panots col·locats sobre base de formigó de fins a 20 cm de gruix, inclòs la demolició de la base, d'amplària fins a 2 m, amb compressor i càrrega sobre camió amb mitjans mecànics	<b>18,64</b>	€
			Altres conceptes	18,64000	€
P-12	P2148-49L6	m	Demolició de vorada, inclòs la base, col·locada sobre formigó, amb martell trencador muntat sobre retroexcavadora i càrrega manual i mecànica de runa sobre camió o contenidor	<b>4,12</b>	€
			Altres conceptes	4,12000	€
P-13	P214Y-HZ11	m2	Demolició de gual de vianants i vehicles de pedra granítica sobre formigó, de 10 a 15 cm de gruix i <= 1.2 m d'amplària amb compressor i càrrega manual de runa sobre camió o contenidor, en entorn urbà sense dificultat de mobilitat, en voreres <= 3 m d'amplària o calçada/plataforma única <= 7 m d'amplària, sense afectació per serveis o elements de mobiliari urbà, en actuacions d'1 a 10 m2	<b>30,45</b>	€
			Altres conceptes	30,45000	€
P-14	P21B0-HBQ	m2	Eliminació de marca vial amb pintura negra	<b>3,88</b>	€
	BBA1-2XWU	kg	Pintura acrílica de color negre, per a marques vials	2,31120	€
			Altres conceptes	1,56880	€
P-15	P21B0-HBQ	u	Arrencada de pal per a senyal amb mitjans manuals i càrrega manual de runa sobre camió o contenidor	<b>12,32</b>	€
			Altres conceptes	12,32000	€
P-16	P21Q2-8GX	u	Retirada de piona fosa, enderroc de daus de formigó, i càrrega manual i mecànica de l'equipament i la runa sobre camió o contenidor	<b>8,96</b>	€
			Altres conceptes	8,96000	€
P-17	P2214-AYN	m3	Excavació per a caixa de paviment en terreny de trànsit (SPT >50), realitzada amb pala carregadora amb escarificadora i càrrega indirecta sobre camió	<b>8,01</b>	€
			Altres conceptes	8,01000	€
P-18	P221C-DZ1	m3	Excavació de rasa de fins a 1 m d'amplària i fins a 2 m de fondària, en terreny compacte, amb retroexcavadora i càrrega mecànica del material excavat	<b>10,06</b>	€
			Altres conceptes	10,06000	€
P-19	P2241-52SS	m2	Repàs i piconatge de sòl de rasa d'amplària màxima 0,6 m, amb compactació del 95% PM	<b>5,48</b>	€
			Altres conceptes	5,48000	€
P-20	P2241-HR6	m2	Repàs i piconatge de caixa de paviment, amb compactació del 95% PM, en entorn urbà amb dificultat de mobilitat, en voreres <= 3 m d'amplària o calçada/plataforma única <= 7 m d'amplària, amb afectació per serveis o elements de mobiliari urbà, en actuacions d'1 a 10 m2	<b>3,76</b>	€
			Altres conceptes	3,76000	€
P-21	P2R3-HIHF	m3	Transport de terres no contaminades a obra exterior o centre de valorització, amb camió de 12 t i temps d'espera per a la càrrega amb mitjans mecànics, amb un recorregut de menys de 10 km	<b>5,59</b>	€
			Altres conceptes	5,59000	€
P-22	P2R5-DT1E	m3	Transport de residus a instal·lació autoritzada de gestió de residus, amb camió de 12 t i temps d'espera per a la càrrega a màquina, amb un recorregut de més de 5 i fins a 10 km	<b>6,49</b>	€
			Altres conceptes	6,49000	€
P-23	P2RA-EU5P	m3	Disposició controlada en dipòsit autoritzat inclòs el cànon sobre la deposició controlada dels residus de la construcció, segons la LLEI 8/2008, de residus barrejats no perillosos amb una densitat 0,17 t/m3, procedents de construcció o demolició, amb codi 17 09 04 segons la Llista Europea de Residus	<b>21,30</b>	€
	B2RA-28V1	t	Disposició controlada en dipòsit autoritzat inclòs el cànon sobre la deposició controlad	21,30100	€
			Altres conceptes	-0,00100	€

## QUADRE DE PREUS NÚMERO 2

Pàg.: 3

NÚMERO	CODI	UA	DESCRIPCIÓ	PREU	
P-24	P92A-DX8F	m3	Subbase de tot-u artificial, amb estesa i piconatge del material al 98% del PM	<b>35,96</b>	€
	B03F-05NW	m3	Tot-u artificial	26,66850	€
	B011-05ME	m3	Aigua	0,08900	€
			Altres conceptes	9,20250	€
P-25	P931-3G6T	m3	Base de formigó (CE, EHE) formigó HM-20/S / 20 / I de consistència seca, grandària màxima del granulat 20 mm, amb >= 200 kg/m3 de ciment, apte per a classe d'exposició I, abocat des de camió amb estesa i vibratge manual, amb acabat reglejat	<b>115,00</b>	€
	B06E-12CR	m3	Formigó HM-20/S / 20 / I de consistència seca, grandària màxima del granulat 20 mm, Altres conceptes	98,59500 16,40500	€ €
P-26	P965-EALU	m	Vorada de pedra granítica escairada, serrada mecànicament i flamejada, de forma recta, de 20x25 cm, col·locada sobre base de formigó no estructural i de 20 a 25 cm d'alçària	<b>60,76</b>	€
	B069-2A9P	m3	Formigó d'ús no estructural HNE-15/P/40 de resistència a compressió 15 N/mm2, cons	8,84499	€
	B964-0GHV	m	Pedra granítica, recta, escairada, serrada mecànicament i flamejada, per a vorada, de Altres conceptes	30,38700 21,52801	€ €
P-27	P976-U54L	m	Rigola de 20 cm d'amplària de peça monocapa de formigó color blanc, de 20x20x8 cm, per a rigoles, col·locades amb morter sobre base de formigó d'ús no estructural i rejuntades amb beurada de ciment	<b>19,50</b>	€
	B971-0GUG	u	Peça monocapa de formigó color blanc, de 20x20x8 cm, per a rigoles	5,90850	€
	B07L-1PY6	t	Morter per a ram de paleta, classe M 5 (5 N/mm2), en sacs, de designació (G) segons	0,07263	€
	B069-14L6	m3	Formigó d'ús no estructural HNE-20/B/20 de resistència a compressió 20 N/mm2, cons	5,15130	€
	B055-065W	t	Ciment blanc de ram de paleta BL 22,5 X segons UNE 80305, en sacs Altres conceptes	0,22086 8,14671	€ €
	P-28	P980-FEL8	u	Capçal de gual de pedra granítica serrada mecànicament i flamejada, de 40x40 cm, amb la cantonada en forma rectangular d'1 peça, col·locada amb morter sobre base de formigó no estructural	<b>121,00</b>
B981-2MTB		u	Capçal de gual de pedra granítica serrada mecànicament i flamejada, de 40x40 cm, a	97,49000	€
B07L-1PYB		t	Morter per a ram de paleta, classe M 7.5 (7,5 N/mm2), en sacs, de designació (G) seg	1,23970	€
B069-2A9P		m3	Formigó d'ús no estructural HNE-15/P/40 de resistència a compressió 15 N/mm2, cons Altres conceptes	4,30763 17,96267	€ €
P-29		P982-B35U	m	Rampa per a gual de vianants-40 amb peça de pedra natural de forma recta, de 40 cm d'amplària i 6 cm de gruix, de pedra granítica, serrada mecànicament i flamejada, col·locada amb morter sobre base de formigó reciclat no estructural HRNE-235/P/20	<b>122,26</b>
	B982-1N0M	m	Peça de pedra natural per a rampa de gual de vianants de forma recta, de 40 cm d'am	94,16640	€
	B07L-1PYB	t	Morter per a ram de paleta, classe M 7.5 (7,5 N/mm2), en sacs, de designació (G) seg	1,12700	€
	B06A-2MHN	m3	Formigó d'ús no estructural amb granulat reciclat, de consistència plàstica i grandària Altres conceptes	8,12164 18,84496	€ €
P-30	P9E1-DMTE	m2	Paviment de panot per a vorera de color de 20x20x4 cm, classe 1a, preu superior, col·locat a l'estesa amb sorra-ciment de 250 kg/m3 de ciment pòrtland i beurada de color amb ciment blanc de ram de paleta	<b>39,03</b>	€
	B9E2-0HOU	m2	Panot de color de 20x20x4 cm, classe 1a, preu superior	13,18860	€
	B011-05ME	m3	Aigua	0,01780	€
	B083-06UD	kg	Colorant en pols per a formigó	1,05825	€
	B055-065W	t	Ciment blanc de ram de paleta BL 22,5 X segons UNE 80305, en sacs Altres conceptes	0,68467 24,08068	€ €

## QUADRE DE PREUS NÚMERO 2

Pàg.: 4

NÚMERO	CODI	UA	DESCRIPCIÓ	PREU	
P-31	P9E1-V6R5	m2	Paviment de panot per a vorera de color de 20x20x8 cm, classe 1a, preu mitjà, sobre suport de 3 cm de morter amb additiu, col·locat a truc de maceta amb morter mixt 1:2:10 i beurada de color amb ciment blanc de ram de paleta	<b>54,57</b>	€
	B9E2-HYP4	m2	Panot de color de 20x20x8 cm, classe 1a, preu mitjà	20,56320	€
	B083-06UD	kg	Colorant en pols per a formigó	1,05825	€
	B055-065W	t	Ciment blanc de ram de paleta BL 22,5 X segons UNE 80305, en sacs	0,68467	€
	B011-05ME	m3	Aigua Altres conceptes	0,00178 32,26210	€ €
P-32	PAAJX003	PA	Partida alçada a justificar per a la seguretat i salut en l'execució de l'obra, segons es descriu en l'Estudi de Seguretat i Salut Sense descomposició	<b>1.500,00</b> 1.500,00000	€ €
	P-33	PB21-BUJL	m	Barrera de formigó simple, prefabricada, amb perfil tipus New Jersey, col·locada i amb el desmuntatge inclòs, inclou els desplaçaments necessaris per canvi de fase d'obra	<b>63,22</b>
BBM3-208U		m	Amortització de barrera de formigó simple, prefabricada, amb perfil tipus New Jersey ( Altres conceptes	2,59000 60,63000	€ €
P-34	PBA2-PN01	u	Desplaçament d'un equip de pintura a l'obra Sense descomposició	<b>1.200,00</b> 1.200,00000	€ €
	P-35	PBA2-UV16	u	Pintat de delimitació de zona d'estacionament de minusvàlid, incloent el pictograma normalitzat, amb pintura acrílica amb una dosificació mínima de 720 gr/m2, aplicada amb màquina d'accionament manual, incloent el premarcatge	<b>17,96</b>
BBA1-2XWQ		kg	Pintura acrílica de color blanc, per a marques vials Altres conceptes	1,87920 16,08080	€ €
P-36	PBA3-DXMF	m	Pintat sobre paviment de marca vial longitudinal contínua per a ús temporal i no retrorreflectant, tipus T-NR, de 15 cm d'amplària, amb plàstic d'aplicació en fred de dos components de color groc, aplicada mecànicament mitjançant polvorització	<b>1,57</b>	€
	BBA1-2XWP	kg	Plàstic d'aplicació en fred de dos components de color groc, per a marques vials Altres conceptes	0,80325 0,76675	€ €
P-37	PBBY-M8J8	u	Col·locació de suport de senyal vertical de tub d'acer galvanitzat de <= 3 m d'alçària, per a suport de senyalització vertical, fixat a una base de formigó d'ús no estructural HNE-20/F/20 de resistència a compressió 20 N/mm2, consistència fluïda i grandària màxima del granulat 20 mm	<b>44,13</b>	€
	B069-1519	m3	Formigó d'ús no estructural HNE-20/F/20 de resistència a compressió 20 N/mm2, cons Altres conceptes	4,45000 39,68000	€ €
P-38	PBBY-MSE8	u	Col·locació de placa de senyalització vertical provinent d'ús anterior, sobre suport de peu o paraments verticals, amb mitjans manuals, en entorn urbà sense dificultat de mobilitat, sense afectació per serveis o elements de mobiliari urbà Altres conceptes	<b>34,91</b> 34,91000	€ €

Memòria valorada de l'arranjament de les voreres  
del carrer del Bisbe Sivilla, entre el carrer Camp i el carrer Muntaner

## **QUADRE DE PREUS NÚMERO 2**

Pàg.: 5

NÚMERO	CODI	UA	DESCRIPCIÓ	PREU
--------	------	----	------------	------

Barcelona, setembre 2025

DEPARTAMENT D'OBRES I MANTENIMENT  
DISTRICTE DE SARRIÀ- SANT GERVASI

**PRESSUPOST**

Pàg.: 1

Obra	01	Pressupost Voreres Bisbe Sivilla
Capítol	01	TREBALLS PREVIS I ENDERROCS

NUM. CODI	UA	DESCRIPCIÓ	PREU	AMIDAMENT	IMPORT	
1	P21B0-HBQX	u	Arrencada de pal per a senyal amb mitjans manuals i càrrega manual de runa sobre camió o contenidor (P - 15)	12,32	4,000	49,28
2	P21Q2-8GXU	u	Retirada de piona fosa, enderroc de daus de formigó, i càrrega manual i mecànica de l'equipament i la runa sobre camió o contenidor (P - 16)	8,96	20,000	179,20
3	F219FBA0	m	Tall en paviment de mescla bituminosa de 10 cm de fondària com a mínim, amb màquina tallajunts amb disc de diamant, per a delimitar la zona a demolir (P - 1)	5,60	96,000	537,60
4	P2148-49L6	m	Demolició de vorada, inclòs la base, col·locada sobre formigó, amb martell trencador muntat sobre retroexcavadora i càrrega manual i mecànica de runa sobre camió o contenidor (P - 12)	4,12	94,080	387,61
5	P2146-DJ3P	m2	Demolició de paviment de panots col·locats sobre base de formigó de fins a 20 cm de gruix, inclòs la demolició de la base, d'amplària fins a 2 m, amb compressor i càrrega sobre camió amb mitjans mecànics (P - 11)	18,64	10,700	199,45
6	P2146-DJ3H	m2	Demolició de paviment de panots col·locats sobre base de formigó de fins a 15 cm de gruix, inclòs la demolició de la base, d'amplària fins a 2 m, amb compressor i càrrega sobre camió amb mitjans mecànics manuals. Inclou tots els transports, càrregues i descàrregues interiors necessaris (inclòs temps d'espera), abassegaments intermedis, etc.. (P - 10)	12,60	121,070	1.525,48
7	P2146-DJ3C	m2	Demolició de paviment de mescla bituminosa de fins a 15 cm de gruix, d'amplària fins a 0,6 m, amb compressor i càrrega sobre camió amb mitjans mecànics (P - 9)	10,78	38,400	413,95
8	P214Y-HZ11	m2	Demolició de gual de vianants i vehicles de pedra granítica sobre formigó, de 10 a 15 cm de gruix i <= 1.2 m d'amplària amb compressor i càrrega manual de runa sobre camió o contenidor, en entorn urbà sense dificultat de mobilitat, en voreres <= 3 m d'amplària o calçada/plataforma única <= 7 m d'amplària, sense afectació per serveis o elements de mobiliari urbà, en actuacions d'1 a 10 m2 (P - 13)	30,45	2,000	60,90
<b>TOTAL</b>	<b>Capítol</b>		<b>01.01</b>		<b>3.353,47</b>	

Obra	01	Pressupost Voreres Bisbe Sivilla
Capítol	02	MOVIMENT DE TERRES

NUM. CODI	UA	DESCRIPCIÓ	PREU	AMIDAMENT	IMPORT	
1	P2214-AYNX	m3	Excavació per a caixa de paviment en terreny de trànsit (SPT >50), realitzada amb pala carregadora amb escarificadora i càrrega indirecta sobre camió (P - 17)	8,01	10,548	84,49
2	P2241-HR6S	m2	Repàs i piconatge de caixa de paviment, amb compactació del 95% PM, en entorn urbà amb dificultat de mobilitat, en voreres <= 3 m d'amplària o calçada/plataforma única <= 7 m d'amplària, amb afectació per serveis o elements de mobiliari urbà, en actuacions d'1 a 10 m2 (P - 20)	3,76	131,770	495,46
3	P221C-DZ1E	m3	Excavació de rasa de fins a 1 m d'amplària i fins a 2 m de fondària, en terreny compacte, amb retroexcavadora i càrrega mecànica del material excavat (P - 18)	10,06	20,909	210,34
4	P2241-52SS	m2	Repàs i piconatge de sòl de rasa d'amplària màxima 0,6 m, amb compactació del 95% PM (P - 19)	5,48	38,016	208,33
<b>TOTAL</b>	<b>Capítol</b>		<b>01.02</b>		<b>998,62</b>	

EUR

**PRESSUPOST**

Pàg.: 2

Obra	01	Pressupost Voreres Bisbe Sivilla
Capítol	03	GESTIÓ DE RESIDUS

NUM. CODI	UA	DESCRIPCIÓ	PREU	AMIDAMENT	IMPORT	
1	P2R5-DT1E	m3	Transport de residus a instal·lació autoritzada de gestió de residus, amb camió de 12 t i temps d'espera per a la càrrega a màquina, amb un recorregut de més de 5 i fins a 10 km (P - 22)	6,49	39,841	258,57
2	P2RA-EU5P	m3	Disposició controlada en dipòsit autoritzat inclòs el cànon sobre la deposició controlada dels residus de la construcció, segons la LLEI 8/2008, de residus barrejats no perillosos amb una densitat 0,17 t/m3, procedents de construcció o demolició, amb codi 17 09 04 segons la Llista Europea de Residus (P - 23)	21,30	71,010	1.512,51
3	P2R3-HIHF	m3	Transport de terres no contaminades a obra exterior o centre de valorització, amb camió de 12 t i temps d'espera per a la càrrega amb mitjans mecànics, amb un recorregut de menys de 10 km (P - 21)	5,59	31,272	174,81
<b>TOTAL</b>	<b>Capítol</b>		<b>01.03</b>		<b>1.945,89</b>	

Obra	01	Pressupost Voreres Bisbe Sivilla
Capítol	04	PAVIMENTACIÓ

NUM. CODI	UA	DESCRIPCIÓ	PREU	AMIDAMENT	IMPORT	
1	P931-3G6T	m3	Base de formigó (CE, EHE) formigó HM-20/S / 20 / I de consistència seca, grandària màxima del granulat 20 mm, amb >= 200 kg/m3 de ciment, apte per a classe d'exposició I, abocat des de camió amb estesa i vibratge manual, amb acabat reglejat (P - 25)	115,00	19,766	2.273,09
2	P976-U54L	m	Rigola de 20 cm d'amplària de peça monocapa de formigó color blanc, de 20x20x8 cm, per a rigoles, col·locades amb morter sobre base de formigó d'ús no estructural i rejuntades amb beurada de ciment (P - 27)	19,50	96,000	1.872,00
3	P965-EALU	m	Vorada de pedra granítica escairada, serrada mecànicament i flamejada, de forma recta, de 20x25 cm, col·locada sobre base de formigó no estructural i de 20 a 25 cm d'alçària (P - 26)	60,76	98,840	6.005,52
4	P9E1-DMTE	m2	Paviment de panot per a vorera de color de 20x20x4 cm, classe 1a, preu superior, col·locat a l'estesa amb sorra-ciment de 250 kg/m3 de ciment pòrtland i beurada de color amb ciment blanc de ram de paleta (P - 30)	39,03	127,420	4.973,20
5	P9E1-V6R5	m2	Paviment de panot per a vorera de color de 20x20x8 cm, classe 1a, preu mitjà, sobre suport de 3 cm de morter amb additius, col·locat a truc de maceta amb morter mixt 1:2:10 i beurada de color amb ciment blanc de ram de paleta (P - 31)	54,57	5,350	291,95
6	P980-FEL8	u	Capçal de gual de pedra granítica serrada mecànicament i flamejada, de 40x40 cm, amb la cantonada en forma rectangular d'1 peça, col·locada amb morter sobre base de formigó no estructural (P - 28)	121,00	0,000	0,00
7	P982-B35U	m	Rampa per a gual de vianants-40 amb peça de pedra natural de forma recta, de 40 cm d'amplària i 6 cm de gruix, de pedra granítica, serrada mecànicament i flamejada, col·locada amb morter sobre base de formigó reciclat no estructural HRNE-235/P/20 (P - 29)	122,26	0,000	0,00
8	P92A-DX8F	m3	Subbase de tot-u artificial, amb estesa i piconatge del material al 98% del PM (P - 24)	35,96	19,916	716,18
<b>TOTAL</b>	<b>Capítol</b>		<b>01.04</b>		<b>16.131,94</b>	

Obra	01	Pressupost Voreres Bisbe Sivilla
Capítol	05	SENYALITZACIÓ

EUR

**PRESSUPOST**

Pàg.: 3

NUM. CODI	UA	DESCRIPCIÓ	PREU	AMIDAMENT	IMPORT	
1	PBBY-M8J8	u	Col·locació de suport de senyal vertical de tub d'acer galvanitzat de <= 3 m d'alçària, per a suport de senyalització vertical, fixat a una base de formigó d'ús no estructural HNE-20/F/20 de resistència a compressió 20 N/mm2, consistència fluïda i grandària màxima del granulat 20 mm (P - 37)	44,13	4,000	176,52
2	FBA2UVD6	m2	Pintat de faixa de 50 cm d'amplària, per a pas de vianants sense amb semàfors, amb pintura de doble component amb aplicació amb màquina, amb una dosificació mínima de 1600 g/m2 i amb addició de partícules de vidre de cantells angulosos, amb una dosificació de 300 g/m2, per tal d'incrementar el coeficient de lliscament a un mínim de 0.60 SRT segons la norma NLT-175. Inclou el premarcatge.(amidament: m2 realment pintat) (P - 3)	7,08	0,000	0,00
3	FBABUV15	u	Pintat de delimitació de zona d'estacionament vigilat, en color blau o verd, amb pintura acrílica amb una dosificació mínima de 900 g/m2 i amb el premarcatge inclòs (P - 5)	2,90	4,000	11,60
4	FBABUV18	u	Pintat de delimitació de zona d'estacionament per a motocicletes, amb pintura acrílica amb una dosificació mínima de 900 g/m2 i amb el premarcatge inclòs (P - 6)	3,63	12,000	43,56
5	PBA2-UV16	u	Pintat de delimitació de zona d'estacionament de minusvàlid, inclouent el pictograma normalitzat, amb pintura acrílica amb una dosificació mínima de 720 gr/m2, aplicada amb màquina d'accionament manual, inclouent el premarcatge (P - 35)	17,96	3,000	53,88
6	P21B0-HBQL	m2	Eliminació de marca vial amb pintura negra (P - 14)	3,88	14,925	57,91
7	FBA3UW10	m2	Pintat de superfícies específiques, zones 30, símbols, pictogrames i logos, amb pintura de doble component de qualsevol color amb aplicació manual, amb una dosificació mínima de 2800 g/m2 i amb addició de partícules de vidre de cantells angulosos, amb una dosificació de 300 g/m2, per tal d'incrementar el coeficient de lliscament a un mínim de 0.60 SRT segons la norma NLT-175. Inclou el premarcatge.(amidament: m2 realment pintat) (P - 4)	8,89	5,175	46,01
8	FBA1E012	m	Pintat sobre paviment d'una faixa longitudinal contínua no reflectora de 10 cm d'amplària, amb pintura dos components, amb màquina autopropulsada (P - 2)	0,76	6,000	4,56
9	PBA2-PN01	u	Desplaçament d'un equip de pintura a l'obra (P - 34)	1.200,00	1,000	1.200,00
10	PBBY-MSE8	u	Col·locació de placa de senyalització vertical provinent d'ús anterior, sobre suport de peu o paraments verticals, amb mitjans manuals, en entorn urbà sense dificultat de mobilitat, sense afectació per serveis o elements de mobiliari urbà (P - 38)	34,91	4,000	139,64
<b>TOTAL</b>	<b>Capítol</b>		<b>01.05</b>			<b>1.733,68</b>

Obra 01 Pressupost Voreres Bisbe Sivilla  
Capítol 06 ALTRES

NUM. CODI	UA	DESCRIPCIÓ	PREU	AMIDAMENT	IMPORT	
1	PBA3-DXMF	m	Pintat sobre paviment de marca vial longitudinal contínua per a ús temporal i no retrorreflectant, tipus T-NR, de 15 cm d'amplària, amb plàstic d'aplicació en fred de dos components de color groc, aplicada mecànicament mitjançant polvorització (P - 36)	1,57	12,500	19,63
2	PB21-BUJL	m	Barrera de formigó simple, prefabricada, amb perfil tipus New Jersey, col·locada i amb el desmuntatge inclòs, inclou els desplaçaments necessaris per canvi de fase d'obra (P - 33)	63,22	90,000	5.689,80
3	FBB2UC10	u	Partida per a l'actualització del programa INCA-PAVIFORM segons criteris del Departament (P - 7)	300,00	1,000	300,00
4	P060-01ZS	u	Mostreig, realització de con d'Abrams, elaboració de les provetes, cura i assaig a compressió d'una sèrie de cinc provetes cúbiques de 15x15x15 cm, segons la norma UNE-EN 12390-1, UNE-EN 12390-2, UNE-EN 12390-3, UNE-EN 12350-1 i UNE-EN 12350-2 (P - 8)	133,25	2,000	266,50

EUR

**PRESSUPOST**

Pàg.: 4

5	PAAIX005	PA	Partida alçada d'abonament íntegre per a l'adaptació de l'AS BUILT als criteris de Districte. Imprescindible per a la recepció de l'obra (P - 0)	300,00	1,000	300,00
6	PAAJX001	PA	Partida alçada a justificar per a nous requeriments funcionals de l'ajuntament de Barcelona, a disposició de la direcció d'obra (P - 0)	1.000,00	1,000	1.000,00
7	PAAJX003	PA	Partida alçada a justificar per a la seguretat i salut en l'execució de l'obra, segons es descriu en l'Estudi de Seguretat i Salut (P - 32)	1.500,00	1,000	1.500,00
<b>TOTAL</b>	<b>Capítol</b>		<b>01.06</b>			<b>9.075,93</b>

EUR

**RESUM DE PRESSUPOST**

Data: 17/09/25

Pàg.: 1

<b>NIVELL 2: Capítol</b>			<b>Import</b>
Capítol	01.01	TREBALLS PREVIS I ENDERROCS	3.353,47
Capítol	01.02	MOVIMENT DE TERRES	998,62
Capítol	01.03	GESTIÓ DE RESIDUS	1.945,89
Capítol	01.04	PAVIMENTACIÓ	16.131,94
Capítol	01.05	SENYALITZACIÓ	1.733,68
Capítol	01.06	ALTRES	9.075,93
<b>Obra</b>	<b>01</b>	<b>Pressupost Voreres Bisbe Sivilla</b>	<b>33.239,53</b>
			<b>33.239,53</b>
<b>NIVELL 1: Obra</b>			<b>Import</b>
Obra	01	Pressupost Voreres Bisbe Sivilla	33.239,53
			<b>33.239,53</b>

Memòria valorada de l'arranjament de les voreres  
del carrer del Bisbe Sivilla, entre el carrer Camp i el carrer Muntaner

**PRESSUPOST D'EXECUCIÓ PER CONTRACTE**

Pàg. 1

---

PRESSUPOST D'EXECUCIÓ MATERIAL.....	33.239,53
13 % Despeses Generals SOBRE 33.239,53.....	4.321,14
6 % Benefici Industrial SOBRE 33.239,53.....	1.994,37

**PRESSUPOST D'EXECUCIÓ PER CONTRACTE**

39.555,04

21 % IVA SOBRE 39.555,04.....	8.306,56
-------------------------------	----------

**TOTAL PRESSUPOST PER CONTRACTE AMB IVA INCLÒS**

47.861,60

Aquest pressupost d'execució per contracte (IVA inclòs) puja a  
quaranta-set mil vuit-cents seixanta-un euros amb seixanta cèntims

---

Barcelona, setembre 2025

DEPARTAMENT D'OBRES I MANTENIMENT  
DISTRICTE DE SARRIÀ- SANT GERVASI

Memòria valorada de l'arranjament de les voreres  
del carrer del Bisbe Sivilla, entre el carrer Camp i el carrer Muntaner

**PRESSUPOST D'EXECUCIÓ PER CONTRACTE**

Pàg. 1

---

PRESSUPOST D'EXECUCIÓ MATERIAL.....	33.239,53
13 % Despeses Generals SOBRE 33.239,53.....	4.321,14
6 % Benefici Industrial SOBRE 33.239,53.....	1.994,37

**PRESSUPOST D'EXECUCIÓ PER CONTRACTE**

39.555,04

21 % IVA SOBRE 39.555,04.....	8.306,56
-------------------------------	----------

**TOTAL PRESSUPOST PER CONTRACTE AMB IVA INCLÒS**

47.861,60

Aquest pressupost d'execució per contracte (IVA inclòs) puja a  
quaranta-set mil vuit-cents seixanta-un euros amb seixanta cèntims

---

Barcelona, setembre 2025

DEPARTAMENT D'OBRES I MANTENIMENT  
DISTRICTE DE SARRIÀ- SANT GERVASI

## AMIDAMENTS

Pàg.: 1

Obra 01 PRESSUPOST VORERES BISBE SIVILLA  
Capítol 01 TREBALLS PREVIS I ENDERROCS

NUM.	CODI	U#	DESCRIPCIÓ																																																						
1	P21B0-HBQX	u	Arrencada de pal per a senyal amb mitjans manuals i càrrega manual de runa sobre camió o contenidor																																																						
<table border="1"> <thead> <tr> <th>Num.</th> <th>Text</th> <th>Tipus</th> <th>[C]</th> <th>[D]</th> <th>[E]</th> <th>[F]</th> <th>TOTAL</th> <th>Fórmula</th> </tr> </thead> <tbody> <tr> <td>1</td> <td>Pal àrea verda</td> <td></td> <td>1,000</td> <td></td> <td></td> <td></td> <td>1,000</td> <td>C#*D#*E#*F#</td> </tr> <tr> <td>2</td> <td>Pal PMR</td> <td></td> <td>3,000</td> <td></td> <td></td> <td></td> <td>3,000</td> <td>C#*D#*E#*F#</td> </tr> <tr> <td colspan="7" style="text-align: right;"><b>TOTAL AMIDAMENT</b></td> <td><b>4,000</b></td> <td></td> </tr> </tbody> </table>				Num.	Text	Tipus	[C]	[D]	[E]	[F]	TOTAL	Fórmula	1	Pal àrea verda		1,000				1,000	C#*D#*E#*F#	2	Pal PMR		3,000				3,000	C#*D#*E#*F#	<b>TOTAL AMIDAMENT</b>							<b>4,000</b>																			
Num.	Text	Tipus	[C]	[D]	[E]	[F]	TOTAL	Fórmula																																																	
1	Pal àrea verda		1,000				1,000	C#*D#*E#*F#																																																	
2	Pal PMR		3,000				3,000	C#*D#*E#*F#																																																	
<b>TOTAL AMIDAMENT</b>							<b>4,000</b>																																																		
2	P21Q2-8GXU	u	Retirada de piona fosa, enderroc de daus de formigó, i càrrega manual i mecànica de l'equipament i la runa sobre camió o contenidor																																																						
<table border="1"> <thead> <tr> <th>Num.</th> <th>Text</th> <th>Tipus</th> <th>[C]</th> <th>[D]</th> <th>[E]</th> <th>[F]</th> <th>TOTAL</th> <th>Fórmula</th> </tr> </thead> <tbody> <tr> <td>1</td> <td></td> <td></td> <td>20,000</td> <td></td> <td></td> <td></td> <td>20,000</td> <td>C#*D#*E#*F#</td> </tr> <tr> <td colspan="7" style="text-align: right;"><b>TOTAL AMIDAMENT</b></td> <td><b>20,000</b></td> <td></td> </tr> </tbody> </table>				Num.	Text	Tipus	[C]	[D]	[E]	[F]	TOTAL	Fórmula	1			20,000				20,000	C#*D#*E#*F#	<b>TOTAL AMIDAMENT</b>							<b>20,000</b>																												
Num.	Text	Tipus	[C]	[D]	[E]	[F]	TOTAL	Fórmula																																																	
1			20,000				20,000	C#*D#*E#*F#																																																	
<b>TOTAL AMIDAMENT</b>							<b>20,000</b>																																																		
3	F219FBA0	m	Tall en paviment de mescla bituminosa de 10 cm de fondària com a mínim, amb màquina tallajunts amb disc de diamant, per a delimitar la zona a demolir																																																						
<table border="1"> <thead> <tr> <th>Num.</th> <th>Text</th> <th>Tipus</th> <th>[C]</th> <th>[D]</th> <th>[E]</th> <th>[F]</th> <th>TOTAL</th> <th>Fórmula</th> </tr> </thead> <tbody> <tr> <td>1</td> <td></td> <td>C</td> <td>Unitats</td> <td>Longitud</td> <td>Ample</td> <td>Alçada</td> <td></td> <td></td> </tr> <tr> <td>2</td> <td>rigola mar</td> <td></td> <td>48,000</td> <td></td> <td></td> <td></td> <td>48,000</td> <td>C#*D#*E#*F#</td> </tr> <tr> <td>3</td> <td>rigola muntanya</td> <td></td> <td>48,000</td> <td></td> <td></td> <td></td> <td>48,000</td> <td>C#*D#*E#*F#</td> </tr> <tr> <td colspan="7" style="text-align: right;"><b>TOTAL AMIDAMENT</b></td> <td><b>96,000</b></td> <td></td> </tr> </tbody> </table>				Num.	Text	Tipus	[C]	[D]	[E]	[F]	TOTAL	Fórmula	1		C	Unitats	Longitud	Ample	Alçada			2	rigola mar		48,000				48,000	C#*D#*E#*F#	3	rigola muntanya		48,000				48,000	C#*D#*E#*F#	<b>TOTAL AMIDAMENT</b>							<b>96,000</b>										
Num.	Text	Tipus	[C]	[D]	[E]	[F]	TOTAL	Fórmula																																																	
1		C	Unitats	Longitud	Ample	Alçada																																																			
2	rigola mar		48,000				48,000	C#*D#*E#*F#																																																	
3	rigola muntanya		48,000				48,000	C#*D#*E#*F#																																																	
<b>TOTAL AMIDAMENT</b>							<b>96,000</b>																																																		
4	P2148-49L6	m	Demolició de vorada, inclòs la base, col·locada sobre formigó, amb martell trencador muntat sobre retroexcavadora i càrrega manual i mecànica de runa sobre camió o contenidor																																																						
<table border="1"> <thead> <tr> <th>Num.</th> <th>Text</th> <th>Tipus</th> <th>[C]</th> <th>[D]</th> <th>[E]</th> <th>[F]</th> <th>TOTAL</th> <th>Fórmula</th> </tr> </thead> <tbody> <tr> <td>1</td> <td>vorada muntanya</td> <td></td> <td>25,880</td> <td></td> <td></td> <td></td> <td>25,880</td> <td>C#*D#*E#*F#</td> </tr> <tr> <td>2</td> <td></td> <td></td> <td>21,400</td> <td></td> <td></td> <td></td> <td>21,400</td> <td>C#*D#*E#*F#</td> </tr> <tr> <td>3</td> <td>vorada mar</td> <td></td> <td>20,500</td> <td></td> <td></td> <td></td> <td>20,500</td> <td>C#*D#*E#*F#</td> </tr> <tr> <td>4</td> <td></td> <td></td> <td>26,300</td> <td></td> <td></td> <td></td> <td>26,300</td> <td>C#*D#*E#*F#</td> </tr> <tr> <td colspan="7" style="text-align: right;"><b>TOTAL AMIDAMENT</b></td> <td><b>94,080</b></td> <td></td> </tr> </tbody> </table>				Num.	Text	Tipus	[C]	[D]	[E]	[F]	TOTAL	Fórmula	1	vorada muntanya		25,880				25,880	C#*D#*E#*F#	2			21,400				21,400	C#*D#*E#*F#	3	vorada mar		20,500				20,500	C#*D#*E#*F#	4			26,300				26,300	C#*D#*E#*F#	<b>TOTAL AMIDAMENT</b>							<b>94,080</b>	
Num.	Text	Tipus	[C]	[D]	[E]	[F]	TOTAL	Fórmula																																																	
1	vorada muntanya		25,880				25,880	C#*D#*E#*F#																																																	
2			21,400				21,400	C#*D#*E#*F#																																																	
3	vorada mar		20,500				20,500	C#*D#*E#*F#																																																	
4			26,300				26,300	C#*D#*E#*F#																																																	
<b>TOTAL AMIDAMENT</b>							<b>94,080</b>																																																		
5	P2146-DJ3P	m2	Demolició de paviment de panots col·locats sobre base de formigó de fins a 20 cm de gruix, inclòs la demolició de la base, d'amplària fins a 2 m, amb compressor i càrrega sobre camió amb mitjans mecànics																																																						
<table border="1"> <thead> <tr> <th>Num.</th> <th>Text</th> <th>Tipus</th> <th>[C]</th> <th>[D]</th> <th>[E]</th> <th>[F]</th> <th>TOTAL</th> <th>Fórmula</th> </tr> </thead> <tbody> <tr> <td>1</td> <td>guals existents</td> <td></td> <td>2,000</td> <td>5,350</td> <td></td> <td></td> <td>10,700</td> <td>C#*D#*E#*F#</td> </tr> <tr> <td colspan="7" style="text-align: right;"><b>TOTAL AMIDAMENT</b></td> <td><b>10,700</b></td> <td></td> </tr> </tbody> </table>				Num.	Text	Tipus	[C]	[D]	[E]	[F]	TOTAL	Fórmula	1	guals existents		2,000	5,350			10,700	C#*D#*E#*F#	<b>TOTAL AMIDAMENT</b>							<b>10,700</b>																												
Num.	Text	Tipus	[C]	[D]	[E]	[F]	TOTAL	Fórmula																																																	
1	guals existents		2,000	5,350			10,700	C#*D#*E#*F#																																																	
<b>TOTAL AMIDAMENT</b>							<b>10,700</b>																																																		
6	P2146-DJ3H	m2	Demolició de paviment de panots col·locats sobre base de formigó de fins a 15 cm de gruix, inclòs la demolició de la base, d'amplària fins a 2 m, amb compressor i càrrega sobre camió amb mitjans mecànics manuals. Inclou tots els transports, càrregues i descàrregues interiors necessaris (inclòs temps d'espera), abassegaments intermedis, etc..																																																						
<table border="1"> <thead> <tr> <th>Num.</th> <th>Text</th> <th>Tipus</th> <th>[C]</th> <th>[D]</th> <th>[E]</th> <th>[F]</th> <th>TOTAL</th> <th>Fórmula</th> </tr> </thead> <tbody> <tr> <td>1</td> <td>vorera muntanya</td> <td></td> <td>68,100</td> <td></td> <td></td> <td></td> <td>68,100</td> <td>C#*D#*E#*F#</td> </tr> </tbody> </table>				Num.	Text	Tipus	[C]	[D]	[E]	[F]	TOTAL	Fórmula	1	vorera muntanya		68,100				68,100	C#*D#*E#*F#																																				
Num.	Text	Tipus	[C]	[D]	[E]	[F]	TOTAL	Fórmula																																																	
1	vorera muntanya		68,100				68,100	C#*D#*E#*F#																																																	

EUR

## AMIDAMENTS

Pàg.: 2

2			63,670				63,670	C#*D#*E#*F#																																				
3	gual de vehicles		-10,700				-10,700	C#*D#*E#*F#																																				
<b>TOTAL AMIDAMENT</b>							<b>121,070</b>																																					
7	P2146-DJ3C	m2	Demolició de paviment de mescla bituminosa de fins a 15 cm de gruix, d'amplària fins a 0,6 m, amb compressor i càrrega sobre camió amb mitjans mecànics																																									
<table border="1"> <thead> <tr> <th>Num.</th> <th>Text</th> <th>Tipus</th> <th>[C]</th> <th>[D]</th> <th>[E]</th> <th>[F]</th> <th>TOTAL</th> <th>Fórmula</th> </tr> </thead> <tbody> <tr> <td>1</td> <td>vorera muntanya</td> <td></td> <td>48,000</td> <td>0,400</td> <td></td> <td></td> <td>19,200</td> <td>C#*D#*E#*F#</td> </tr> <tr> <td>2</td> <td>vorera mar</td> <td></td> <td>48,000</td> <td>0,400</td> <td></td> <td></td> <td>19,200</td> <td>C#*D#*E#*F#</td> </tr> <tr> <td colspan="7" style="text-align: right;"><b>TOTAL AMIDAMENT</b></td> <td><b>38,400</b></td> <td></td> </tr> </tbody> </table>									Num.	Text	Tipus	[C]	[D]	[E]	[F]	TOTAL	Fórmula	1	vorera muntanya		48,000	0,400			19,200	C#*D#*E#*F#	2	vorera mar		48,000	0,400			19,200	C#*D#*E#*F#	<b>TOTAL AMIDAMENT</b>							<b>38,400</b>	
Num.	Text	Tipus	[C]	[D]	[E]	[F]	TOTAL	Fórmula																																				
1	vorera muntanya		48,000	0,400			19,200	C#*D#*E#*F#																																				
2	vorera mar		48,000	0,400			19,200	C#*D#*E#*F#																																				
<b>TOTAL AMIDAMENT</b>							<b>38,400</b>																																					
8	P214Y-HZ11	m2	Demolició de gual de vianants i vehicles de pedra granítica sobre formigó, de 10 a 15 cm de gruix i <= 1.2 m d'amplària amb compressor i càrrega manual de runa sobre camió o contenidor, en entorn urbà sense dificultat de mobilitat, en voreres <= 3 m d'amplària o calçada/plataforma única <= 7 m d'amplària, sense afectació per serveis o elements de mobiliari urbà, en actuacions d'1 a 10 m2																																									
<table border="1"> <thead> <tr> <th>Num.</th> <th>Text</th> <th>Tipus</th> <th>[C]</th> <th>[D]</th> <th>[E]</th> <th>[F]</th> <th>TOTAL</th> <th>Fórmula</th> </tr> </thead> <tbody> <tr> <td>1</td> <td></td> <td></td> <td>1,000</td> <td>5,000</td> <td>0,400</td> <td></td> <td>2,000</td> <td>C#*D#*E#*F#</td> </tr> <tr> <td>2</td> <td></td> <td></td> <td></td> <td></td> <td>0,000</td> <td></td> <td>0,000</td> <td>C#*D#*E#*F#</td> </tr> <tr> <td colspan="7" style="text-align: right;"><b>TOTAL AMIDAMENT</b></td> <td><b>2,000</b></td> <td></td> </tr> </tbody> </table>									Num.	Text	Tipus	[C]	[D]	[E]	[F]	TOTAL	Fórmula	1			1,000	5,000	0,400		2,000	C#*D#*E#*F#	2					0,000		0,000	C#*D#*E#*F#	<b>TOTAL AMIDAMENT</b>							<b>2,000</b>	
Num.	Text	Tipus	[C]	[D]	[E]	[F]	TOTAL	Fórmula																																				
1			1,000	5,000	0,400		2,000	C#*D#*E#*F#																																				
2					0,000		0,000	C#*D#*E#*F#																																				
<b>TOTAL AMIDAMENT</b>							<b>2,000</b>																																					

Obra 01 PRESSUPOST VORERES BISBE SIVILLA  
Capítol 02 MOVIMENT DE TERRES

NUM.	CODI	U#	DESCRIPCIÓ																																				
1	P2214-AYNX	m3	Excavació per a caixa de paviment en terreny de trànsit (SPT >50), realitzada amb pala carregadora amb escarificadora i càrrega indirecta sobre camió																																				
<table border="1"> <thead> <tr> <th>Num.</th> <th>Text</th> <th>Tipus</th> <th>[C]</th> <th>[D]</th> <th>[E]</th> <th>[F]</th> <th>TOTAL</th> <th>Fórmula</th> </tr> </thead> <tbody> <tr> <td>1</td> <td>base panot voreres</td> <td></td> <td>94,080</td> <td>0,100</td> <td></td> <td></td> <td>9,408</td> <td>C#*D#*E#*F#</td> </tr> <tr> <td>2</td> <td>base panot guals</td> <td></td> <td>11,400</td> <td>0,100</td> <td></td> <td></td> <td>1,140</td> <td>C#*D#*E#*F#</td> </tr> <tr> <td colspan="7" style="text-align: right;"><b>TOTAL AMIDAMENT</b></td> <td><b>10,548</b></td> <td></td> </tr> </tbody> </table>				Num.	Text	Tipus	[C]	[D]	[E]	[F]	TOTAL	Fórmula	1	base panot voreres		94,080	0,100			9,408	C#*D#*E#*F#	2	base panot guals		11,400	0,100			1,140	C#*D#*E#*F#	<b>TOTAL AMIDAMENT</b>							<b>10,548</b>	
Num.	Text	Tipus	[C]	[D]	[E]	[F]	TOTAL	Fórmula																															
1	base panot voreres		94,080	0,100			9,408	C#*D#*E#*F#																															
2	base panot guals		11,400	0,100			1,140	C#*D#*E#*F#																															
<b>TOTAL AMIDAMENT</b>							<b>10,548</b>																																
2	P2241-HR6S	m2	Repàs i piconatge de caixa de paviment, amb compactació del 95% PM, en entorn urbà amb dificultat de mobilitat, en voreres <= 3 m d'amplària o calçada/plataforma única <= 7 m d'amplària, amb afectació per serveis o elements de mobiliari urbà, en actuacions d'1 a 10 m2																																				
<table border="1"> <thead> <tr> <th>Num.</th> <th>Text</th> <th>Tipus</th> <th>[C]</th> <th>[D]</th> <th>[E]</th> <th>[F]</th> <th>TOTAL</th> <th>Fórmula</th> </tr> </thead> <tbody> <tr> <td>1</td> <td>base panot voreres + gual</td> <td></td> <td>68,100</td> <td></td> <td></td> <td></td> <td>68,100</td> <td>C#*D#*E#*F#</td> </tr> <tr> <td>2</td> <td></td> <td></td> <td>63,670</td> <td></td> <td></td> <td></td> <td>63,670</td> <td>C#*D#*E#*F#</td> </tr> <tr> <td colspan="7" style="text-align: right;"><b>TOTAL AMIDAMENT</b></td> <td><b>131,770</b></td> <td></td> </tr> </tbody> </table>				Num.	Text	Tipus	[C]	[D]	[E]	[F]	TOTAL	Fórmula	1	base panot voreres + gual		68,100				68,100	C#*D#*E#*F#	2			63,670				63,670	C#*D#*E#*F#	<b>TOTAL AMIDAMENT</b>							<b>131,770</b>	
Num.	Text	Tipus	[C]	[D]	[E]	[F]	TOTAL	Fórmula																															
1	base panot voreres + gual		68,100				68,100	C#*D#*E#*F#																															
2			63,670				63,670	C#*D#*E#*F#																															
<b>TOTAL AMIDAMENT</b>							<b>131,770</b>																																
3	P221C-DZ1E	m3	Excavació de rasa de fins a 1 m d'amplària i fins a 2 m de fondària, en terreny compacte, amb retroexcavadora i càrrega mecànica del material excavat																																				
<table border="1"> <thead> <tr> <th>Num.</th> <th>Text</th> <th>Tipus</th> <th>[C]</th> <th>[D]</th> <th>[E]</th> <th>[F]</th> <th>TOTAL</th> <th>Fórmula</th> </tr> </thead> <tbody> <tr> <td>1</td> <td>rasa vorada</td> <td></td> <td>94,080</td> <td>0,200</td> <td>0,550</td> <td></td> <td>10,349</td> <td>C#*D#*E#*F#</td> </tr> <tr> <td>2</td> <td>rasa rigola</td> <td></td> <td>96,000</td> <td>0,200</td> <td>0,550</td> <td></td> <td>10,560</td> <td>C#*D#*E#*F#</td> </tr> </tbody> </table>				Num.	Text	Tipus	[C]	[D]	[E]	[F]	TOTAL	Fórmula	1	rasa vorada		94,080	0,200	0,550		10,349	C#*D#*E#*F#	2	rasa rigola		96,000	0,200	0,550		10,560	C#*D#*E#*F#									
Num.	Text	Tipus	[C]	[D]	[E]	[F]	TOTAL	Fórmula																															
1	rasa vorada		94,080	0,200	0,550		10,349	C#*D#*E#*F#																															
2	rasa rigola		96,000	0,200	0,550		10,560	C#*D#*E#*F#																															

EUR

## AMIDAMENTS

Pàg.: 3

TOTAL AMIDAMENT **20,909**

4 P2241-52SS m2 Repàs i piconatge de sòl de rasa d'amplària màxima 0,6 m, amb compactació del 95% PM

Num.	Text	Tipus	[C]	[D]	[E]	[F]	TOTAL	Fórmula
1	rasa vorada		94,080	0,200			18,816	C#*D#*E#*F#
2	rasa rigola		96,000	0,200			19,200	C#*D#*E#*F#

TOTAL AMIDAMENT **38,016**

Obra 01 PRESSUPOST VORERES BISBE SIVILLA  
Capítol 03 GESTIÓ DE RESIDUS

NUM. CODI U# DESCRIPCIÓ

1 P2R5-DT1E m3 Transport de residus a instal·lació autoritzada de gestió de residus, amb camió de 12 t i temps d'espera per a la càrrega a màquina, amb un recorregut de més de 5 i fins a 10 km

Num.	Text	Tipus	[C]	[D]	[E]	[F]	TOTAL	Fórmula
1	vorada		94,080	0,200	0,450	1,300	11,007	C#*D#*E#*F#
2	paviment		137,700	0,040		1,300	7,160	C#*D#*E#*F#
3			11,400	0,080		1,300	1,186	C#*D#*E#*F#
4	aglomerat		38,400	0,150		1,300	7,488	C#*D#*E#*F#
5	gual		2,000	0,300		1,300	0,780	C#*D#*E#*F#
6	rigola		96,000	0,250	0,350	1,300	10,920	C#*D#*E#*F#
7						1,300	1,300	C#*D#*E#*F#

TOTAL AMIDAMENT **39,841**

2 P2RA-EU5P m3 Disposició controlada en dipòsit autoritzat inclòs el cànon sobre la deposició controlada dels residus de la construcció, segons la LLEI 8/2008, de residus barrejats no perillosos amb una densitat 0,17 t/m3, procedents de construcció o demolició, amb codi 17 09 04 segons la Llista Europea de Residus

Num.	Text	Tipus	[C]	[D]	[E]	[F]	TOTAL	Fórmula
1			39,738				39,738	C#*D#*E#*F#
2			31,272				31,272	C#*D#*E#*F#

TOTAL AMIDAMENT **71,010**

3 P2R3-HIHF m3 Transport de terres no contaminades a obra exterior o centre de valorització, amb camió de 12 t i temps d'espera per a la càrrega amb mitjans mecànics, amb un recorregut de menys de 10 km

Num.	Text	Tipus	[C]	[D]	[E]	[F]	TOTAL	Fórmula
1			10,460				10,460	C#*D#*E#*F#
2			20,812				20,812	C#*D#*E#*F#

TOTAL AMIDAMENT **31,272**

Obra 01 PRESSUPOST VORERES BISBE SIVILLA  
Capítol 04 PAVIMENTACIÓ

## AMIDAMENTS

Pàg.: 4

NUM. CODI U# DESCRIPCIÓ

1 P931-3G6T m3 Base de formigó (CE, EHE) formigó HM-20/S / 20 / I de consistència seca, grandària màxima del granulat 20 mm, amb >= 200 kg/m3 de ciment, apte per a classe d'exposició I, abocat des de camió amb estesa i vibratge manual, amb acabat reglejat

Num.	Text	Tipus	[C]	[D]	[E]	[F]	TOTAL	Fórmula
1	base panot vorera+gual		68,100	0,150			10,215	C#*D#*E#*F#
2			63,670	0,150			9,551	C#*D#*E#*F#

TOTAL AMIDAMENT **19,766**

2 P976-U54L m Rigola de 20 cm d'amplària de peça monocapa de formigó color blanc, de 20x20x8 cm, per a rigoles, col·locades amb morter sobre base de formigó d'ús no estructural i rejuntades amb beurada de ciment

Num.	Text	Tipus	[C]	[D]	[E]	[F]	TOTAL	Fórmula
1	rigola		96,000				96,000	C#*D#*E#*F#

TOTAL AMIDAMENT **96,000**

3 P965-EALU m Vorada de pedra granítica escairada, serrada mecànicament i flamejada, de forma recta, de 20x25 cm, col·locada sobre base de formigó no estructural i de 20 a 25 cm d'alçària

Num.	Text	Tipus	[C]	[D]	[E]	[F]	TOTAL	Fórmula
1	mar		51,660				51,660	C#*D#*E#*F#
2	muntanya		21,400				21,400	C#*D#*E#*F#
3			24,900				24,900	C#*D#*E#*F#
4			0,880				0,880	C#*D#*E#*F#

TOTAL AMIDAMENT **98,840**

4 P9E1-DMTE m2 Paviment de panot per a vorera de color de 20x20x4 cm, classe 1a, preu superior, col·locat a l'estesa amb sorra-ciment de 250 kg/m3 de ciment pòrtland i beurada de color amb ciment blanc de ram de paleta

Num.	Text	Tipus	[C]	[D]	[E]	[F]	TOTAL	Fórmula
1	voreres 4 cm		68,100				68,100	C#*D#*E#*F#
2			64,670				64,670	C#*D#*E#*F#
3	descomptar gual vehicles		-5,350				-5,350	C#*D#*E#*F#

TOTAL AMIDAMENT **127,420**

5 P9E1-V6R5 m2 Paviment de panot per a vorera de color de 20x20x8 cm, classe 1a, preu mitjà, sobre suport de 3 cm de morter amb additius, col·locat a truc de maceta amb morter mixt 1:2:10 i beurada de color amb ciment blanc de ram de paleta

Num.	Text	Tipus	[C]	[D]	[E]	[F]	TOTAL	Fórmula
1	panot 8 guals vehicles		5,350				5,350	C#*D#*E#*F#

TOTAL AMIDAMENT **5,350**

6 P980-FEL8 u Capçal de gual de pedra granítica serrada mecànicament i flamejada, de 40x40 cm, amb la cantonada en forma rectangular d'1 peça, col·locada amb morter sobre base de formigó no estructural

Num.	Text	Tipus	[C]	[D]	[E]	[F]	TOTAL	Fórmula
1			0,000				0,000	C#*D#*E#*F#

## AMIDAMENTS

Pàg.: 5

TOTAL AMIDAMENT

7 P982-B35U m Rampa per a gual de vianants-40 amb peça de pedra natural de forma recta, de 40 cm d'amplària i 6 cm de gruix, de pedra granítica, serrada mecànicament i flamejada, col·locada amb morter sobre base de formigó reciclat no estructural HRNE-235/P/20

Num.	Text	Tipus	[C]	[D]	[E]	[F]	TOTAL	Fórmula
1	rampa gual vehicle		0,000				0,000	C#*D#*E#*F#

TOTAL AMIDAMENT

8 P92A-DX8F m3 Subbase de tot-u artificial, amb estesa i piconatge del material al 98% del PM

Num.	Text	Tipus	[C]	[D]	[E]	[F]	TOTAL	Fórmula
1	base panot vorera		127,420	0,150			19,113	C#*D#*E#*F#
2	base panot gual		5,350	0,150			0,803	C#*D#*E#*F#

TOTAL AMIDAMENT

Obra 01 PRESSUPOST VORERES BISBE SIVILLA  
Capítol 05 SENYALITZACIÓ

NUM.	CODI	U#	DESCRIPCIÓ
------	------	----	------------

1 PBBY-M8J8 u Col·locació de suport de senyal vertical de tub d'acer galvanitzat de <= 3 m d'alçària, per a suport de senyalització vertical, fixat a una base de formigó d'ús no estructural HNE-20/F/20 de resistència a compressió 20 N/mm2, consistència fluida i grandària màxima del granulat 20 mm

Num.	Text	Tipus	[C]	[D]	[E]	[F]	TOTAL	Fórmula
1	Pal àrea verda		1,000				1,000	C#*D#*E#*F#
2	Pal PMR		3,000				3,000	C#*D#*E#*F#

TOTAL AMIDAMENT

2 FBA2UVD6 m2 Pintat de faixa de 50 cm d'amplària, per a pas de vianants sense amb semàfors, amb pintura de doble component amb aplicació amb màquina, amb una dosificació mínima de 1600 g/m2 i amb addició de partícules de vidre de cantells angulars, amb una dosificació de 300 g/m2, per tal d'incrementar el coeficient de lliscament a un mínim de 0.60 SRT segons la norma NLT-175. Inclou el premarcatge.(amidament: m2 realment pintat)

Num.	Text	Tipus	[C]	[D]	[E]	[F]	TOTAL	Fórmula
1		C	Unitats	Longitud	Ample	Alçada		

TOTAL AMIDAMENT

3 FBABUV15 u Pintat de delimitació de zona d'estacionament vigilat, en color blau o verd, amb pintura acrílica amb una dosificació mínima de 900 g/m2 i amb el premarcatge inclòs

Num.	Text	Tipus	[C]	[D]	[E]	[F]	TOTAL	Fórmula
1		C	Unitats	Longitud	Ample	Alçada		
2	estacionament verd		4,000				4,000	C#*D#*E#*F#

TOTAL AMIDAMENT

4 FBABUV18 u Pintat de delimitació de zona d'estacionament per a motocicletes, amb pintura acrílica amb una dosificació mínima de 900 g/m2 i amb el premarcatge inclòs

EUR

## AMIDAMENTS

Pàg.: 6

Num.	Text	Tipus	[C]	[D]	[E]	[F]	TOTAL	Fórmula
1		C	Unitats	Longitud	Ample	Alçada		
2	motos		12,000				12,000	C#*D#*E#*F#

TOTAL AMIDAMENT

5 PBA2-UV16 u Pintat de delimitació de zona d'estacionament de minusvàlid, incloent el pictograma normalitzat, amb pintura acrílica amb una dosificació mínima de 720 gr/m2, aplicada amb màquina d'accionament manual, incloent el premarcatge

Num.	Text	Tipus	[C]	[D]	[E]	[F]	TOTAL	Fórmula
1	PMR		3,000				3,000	C#*D#*E#*F#

TOTAL AMIDAMENT

6 P21B0-HBQL m2 Eliminació de marca vial amb pintura negra

Num.	Text	Tipus	[C]	[D]	[E]	[F]	TOTAL	Fórmula
1	àrea verda		25,000	0,150			3,750	C#*D#*E#*F#
2	àrea PMR		25,000	0,150			3,750	C#*D#*E#*F#
3	motos		35,000	0,150			5,250	C#*D#*E#*F#
4	fletxa recta-dreta		1,000	2,175			2,175	C#*D#*E#*F#

TOTAL AMIDAMENT

7 FBA3UW10 m2 Pintat de superfícies específiques, zones 30, símbols, pictogrames i logos, amb pintura de doble component de qualsevol color amb aplicació manual, amb una dosificació mínima de 2800 g/m2 i amb addició de partícules de vidre de cantells angulars, amb una dosificació de 300 g/m2, per tal d'incrementar el coeficient de lliscament a un mínim de 0.60 SRT segons la norma NLT-175. Inclou el premarcatge.(amidament: m2 realment pintat)

Num.	Text	Tipus	[C]	[D]	[E]	[F]	TOTAL	Fórmula
1		C	Unitats	Longitud	Ample	Alçada		
2	senyal 30		3,000				3,000	C#*D#*E#*F#
3	fletxa recta dreta		1,000	2,175			2,175	C#*D#*E#*F#
4	zona vermella		0,000				0,000	C#*D#*E#*F#

TOTAL AMIDAMENT

8 FBA1E012 m Pintat sobre paviment d'una faixa longitudinal contínua no reflectora de 10 cm d'amplària, amb pintura dos components, amb màquina autopropulsada

Num.	Text	Tipus	[C]	[D]	[E]	[F]	TOTAL	Fórmula
1		C	Unitats	Longitud	Ample	Alçada		
2	Guals vehicles		1,000	6,000			6,000	C#*D#*E#*F#

TOTAL AMIDAMENT

9 PBA2-PN01 u Desplaçament d'un equip de pintura a l'obra

Num.	Text	Tipus	[C]	[D]	[E]	[F]	TOTAL	Fórmula
1			1,000				1,000	C#*D#*E#*F#

TOTAL AMIDAMENT

10 PBBY-MSE8 u Col·locació de placa de senyalització vertical provinent d'ús anterior, sobre suport de peu o paraments verticals, amb mitjans manuals, en entorn urbà sense dificultat de mobilitat, sense afectació per serveis o elements de mobiliari urbà

EUR

## AMIDAMENTS

Pàg.: 7

Num.	Text	Tipus	[C]	[D]	[E]	[F]	TOTAL	Fórmula
1	area verda		1,000				1,000	C#*D#*E#*F#
2	PMR		3,000				3,000	C#*D#*E#*F#
3			0,000				0,000	C#*D#*E#*F#
<b>TOTAL AMIDAMENT</b>							<b>4,000</b>	

Obra 01 PRESSUPOST VORERES BISBE SIVILLA  
Capítol 06 ALTRES

NUM.	CODI	U#	DESCRIPCIÓ
------	------	----	------------

1 PBA3-DXMF m Pintat sobre paviment de marca vial longitudinal contínua per a ús temporal i no retrorreflectant, tipus T-NR, de 15 cm d'amplària, amb plàstic d'aplicació en fred de dos components de color groc, aplicada mecànicament mitjançant polvorització

Num.	Text	Tipus	[C]	[D]	[E]	[F]	TOTAL	Fórmula
1	fletxa recta-dreta		1,000	3,000			3,000	C#*D#*E#*F#
2	marca 30		1,000	3,000			3,000	C#*D#*E#*F#
3	linia detenció		3,000	0,500			1,500	C#*D#*E#*F#
4	altres		5,000				5,000	C#*D#*E#*F#
<b>TOTAL AMIDAMENT</b>							<b>12,500</b>	

2 PB21-BUJL m Barrera de formigó simple, prefabricada, amb perfil tipus New Jersey, col·locada i amb el desmuntatge inclòs, inclou els desplaçaments necessaris per canvi de fase d'obra

Num.	Text	Tipus	[C]	[D]	[E]	[F]	TOTAL	Fórmula
1	barrera formigó muntanya		1,000	42,000			42,000	C#*D#*E#*F#
2	barrera formigó mar		1,000	48,000			48,000	C#*D#*E#*F#
<b>TOTAL AMIDAMENT</b>							<b>90,000</b>	

3 FBB2UC10 u Partida per a l'actualització del programa INCA-PAVIFORM segons criteris del Departament

**AMIDAMENT DIRECTE** **1,000**

4 P060-01ZS u Mostreig, realització de con d'Abrams, elaboració de les provetes, cura i assaig a compressió d'una sèrie de cinc provetes cúbiques de 15x15x15 cm, segons la norma UNE-EN 12390-1, UNE-EN 12390-2, UNE-EN 12390-3, UNE-EN 12350-1 i UNE-EN 12350-2

Num.	Text	Tipus	[C]	[D]	[E]	[F]	TOTAL	Fórmula
1	vorera muntanya		1,000				1,000	C#*D#*E#*F#
2	vorera mar		1,000				1,000	C#*D#*E#*F#
<b>TOTAL AMIDAMENT</b>							<b>2,000</b>	

5 PAAIX005 PA Partida alçada d'abonament íntegre per a l'adaptació de l'AS BUILT als criteris de Districte. Imprescindible per a la recepció de l'obra

**AMIDAMENT DIRECTE** **1,000**

6 PAAJX001 PA Partida alçada a justificar per a nous requeriments funcionals de l'ajuntament de Barcelona, a disposició de la direcció d'obra

EUR

## AMIDAMENTS

Pàg.: 8

**AMIDAMENT DIRECTE** **1,000**

7 PAAJX003 PA Partida alçada a justificar per a la seguretat i salut en l'execució de l'obra, segons es descriu en l'Estudi de Seguretat i Salut

**AMIDAMENT DIRECTE** **1,000**

EUR

## QUADRE DE PREUS NÚMERO 1

Pàg.: 1

NÚMERO	CODI	UA	DESCRIPCIÓ	PREU
P-1	F219FBA0	m	Tall en paviment de mescla bituminosa de 10 cm de fondària com a mínim, amb màquina tallajunts amb disc de diamant, per a delimitar la zona a demolir (CINC EUROS AMB SEIXANTA CÈNTIMS)	5,60 €
P-2	FBA1E012	m	Pintat sobre paviment d'una faixa longitudinal contínua no reflectora de 10 cm d'amplària, amb pintura dos components, amb màquina autopropulsada (ZERO EUROS AMB SETANTA-SIS CÈNTIMS)	0,76 €
P-3	FBA2UVD6	m2	Pintat de faixa de 50 cm d'amplària, per a pas de vianants sense amb semàfors, amb pintura de doble component amb aplicació amb màquina, amb una dosificació mínima de 1600 g/m2 i amb addició de partícules de vidre de cantells angulosos, amb una dosificació de 300 g/m2, per tal d'incrementar el coeficient de lliscament a un mínim de 0.60 SRT segons la norma NLT-175. Inclou el premarcatge.(amidament: m2 realment pintat) (SET EUROS AMB VUIT CÈNTIMS)	7,08 €
P-4	FBA3UW10	m2	Pintat de superfícies específiques, zones 30, símbols, pictogrames i logos, amb pintura de doble component de qualsevol color amb aplicació manual, amb una dosificació mínima de 2800 g/m2 i amb addició de partícules de vidre de cantells angulosos, amb una dosificació de 300 g/m2, per tal d'incrementar el coeficient de lliscament a un mínim de 0.60 SRT segons la norma NLT-175. Inclou el premarcatge.(amidament: m2 realment pintat) (VUIT EUROS AMB VUITANTA-NOU CÈNTIMS)	8,89 €
P-5	FBABUV15	u	Pintat de delimitació de zona d'estacionament vigilat, en color blau o verd, amb pintura acrílica amb una dosificació mínima de 900 g/m2 i amb el premarcatge inclòs (DOS EUROS AMB NORANTA CÈNTIMS)	2,90 €
P-6	FBABUV18	u	Pintat de delimitació de zona d'estacionament per a motocicletes, amb pintura acrílica amb una dosificació mínima de 900 g/m2 i amb el premarcatge inclòs (TRES EUROS AMB SEIXANTA-TRES CÈNTIMS)	3,63 €
P-7	FBB2UC10	u	Partida per a l'actualització del programa INCA-PAVIFORM segons criteris del Departament (TRES-CENTS EUROS)	300,00 €
P-8	P060-01ZS	u	Mostreig, realització de con d'Abrams, elaboració de les provetes, cura i assaig a compressió d'una sèrie de cinc provetes cúbiques de 15x15x15 cm, segons la norma UNE-EN 12390-1, UNE-EN 12390-2, UNE-EN 12390-3, UNE-EN 12350-1 i UNE-EN 12350-2 (CENT TRENTA-TRES EUROS AMB VINT-I-CINC CÈNTIMS)	133,25 €
P-9	P2146-DJ3C	m2	Demolició de paviment de mescla bituminosa de fins a 15 cm de gruix, d'amplària fins a 0,6 m, amb compressor i càrrega sobre camió amb mitjans mecànics (DEU EUROS AMB SETANTA-VUIT CÈNTIMS)	10,78 €
P-10	P2146-DJ3H	m2	Demolició de paviment de panots col·locats sobre base de formigó de fins a 15 cm de gruix, inclòs la demolició de la base, d'amplària fins a 2 m, amb compressor i càrrega sobre camió amb mitjans mecànics manuals. Inclou tots els transports, càrregues i descàrregues interiors necessaris (inclòs temps d'espera), abassegaments intermedis, etc.. (DOTZE EUROS AMB SEIXANTA CÈNTIMS)	12,60 €
P-11	P2146-DJ3P	m2	Demolició de paviment de panots col·locats sobre base de formigó de fins a 20 cm de gruix, inclòs la demolició de la base, d'amplària fins a 2 m, amb compressor i càrrega sobre camió amb mitjans mecànics (DIVUIT EUROS AMB SEIXANTA-QUATRE CÈNTIMS)	18,64 €
P-12	P2148-49L6	m	Demolició de vorada, inclòs la base, col·locada sobre formigó, amb martell trencador muntat sobre retroexcavadora i càrrega manual i mecànica de runa sobre camió o contenidor (QUATRE EUROS AMB DOTZE CÈNTIMS)	4,12 €

## QUADRE DE PREUS NÚMERO 1

Pàg.: 2

NÚMERO	CODI	UA	DESCRIPCIÓ	PREU
P-13	P214Y-HZ11	m2	Demolició de gual de vianants i vehicles de pedra granítica sobre formigó, de 10 a 15 cm de gruix i <= 1.2 m d'amplària amb compressor i càrrega manual de runa sobre camió o contenidor, en entorn urbà sense dificultat de mobilitat, en voreres <= 3 m d'amplària o calçada/plataforma única <= 7 m d'amplària, sense afectació per serveis o elements de mobiliari urbà, en actuacions d'1 a 10 m2 (TRENTA EUROS AMB QUARANTA-CINC CÈNTIMS)	30,45 €
P-14	P21B0-HBQL	m2	Eliminació de marca vial amb pintura negra (TRES EUROS AMB VUITANTA-VUIT CÈNTIMS)	3,88 €
P-15	P21B0-HBQX	u	Arrencada de pal per a senyal amb mitjans manuals i càrrega manual de runa sobre camió o contenidor (DOTZE EUROS AMB TRENTA-DOS CÈNTIMS)	12,32 €
P-16	P21Q2-8GXU	u	Retirada de piona fosa, enderroc de daus de formigó, i càrrega manual i mecànica de l'equipament i la runa sobre camió o contenidor (VUIT EUROS AMB NORANTA-SIS CÈNTIMS)	8,96 €
P-17	P2214-AYNX	m3	Excavació per a caixa de paviment en terreny de trànsit (SPT >50), realitzada amb pala carregadora amb escarificador i càrrega indirecta sobre camió (VUIT EUROS AMB UN CÈNTIMS)	8,01 €
P-18	P221C-DZ1E	m3	Excavació de rasa de fins a 1 m d'amplària i fins a 2 m de fondària, en terreny compacte, amb retroexcavadora i càrrega mecànica del material excavat (DEU EUROS AMB SIS CÈNTIMS)	10,06 €
P-19	P2241-52SS	m2	Repàs i piconatge de sòl de rasa d'amplària màxima 0,6 m, amb compactació del 95% PM (CINC EUROS AMB QUARANTA-VUIT CÈNTIMS)	5,48 €
P-20	P2241-HR6S	m2	Repàs i piconatge de caixa de paviment, amb compactació del 95% PM, en entorn urbà amb dificultat de mobilitat, en voreres <= 3 m d'amplària o calçada/plataforma única <= 7 m d'amplària, amb afectació per serveis o elements de mobiliari urbà, en actuacions d'1 a 10 m2 (TRES EUROS AMB SETANTA-SIS CÈNTIMS)	3,76 €
P-21	P2R3-HIHF	m3	Transport de terres no contaminades a obra exterior o centre de valorització, amb camió de 12 t i temps d'espera per a la càrrega amb mitjans mecànics, amb un recorregut de menys de 10 km (CINC EUROS AMB CINQUANTA-NOU CÈNTIMS)	5,59 €
P-22	P2R5-DT1E	m3	Transport de residus a instal·lació autoritzada de gestió de residus, amb camió de 12 t i temps d'espera per a la càrrega a màquina, amb un recorregut de més de 5 i fins a 10 km (SIS EUROS AMB QUARANTA-NOU CÈNTIMS)	6,49 €
P-23	P2RA-EU5P	m3	Disposició controlada en dipòsit autoritzat inclòs el cànon sobre la deposició controlada dels residus de la construcció, segons la LLEI 8/2008, de residus barrejats no perillosos amb una densitat 0,17 t/m3, procedents de construcció o demolició, amb codi 17 09 04 segons la Llista Europea de Residus (VINT-I-UN EUROS AMB TRENTA CÈNTIMS)	21,30 €
P-24	P92A-DX8F	m3	Subbase de tot-u artificial, amb estesa i piconatge del material al 98% del PM (TRENTA-CINC EUROS AMB NORANTA-SIS CÈNTIMS)	35,96 €
P-25	P931-3G6T	m3	Base de formigó (CE, EHE) formigó HM-20/S / 20 / I de consistència seca, grandària màxima del granulat 20 mm, amb >= 200 kg/m3 de ciment, apte per a classe d'exposició I, abocat des de camió amb estesa i vibratge manual, amb acabat reglejat (CENT QUINZE EUROS)	115,00 €

## QUADRE DE PREUS NÚMERO 1

Pàg.: 3

NÚMERO	CODI	UA	DESCRIPCIÓ	PREU
P-26	P965-EALU	m	Vorada de pedra granítica escairada, serrada mecànicament i flamejada, de forma recta, de 20x25 cm, col·locada sobre base de formigó no estructural i de 20 a 25 cm d'alçària (SEIXANTA EUROS AMB SETANTA-SIS CÈNTIMS)	60,76 €
P-27	P976-U54L	m	Rigola de 20 cm d'amplària de peça monocapa de formigó color blanc, de 20x20x8 cm, per a rigoles, col·locades amb morter sobre base de formigó d'ús no estructural i rejuntades amb beurada de ciment (DINOU EUROS AMB CINQUANTA CÈNTIMS)	19,50 €
P-28	P980-FEL8	u	Capçal de gual de pedra granítica serrada mecànicament i flamejada, de 40x40 cm, amb la cantonada en forma rectangular d'1 peça, col·locada amb morter sobre base de formigó no estructural (CENT VINT-I-UN EUROS)	121,00 €
P-29	P982-B35U	m	Rampa per a gual de vianants-40 amb peça de pedra natural de forma recta, de 40 cm d'amplària i 6 cm de gruix, de pedra granítica, serrada mecànicament i flamejada, col·locada amb morter sobre base de formigó reciclat no estructural HRNE-235/P/20 (CENT VINT-I-DOS EUROS AMB VINT-I-SIS CÈNTIMS)	122,26 €
P-30	P9E1-DMTE	m2	Paviment de panot per a vorera de color de 20x20x4 cm, classe 1a, preu superior, col·locat a l'estesa amb sorra-ciment de 250 kg/m3 de ciment pòrtland i beurada de color amb ciment blanc de ram de paleta (TRENTA-NOU EUROS AMB TRES CÈNTIMS)	39,03 €
P-31	P9E1-V6R5	m2	Paviment de panot per a vorera de color de 20x20x8 cm, classe 1a, preu mitjà, sobre suport de 3 cm de morter amb additius, col·locat a truc de maceta amb morter mixt 1:2:10 i beurada de color amb ciment blanc de ram de paleta (CINQUANTA-QUATRE EUROS AMB CINQUANTA-SET CÈNTIMS)	54,57 €
P-32	PAAJX003	PA	Partida alçada a justificar per a la seguretat i salut en l'execució de l'obra, segons es descriu en l'Estudi de Seguretat i Salut (MIL CINQ-CENTS EUROS)	1.500,00 €
P-33	PB21-BUJL	m	Barrera de formigó simple, prefabricada, amb perfil tipus New Jersey, col·locada i amb el desmuntatge inclòs, inclou els desplaçaments necessaris per canvi de fase d'obra (SEIXANTA-TRES EUROS AMB VINT-I-DOS CÈNTIMS)	63,22 €
P-34	PBA2-PN01	u	Desplaçament d'un equip de pintura a l'obra (MIL DOS-CENTS EUROS)	1.200,00 €
P-35	PBA2-UV16	u	Pintat de delimitació de zona d'estacionament de minusvàlid, incloent el pictograma normalitzat, amb pintura acrílica amb una dosificació mínima de 720 gr/m2, aplicada amb màquina d'accionament manual, incloent el premarcatge (DISSET EUROS AMB NORANTA-SIS CÈNTIMS)	17,96 €
P-36	PBA3-DXMF	m	Pintat sobre paviment de marca vial longitudinal contínua per a ús temporal i no retrorreflectant, tipus T-NR, de 15 cm d'amplària, amb plàstic d'aplicació en fred de dos components de color groc, aplicada mecànicament mitjançant polvorització (UN EUROS AMB CINQUANTA-SET CÈNTIMS)	1,57 €
P-37	PBBY-M8J8	u	Col·locació de suport de senyal vertical de tub d'acer galvanitzat de <= 3 m d'alçària, per a suport de senyalització vertical, fixat a una base de formigó d'ús no estructural HNE-20/F/20 de resistència a compressió 20 N/mm2, consistència fluida i grandària màxima del granulat 20 mm (QUARANTA-QUATRE EUROS AMB TRETZE CÈNTIMS)	44,13 €

## QUADRE DE PREUS NÚMERO 1

Pàg.: 4

NÚMERO	CODI	UA	DESCRIPCIÓ	PREU
P-38	PBBY-MSE8	u	Col·locació de placa de senyalització vertical provinent d'ús anterior, sobre suport de peu o paraments verticals, amb mitjans manuals, en entorn urbà sense dificultat de mobilitat, sense afectació per serveis o elements de mobiliari urbà (TRENTA-QUATRE EUROS AMB NORANTA-UN CÈNTIMS)	34,91 €

Barcelona, setembre 2025

DEPARTAMENT D'OBRES I MANTENIMENT  
DISTRICTE DE SARRIÀ- SANT GERVASI

## QUADRE DE PREUS NÚMERO 2

Pàg.: 1

NÚMERO	CODI	UA	DESCRIPCIÓ	PREU	
P-1	F219FBA0	m	Tall en paviment de mescla bituminosa de 10 cm de fondària com a mínim, amb màquina tallajunts amb disc de diamant, per a delimitar la zona a demolir	<b>5,60</b>	€
			Altres conceptes	5,60000	€
P-2	FBA1E012	m	Pintat sobre paviment d'una faixa longitudinal contínua no reflectora de 10 cm d'amplària, amb pintura dos components, amb màquina autopropulsada	<b>0,76</b>	€
	BBA14100	kg	Pintura per a maques vials, dos components, blanca	0,29988	€
			Altres conceptes	0,46012	€
P-3	FBA2UVD6	m2	Pintat de faixa de 50 cm d'amplària, per a pas de vianants sense amb semàfors, amb pintura de doble component amb aplicació amb màquina, amb una dosificació mínima de 1600 g/m2 i amb addició de partícules de vidre de cantells angulosos, amb una dosificació de 300 g/m2, per tal d'incrementar el coeficient de lliscament a un mínim de 0.60 SRT segons la norma NLT-175. Inclou el premarcatge.(amidament: m2 realment pintat)	<b>7,08</b>	€
	BBA5U300	kg	Pintura de dos components en fred de llarga durada, per a marques vials	2,72000	€
	BBA1UU02	kg	Micropartícules de vidre en pols amb cantells angulosos	0,52500	€
			Altres conceptes	3,83500	€
P-4	FBA3UW10	m2	Pintat de superfícies específiques, zones 30, símbols, pictogrames i logos, amb pintura de doble component de qualsevol color amb aplicació manual, amb una dosificació mínima de 2800 g/m2 i amb addició de partícules de vidre de cantells angulosos, amb una dosificació de 300 g/m2, per tal d'incrementar el coeficient de lliscament a un mínim de 0.60 SRT segons la norma NLT-175. Inclou el premarcatge.(amidament: m2 realment pintat)	<b>8,89</b>	€
	BBA1UU02	kg	Micropartícules de vidre en pols amb cantells angulosos	0,52500	€
	BBA5U300	kg	Pintura de dos components en fred de llarga durada, per a marques vials	4,76000	€
			Altres conceptes	3,60500	€
P-5	FBABUV15	u	Pintat de delimitació de zona d'estacionament vigilat, en color blau o verd, amb pintura acrílica amb una dosificació mínima de 900 g/m2 i amb el premarcatge inclòs	<b>2,90</b>	€
	BBA5U105	kg	Pintura acrílica de color en solució aquosa o amb dissolvent, per a marques vials	1,40130	€
			Altres conceptes	1,49870	€
P-6	FBABUV18	u	Pintat de delimitació de zona d'estacionament per a motocicletes, amb pintura acrílica amb una dosificació mínima de 900 g/m2 i amb el premarcatge inclòs	<b>3,63</b>	€
	BBA5U100	kg	Pintura acrílica en solució aquosa o amb dissolvent, per a marques vials	0,36600	€
			Altres conceptes	3,26400	€
P-7	FBB2UC10	u	Partida per a l'actualització del programa INCA-PAVIFORM segons criteris del Departament Sense descomposició	<b>300,00</b>	€
				300,00000	€
P-8	P060-01ZS	u	Mostreig, realització de con d'Abrams, elaboració de les provetes, cura i assaig a compressió d'una sèrie de cinc provetes cúbiques de 15x15x15 cm, segons la norma UNE-EN 12390-1, UNE-EN 12390-2, UNE-EN 12390-3, UNE-EN 12350-1 i UNE-EN 12350-2	<b>133,25</b>	€
	BV210-01PJ	u	Mostreig, realització de con d'Abrams, elaboració de les provetes, cura i assaig a com	133,25000	€
			Altres conceptes	0,00000	€
P-9	P2146-DJ3C	m2	Demolició de paviment de mescla bituminosa de fins a 15 cm de gruix, d'amplària fins a 0,6 m, amb compressor i càrrega sobre camió amb mitjans mecànics	<b>10,78</b>	€
			Altres conceptes	10,78000	€
P-10	P2146-DJ3H	m2	Demolició de paviment de panots col·locats sobre base de formigó de fins a 15 cm de gruix, inclòs la demolició de la base, d'amplària fins a 2 m, amb compressor i càrrega sobre camió amb mitjans mecànics manuals. Inclou tots els transports, càrregues i descàrregues interiors necessaris (inclòs temps d'espera), abassegaments intermedis, etc..	<b>12,60</b>	€
			Altres conceptes	12,60000	€

## QUADRE DE PREUS NÚMERO 2

Pàg.: 2

NÚMERO	CODI	UA	DESCRIPCIÓ	PREU	
P-11	P2146-DJ3P	m2	Demolició de paviment de panots col·locats sobre base de formigó de fins a 20 cm de gruix, inclòs la demolició de la base, d'amplària fins a 2 m, amb compressor i càrrega sobre camió amb mitjans mecànics	<b>18,64</b>	€
			Altres conceptes	18,64000	€
P-12	P2148-49L6	m	Demolició de vorada, inclòs la base, col·locada sobre formigó, amb martell trencador muntat sobre retroexcavadora i càrrega manual i mecànica de runa sobre camió o contenidor	<b>4,12</b>	€
			Altres conceptes	4,12000	€
P-13	P214Y-HZ11	m2	Demolició de gual de vianants i vehicles de pedra granítica sobre formigó, de 10 a 15 cm de gruix i <= 1.2 m d'amplària amb compressor i càrrega manual de runa sobre camió o contenidor, en entorn urbà sense dificultat de mobilitat, en voreres <= 3 m d'amplària o calçada/plataforma única <= 7 m d'amplària, sense afectació per serveis o elements de mobiliari urbà, en actuacions d'1 a 10 m2	<b>30,45</b>	€
			Altres conceptes	30,45000	€
P-14	P21B0-HBQ	m2	Eliminació de marca vial amb pintura negra	<b>3,88</b>	€
	BBA1-2XWU	kg	Pintura acrílica de color negre, per a marques vials	2,31120	€
			Altres conceptes	1,56880	€
P-15	P21B0-HBQ	u	Arrencada de pal per a senyal amb mitjans manuals i càrrega manual de runa sobre camió o contenidor	<b>12,32</b>	€
			Altres conceptes	12,32000	€
P-16	P21Q2-8GX	u	Retirada de piona fosa, enderroc de daus de formigó, i càrrega manual i mecànica de l'equipament i la runa sobre camió o contenidor	<b>8,96</b>	€
			Altres conceptes	8,96000	€
P-17	P2214-AYN	m3	Excavació per a caixa de paviment en terreny de trànsit (SPT >50), realitzada amb pala carregadora amb escarificadora i càrrega indirecta sobre camió	<b>8,01</b>	€
			Altres conceptes	8,01000	€
P-18	P221C-DZ1	m3	Excavació de rasa de fins a 1 m d'amplària i fins a 2 m de fondària, en terreny compacte, amb retroexcavadora i càrrega mecànica del material excavat	<b>10,06</b>	€
			Altres conceptes	10,06000	€
P-19	P2241-52SS	m2	Repàs i piconatge de sòl de rasa d'amplària màxima 0,6 m, amb compactació del 95% PM	<b>5,48</b>	€
			Altres conceptes	5,48000	€
P-20	P2241-HR6	m2	Repàs i piconatge de caixa de paviment, amb compactació del 95% PM, en entorn urbà amb dificultat de mobilitat, en voreres <= 3 m d'amplària o calçada/plataforma única <= 7 m d'amplària, amb afectació per serveis o elements de mobiliari urbà, en actuacions d'1 a 10 m2	<b>3,76</b>	€
			Altres conceptes	3,76000	€
P-21	P2R3-HIHF	m3	Transport de terres no contaminades a obra exterior o centre de valorització, amb camió de 12 t i temps d'espera per a la càrrega amb mitjans mecànics, amb un recorregut de menys de 10 km	<b>5,59</b>	€
			Altres conceptes	5,59000	€
P-22	P2R5-DT1E	m3	Transport de residus a instal·lació autoritzada de gestió de residus, amb camió de 12 t i temps d'espera per a la càrrega a màquina, amb un recorregut de més de 5 i fins a 10 km	<b>6,49</b>	€
			Altres conceptes	6,49000	€
P-23	P2RA-EU5P	m3	Disposició controlada en dipòsit autoritzat inclòs el cànon sobre la deposició controlada dels residus de la construcció, segons la LLEI 8/2008, de residus barrejats no perillosos amb una densitat 0,17 t/m3, procedents de construcció o demolició, amb codi 17 09 04 segons la Llista Europea de Residus	<b>21,30</b>	€
	B2RA-28V1	t	Disposició controlada en dipòsit autoritzat inclòs el cànon sobre la deposició controlad	21,30100	€
			Altres conceptes	-0,00100	€

## QUADRE DE PREUS NÚMERO 2

Pàg.: 3

NÚMERO	CODI	UA	DESCRIPCIÓ	PREU	
P-24	P92A-DX8F	m3	Subbase de tot-u artificial, amb estesa i piconatge del material al 98% del PM	<b>35,96</b>	€
	B03F-05NW	m3	Tot-u artificial	26,66850	€
	B011-05ME	m3	Aigua	0,08900	€
			Altres conceptes	9,20250	€
P-25	P931-3G6T	m3	Base de formigó (CE, EHE) formigó HM-20/S / 20 / I de consistència seca, grandària màxima del granulat 20 mm, amb >= 200 kg/m3 de ciment, apte per a classe d'exposició I, abocat des de camió amb estesa i vibratge manual, amb acabat reglejat	<b>115,00</b>	€
	B06E-12CR	m3	Formigó HM-20/S / 20 / I de consistència seca, grandària màxima del granulat 20 mm, Altres conceptes	98,59500 16,40500	€ €
P-26	P965-EALU	m	Vorada de pedra granítica escairada, serrada mecànicament i flamejada, de forma recta, de 20x25 cm, col·locada sobre base de formigó no estructural i de 20 a 25 cm d'alçària	<b>60,76</b>	€
	B069-2A9P	m3	Formigó d'ús no estructural HNE-15/P/40 de resistència a compressió 15 N/mm2, cons	8,84499	€
	B964-0GHV	m	Pedra granítica, recta, escairada, serrada mecànicament i flamejada, per a vorada, de Altres conceptes	30,38700 21,52801	€ €
P-27	P976-U54L	m	Rigola de 20 cm d'amplària de peça monocapa de formigó color blanc, de 20x20x8 cm, per a rigoles, col·locades amb morter sobre base de formigó d'ús no estructural i rejuntades amb beurada de ciment	<b>19,50</b>	€
	B971-0GUG	u	Peça monocapa de formigó color blanc, de 20x20x8 cm, per a rigoles	5,90850	€
	B07L-1PY6	t	Morter per a ram de paleta, classe M 5 (5 N/mm2), en sacs, de designació (G) segons	0,07263	€
	B069-14L6	m3	Formigó d'ús no estructural HNE-20/B/20 de resistència a compressió 20 N/mm2, cons	5,15130	€
	B055-065W	t	Ciment blanc de ram de paleta BL 22,5 X segons UNE 80305, en sacs Altres conceptes	0,22086 8,14671	€ €
	P-28	P980-FEL8	u	Capçal de gual de pedra granítica serrada mecànicament i flamejada, de 40x40 cm, amb la cantonada en forma rectangular d'1 peça, col·locada amb morter sobre base de formigó no estructural	<b>121,00</b>
B981-2MTB		u	Capçal de gual de pedra granítica serrada mecànicament i flamejada, de 40x40 cm, a	97,49000	€
B07L-1PYB		t	Morter per a ram de paleta, classe M 7.5 (7,5 N/mm2), en sacs, de designació (G) seg	1,23970	€
B069-2A9P		m3	Formigó d'ús no estructural HNE-15/P/40 de resistència a compressió 15 N/mm2, cons Altres conceptes	4,30763 17,96267	€ €
P-29		P982-B35U	m	Rampa per a gual de vianants-40 amb peça de pedra natural de forma recta, de 40 cm d'amplària i 6 cm de gruix, de pedra granítica, serrada mecànicament i flamejada, col·locada amb morter sobre base de formigó reciclat no estructural HRNE-235/P/20	<b>122,26</b>
	B982-1N0M	m	Peça de pedra natural per a rampa de gual de vianants de forma recta, de 40 cm d'am	94,16640	€
	B07L-1PYB	t	Morter per a ram de paleta, classe M 7.5 (7,5 N/mm2), en sacs, de designació (G) seg	1,12700	€
	B06A-2MHN	m3	Formigó d'ús no estructural amb granulat reciclat, de consistència plàstica i grandària Altres conceptes	8,12164 18,84496	€ €
P-30	P9E1-DMTE	m2	Paviment de panot per a vorera de color de 20x20x4 cm, classe 1a, preu superior, col·locat a l'estesa amb sorra-ciment de 250 kg/m3 de ciment pòrtland i beurada de color amb ciment blanc de ram de paleta	<b>39,03</b>	€
	B9E2-0HOU	m2	Panot de color de 20x20x4 cm, classe 1a, preu superior	13,18860	€
	B011-05ME	m3	Aigua	0,01780	€
	B083-06UD	kg	Colorant en pols per a formigó	1,05825	€
	B055-065W	t	Ciment blanc de ram de paleta BL 22,5 X segons UNE 80305, en sacs Altres conceptes	0,68467 24,08068	€ €

## QUADRE DE PREUS NÚMERO 2

Pàg.: 4

NÚMERO	CODI	UA	DESCRIPCIÓ	PREU	
P-31	P9E1-V6R5	m2	Paviment de panot per a vorera de color de 20x20x8 cm, classe 1a, preu mitjà, sobre suport de 3 cm de morter amb additiu, col·locat a truc de maceta amb morter mixt 1:2:10 i beurada de color amb ciment blanc de ram de paleta	<b>54,57</b>	€
	B9E2-HYP4	m2	Panot de color de 20x20x8 cm, classe 1a, preu mitjà	20,56320	€
	B083-06UD	kg	Colorant en pols per a formigó	1,05825	€
	B055-065W	t	Ciment blanc de ram de paleta BL 22,5 X segons UNE 80305, en sacs	0,68467	€
	B011-05ME	m3	Aigua Altres conceptes	0,00178 32,26210	€ €
P-32	PAAJX003	PA	Partida alçada a justificar per a la seguretat i salut en l'execució de l'obra, segons es descriu en l'Estudi de Seguretat i Salut Sense descomposició	<b>1.500,00</b> 1.500,00000	€ €
	P-33	PB21-BUJL	m	Barrera de formigó simple, prefabricada, amb perfil tipus New Jersey, col·locada i amb el desmuntatge inclòs, inclou els desplaçaments necessaris per canvi de fase d'obra	<b>63,22</b>
BBM3-208U		m	Amortització de barrera de formigó simple, prefabricada, amb perfil tipus New Jersey ( Altres conceptes	2,59000 60,63000	€ €
P-34	PBA2-PN01	u	Desplaçament d'un equip de pintura a l'obra Sense descomposició	<b>1.200,00</b> 1.200,00000	€ €
	P-35	PBA2-UV16	u	Pintat de delimitació de zona d'estacionament de minusvàlid, incloent el pictograma normalitzat, amb pintura acrílica amb una dosificació mínima de 720 gr/m2, aplicada amb màquina d'accionament manual, incloent el premarcatge	<b>17,96</b>
BBA1-2XWQ		kg	Pintura acrílica de color blanc, per a marques vials Altres conceptes	1,87920 16,08080	€ €
P-36	PBA3-DXMF	m	Pintat sobre paviment de marca vial longitudinal contínua per a ús temporal i no retrorreflectant, tipus T-NR, de 15 cm d'amplària, amb plàstic d'aplicació en fred de dos components de color groc, aplicada mecànicament mitjançant polvorització	<b>1,57</b>	€
	BBA1-2XWP	kg	Plàstic d'aplicació en fred de dos components de color groc, per a marques vials Altres conceptes	0,80325 0,76675	€ €
P-37	PBBY-M8J8	u	Col·locació de suport de senyal vertical de tub d'acer galvanitzat de <= 3 m d'alçària, per a suport de senyalització vertical, fixat a una base de formigó d'ús no estructural HNE-20/F/20 de resistència a compressió 20 N/mm2, consistència fluïda i grandària màxima del granulat 20 mm	<b>44,13</b>	€
	B069-1519	m3	Formigó d'ús no estructural HNE-20/F/20 de resistència a compressió 20 N/mm2, cons Altres conceptes	4,45000 39,68000	€ €
P-38	PBBY-MSE8	u	Col·locació de placa de senyalització vertical provinent d'ús anterior, sobre suport de peu o paraments verticals, amb mitjans manuals, en entorn urbà sense dificultat de mobilitat, sense afectació per serveis o elements de mobiliari urbà Altres conceptes	<b>34,91</b> 34,91000	€ €

Memòria valorada de l'arranjament de les voreres  
del carrer del Bisbe Sivilla, entre el carrer Camp i el carrer Muntaner

## **QUADRE DE PREUS NÚMERO 2**

Pàg.: 5

NÚMERO	CODI	UA	DESCRIPCIÓ	PREU
--------	------	----	------------	------

Barcelona, setembre 2025

DEPARTAMENT D'OBRES I MANTENIMENT  
DISTRICTE DE SARRIÀ- SANT GERVASI

**PRESSUPOST**

Pàg.: 1

Obra	01	Pressupost Voreres Bisbe Sivilla
Capítol	01	TREBALLS PREVIS I ENDERROCS

NUM. CODI	UA	DESCRIPCIÓ	PREU	AMIDAMENT	IMPORT	
1	P21B0-HBQX	u	Arrencada de pal per a senyal amb mitjans manuals i càrrega manual de runa sobre camió o contenidor (P - 15)	12,32	4,000	49,28
2	P21Q2-8GXU	u	Retirada de piona fosa, enderroc de daus de formigó, i càrrega manual i mecànica de l'equipament i la runa sobre camió o contenidor (P - 16)	8,96	20,000	179,20
3	F219FBA0	m	Tall en paviment de mescla bituminosa de 10 cm de fondària com a mínim, amb màquina tallajunts amb disc de diamant, per a delimitar la zona a demolir (P - 1)	5,60	96,000	537,60
4	P2148-49L6	m	Demolició de vorada, inclòs la base, col·locada sobre formigó, amb martell trencador muntat sobre retroexcavadora i càrrega manual i mecànica de runa sobre camió o contenidor (P - 12)	4,12	94,080	387,61
5	P2146-DJ3P	m2	Demolició de paviment de panots col·locats sobre base de formigó de fins a 20 cm de gruix, inclòs la demolició de la base, d'amplària fins a 2 m, amb compressor i càrrega sobre camió amb mitjans mecànics (P - 11)	18,64	10,700	199,45
6	P2146-DJ3H	m2	Demolició de paviment de panots col·locats sobre base de formigó de fins a 15 cm de gruix, inclòs la demolició de la base, d'amplària fins a 2 m, amb compressor i càrrega sobre camió amb mitjans mecànics manuals. Inclou tots els transports, càrregues i descàrregues interiors necessaris (inclòs temps d'espera), abassegaments intermedis, etc.. (P - 10)	12,60	121,070	1.525,48
7	P2146-DJ3C	m2	Demolició de paviment de mescla bituminosa de fins a 15 cm de gruix, d'amplària fins a 0,6 m, amb compressor i càrrega sobre camió amb mitjans mecànics (P - 9)	10,78	38,400	413,95
8	P214Y-HZ11	m2	Demolició de gual de vianants i vehicles de pedra granítica sobre formigó, de 10 a 15 cm de gruix i <= 1.2 m d'amplària amb compressor i càrrega manual de runa sobre camió o contenidor, en entorn urbà sense dificultat de mobilitat, en voreres <= 3 m d'amplària o calçada/plataforma única <= 7 m d'amplària, sense afectació per serveis o elements de mobiliari urbà, en actuacions d'1 a 10 m2 (P - 13)	30,45	2,000	60,90
<b>TOTAL</b>	<b>Capítol</b>		<b>01.01</b>		<b>3.353,47</b>	

Obra	01	Pressupost Voreres Bisbe Sivilla
Capítol	02	MOVIMENT DE TERRES

NUM. CODI	UA	DESCRIPCIÓ	PREU	AMIDAMENT	IMPORT	
1	P2214-AYNX	m3	Excavació per a caixa de paviment en terreny de trànsit (SPT >50), realitzada amb pala carregadora amb escarficadora i càrrega indirecta sobre camió (P - 17)	8,01	10,548	84,49
2	P2241-HR6S	m2	Repàs i piconatge de caixa de paviment, amb compactació del 95% PM, en entorn urbà amb dificultat de mobilitat, en voreres <= 3 m d'amplària o calçada/plataforma única <= 7 m d'amplària, amb afectació per serveis o elements de mobiliari urbà, en actuacions d'1 a 10 m2 (P - 20)	3,76	131,770	495,46
3	P221C-DZ1E	m3	Excavació de rasa de fins a 1 m d'amplària i fins a 2 m de fondària, en terreny compacte, amb retroexcavadora i càrrega mecànica del material excavat (P - 18)	10,06	20,909	210,34
4	P2241-52SS	m2	Repàs i piconatge de sòl de rasa d'amplària màxima 0,6 m, amb compactació del 95% PM (P - 19)	5,48	38,016	208,33
<b>TOTAL</b>	<b>Capítol</b>		<b>01.02</b>		<b>998,62</b>	

EUR

**PRESSUPOST**

Pàg.: 2

Obra	01	Pressupost Voreres Bisbe Sivilla
Capítol	03	GESTIÓ DE RESIDUS

NUM. CODI	UA	DESCRIPCIÓ	PREU	AMIDAMENT	IMPORT	
1	P2R5-DT1E	m3	Transport de residus a instal·lació autoritzada de gestió de residus, amb camió de 12 t i temps d'espera per a la càrrega a màquina, amb un recorregut de més de 5 i fins a 10 km (P - 22)	6,49	39,841	258,57
2	P2RA-EU5P	m3	Disposició controlada en dipòsit autoritzat inclòs el cànon sobre la deposició controlada dels residus de la construcció, segons la LLEI 8/2008, de residus barrejats no perillosos amb una densitat 0,17 t/m3, procedents de construcció o demolició, amb codi 17 09 04 segons la Llista Europea de Residus (P - 23)	21,30	71,010	1.512,51
3	P2R3-HIHF	m3	Transport de terres no contaminades a obra exterior o centre de valorització, amb camió de 12 t i temps d'espera per a la càrrega amb mitjans mecànics, amb un recorregut de menys de 10 km (P - 21)	5,59	31,272	174,81
<b>TOTAL</b>	<b>Capítol</b>		<b>01.03</b>		<b>1.945,89</b>	

Obra	01	Pressupost Voreres Bisbe Sivilla
Capítol	04	PAVIMENTACIÓ

NUM. CODI	UA	DESCRIPCIÓ	PREU	AMIDAMENT	IMPORT	
1	P931-3G6T	m3	Base de formigó (CE, EHE) formigó HM-20/S / 20 / I de consistència seca, grandària màxima del granulat 20 mm, amb >= 200 kg/m3 de ciment, apte per a classe d'exposició I, abocat des de camió amb estesa i vibratge manual, amb acabat reglejat (P - 25)	115,00	19,766	2.273,09
2	P976-U54L	m	Rigola de 20 cm d'amplària de peça monocapa de formigó color blanc, de 20x20x8 cm, per a rigoles, col·locades amb morter sobre base de formigó d'ús no estructural i rejuntades amb beurada de ciment (P - 27)	19,50	96,000	1.872,00
3	P965-EALU	m	Vorada de pedra granítica escairada, serrada mecànicament i flamejada, de forma recta, de 20x25 cm, col·locada sobre base de formigó no estructural i de 20 a 25 cm d'alçària (P - 26)	60,76	98,840	6.005,52
4	P9E1-DMTE	m2	Paviment de panot per a vorera de color de 20x20x4 cm, classe 1a, preu superior, col·locat a l'estesa amb sorra-ciment de 250 kg/m3 de ciment pòrtland i beurada de color amb ciment blanc de ram de paleta (P - 30)	39,03	127,420	4.973,20
5	P9E1-V6R5	m2	Paviment de panot per a vorera de color de 20x20x8 cm, classe 1a, preu mitjà, sobre suport de 3 cm de morter amb additius, col·locat a truc de maceta amb morter mixt 1:2:10 i beurada de color amb ciment blanc de ram de paleta (P - 31)	54,57	5,350	291,95
6	P980-FEL8	u	Capçal de gual de pedra granítica serrada mecànicament i flamejada, de 40x40 cm, amb la cantonada en forma rectangular d'1 peça, col·locada amb morter sobre base de formigó no estructural (P - 28)	121,00	0,000	0,00
7	P982-B35U	m	Rampa per a gual de vianants-40 amb peça de pedra natural de forma recta, de 40 cm d'amplària i 6 cm de gruix, de pedra granítica, serrada mecànicament i flamejada, col·locada amb morter sobre base de formigó reciclat no estructural HRNE-235/P/20 (P - 29)	122,26	0,000	0,00
8	P92A-DX8F	m3	Subbase de tot-u artificial, amb estesa i piconatge del material al 98% del PM (P - 24)	35,96	19,916	716,18
<b>TOTAL</b>	<b>Capítol</b>		<b>01.04</b>		<b>16.131,94</b>	

Obra	01	Pressupost Voreres Bisbe Sivilla
Capítol	05	SENYALITZACIÓ

EUR

**PRESSUPOST**

Pàg.: 3

NUM. CODI	UA	DESCRIPCIÓ	PREU	AMIDAMENT	IMPORT	
1	PBBY-M8J8	u	Col·locació de suport de senyal vertical de tub d'acer galvanitzat de <= 3 m d'alçària, per a suport de senyalització vertical, fixat a una base de formigó d'ús no estructural HNE-20/F/20 de resistència a compressió 20 N/mm2, consistència fluïda i grandària màxima del granulat 20 mm (P - 37)	44,13	4,000	176,52
2	FBA2UVD6	m2	Pintat de faixa de 50 cm d'amplària, per a pas de vianants sense amb semàfors, amb pintura de doble component amb aplicació amb màquina, amb una dosificació mínima de 1600 g/m2 i amb addició de partícules de vidre de cantells angulosos, amb una dosificació de 300 g/m2, per tal d'incrementar el coeficient de lliscament a un mínim de 0.60 SRT segons la norma NLT-175. Inclou el premarcatge.(amidament: m2 realment pintat) (P - 3)	7,08	0,000	0,00
3	FBABUV15	u	Pintat de delimitació de zona d'estacionament vigilat, en color blau o verd, amb pintura acrílica amb una dosificació mínima de 900 g/m2 i amb el premarcatge inclòs (P - 5)	2,90	4,000	11,60
4	FBABUV18	u	Pintat de delimitació de zona d'estacionament per a motocicletes, amb pintura acrílica amb una dosificació mínima de 900 g/m2 i amb el premarcatge inclòs (P - 6)	3,63	12,000	43,56
5	PBA2-UV16	u	Pintat de delimitació de zona d'estacionament de minusvàlid, inclouent el pictograma normalitzat, amb pintura acrílica amb una dosificació mínima de 720 gr/m2, aplicada amb màquina d'accionament manual, inclouent el premarcatge (P - 35)	17,96	3,000	53,88
6	P21B0-HBQL	m2	Eliminació de marca vial amb pintura negra (P - 14)	3,88	14,925	57,91
7	FBA3UW10	m2	Pintat de superfícies específiques, zones 30, símbols, pictogrames i logos, amb pintura de doble component de qualsevol color amb aplicació manual, amb una dosificació mínima de 2800 g/m2 i amb addició de partícules de vidre de cantells angulosos, amb una dosificació de 300 g/m2, per tal d'incrementar el coeficient de lliscament a un mínim de 0.60 SRT segons la norma NLT-175. Inclou el premarcatge.(amidament: m2 realment pintat) (P - 4)	8,89	5,175	46,01
8	FBA1E012	m	Pintat sobre paviment d'una faixa longitudinal contínua no reflectora de 10 cm d'amplària, amb pintura dos components, amb màquina autopropulsada (P - 2)	0,76	6,000	4,56
9	PBA2-PN01	u	Desplaçament d'un equip de pintura a l'obra (P - 34)	1.200,00	1,000	1.200,00
10	PBBY-MSE8	u	Col·locació de placa de senyalització vertical provinent d'ús anterior, sobre suport de peu o paraments verticals, amb mitjans manuals, en entorn urbà sense dificultat de mobilitat, sense afectació per serveis o elements de mobiliari urbà (P - 38)	34,91	4,000	139,64
<b>TOTAL</b>	<b>Capítol</b>		<b>01.05</b>			<b>1.733,68</b>

Obra 01 Pressupost Voreres Bisbe Sivilla  
Capítol 06 ALTRES

NUM. CODI	UA	DESCRIPCIÓ	PREU	AMIDAMENT	IMPORT	
1	PBA3-DXMF	m	Pintat sobre paviment de marca vial longitudinal contínua per a ús temporal i no retrorreflectant, tipus T-NR, de 15 cm d'amplària, amb plàstic d'aplicació en fred de dos components de color groc, aplicada mecànicament mitjançant polvorització (P - 36)	1,57	12,500	19,63
2	PB21-BUJL	m	Barrera de formigó simple, prefabricada, amb perfil tipus New Jersey, col·locada i amb el desmuntatge inclòs, inclou els desplaçaments necessaris per canvi de fase d'obra (P - 33)	63,22	90,000	5.689,80
3	FBB2UC10	u	Partida per a l'actualització del programa INCA-PAVIFORM segons criteris del Departament (P - 7)	300,00	1,000	300,00
4	P060-01ZS	u	Mostreig, realització de con d'Abrams, elaboració de les provetes, cura i assaig a compressió d'una sèrie de cinc provetes cúbiques de 15x15x15 cm, segons la norma UNE-EN 12390-1, UNE-EN 12390-2, UNE-EN 12390-3, UNE-EN 12350-1 i UNE-EN 12350-2 (P - 8)	133,25	2,000	266,50

EUR

**PRESSUPOST**

Pàg.: 4

5	PAAIX005	PA	Partida alçada d'abonament íntegre per a l'adaptació de l'AS BUILT als criteris de Districte. Imprescindible per a la recepció de l'obra (P - 0)	300,00	1,000	300,00
6	PAAJX001	PA	Partida alçada a justificar per a nous requeriments funcionals de l'ajuntament de Barcelona, a disposició de la direcció d'obra (P - 0)	1.000,00	1,000	1.000,00
7	PAAJX003	PA	Partida alçada a justificar per a la seguretat i salut en l'execució de l'obra, segons es descriu en l'Estudi de Seguretat i Salut (P - 32)	1.500,00	1,000	1.500,00
<b>TOTAL</b>	<b>Capítol</b>		<b>01.06</b>			<b>9.075,93</b>

EUR

**RESUM DE PRESSUPOST**

Data: 17/09/25

Pàg.: 1

<b>NIVELL 2: Capítol</b>			<b>Import</b>
Capítol	01.01	TREBALLS PREVIS I ENDERROCS	3.353,47
Capítol	01.02	MOVIMENT DE TERRES	998,62
Capítol	01.03	GESTIÓ DE RESIDUS	1.945,89
Capítol	01.04	PAVIMENTACIÓ	16.131,94
Capítol	01.05	SENYALITZACIÓ	1.733,68
Capítol	01.06	ALTRES	9.075,93
<b>Obra</b>	<b>01</b>	<b>Pressupost Voreres Bisbe Sivilla</b>	<b>33.239,53</b>
			<b>33.239,53</b>
<b>NIVELL 1: Obra</b>			<b>Import</b>
Obra	01	Pressupost Voreres Bisbe Sivilla	33.239,53
			<b>33.239,53</b>

Memòria valorada de l'arranjament de les voreres  
del carrer del Bisbe Sivilla, entre el carrer Camp i el carrer Muntaner

**PRESSUPOST D'EXECUCIÓ PER CONTRACTE**

Pàg. 1

---

PRESSUPOST D'EXECUCIÓ MATERIAL.....	33.239,53
13 % Despeses Generals SOBRE 33.239,53.....	4.321,14
6 % Benefici Industrial SOBRE 33.239,53.....	1.994,37

**PRESSUPOST D'EXECUCIÓ PER CONTRACTE**

39.555,04

21 % IVA SOBRE 39.555,04.....	8.306,56
-------------------------------	----------

**TOTAL PRESSUPOST PER CONTRACTE AMB IVA INCLÒS**

47.861,60

Aquest pressupost d'execució per contracte (IVA inclòs) puja a  
quaranta-set mil vuit-cents seixanta-un euros amb seixanta cèntims

---

Barcelona, setembre 2025

DEPARTAMENT D'OBRES I MANTENIMENT  
DISTRICTE DE SARRIÀ- SANT GERVASI