

PARAMENT DE LA LLAR

	DESCRIPCIÓ	uts
cuina	Forquilles	12
	Culleres	12
	Ganivets	12
	Culleres postres	12
	Plats plans	12
	Plat fondos	12
	Plats petits	12
	Gots	12
	Set bebè (forquilla, cullera, got)	2
	Estovalles	2
	Ganivet cuina	1
	Ganivet pa	1
	Ganivet pelar	1
	Tisora cuina	1
	Set cuina	1
	Colador	1
	Olla	1
	Pot	1
	Paella gran	1
	Paella petita	1
tèxtil	Llençols de baix individual	10
	Protector matalàs individual	5
	Funda protectora coixí	5
	Edredó nòrdic llit individual amb funda	5
	Coixí llit i coixinera	5
	Conjunt llitet baranes (protector, llençol baix, llençol, coixí amb funda i coixinera, manta polar)	2
	Conjunt bressol (protector, llençol baix, llençol, manteta)	2
	Tovallola mans	4
	Tovallola bany	10
neteja	Galleda per fregar	1
	Pal de fregar	1
	Escombria	1
	Recollidor	1
	Cubells reciclatge	4
	Suport + guies per cubells reciclatge	1

Codi: A-01 Unitats: 4

Element: ARMARI DOBLE 01

Descripció:

Conjunt d'armari format per dues estructures de 100x58x236, de tauler de partícules, tauler de fibres i partícules amb farciment de paper alveolat (100% paper reciclat), vora de plàstic i làmina de paper, 5 lleixes de 100x58x1,8cm, 4 calaixos de 100x58cm, de tauler de partícules i làmina de paper 2 safates extraïbles de fusta massissa, làmina de paper i vora de plàstic, tot efecte roure tenyit blanc, 4 portes de 50x236x de tauler MDF, e=18mm, pintat amb esmalt, color a definir per la DF, tirador rodó rebaixat amb fons color roure. Inclou 2 barres per armari d'acer amb revestiment de pols de polièster epoxídic color gris fosc, i 2 jocs de 4 frontisses de tancament silenciosos d'acer niquelat, amb 4 angulars d'acer per fixació vertical.

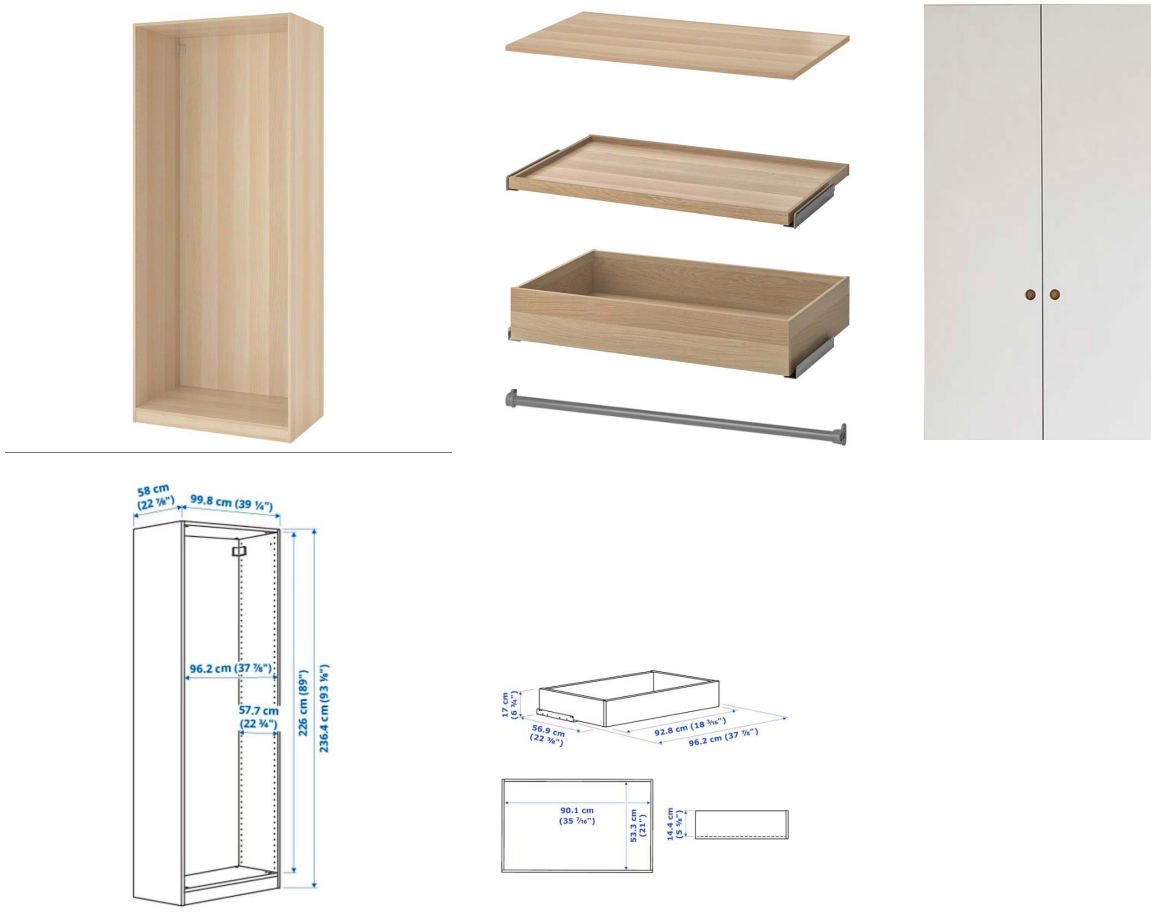

Ubicació i quantitat:

PB.		
PA.		
P1.	HABITACIÓ 01	1
P2.	HABITACIÓ 01	1
P3.	HABITACIÓ 01	1
P4.	HABITACIÓ 01	1
PT.		

Total: 4

DG: 01 DEFINICIÓ DEL SUBMINISTRAMENT
Grup: A MOBILIARI ESTÀNDAR
Subgrup: A ARMARIS

FULL 2 DE 77

Codi: A-02 Unitats: 8

Element: ARMARI SIMPLE 01

Descripció:

Conjunt d'armari format per una estructura de 100x58x236, de tauler de partícules, tauler de fibres i partícules amb farciment de paper alveolat (100% paper reciclat), vora de plàstic i làmina de paper, 2 lleixes de 100x58x1,8cm, 4 calaixos de 100x58cm, de tauler de partícules i làmina de paper 1 safata extraïble de fusta massissa, làmina de paper i vora de plàstic, tot efecte roure tenyit blanc, 2 portes de 50x236cm de tauler MDF, e=18mm, pintat amb esmalt, color a definir per la DF, tirador rodó rebaixat amb fons color roure. Inclou 1 barra per armari d'acer amb revestiment de pols de polièster epoxídic color gris fosc, i 1 joc de 4 frontisses de tancament silenciosos d'acer niquelat, amb 2 angulars d'acer per fixació vertical.

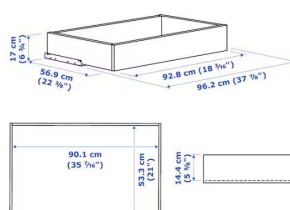
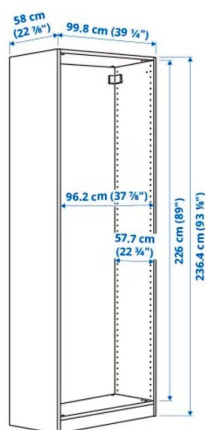

Ubicació i quantitat:

PB.		
PA.		
P1.	HABITACIÓ 01	2
P2.	HABITACIÓ 01	2
P3.	HABITACIÓ 01	2
P4.	HABITACIÓ 01	2
PT.		

Total: 8

DG: 01 DEFINICIÓ DEL SUBMINISTRAMENT
Grup: A MOBILIARI ESTÀNDAR
Subgrup: A ARMARIS

FULL 3 DE 77

Codi: A-03 Unitats: 2

Element: PRESTATGERIA 5 NIVELLS

Prestatgeria d'acer cromat de 1200x350x1800mm, amb 5 nivells regulables cada 25mm sense cargolaria, amb una càrrega màxima per nivell de 150kg, i peus de plàstic regulables.



Ubicació i quantitat:

PB.
PA. MAGATZEM 02 2
P1.
P2.
P3.
P4.
PT.

Total: 2

DG: 01 DEFINICIÓ DEL SUBMINISTRAMENT
Grup: A MOBILIARI ESTÀNDAR
Subgrup: A ARMARIS

FULL 4 DE 77

Codi: A-04 Unitats: 4

Element: PRESTATGERIA 4 NIVELLS

Prestatgeria d'acer cromat de 1200x600x1800mm, amb 4 nivells regulables cada 25mm sense cargolaria, amb una càrrega màxima per nivell de 150kg, i peus de plàstic regulables.



Ubicació i quantitat:

PB.
PA. MAGATZEM 01/02 4
P1.
P2.
P3.
P4.
PT.

Total: 4

DG: 01 DEFINICIÓ DEL SUBMINISTRAMENT
Grup: A MOBILIARI ESTÀNDAR
Subgrup: A ARMARIS

FULL 5 DE 77

Codi: A-05 Unitats: 3

Element: PRESTATGE DE PARET

Descripció:

Prestatge amb lleixa de 800X200X25mm, de tauler de partícules, làmina de paper i vora de plàsti i suport d'acer, amb revestiment de pols de polièster epoxídic.



Ubicació i quantitat:

PB.	
PA.	
P1.	
P2.	
P3.	
P4.	
PT. BUGADERIA	3
Total:	3

DG: 01 DEFINICIÓ DEL SUBMINISTRAMENT
Grup: A MOBILIARI ESTÀNDAR
Subgrup: A ARMARIS

FULL 6 DE 77

Codi: A-06 Unitats: 1

Element: ARMARI AMB PORTES I CLAU

Descripció:

Armari amb dues portes, de 100x160x40cm. Fabricat amb acer i amb 3 prestatges interiors, pany i clau i peus regulables



Ubicació i quantitat:

PB. MAGATZEM NETEJA 1
PA.
P1.
P2.
P3.
P4.
PT.

Total: 1

DG: 01 DEFINICIÓ DEL SUBMINISTRAMENT
Grup: A MOBILIARI ESTÀNDAR
Subgrup: A ARMARIS

FULL 7 DE 77

Codi: A-07 Unitats: 1

Element: ARMARI AMB LLIT INTEGRAT

Descripció:

Conjunt d'armari format per una estructura de 200x58x236, de tauler de partícules, tauler de fibres i partícules acabat amb melamina o laminat amb HPL ultramate. Part inferior amb estructura de llit abatible amb matalàs de molles encapsulades, lleixa i llum led integrada. Part superior amb dues lleixes i portes replegables amb 1 joc de 4 frontisses de tancament silenciosos d'acer niquelat.



Ubicació i quantitat:

PB.	3
PA. SALA POLIVALENT	1
P1.	
P2.	
P3.	
P4.	
PT.	

Total: PB.

DG: 01 DEFINICIÓ DEL SUBMINISTRAMENT
Grup: A MOBILIARI ESTÀNDAR
Subgrup: A ARMARIS

FULL 8 DE 77

Codi: A-08 Unitats: 1

Element: ARMARI BAIX

Descripció:

Armari baix amb dues portes, de 80x70x45cm. Fabricat amb acer i amb prestatge interior, pany i clau i peus regulables



Ubicació i quantitat:

PB.
PA. SALA D'ENTREVISTES 1
P1.
P2.
P3.
P4.
PT.

Total: 1

DG: 01 DEFINICIÓ DEL SUBMINISTRAMENT
Grup: A MOBILIARI ESTÀNDAR
Subgrup: A ARMARIS

FULL 9 DE 77

Codi: A-09 Unitats: 4

Element: BUC AMB TRES CALAIXOS

Descripció:

Buc de 3 calaixos amb rodes amb estructura de xapa d'acer, pintat amb epoxi. Sistema de tancament integral de tots els calaixos anti-bolcada i clau. Dimensions: 40x60x58cm.

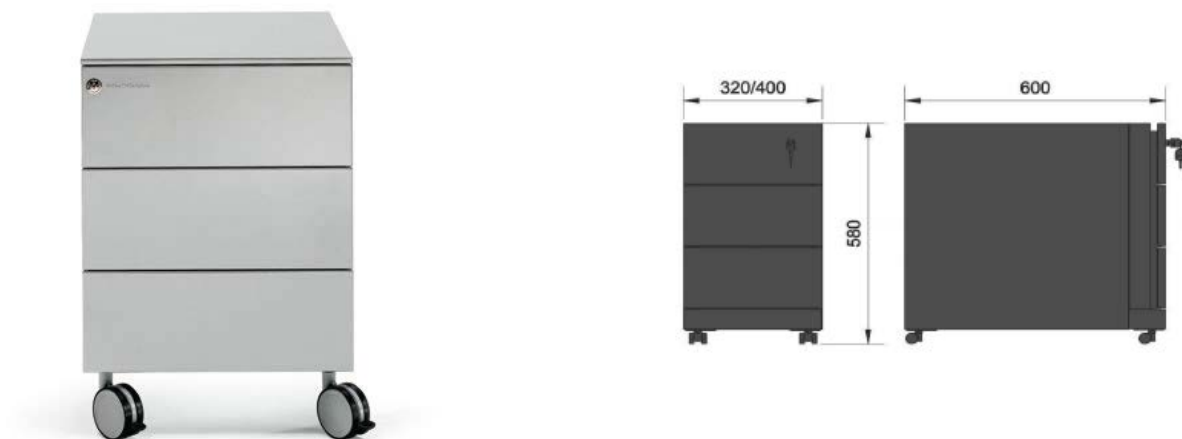

Ubicació i quantitat:

PB. ADMINISTRACIÓ	3
PA. SALA ENTREVISTES	1
P1.	
P2.	
P3.	
P4.	
PT.	

Total: 4

DG: 01 DEFINICIÓ DEL SUBMINISTRAMENT
Grup: A MOBILIARI ESTÀNDAR
Subgrup: L LLITS

FULL 10 DE 77

Codi: L-01 Unitats: 12

Element: LLIT INDIVIDUAL 90x 200 cm

Llit individual per a matalàs de fusta massissa natural de 90 x 200 cm.

Moble sostenible i reciclable amb certificació PEFC. Fabricat amb fusta massissa ecològica de pi insignis, procedent de boscos locals. Acabat de la fusta massissa polida i amb vernís incolor i mat, que deixa veure les vetes i colors de fusta natural i alhora la protegeix de freds o humitats.

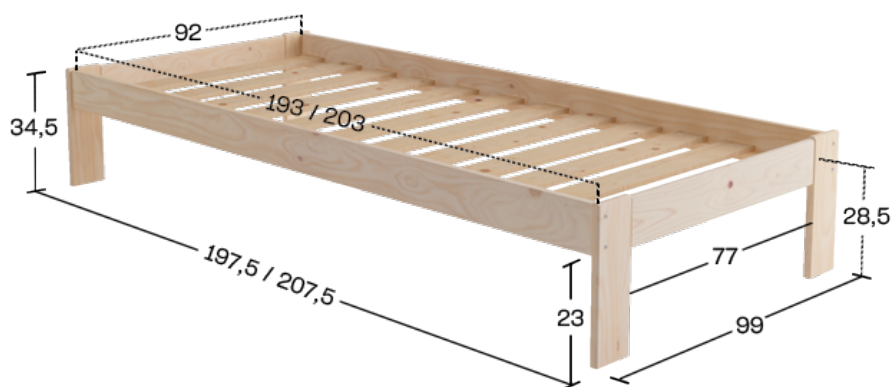

Ubicació i quantitat:

PB.		
PA.		
P1.	HABITACIÓ 01/02	3
P2.	HABITACIÓ 01/02	3
P3.	HABITACIÓ 01/02	3
P4.	HABITACIÓ 01/02	3
PT.		
Total:		12

Codi: L-02 Unitats: 4

Element: LLITERA 90x 200 cm

Llitera de fusta natural de 90 x 200 cm, amb somier en tots dos llits, escala i barana incorporada.
Moble sostenible i reciclable amb certificació PEFC. Fabricat amb fusta massissa ecològica de pi insignis, procedent de boscos locals. Acabat de la fusta massissa polida i amb vernís incolor i mat, que deixa veure les vetes i colors de fusta natural i alhora la protegeix de freds o humitats.

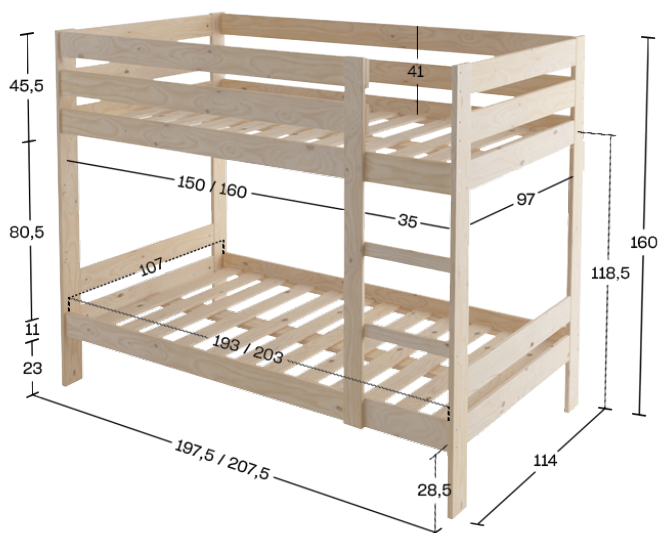

Ubicació i quantitat:

PB.		
PA.		
P1.	HABITACIÓ 2	1
P2.	HABITACIÓ 2	1
P3.	HABITACIÓ 2	1
P4.	HABITACIÓ 2	1
PT.		

Total: 4

Codi: L-03 Unitats: 2

Element: BRESSOL 60x 120 cm

Descripció:

Bressol de 60 x 200 cm. Estructura principal i barrots, tot fabricat amb fusta massissa de faig. La base del bressol es pot muntar a dues altures diferents i permet que circuli l'aire i es creï un entorn de descans agradable tota la nit.

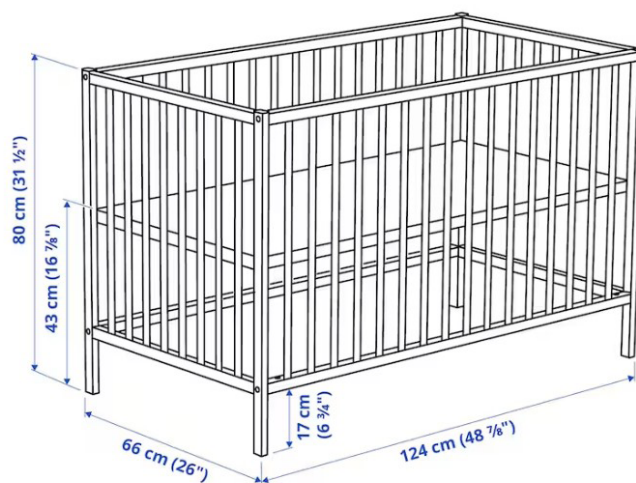

Ubicació i quantitat:

- PB.
- PA.
- P1.
- P2.
- P3.
- P4.
- PT.

Total: 2.

DG: 01 DEFINICIÓ DEL SUBMINISTRAMENT
Grup: A MOBILIARI ESTÀNDAR
Subgrup: L LLITS

FULL 13 DE 77

Codi: L-04 Unitats: 2

Element: BRESSOL PETIT

Descripció:

Bressol petit de 40 x 73 cm, amb rodes bloquejables. L'estructura principal està fabricada amb fusta de bedoll, teixit de polièster 100% reciclat pel teixit de suport, amb base de tauler de fibres. Inclou matalàs interior de cotó i polièster rentable a màquina.

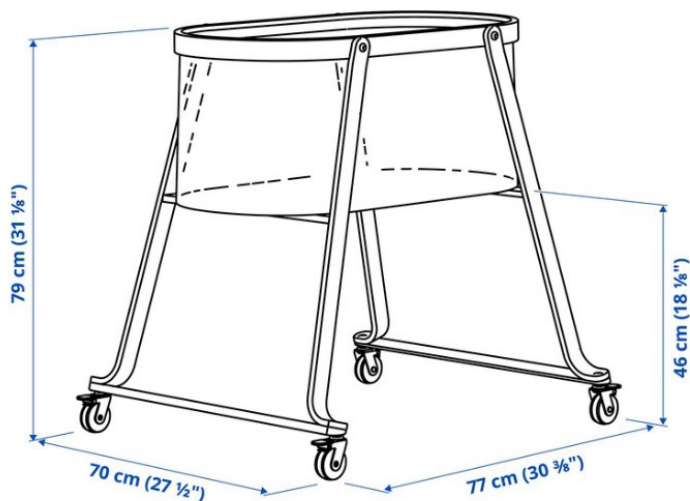

Ubicació i quantitat:

PB.
PA.
P1.
P2.
P3.
P4.
PT.

Total: 2

Codi: L-05 Unitats: 20

Element: MATALÀS 90 x 200 cm

Matalàs ferm de 20 cm d'altura amb molles embossades individualment i una capa d'escuma de 90 x 200 cm. Funda elàstica enconxada i tova amb una capa addicional de buata.



Ubicació i quantitat:

PB.		
PA.		
P1. HABITACIONS	5	
P2. HABITACIONS	5	
P3. HABITACIONS	5	
P4. HABITACIONS	5	
PT.		
Total:	20	

DG: 01 DEFINICIÓ DEL SUBMINISTRAMENT
Grup: A MOBILIARI ESTÀNDAR
Subgrup: L LLITS

FULL 15 DE 77

Codi: L-06 Unitats: 2

Element: MATALÀS PER BRESSOL 60 x 120 cm

Descripció:

Matalàs d'escuma per al bressol de 60 x 120 cm, d'escuma de 6 cm de gruix, reversible. La funda es pot posar a la rentadora.

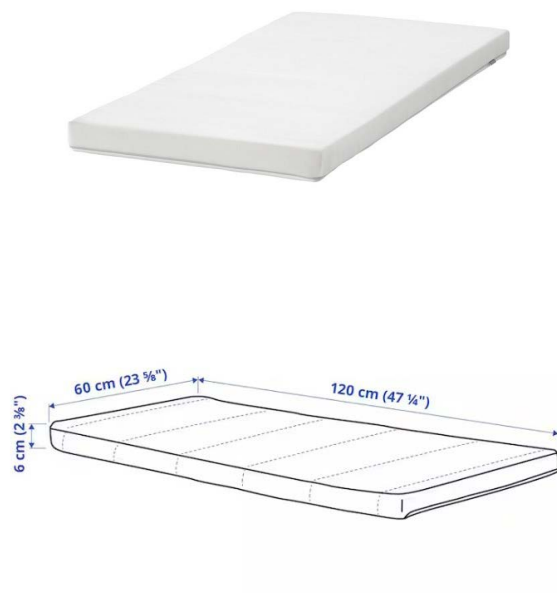

Ubicació i quantitat:

PB.
PA.
P1.
P2.
P3.
P4.
PT.

Total: 2

DG: 01 DEFINICIÓ DEL SUBMINISTRAMENT
Grup: A MOBILIARI ESTÀNDAR
Subgrup: L LLITS

FULL 16 DE 77

Codi: L-07 Unitats: 20

Element: COIXÍ 40 x 80 cm

Descripció:

Coixí gris, rectangular, de 40 x 80 cm, farcit de plomes d'ànec, amb funda de tela de cotó 100% rentable a màquina.



Ubicació i quantitat:

PB.	
PA.	
P1. HABITACIONS	5
P2. HABITACIONS	5
P3. HABITACIONS	5
P4. HABITACIONS	5
PT.	
Total:	20

Codi: S-01 Unitats: 4

Element: SOFÀ 2 PLACES

Sofà de dues places, amb braços amples, de color gris antracita, de dimensions totals de 185 cm de llargària, 98 cm d'amplada i de 83 cm d'alçària total. Format per estructura de respalller, del braç i de seient a base de tauler de fibres, contraplacat, escuma de poliuretà 20 kg/m³, fusta massissa i tauler de partícules, i nucli de molla embossada d'acer. Coixins d'escuma de poliuretà d'alta elasticitat (escuma freda) 35 kg/m³, escuma de poliuretà 30 kg/m³ amb folre 100% polipropilè. Funda de teixit de cotó i polièster (100% reciclat). Completament desenfundable i rentable a màquina.

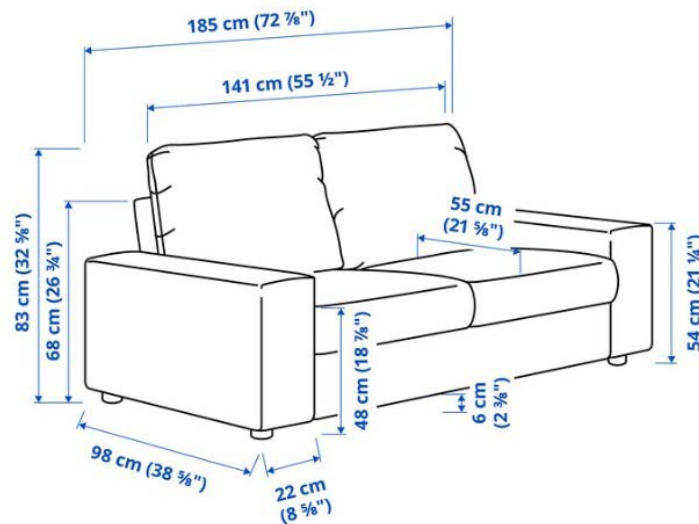

Ubicació i quantitat:

PB.		
PA.		
P1.	SALA	1
P2.	SALA	1
P3.	SALA	1
P4.	SALA	1
PT.		

Total: 4

Codi: S-02 Unitats: 8

Element: BUTACA 01

Descripció:

Sofà d'una plaça de dimensions 86x90x97cm sense braços, amb fundes desenfundables i rentables a la rentadora.
Estructura de respall i seient: de tauler de fibres, tauler de partícules, fusta massissa, escuma de poliuretà 28 kg/m³
Coixí del seient: escuma de poliuretà d'alta elasticitat (escuma freda) 35 kg/m³, Escuma de poliuretà 20 kg/m³, Catifa de feltre
Nucli de molla embossada: Acer
Coixí del respall: 10% escuma de poliuretà retallada/ 90% fibres de polièster, escuma de poliuretà, fibres balmades de polièster
Folre: 100% polipropilè
Superfície protectora: 100 % polièster (100% reciclat)
Làmines: Fullola múltiple de fusta encolada
Teixit funda: 78% cotó, 22 % polièster (100% reciclat)

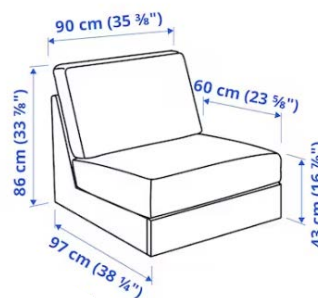

Ubicació i quantitat:

PB.		
PA.		
P1. SALA	2	
P2. SALA	2	
P3. SALA	2	
P4. SALA	2	
PT.		

Total: 8

DG: 01 DEFINICIÓ DEL SUBMINISTRAMENT
Grup: A MOBILIARI ESTÀNDAR
Subgrup: S SEIENTS

FULL 19 DE 77

Codi: S-03 Unitats: 16

Element: COIXÍ SOFÀ 45 x 45 cm

Descripció:

Coixí gris fosc, quadrat, de 45 x 45 cm, farcit de plomes d'ànec. Funda de cotó 100% d'alta densitat amb cremallera per poder-se rentar a màquina.



Ubicació i quantitat:

PB.	
PA.	
P1. SALA	4
P2. SALA	4
P3. SALA	4
P4. SALA	4
PT.	
Total:	16

DG: 01 DEFINICIÓ DEL SUBMINISTRAMENT
Grup: A MOBILIARI ESTÀNDAR
Subgrup: S SEIENTS

FULL 20 DE 77

Codi: S-04 Unitats: 7

Element: BUTACA 02

Descripció:

Butaca individual color gris antracita, amb estructura de fusta massissa, tauler de partícules, 100% cartó homogeni reciclat, escuma de poliuretà 25 kg/m³ i 30 kg/m³, amb coixí del seient 100% polièster (mín. 70% reciclat), escuma de poliuretà 30 kg/m³, accessori de subjecció d'acer i revestiment de pols de polièster epoxídic i potes de faig massís, amb vernís acrílic incolor.



Ubicació i quantitat:

PB. HALL ACCÉS	3
PA.	
P1. HABITACIÓ 02	1
P2. HABITACIÓ 02	1
P3. HABITACIÓ 02	1
P4. HABITACIÓ 02	1
PT.	

Total: 7

Codi: S-05 Unitats: 42

Element: CADIRA

Descripció:

Cadira amb estructura d'acer lacat i amb carcassa de polipropilè. Color a escollir per la DF

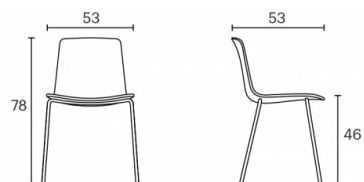

Ubicació i quantitat:

PB.		
PA.	SALA REUNIONS / POLIVALENT	12
P1.	MENJADOR / HABITACIONS	10
P2.	MENJADOR / HABITACIONS	10
P3.	MENJADOR / HABITACIONS	10
P4.	MENJADOR / HABITACIONS	10
PT.		

Total: 42

DG: 01 DEFINICIÓ DEL SUBMINISTRAMENT
Grup: A MOBILIARI ESTÀNDAR
Subgrup: S SEIENTS

FULL 22 DE 77

Codi: S-06 Unitats: 8

Element: CADIRA EXTERIOR

Descripció:

Cadira metàl·lica apilable amb reposabraços per a exteriors, de 55cm d'amplada. Fabricada a base d'acer amb recobriment de pols d'epoxi.



Ubicació i quantitat:

PB.
PA.
P1.
P2.
P3.
P4.
PT. TERRAT

8

Total: 8

Codi: S-07 Unitats: 4

Element: CADIRA OFICINA

Descripció:

Cadira de treball, giratòria amb respalller amb braços, de dimensions 53 cm d'amplada de seient i altura regulable fins a un màxim de 92 cm i amb mecanisme d'inclinació regulable. Seient amb estructura d'acer, reomplert amb escuma de poliuretà d'alta elasticitat i acabat amb teixit 100% polièster (mín. 90% reciclat). Base amb forma d'estrella d'alumini revestit de pols de polièster epoxídic, amb 5 potes acabades amb rodes de plàstic de polipropilè i cautxú sintètic.

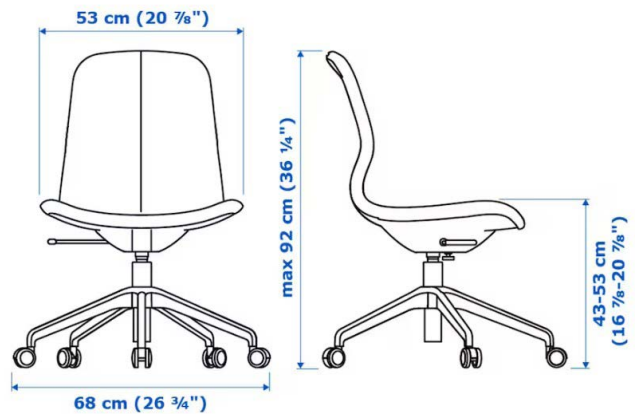

Ubicació i quantitat:

PB. ADMINISTRACIÓ	3
PA. SALA REUNIONS	1
P1.	
P2.	
P3.	
P4.	
PT.	

Total: 4

DG: 01 DEFINICIÓ DEL SUBMINISTRAMENT
Grup: A MOBILIARI ESTÀNDAR
Subgrup: S SEIENTS

FULL 24 DE 77

Codi: S-08 Unitats: 2

Element: TAMBORET ALT

Descripció:

Tamboret alt, de 68cm d'alçada, amb respalller. Estructura giratòria amb 4 potes d'acer lacat amb carcassa de polipropilè, color a escollir per la DF.

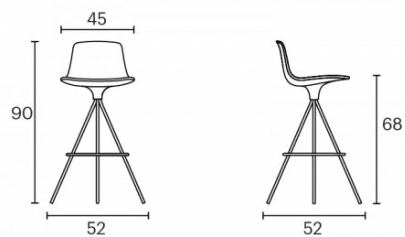

Ubicació i quantitat:

PB. OFFICE 2
PA.
P1.
P2.
P3.
P4.
PT.

Total: 2

Codi: S-09 Unitats: 4

Element: TRONA

Descripció:

Trona amb safata, de color blanc/gris argentat, alta perquè els nadons puguin seure a la taula. Fàcil de desmuntar, moure de lloc i transportar. Fabricada amb acer revestit de pols de polièster epoxídic (potes) i plàstic de polipropilè (peu, seient cadira alta, safata per trona).

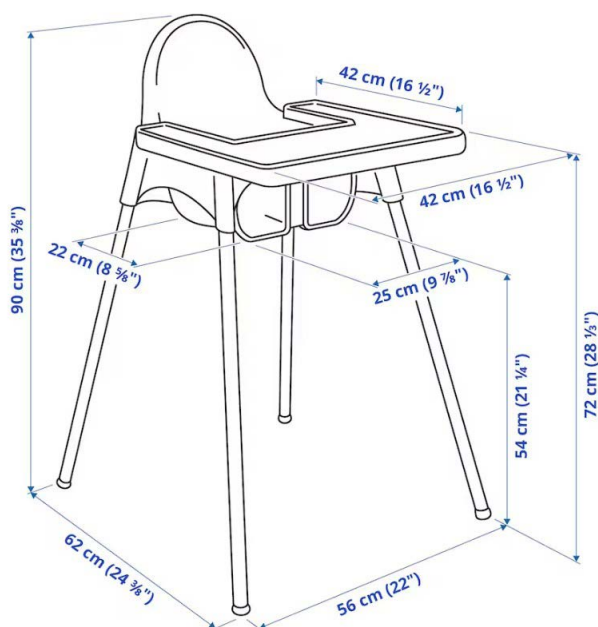

Ubicació i quantitat:

- PB.
- PA.
- P1.
- P2.
- P3.
- P4.
- PT.

Total: 4

DG: 01 DEFINICIÓ DEL SUBMINISTRAMENT
Grup: A MOBILIARI ESTÀNDAR
Subgrup: S SEIENTS

FULL 26 DE 77

Codi: S-10 Unitats: 12

Element: PUFF

Puff d'espuma de poliuretà, de 45cm de diàmetre, amb funda teixida suau de polièster (100% reciclat), antilliscant, desenfundable i rentable a rentadora

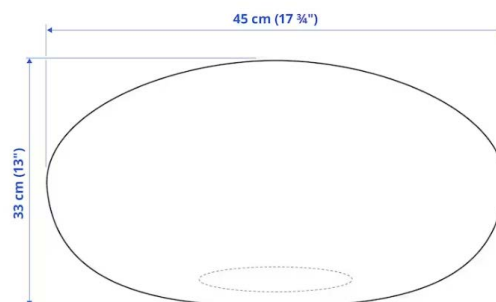

Ubicació i quantitat:

PB.		
PA.		
P1. HABITATGE	3	
P2. HABITATGE	3	
P3. HABITATGE	3	
P4. HABITATGE	3	
PT.		
Total:	12	

Codi: T-01 Unitats: 4

Element: TAULA MENJADOR

Descripció:

Taula rectangular de 70x130cm amb estructura de fusta i sobre de melamina. Acabat a escollir per la DF
Estructura perimetral de fusta massissa de faig envernissat que consta d'un marc rectangular amb quatre travessers de 60 x 30 mm units a quatre columnes de fusta en forma cònica amb una secció en la part superior de 45 x 45 mm i 25 x 25 mm en la part inferior.
Les columnes van unides al marc amb 8 cargols M8 x 80 mm DIN 912 amb les seves corresponents volanderes.
Les cantonades de l'estructura perimetral estan reforçades amb una petita falca de fusta encaixada y cargolada.
En la part inferior de les columnes s'inclouen protectors de plàstic tou transparent per a un millor assentament al terra.
Sobre melamina: està fabricat amb taulell aglomerat de partícules de 25 mm de gruix amb recobriments de melamina de 120 g/m2 per ambdues cares i una densitat de 630 ± 5 kg/m3. Els cantells exteriors són de ABS de 2 mm de gruix aplicats amb cola termofusible i amb les arestes arrodonides.
Acabats: grafit, blanc, gris, faig, roure, peral, wengué, acàcia clara, acàcia fosca, zebrano, castany clar o castany fosc.

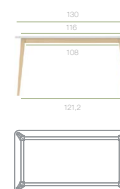
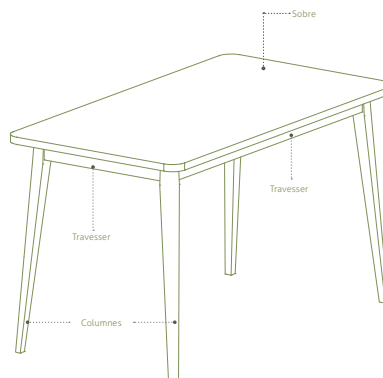

Ubicació i quantitat:

PB.		
PA.		
P1. MENJADOR	1	
P2. MENJADOR	1	
P3. MENJADOR	1	
P4. MENJADOR	1	
PT.		

Total: 4

Codi: T-02 Unitats: 8

Element: TAULA HABITACIONS

Descripció:

Taula rodona de 75cm amb estructura de fusta i sobre de melamina. Acabat a escollir per la DF

Estructura perimetral de fusta massissa de faig envernissat que consta d'un marc rectangular amb quatre travessers de 60 x 30 mm units a quatre columnes de fusta en forma cònica amb una secció en la part superior de 45 x 45 mm i 25 x 25 mm en la part inferior.

Les columnes van unides al marc amb 8 cargols M8 x 80 mm DIN 912 amb les seves corresponents volanderes.

Les cantonades de l'estructura perimetral estan reforçades amb una petita falca de fusta encaixada y cargolada.

En la part inferior de les columnes s'inclouen protectors de plàstic tou transparent per a un millor assentament al terra.

Sobre melamina: està fabricat amb taulell aglomerat de partícules de 25 mm de gruix amb recobriments de melamina de 120 g/m2 per ambdues cares i una densitat de 630 ± 5 kg/m3. Els cantells exteriors són de ABS de 2 mm de gruix aplicats amb cola termofusible i amb les arestes arrodonides.

Acabats: grafit, blanc, gris, faig, roure, peral, wengué, acàcia clara, acàcia fosca, zebrano, castany clar o castany fosc.

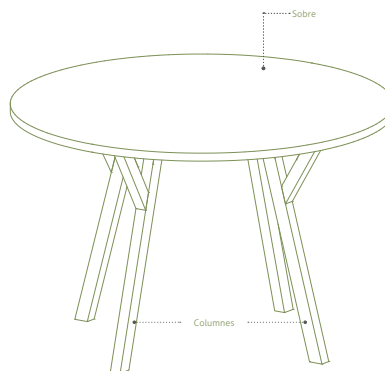

Ubicació i quantitat:

PB.		
PA.		
P1.	HABITACIÓ 01 / 02	2
P2.	HABITACIÓ 01 / 02	2
P3.	HABITACIÓ 01 / 02	2
P4.	HABITACIÓ 01 / 02	2
PT.		

Total: 8

DG: 01 DEFINICIÓ DEL SUBMINISTRAMENT
Grup: A MOBILIARI ESTÀNDAR
Subgrup: T TAULES

FULL 29 DE 77

Codi: T-03 Unitats: 1

Element: TAULA EXTERIOR

Descripció:

Taula per a exterior de 180 x 90 x 72 cm, de 8 places. Fabricada amb acer amb recobriment de pols i acabat epoxi antioxidant reforçat.



Ubicació i quantitat:

PB.
PA.
P1.
P2.
P3.
P4.
PT. TERRAT

1

Total: 1

DG: 01 DEFINICIÓ DEL SUBMINISTRAMENT
Grup: A MOBILIARI ESTÀNDAR
Subgrup: T TAULES

FULL 30 DE 77

Codi: T-04 Unitats: 4

Element: TAULA DE CENTRE

Descripció:

Taula de centre de fusta ovalada, de 84 x 48 x 40 cm. El tauler i les potes són de fusta de pi i MDF, amb el sobre acabat amb melamina. Tot acabat amb vernís transparent acrílic tenyit.



Ubicació i quantitat:

PB.		
PA.		
P1. SALA		1
P2. SALA		1
P3. SALA		1
P4. SALA		1
PT.		
Total:		4

DG: 01 DEFINICIÓ DEL SUBMINISTRAMENT
Grup: A MOBILIARI ESTÀNDAR
Subgrup: T TAULES

FULL 31 DE 77

Codi: T-05 Unitats: 12

Element: TAULETA AUXILIAR

Descripció:

Tauleta auxiliar rodona de diàmetre 50cm i 36,6 cm d'alçada. El tauler i les potes són de fusta de pi i MDF, amb el sobre acabat amb melamina. Tot acabat amb vernís transparent acrílic tenyit.



Ubicació i quantitat:

PB.		
PA.		
P1.	HABITACIÓ 01 / 02	3
P2.	HABITACIÓ 01 / 02	3
P3.	HABITACIÓ 01 / 02	3
P4.	HABITACIÓ 01 / 02	3
PT.		
Total:		12

Codi: T-06 Unitats: 4

Element: TAULA DE DESPATX

Descripció:

Tula de despatx polivalent, de 140x70cm, amb estructura d'alumini i sobre laminat compacte de color blanc.

Inclou els següents accessoris:

- tapa passacables
- canalització de cablejat per pota
- unitat de connexions individual amb endoll schuko i 2 USB
- cablejat fins a punt de pare

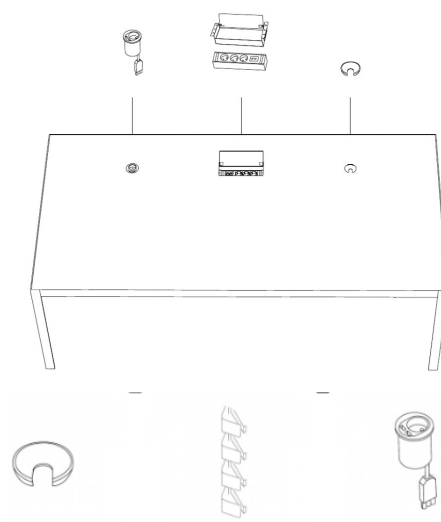

Ubicació i quantitat:

PB. ADMINISTRACIÓ	3
PA. SALA ENTREVISTES	1
P1.	
P2.	
P3.	
P4.	
PT.	

Total: 4

DG: 01 DEFINICIÓ DEL SUBMINISTRAMENT
Grup: A MOBILIARI ESTÀNDAR
Subgrup: T TAULES

FULL 33 DE 77

Codi: T-07 Unitats: 3

Element: TAULA PLEGABLE

Descripció:

Taula rectangular plegable de 80x140cm, amb rodes. Estructura de peu en T invertida, d'alumini injectat amb gruix mínim de 4mm, i perfil travesser d'alumini extrudit d'1,5mm, acabat amb pintura epoxi. Sobre amb recobriments melamínic sobre aglomerat de 25mm de gruix. Cantos de 2mm de gruix, aplicat amb termofusible i arrodonir de r=2mm. Color a validar per DF.



Ubicació i quantitat:

PB.
PA. SALA POLIVALENT 3
P1.
P2.
P3.
P4.
PT.

Total: 3

Codi: E-01 Unitats: 4

Element: NEVERA

Frigorífic combinat de 1860x600x660mm d'acer mate antipetjades, amb un volum de 305l, no frost, i 42dB(A) re 1 pW



Nombre del aparato	a	b	c	d	e	f	g	h
KG36 (Tirador interior)	1860	600	660	590	600	1210	660	12
KG36 (Tirador exterior)	1860	600	660	590	640	1210	700	12

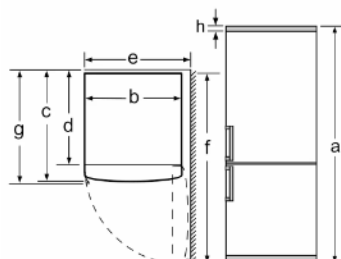

Descripción
a Altura
b Anchura
c Profundidad con la puerta cerrada y sin tirador
d Profundidad del armario
e Anchura con la puerta abierta a 90°
f Profundidad con la puerta abierta
g Profundidad con la puerta cerrada y con tirador
h Distancia para el montaje en un nicho o un armario empotrado

Dimensiones en mm

Ubicació i quantitat:

PB.		
PA.		
P1. CUINA	1	
P2. CUINA	1	
P3. CUINA	1	
P4. CUINA	1	
PT.		

Total: 4

DG: 01 DEFINICIÓ DEL SUBMINISTRAMENT
Grup: A MOBILIARI ESTÀNDAR
Subgrup: E ELECTRODOMÈSTICS

FULL 35 DE 77

Codi: E-02 Unitats: 1

Element: NEVERA SOTA TAULELL

Frigorífic mini amb calaix inferior i calaix congelador, de 845x549x557mm d'acer mate antipejades, amb un volum total de 107l, 39 dB(A) i tirador integrat.



Ubicació i quantitat:

PB. OFFICE 1
PA.
P1.
P2.
P3.
P4.
PT.

Total: 1

DG: 01 DEFINICIÓ DEL SUBMINISTRAMENT
Grup: A MOBILIARI ESTÀNDAR
Subgrup: E ELECTRODOMÈSTICS

FULL 37 DE 77

Codi: E-04 Unitats: 4

Element: PLACA INDUCCIÓ

Placa d'inducció de tres zones de cocció, de 592x522x51mm, sense marc, amb pantalla incorporada, temporitzador, bloqueig per a nens i indicador de calor residual.



Ubicació i quantitat:

PB.	
PA.	
P1. CUINA	1
P2. CUINA	1
P3. CUINA	1
P4. CUINA	1
PT.	

Total: 4

DG: 01 DEFINICIÓ DEL SUBMINISTRAMENT
Grup: A MOBILIARI ESTÀNDAR
Subgrup: E ELECTRODOMÈSTICS

FULL 38 DE 77

Codi: E-05 Unitats: 5

Element: MICROONES

Microones amb grill, 800W/1100W, color negre grafit, 23l de capacitat, i dimensions 330x211x324mm.



Ubicació i quantitat:

PB. OFFICE	1
PA.	
P1. CUINA	1
P2. CUINA	1
P3. CUINA	1
P4. CUINA	1
PT.	

Total: 5

DG: 01 DEFINICIÓ DEL SUBMINISTRAMENT
Grup: A MOBILIARI ESTÀNDAR
Subgrup: E ELECTRODOMÈSTICS

FULL 39 DE 77

Codi: E-06 Unitats: 1

Element: TORRADORA

Torradora de pa de 850W i dimensions 285x160x185 mm. Fabricada amb acer, amb 2 ranures amples, 6 nivells de torrat i potes antilliscants.



Ubicació i quantitat:

PB. OFFICE	1
PA.	
P1.	
P2.	
P3.	
P4.	
PT.	

Total: 1

DG: 01 DEFINICIÓ DEL SUBMINISTRAMENT
Grup: A MOBILIARI ESTÀNDAR
Subgrup: E ELECTRODOMÈSTICS

FULL 40 DE 77

Codi: E-07 Unitats: 4

Element: TELEVISOR

Televisor android, amb pantalla HD de 32", ilimitada sense bisells, resolució 1366x768 i freqüència 60Hz, CPU 4xCA55, de color negre. Dimensions: 715,7 × 82,5 × 423,7 mm, amb suport giratori d'acer, per penjar a paret.



Ubicació i quantitat:

PB.		
PA.		
P1. SALA		1
P2. SALA		1
P3. SALA		1
P4. SALA		1
PT.		

Total: 4

Codi: E-08 Unitats: 2

Element: RENTADORA

Descripció:

Rentadora amb les següents característiques:

VERSATILIDAD

OPL <-> Monedero / Fichero
 Eléctrica <-> Agua caliente
 Válvula desagüe <-> Bomba
 Unidad <-> Aplanada
 Preparadas con prestaciones para Wet Cleaning
 Ideal para muchos sectores:
 Restaurantes, gimnasios, campings, lavado de mopas,
 apartamentos, lavandería autoservicio, tintorerías, guar-
 derías...

ALTAS PRESTACIONES

FACTOR G elevado de 450.
 Microprocesador T2, de fácil uso y totalmente programa-
 ble con pantalla táctil de 4,3"
 8 señales de dosificación estándar.
 2 Entradas de agua
 Conexión USB. Incluye plataforma online para
 programar, telemetría, análisis de datos...mediante
 la IoT
 Ciclos de lavado cortos (Potencia de calefacción de 6 kW)

CONECTIVIDAD

PRIMERLINK: la solución IoT estándar y gratuita para
 gestionar la lavandería, monitorizar máquinas, etc. desde la
 nube.

EFICIENCIA

Water savings: Sistema de pesaje inteligente
 Optimal KG: indicación manual del peso de la carga

ROBUSTEZ

Mueble exterior en skinplate gris
 Puerta robusta de aluminio
 Cuba, tambor y palas del tambor en acero inoxidable AISI-
 304
 Sin mufia. Más fácil de reparar y limpiar
 Soporte de rodamientos y rodamientos industriales
 (hasta 20,000 horas de trabajo)
 Mismo motor y variador que lavadoras industriales PRI-
 MER LS
 Bloqueo de puerta industrial y robusto.

OTROS

Lavadoras flotantes (patas niveladoras incluidas)
 Jabonera con 4 compartimentos
 Certificaciones CB y WRAS



OPCIONES

- Nuevo kit bombas para dosificación automática DO-2
- Dosificación extra DB-1
- Doble desagüe
- Kit transformación válvula-bomba
- Junta de silicona
- Puerta con apertura reversible
- Modelo tropicalizado: placa protegida
- Jabonera superior para HPW
- 6 señales extras de dosificación: total hasta 14 señales
- Válvula desagüe normalmente cerrada
- Zócalo para mejor ergonomía
- Zócalo para mopas, con filtro (sólo modelos válvula)
- Zócalo para recuperación de agua (incluye depósito)
- Mueble exterior en acero inoxidable AISI 304
- Kit de auto desbloqueo de la puerta
- Pedido contenedor completo HPW + embalaje compacto
- Voltaje marítimo 440V III 50/60 Hz Sin neutro (para modelos eléctricos)
- Kit monedero / fichero

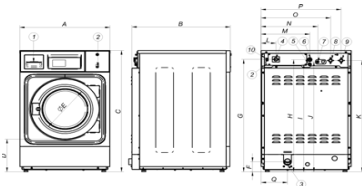

1. JABONERA
2. PUERTO USB
3. VÁLVULA DESAGÜE
4. INTERRUPTOR GENERAL
5. CONEXIÓN ELÉCTRICA BOMBAS JABÓN LÍQUIDO
6. CONEXIÓN ELÉCTRICA
7. ENTRADA PARA JABÓN LÍQUIDO
8. ENTRADA AGUA FRÍA
9. ENTRADA AGUA CALIENTE
10. PUERTO ETHERNET

	A	B	C	D	E	F	G	H	I	J	K	L	M	N	O	P	Q
LP-B V	680	698	1040	278	373	86	964	962	922	942	954	110	366	427	524	603	199
LP-B P	680	698	1040	278	373	86	964	962	922	942	954	110	366	427	524	603	199
LP-10 V	680	742	1040	278	373	86	964	962	922	942	954	110	366	427	524	603	199
LP-10 P	680	742	1040	278	373	86	964	962	922	942	954	110	366	427	524	603	199

Ubicació i quantitat:

PB.		
PA.		
P1.		
P2.		
P3.		
P4.		
PT. BUGADERIA	2	
Total:	2	

Codi: E-09 Unitats: 1

Element: ASSECADORA

Descripció:

Assecadora amb les següents característiques:

CONTROL T2

Pantalla tàctil a color de 7", programable y de fácil uso
 Conexión USB. Incluye plataforma online para programar, telemetría, análisis de datos...mediante la IoT
 Videos en pantalla: anuncios, instrucciones (útil para autoservicio)
 37 idiomas
 8 señales de dosificación estándar

VERSATILIDAD

OPL <-> MONEDERO
 El mismo modelo transformable fácilmente
 UNIDAD <-> APILADA
 Los modelos pueden ser apilados encima de una lavadora o de otra secadora.
 Panel de control reversible: los paneles de control pueden ser montados entre los dos tambores para una mejor ergonomía.
 Ideal para muchos sectores: hoteles, campings, lavanderías autoservicio, gimnasios, etc...
 Preparada para WET CLEANING

ALTAS PRESTACIONES

Ciclos de secado reducidos (menos de 45 minutos). Calefacción de 6,75 kW, opción a 4,5 kW

CONECTIVIDAD

IoT Primerlink estándar
 Gestión de lavanderías: OPL y autoservicio
 Pago remoto (autoservicio)

EFICIENCIA

Sistema de flujo de aire mejorado
 Flujo de aire axial
 Gran filtro de borras como cajón
 Diseño eficiente

ROBUSTEZ

Mueble exterior en skinplate gris
 Puerta robusta de aluminio
 Ventilador industrial y potente flujo de aire
 Construcción más robusta del marco

OTROS

Tambor galvanizado
 Modelos con calefacción eléctrica o gas
 Paneles en skinplate gris
 Certificación CE



OPCIONES

- SMART DRY Control de humedad inteligente.
- Zócalo para mejor ergonomía skinplate
- Zócalo ergonomía en acero inox
- Tambor en acero inoxidable AISI 304
- Mueble exterior en acero inoxidable
- Apertura reversible de la puerta
- Panel de control en la parte inferior (secadora apilada)
- Modelo tropicalizado: placa protegida
- Pedido contenedor completo + embalaje compacto
- Voltaje marítimo 440V III 50/60 Hz Sin neutro
- Kit fichero/monedero

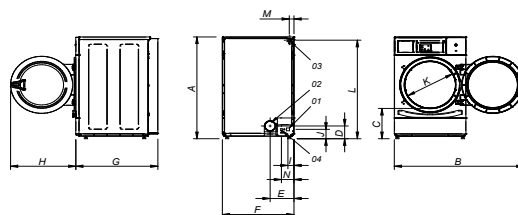

01 CONEXIÓN ELÉCTRICA
 02 EVACUACIÓN HUMOS Ø 100
 03 ENTRADA GAS 1/2"
 04 CONEXIÓN ETHERNET

	A	B	C	D	E	F	G	H	I	J	K	L	M	N
DP8 T2	1056	1227	320	140	226	690	722	615	57	91	480	1015	50	118
DP-10 T2	1056	1227	320	140	226	690	776	615	57	91	480	1015	50	118

Ubicació i quantitat:

PB.		
PA.		
P1.		
P2.		
P3.		
P4.		
PT. BUGADERIA	1	
Total:	1	

DG: 01 DEFINICIÓ DEL SUBMINISTRAMENT
Grup: A MOBILIARI ESTÀNDAR
Subgrup: I IL·LUMINACIÓ

FULL 43 DE 77

Codi: I-01 Unitats: 9

Element: LLUM SOBRETAULA RATAN

Descripció:

Llum de sobretaula amb potes metàl·liques i pantalla de ratan, amb bombeta de 40W E27.
Mides: 31x18,5x18,5cm

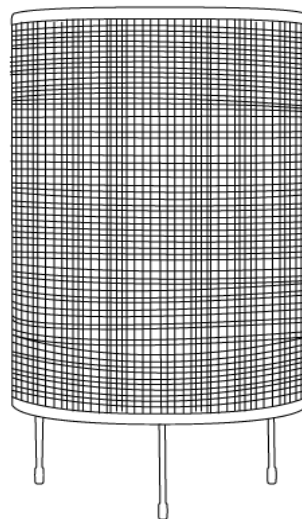

Ubicació i quantitat:

PB.		
PA.		
P1.	HABITACIÓ 01 / 02	2
P2.	HABITACIÓ 01 / 02	2
P3.	HABITACIÓ 01 / 02	2
P4.	HABITACIÓ 01 / 02	3
PT.		

Total: 9

DG: 01 DEFINICIÓ DEL SUBMINISTRAMENT
Grup: A MOBILIARI ESTÀNDAR
Subgrup: I IL·LUMINACIÓ

FULL 44 DE 77

Codi: I-02 Unitats: 4

Element: LLUM SUSPESA GRAN

Descripció:

Llum suspesa amb pantalla esfèrica de lli, amb bombeta E27.
Mides: 46x68x68cm



Ubicació i quantitat:

PB.	
PA.	
P1. SALA	1
P2. SALA	1
P3. SALA	1
P4. SALA	1
PT.	

Total: 4

DG: 01 DEFINICIÓ DEL SUBMINISTRAMENT
Grup: A MOBILIARI ESTÀNDAR
Subgrup: I IL·LUMINACIÓ

FULL 45 DE 77

Codi: I-03 Unitats: 4

Element: LLUM SUSPESA MITJANA

Descripció:

Llum suspesa amb pantalla esfèrica de lli, amb bombeta E27.
Diàmetre: 38x50x50cm



Ubicació i quantitat:

PB.	
PA.	
P1. MENJADOR	1
P2. MENJADOR	1
P3. MENJADOR	1
P4. MENJADOR	1
PT.	

Total: 4

DG: 01 DEFINICIÓ DEL SUBMINISTRAMENT
Grup: A MOBILIARI ESTÀNDAR
Subgrup: I IL·LUMINACIÓ

FULL 46 DE 77

Codi: I-04 Unitats: 4

Element: LLUM SUSPESA PETITA

Descripció:

Llum suspesa amb pantalla esfèrica de lli, amb bombeta E27.
Diàmetre: 26x35x35cm



Ubicació i quantitat:

PB.	
PA.	
P1. SALA	1
P2. SALA	1
P3. SALA	1
P4. SALA	1
PT.	

Total: 4

Codi: I-05 Unitats: 8

Element: LLUM SUSPESA

Descripció:

Kit portalàmpares de silicona E27 per il·luminació suspesa de sostre:

Característiques de la coberta de silicona: Altura: 100 mm / Diàmetre: Ø 47 mm. / Diàmetre agujero: Ø 40 mm. / Resistent a canvis de temperatura entre -40° to +230°.

Característiques del portalàmpares: PortalàmparEs E27 / Material: termoplàstic. / Dimensiones internes: Ø 38 mm. / Altura: 55 mm.

Temperatura: 190°. / Bombeta max.: 60 W./ Corrente max.: 2 A./ Voltatge nominal: 250 V.

Cable elèctric per exterior revestit amb teixit, amb conductor flexible de coure electrolític amb doble capa de cautxú elastoméric.

Rosetó de silicona de diàmetre 8,3cm i e<3,5cm, amb la abraçadera de cable amb sistema de bloqueig de cargol, per fixar el cable.

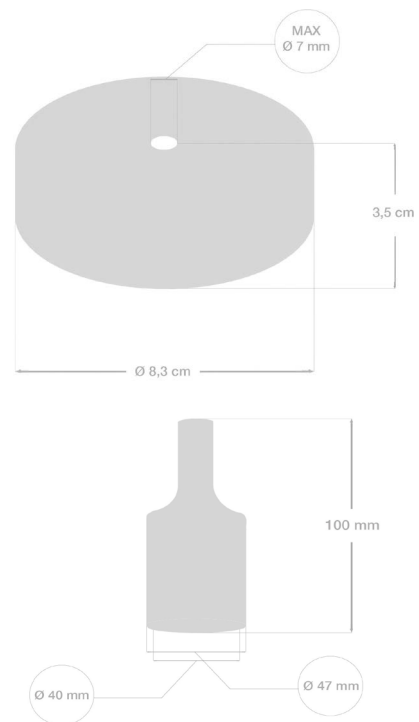

Ubicació i quantitat:

PB. HALL ACCÉS	6
PA. HALL	2
P1.	
P2.	
P3.	
P4.	
PT.	

Total: 8

DG: 01 DEFINICIÓ DEL SUBMINISTRAMENT
Grup: A MOBILIARI ESTÀNDAR
Subgrup: I IL·LUMINACIÓ

FULL 48 DE 77

Codi: I-06 Unitats: 8

Element: APLIC

Descripció:

Aplic LED flexible, amb abraçadora, pantalla i lent òptica de plàstic de policarbonat i junta flexible de cautxú sintètic, amb bombeta E27.
Flux lluminós: 220 lm
Mides: Llargària: 34 cm / Longitud del cable: 2.0 m / Potència: 1.9 W
Durada estimada: 25000 hr



Ubicació i quantitat:

PB.		
PA.		
P1. HABITACIÓ 2		2
P2. HABITACIÓ 2		2
P3. HABITACIÓ 2		2
P4. HABITACIÓ 2		2
PT.		

Total: 8

DG: 01 DEFINICIÓ DEL SUBMINISTRAMENT
Grup: A MOBILIARI ESTÀNDAR
Subgrup: I IL·LUMINACIÓ

FULL 49 DE 77

Codi: I-07 Unitats: 6

Element: APLIC DE PARET EXTERIOR

Descripció:

Lluminària amb muntatge de superfície a paret, amb xip LED 830 (21W), amb suport amb alumini reforçat injectat revestiti en pols. Subjecció del difusor mitjançant tancament en "bayoneta" i difusor de policarbonat opal mat. Mides: Diàmetre 38cm

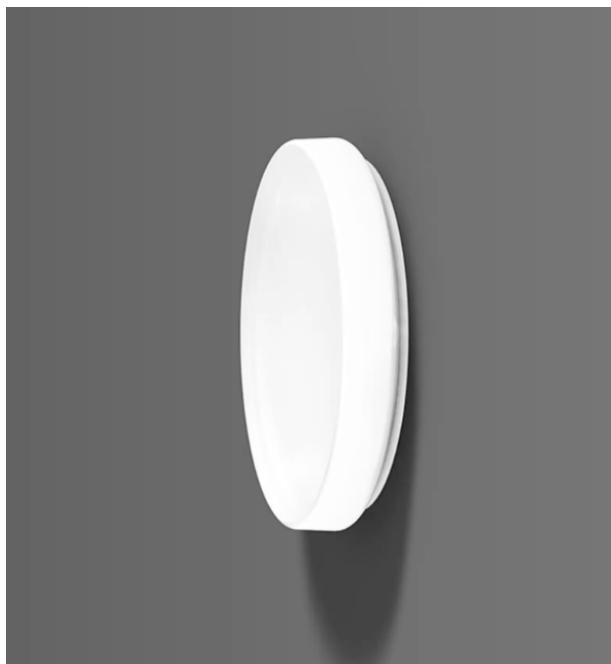

Ubicació i quantitat:

PB.
PA.
P1.
P2.
P3.
P4.
PT. TERRAT

6

Total: 6

DG: 01 DEFINICIÓ DEL SUBMINISTRAMENT
Grup: A MOBILIARI ESTÀNDAR
Subgrup: Z ALTRE MATERIAL

FULL 50 DE 77

Codi: Z-01 Unitats: 5

Element: PAPERERA DE REIXETA

Descripció:

Paperera de reixeta metàl·lica d'acer, amb revestiment de pols de polièster epoxídic, amb protectors de feltre a la base.

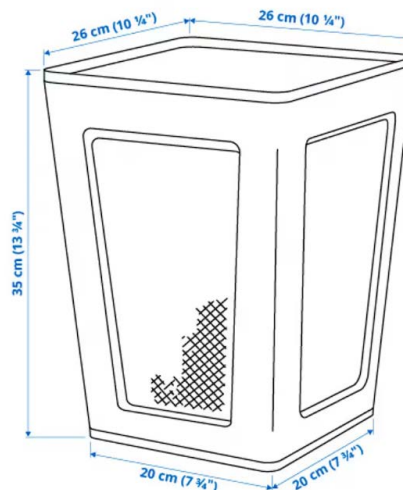

Ubicació i quantitat:

PB. ADMINISTRACIÓ	3
PA. SALA REUNIONS / POLIVALENT	2
P1.	
P2.	
P3.	
P4.	
PT.	

Total: 5

DG: 01 DEFINICIÓ DEL SUBMINISTRAMENT
Grup: A MOBILIARI ESTÀNDAR
Subgrup: Z ALTRE MATERIAL

FULL 51 DE 77

Codi: Z-02 Unitats: 16

Element: PAPERERA SELECTIVA

Descripció:

Galleda per a escombraries amb tapa, de color gris clar i 10 L de capacitat. Integrables als mobles de cuina. Fabricada amb plàstic de polipropilè (mínim 20% reciclat).

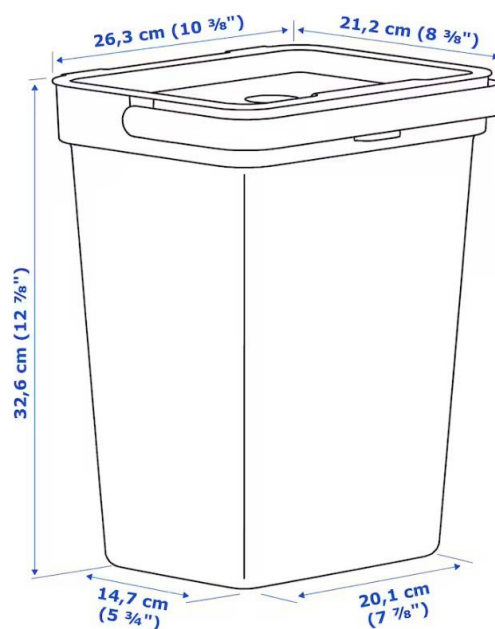

Ubicació i quantitat:

PB.	
PA.	
P1. CUINA	4
P2. CUINA	4
P3. CUINA	4
P4. CUINA	4
PT.	
Total:	16

DG: 01 DEFINICIÓ DEL SUBMINISTRAMENT
Grup: A MOBILIARI ESTÀNDAR
Subgrup: Z ALTRE MATERIAL

FULL 52 DE 77

Codi: Z-03 Unitats: 10

Element: PAPERERA AMB PEDAL

Descripció:

Galleda per a escombraries amb tapa i pedal i 5 L de capacitat. Fabricada amb acer inoxidable i plàstic de polipropilè.



Ubicació i quantitat:

PB. SERVEIS HIGIÈNICS	1
PA. SERVEIS HIGIÈNICS	1
P1. BANYS	2
P2. BANYS	2
P3. BANYS	2
P4. BANYS	2
PT.	
Total:	10

DG: 01 DEFINICIÓ DEL SUBMINISTRAMENT
Grup: A MOBILIARI ESTÀNDAR
Subgrup: Z ALTRE MATERIAL

FULL 53 DE 77

Codi: Z-04 Unitats: 8

Element: PAPERERA SENSE TAPA

Descripció:

Galleda per a escombraries, de color blanc, i 10 L de capacitat. Fabricada amb plàstic de polipropilè (mínim 20% reciclat).



Ubicació i quantitat:

PB.		
PA.		
P1. HABITACIÓ 01 / 02	2	
P2. HABITACIÓ 01 / 02	2	
P3. HABITACIÓ 01 / 02	2	
P4. HABITACIÓ 01 / 02	2	
PT.		

Total: 8

DG: 01 DEFINICIÓ DEL SUBMINISTRAMENT
Grup: A MOBILIARI ESTÀNDAR
Subgrup: Z ALTRE MATERIAL

FULL 54 DE 77

Codi: Z-05 Unitats: 1

Element: GIBRELL ROBA

Descripció:

Cistell per a la bugada, flexible, de color gris, i 35 L de capacitat. Ideal per transportar la roba humida de la rentadora o recollir la roba per planxar-la. Fabricat amb plàstic de polietilè.



Ubicació i quantitat:

PB.	
PA.	
P1.	
P2.	
P3.	
P4.	
PT. BUGADERIA	1
Total:	1

DG: 01 DEFINICIÓ DEL SUBMINISTRAMENT
Grup: A MOBILIARI ESTÀNDAR
Subgrup: Z ALTRE MATERIAL

FULL 55 DE 77

Codi: Z-06 Unitats: 24

Element: BARRA CORTINA

Descripció:

Conjunt d'elements per a barra de cortina:

Barra extensible de cortina de 17-20 mm de diàmetre fabricada en acer amb acabat cromat mat. Longitud ajustable de 160 a 300 cm. Inclou taps als extrems de 6 cm de longitud i 20 mm de diàmetre.

Suports de paret obert extensible per a barra de cortina. Fabricat en metall de color crom mat, de 20 mm de diàmetre.



Ubicació i quantitat:

PB. OFFICE / ADMINISTRACIÓ	2
PA. REUNIONS / POLIVALENT	2
P1.	5
P2.	5
P3.	5
P4.	5
PT.	

Total: 24

DG: 01 DEFINICIÓ DEL SUBMINISTRAMENT
Grup: A MOBILIARI ESTÀNDAR
Subgrup: Z ALTRE MATERIAL

FULL 56 DE 77

Codi: Z-07 Unitats: 4

Element: BANYERA PLEGABLE

Descripció:

Banyera plegable per a nadons, de color gris. Tant les seves potes com l'interior de la banyera és antilliscant per a evitar que el nadó es rellisqui. És inclinable i compta amb un tap de desguàs per a poder buidar i netejar la banyera amb facilitat.

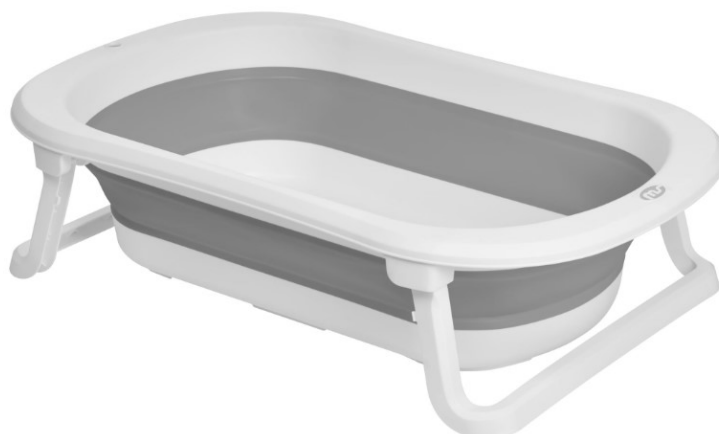

Ubicació i quantitat:

PB.
PA.
P1.
P2.
P3.
P4.
PT.

Total: 4

Codi: Z-08 Unitats: 1

Element: ESTENEDOR

Descripció:

Kit de corda de cable d'acer inoxidable: cable recobert de PVC d'acer inoxidable de 30m, 4 tensors de M4, 4 ganxos de molla, 4 mosquetons d'acer inoxidable, 8 càncams, 4 abraçadora de cable d'acer, 8 tacs de plàstic i cargols autorroscants, 30 engarce d'alumini, 100 brides per cables i 4 sivelles en U.



Ubicació i quantitat:

PB.	
PA.	
P1.	
P2.	
P3.	
P4.	
PT. TERRAT	1
Total:	1

DG: 01 DEFINICIÓ DEL SUBMINISTRAMENT
Grup: A MOBILIARI ESTÀNDAR
Subgrup: Z ALTRE MATERIAL

FULL 58 DE 77

Codi: Z-09 Unitats: 1

Element: CORTINA DE DUTXA

Descripció:

Cortina de dutxa blanc-gris, 180x200cm, de tela amb teixit dens i revestiment impermeable 100% poli+ester (90% reciclat), amb barra extensible de 120 a 200cm, amb funda, rebló i agulla d'acer inoxidable i peça final de silicona



Ubicació i quantitat:

PB.
PA.
P1. BANY 01 1
P2.
P3.
P4.
PT.

Total: 1

DG: 01 DEFINICIÓ DEL SUBMINISTRAMENT
Grup: A MOBILIARI ESTÀNDAR
Subgrup: Z ALTRE MATERIAL

FULL 59 DE 77

Codi: Z-10 Unitats: 160

Element: PENJADORS ARMARI

Descripció:

Penja-robes per a pantalons, faldilles i camises de plàstic de polipropilè (20% reciclat).

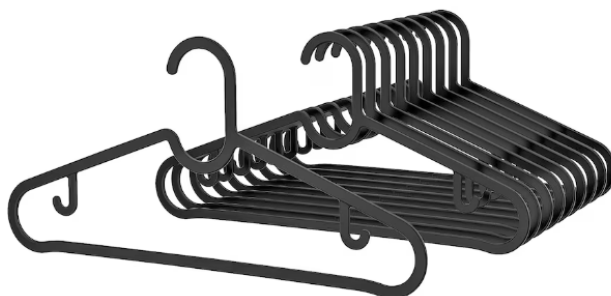

Ubicació i quantitat:

PB.	
PA.	
P1. HABITACIÓ 01 / 02	40
P2. HABITACIÓ 01 / 02	40
P3. HABITACIÓ 01 / 02	40
P4. HABITACIÓ 01 / 02	40
PT.	

Total: 160

DG: 01 DEFINICIÓ DEL SUBMINISTRAMENT
Grup: A MOBILIARI ESTÀNDAR
Subgrup: Z ALTRE MATERIAL

FULL 60 DE 77

Codi: Z-11 Unitats: 3

Element: PENJADOR DE PARET DE FUSTA

Descripció:

Penjador de 61x5x1cm elaborat amb fusta massissa d'abet, amb 7 penjadors i ferratges per penjar a la paret.



Ubicació i quantitat:

PB. ADMINISTRACIÓ	1
PA. SALA REUNIONS / POLIVALENT	2
P1.	
P2.	
P3.	
P4.	
PT.	

Total: 3

DG: 01 DEFINICIÓ DEL SUBMINISTRAMENT
Grup: A MOBILIARI ESTÀNDAR
Subgrup: Z ALTRE MATERIAL

FULL 61 DE 77

Codi: Z-12 Unitats: 16

Element: GANXOS NIQUELATS

Descripció:

Ganxo niquelat amb revestiment acrílic.



Ubicació i quantitat:

PB.	
PA.	
P1.	4
P2.	4
P3.	4
P4.	4
PT.	
Total:	16

DG: 01 DEFINICIÓ DEL SUBMINISTRAMENT
Grup: A MOBILIARI ESTÀNDAR
Subgrup: Z ALTRE MATERIAL

FULL 62 DE 77

Codi: Z-13 Unitats: 4

Element: MAMPARA DE DUTXA

Mampara de dutxa frontal de dimensions totals 195x140cm fabricada en alumini pulit amb porta corredera, sense perfilèria amb vidre laminat 5+5 amb tractament anticàlç. Barra estabilitzadora d'acer cromat, doble rodament inferior i carril inferior de control de l'aigua en acer.

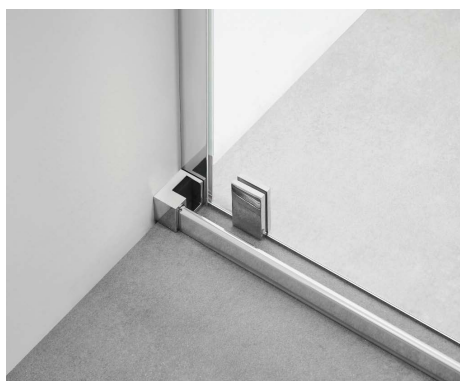

Ubicació i quantitat:

PB.		
PA.		
P1.		
P2.	BANY 01	1
P3.	BANY 01	1
P4.	BANY 01	1
PT.		0
	Total:	3

DG: 01 DEFINICIÓ DEL SUBMINISTRAMENT
Grup: A MOBILIARI ESTÀNDAR
Subgrup: Z ALTRE MATERIAL

FULL 63 DE 77

Codi: Z-14 Unitats: 4

Element: MAMPARA DE DUTXA

Mampara de dutxa frontal de dimensions totals 195x90cm fabricada en alumini pulit amb porta corredera, sense perfileria amb vidre laminat 5+5 amb tractament anticalc. Barra estabilitzadora d'acer cromat, doble rodament inferior i carril inferior de control de l'aigua en acer.

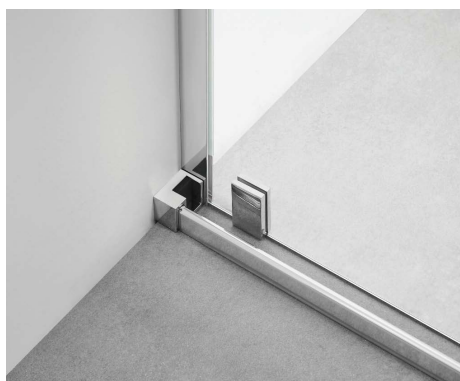

Ubicació i quantitat:

PB.		
PA.		
P1.	BANY 02	1
P2.	BANY 02	1
P3.	BANY 02	1
P4.	BANY 02	1
PT.		0
Total:		4