



Plec de prescripcions tècniques per a la contractació dels serveis de Manteniment i Evolució d'Aplicacions Informàtiques (AM) de la plataforma de gestió documental i arxiu de l'Ajuntament de Barcelona amb mesures de contractació pública sostenible



Índex

1. GLOSSARI	7
2. INTRODUCCIÓ	11
3. OBJECTE	13
4. ABAST	14
4.1. MANTENIMENT CORRECTIU	15
4.2. MANTENIMENT RECURRENT	16
4.2.1. <i>Canvis normatius</i>	19
4.2.2. <i>Actualitzacions tecnològiques</i>	19
4.2.3. <i>Qualitat tècnica</i>	19
4.2.4. <i>Avaluació de noves necessitats</i>	20
4.2.5. <i>Acompanyament i recepció de nous projectes</i>	21
4.2.6. <i>Millores funcionals i parametrització</i>	23
4.2.7. <i>Formació</i>	24
4.2.8. <i>Sondes de monitorització i consultes preventives</i>	25
4.2.9. <i>Transició</i>	27
4.3. DESENVOLUPAMENT D'EVOLUTIUS IDENTIFICATS.....	29
4.4. SERVEIS D'EVOLUTIUS RECURRENTS	30
4.4.1. <i>Evolutius motivats per canvis normatius</i>	32
4.4.2. <i>Evolutius motivats per actualitzacions tecnològiques</i>	32
4.4.3. <i>Evolutius motivats per qualitat tècnica</i>	33
4.4.4. <i>Evolutius motivats per millores funcionals i parametrització</i>	34
4.5. SERVEIS TRANSVERSALS DE MANTENIMENT (STM)	34
4.5.1. <i>Operació</i>	35
4.5.2. <i>Suport</i>	40
4.5.3. <i>Gestió del canvi</i>	45
4.5.4. <i>Gestió del contracte</i>	48
5. CONDICIONS GENERALS DE LA PRESTACIÓ DEL SERVEI	54
5.1. DURADA DEL CONTRACTE	54
5.2. LOCALITZACIÓ DE LA PRESTACIÓ DELS SERVEIS.....	54
5.3. HORARIS DE LA PRESTACIÓ DELS SERVEIS	54
5.3.1. <i>Horari base</i>	54
5.3.2. <i>Horaris excepcionals</i>	55
5.4. IDIOMA	55
5.5. PERÍODE DE GARANTIA.....	56
5.6. ARQUITECTURES I INFRAESTRUCTURA	56
5.6.1. <i>Entorns</i>	56
5.6.2. <i>Estàndards d'integració</i>	63
5.6.3. <i>Entorn Cloud Privat</i>	67
5.6.4. <i>Infraestructura necessària per a la prestació del servei</i>	70
5.6.5. <i>Components de software lliure</i>	72
5.7. FACTURACIÓ	73
5.7.1. <i>Servei de manteniment correctiu</i>	73



5.7.2.	<i>Servei de manteniment recurrent</i>	74
5.7.3.	<i>Servei d'evolutius recurrents</i>	74
5.7.4.	<i>Serveis Transversals de Manteniment</i>	75
6.	MODEL DE PRESTACIÓ DEL SERVEI	76
6.1.	RELACIÓ DE ROLS IMI/ADJUDICATARI	76
6.1.1.	<i>Perfils IMI</i>	76
6.1.2.	<i>Perfils adjudicatari</i>	77
6.2.	MODEL DE GOVERN	85
6.2.1.	<i>Comitè de Seguiment Operatiu</i>	86
6.2.2.	<i>Comitè Tècnic</i>	86
6.2.3.	<i>Comitè de Direcció</i>	87
7.	EINES DEL SERVEI	89
8.	QUALITAT DELS SERVEIS	90
8.1.	PLA DE QUALITAT.....	90
8.2.	QUALITAT DEL SERVEI	90
8.3.	AUDITORIES.....	91
8.3.1.	<i>Objectiu de les Auditories</i>	91
8.3.2.	<i>Procediment d'Auditoria</i>	92
8.3.3.	<i>Resultats de l'Auditoria</i>	92
8.3.4.	<i>Resultats de la Revisió</i>	93
8.4.	QUALITAT DE PROGRAMARI.....	93
9.	ACORDS DE NIVELL DE SERVEI (ANS)	95
9.1.	ANS DE QUALITAT OPERATIVA DEL SERVEI	95
9.1.1.	<i>Servei de manteniment correctiu</i>	96
9.1.2.	<i>Serveis de manteniment recurrent</i>	97
9.1.3.	<i>Serveis d'evolutius identificats</i>	97
9.1.4.	<i>Serveis Evolutius Recurrents</i>	98
9.1.5.	<i>Serveis Transversals de Manteniment</i>	98
10.	REQUERIMENTS ESPECÍFICS	101
10.1.	ARXIU ELECTRÒNIC / GESTOR DOCUMENTAL.....	102
10.1.1.	<i>Descripció funcional</i>	103
10.1.2.	<i>Arquitectura específica i aspectes tècnics</i>	107
10.1.3.	<i>Integracions</i>	108
10.1.4.	<i>Model de seguretat</i>	108
10.1.5.	<i>Reporting</i>	111
10.1.6.	<i>Resum processos batch</i>	111
10.2.	APLICACIÓ DE GESTIÓ D'ARXIVS FÍSICS	112
10.2.1.	<i>Descripció funcional</i>	112
10.2.2.	<i>Préstecs</i>	113
10.2.3.	<i>Custòdia i emmagatzematge</i>	113
10.2.4.	<i>Transferències físiques</i>	113
10.2.5.	<i>Càrrega massiva</i>	114
10.2.6.	<i>Integracions</i>	115



10.3.	APLICACIÓ CATÀLEG DE DOCUMENTS	116
10.4.	APLICACIÓ E-OFFICES.....	118
10.5.	APLICACIÓ ON-LINE PUBLIC ACCESS CATALOG (OPAC).....	118
10.6.	FRAMEWORK DE GESTIÓ DOCUMENTAL.....	120
10.6.1.	<i>Funcionalitats del Framework REST</i>	120
10.6.2.	<i>Funcionalitats del Framework SOAP</i>	122
10.6.3.	<i>Framework BATCH</i>	127
10.7.	MÒDUL DE DIGITALITZACIÓ SEGURA.....	127
10.8.	INTEGRACIÓ AMB SAP.....	127
10.8.1.	<i>Arquitectura de la integració</i>	128
10.8.2.	<i>Configuració del la integració a nivell d'Expedient</i>	129
10.8.3.	<i>Configuració del la integració a nivell de Document</i>	130
10.9.	INDICADORS I ESTADÍSTIQUES D'ÚS DEL GESTOR DOCUMENTAL.....	131
10.10.	ALTRES APLICACIONS I SERVEIS DE GESTIÓ DOCUMENTAL.....	131
10.10.1.	<i>Mòdul de Duplicats</i>	131
10.11.	REQUISITS GENERALS	133
10.11.1.	<i>Usabilitat</i>	133
10.11.2.	<i>Eficiència</i>	134
10.11.3.	<i>Validacions de camps</i>	134
10.11.4.	<i>Logs d'execució dels processos batch</i>	135
10.11.5.	<i>Calendaris i valors per defecte</i>	135
10.11.6.	<i>Processos massius</i>	135
10.11.7.	<i>Processos en batch i on-line</i>	135
10.11.8.	<i>Planificador batch UC4</i>	136
10.11.9.	<i>Retrocessió</i>	136
10.11.10.	<i>Geocodificació d'adreces</i>	136
10.11.11.	<i>Notificació electrònica</i>	137
10.11.12.	<i>Generació de documents</i>	137
10.11.13.	<i>Publicació d'edictes</i>	138
10.11.14.	<i>Assignació de rols</i>	138
10.11.15.	<i>Llistats, informes i explotació de la informació</i>	139
10.11.16.	<i>Proves de Càrrega</i>	139
10.11.17.	<i>Proves de Regressió</i>	140
10.11.18.	<i>Monitorització del servei</i>	140
10.12.	REQUISITS D'ARQUITECTURA	140
10.13.	REQUISITS DE SEGURETAT.....	147
10.13.1.	<i>Seguretat de l'aplicació</i>	147
10.13.2.	<i>Control d'accés</i>	148
10.13.3.	<i>Gestió de les Autoritzacions</i>	149
10.13.4.	<i>Registre d'activitats del sistema. Auditabilitat i traçabilitat</i>	150
10.13.5.	<i>Pla de traces</i>	150
10.13.6.	<i>Emmascarament de dades de caràcter personal</i>	151
10.13.7.	<i>Canvi organitzatiu</i>	151
10.14.	ESTÀNDARDS DE DESENVOLUPAMENT	152
10.14.1.	<i>Per a tecnologia J2EE</i>	152
10.15.	METODOLOGIA DE DESENVOLUPAMENT	157
10.15.1.	<i>Qualitat de codi</i>	157



10.15.2.	Metodologia de treball a aplicar (Dockers).....	158
11.	PROPOSTA TÈCNICA	162
11.1.	CONTINGUT SOBRE ELECTRÒNIC B.....	162
11.2.	CONTINGUT SOBRE ELECTRÒNIC C.....	164
12.	CONDICIONS GENERALS D'EXECUCIÓ	165
12.1.	RESPONSABLE DE SEGURETAT	165
12.2.	DELEGAT DE PROTECCIÓ DE DADES	166
12.3.	AUDITORIA.....	166
12.4.	GESTIÓ D'INCIDENTS DE SEGURETAT	167
12.5.	CONFIDENCIALITAT	167
12.6.	DIMENSIONAMENT/GESTIÓ DE CAPACITATS.....	168
12.7.	ACCÉS A LA INFORMACIÓ	168
12.8.	ANÀLISIS FORENSES.....	168
12.9.	CONTROL D'ACCÉS.....	168
12.9.1.	Accés local	168
12.9.2.	Accés remot.....	169
12.10.	GESTIÓ DEL PERSONAL.....	169
12.10.1.	Deures i obligacions del personal.....	169
12.10.2.	Formació i conscienciació.....	170
12.11.	CLÀUSULA DE COMUNICACIONS EXTERNES	171
12.12.	PROTECCIÓ DEL LLOC DE TREBALL	171
12.12.1.	Lloc de treball buit.....	171
12.12.2.	Bloqueig del lloc de treball.....	171
12.12.3.	Protecció d'equips	171
12.12.4.	Medis alternatius.....	172
12.13.	PROTECCIÓ DELS SUPORTS INFORMÀTICS	172
12.13.1.	Etiquetat	172
12.13.2.	Criptografia	172
12.13.3.	Transport.....	173
12.13.4.	Esborrat i destrucció.....	173
12.14.	PROTECCIÓ DE LA INFORMACIÓ	173
12.14.1.	Neteja de documents.....	173
12.14.2.	Protecció del correu electrònic.....	174
12.15.	PROTECCIÓ DE LES INSTAL·LACIONS	174
12.16.	GESTIÓ D'EXCEPCIONS	175
12.17.	PROTECCIÓ DE DADES DE CARÀCTER PERSONAL	175
13.	CLÀUSULES GENERALS DE SEGURETAT	178
13.1.	CLÀUSULES D'ADMINISTRACIÓ DE PRODUCTE.....	178
13.1.1.	Gestió d'identitats, autenticació d'usuaris	178
13.1.2.	Autorització dels usuaris als sistemes	178
13.1.3.	Inventari d'actius	179
13.1.4.	Configuració de seguretat	180
13.1.5.	Manteniment.....	180
13.1.6.	Xifratge de dades.....	181
13.1.7.	Certificats.....	181



13.1.8.	<i>Antimalware</i>	182
13.1.9.	<i>Còpies de seguretat</i>	182
13.1.10.	<i>Segregació de funcions i tasques</i>	183
13.1.11.	<i>Explotació</i>	183
13.1.12.	<i>Protecció dels serveis</i>	184
13.2.	CLÀUSULES DE DESENVOLUPAMENT DE PRODUCTE	185
13.2.1.	<i>Clàusula de propietat intel·lectual</i>	185
13.2.2.	<i>Desenvolupament segur</i>	185
13.2.3.	<i>Acceptació i posta en servei</i>	186
13.2.4.	<i>Dades de proves</i>	187
13.2.5.	<i>Signatura electrònica</i>	187
13.2.6.	<i>Pla de traces</i>	187
13.2.7.	<i>Informe de seguretat</i>	188
13.3.	SEGURETAT SISTEMES D'INFORMACIÓ	188
14.	ANNEX 1. CATÀLEG D'APLICACIONS	189
15.	ANNEX 2. VOLUMETRIES I DATES	190
16.	ANNEX 3: ADINET	191
16.1.	<i>FASE DE LLANÇAMENT</i>	191
16.2.	<i>FASE D'ELABORACIÓ</i>	191
16.3.	<i>FASE DE CONSTRUCCIÓ</i>	192
16.4.	<i>FASE DE TRANSICIÓ</i>	193
16.5.	<i>PLATAFORMA VALID@</i>	194
17.	ANNEX 4 : METODOLOGIA AGILE SCRUM@IMI	196
17.1.	<i>METODOLOGIA ÀGIL PER A PROJECTES IMI</i>	196
18.	ANNEX 5 : FLUXOS A L'EINA DE TICKETING	197
18.1.	<i>MANTENIMENT CORRECTIU</i>	197
18.2.	<i>MANTENIMENT RECURRENT, EVOLUTIU RECURRENTS I EVOLUTIU IDENTIFICATS</i>	198
18.3.	<i>SERVEIS TRANSVERSALS DE MANTENIMENT</i>	198
19.	ANNEX 6: DUBTES I ACLARIMENTS	199



1. GLOSSARI

Aplicació informàtica: programa informàtic dissenyat com a eina per permetre a l'usuari realitzar una o diverses tasques.

Acord de nivell de servei: acord escrit entre el proveïdor del servei i el client amb l'objectiu de fixar un nivell acordat per la qualitat del servei.

Actualització tecnològica: adaptació a noves versions de tecnologia base.

ADINET: metodologia de desenvolupament de projectes pròpia de l'Ajuntament de Barcelona per aconseguir l'assegurament i manteniment dels sistemes d'informació, garantint la qualitat, abast, termini i cost prèviament acordats.

Arquitectura: conjunt de patrons que proporcionen un marc definit i clar per interactuar amb el codi font de desenvolupament de software.

Backlog: llista de ítems de treball (normalment requeriments en format d'històries d'usuari) per a un producte desenvolupat utilitzant el marc de treball Scrum.

Canvi normatiu: canvi produït en la normativa legal que afecta a l'objecte del contracte i que requereix d'accions d'adaptació dels sistemes.

Connexió LAN-to-LAN: servei de transmissió de dades punt a punt basat en un protocol IP, que permet connectar dues seus d'un mateix client.

Consulta bloquejant: consulta de tipus funcional resultant d'un bloqueig en l'operativa habitual.

Consulta normal: consulta de tipus funcional sense bloqueig en l'operativa habitual.

Èpica: contenidor d'ítems del backlog que serveix per fer un seguiment a alt nivell de la realització d'un conjunt de funcionalitats més petites (ítems en forma d'història d'usuari).

Equip de desenvolupament: és el conjunt de professionals que realitzaran totes les activitats de definició, construcció, prova i desplegament del producte. La seva mida acostuma a estar entre 3 i 9 persones.

Equip Scrum: és la cèl·lula operativa d'un projecte Scrum. Consta de l'equip de desenvolupament, el Product Owner i el Scrum Master.

Evolutiu identificat: realització de les tasques necessàries per incorporar noves funcionalitats per tal d'adaptar l'objectiu global de l'aplicació a nous requeriments.

Evolutiu recurrent: adequació constant dels sistemes i processos a noves necessitats i peticions de millores funcionals.



Firewall: part d'un sistema o xarxa que està dissenyat per bloquejar l'accés no autoritzat, permetent al mateix temps comunicacions autoritzades.

Història d'usuari: funcionalitat de mida reduïda i rellevant per l'usuari. S'acostuma a identificar amb el format canònic: Com <rol> vull <nom de funcionalitat> per <benefici per l'usuari>.

Incidència: defecte o fallida que bloqueja l'aplicació o els processos de funcionament habituals.

Increment del producte: resultat de l'sprint que ha de ser potencialment lliurable al client. Això vol dir que com a mínim ha d'estar provat i validat pel client en un entorn realista, i que ha de contenir tots els components de la solució, com el codi, però també les proves i la documentació.

Llicència de software: contracte entre el llicenciador (titular dels drets d'explotació) i el llicenciatari (usuari consumidor) del programa informàtic, per utilitzar el software complint una sèrie de termes i condicions.

Manteniment correctiu: resolució d'incidències i/o problemes identificats a les aplicacions per part dels usuaris que provoquen un mal funcionament d'aquestes.

Manteniment recurrent: l'adequació de les aplicacions als constants canvis en els sistemes i processos, a les noves necessitats, peticions de millores funcionals, formacions i transicions.

Metodologia Agile: metodologia àgil de desenvolupament de projectes pròpia de l'Ajuntament de Barcelona.

Mòdul: conjunt de funcionalitats amb una coherència funcional. Els mòduls poden descriure's al backlog com un conjunt d'èpiques.

Parametrització: capacitat de personalització del sistema permetent que es puguin modificar aspectes puntuals del seu funcionament sense necessitat de realitzar desenvolupament evolutiu.

Pas a producció: procés a través del qual les aplicacions o evolutius desenvolupats es transfereixen al computador productiu destí amb l'objectiu de ser utilitzats per l'usuari final.

Penalització: import o percentatge de sanció que s'aplica en cas d'incompliment d'un o més acords de nivell de servei.

Pla de lliuraments (release plan): descripció de l'estratègia de lliuraments del producte al client. Un lliurament és el resultat de la descomposició d'una part del backlog en sprints.

Problema: origen d'una o més incidències de les que es desconeix la causa. Una vegada una o varies incidències s'agrupen en un problema, es centralitza l'anàlisi i la seva resolució.

Producte: sistema informàtic que es crea o es manté.



Product Owner (PO): segons Scrum és el rol que gestiona el producte, representant al client i marcant les prioritats per maximitzar el valor lliurat. Aquest rol pot definir els ítems del backlog i validar-los, o bé delegar aquesta funció en alguna altra persona, típicament membres de l'equip de desenvolupament.

Proves funcionals: prova basada en l'execució, revisió i retroalimentació de les funcionalitats prèviament dissenyades per a l'aplicació que busquen avaluar que l'aplicació conté les funcionalitats que s'han especificat.

Proves UAT: proves funcionals definides i que es realitzen de forma conjunta amb els usuaris referents i on es verificarà que els requeriments funcionals definits es compleixin.

Proves UA AM: proves funcionals definides i executades de forma prèvia a les proves UAT, aprovades a l'inici del desenvolupament, dissenyades i executades pels Serveis Transversals de Manteniment (STM).

Qualitat tècnica: subservei de manteniment recurrent que inclou tasques de millora dels sistemes o de les integracions amb tercers, per ser incorrectes o estar incomplets, i tasques de manteniment preventiu i prefectiu.

Requeriment: necessitat documentada sobre el contingut, forma o funcionalitat d'una aplicació informàtica.

Reunió de Kick-off: reunió de llançament de projecte.

SAU: Servei d'Atenció a l'Usuari.

Serveis d'aplicació: l'agrupació funcional d'un o més sistemes TIC i tasques associades que faciliten els processos de negoci de l'organització. Aquests serveis estan governats pel responsable de servei de l'IMI.

Serveis d'aplicació totalment externalitzats: serveis d'aplicació on la figura del responsable de servei està inclosa en el contracte i és responsabilitat de l'adjudicatari, que governarà el servei en la seva totalitat.

Serveis del contracte: conjunt de serveis inclosos en el contracte, amb el seu corresponent abast: manteniment correctiu, manteniment recurrent, evolutius identificats i serveis transversals de manteniment.

Serveis Transversals de Manteniment (STM): serveis que tenen com a objectiu l'assegurament de la qualitat, la documentació, el govern i, en general, el correcte desenvolupament del contracte

Transició: està format pel període de Recepció i de Devolució. El període de recepció comença en el moment en què es formalitza el contracte, es gestiona per cadascun dels serveis d'aplicacions i el seu calendari, i finalitza en el moment en què el nou adjudicatari inicia la prestació de cada servei. I el període devolució comença en el moment en què



l'adjudicatari inicia les tasques de transferència de coneixement al futur proveïdor del servei o a l'IMI, i finalitza a la data de finalització del contracte.

Volumetries: informació estadística propietat de l'IMI dels diferents serveis objecte del plec per poder realitzar l'exploració de dades.



2. INTRODUCCIÓ

L'Institut Municipal d'Informàtica (en endavant, IMI) és l'organisme autònom de l'Ajuntament de Barcelona que té com a objectiu subministrar tots els serveis de les tecnologies de la informació i comunicació (TIC) de l'Ajuntament de Barcelona i les empreses públiques que en depenen.

Entre les seves funcions està el desenvolupament, manteniment i evolució de solucions TIC eficients i productives per a la ciutadania i els empleats municipals.

Aquestes aplicacions requereixen de manteniment, suport i desenvolupament de funcionalitats fruit de noves necessitats sorgides a les diferents àrees.

La direcció de Desenvolupament de l'IMI té com a missió el desenvolupament, manteniment i evolució de solucions de programari TIC eficients i productives per a la ciutadania i els empleats municipals amb la millor adequació d'abast, qualitat, costos i terminis, seguint l'arquitectura corporativa definida i conservant el coneixement dins l'Ajuntament. Per aconseguir-ho es treballa en dues grans línies:

- En el manteniment i evolució de Solucions existents: Gestionar la demanda de correctius i petits evolutius per complir amb els acords de nivells de servei i supervisant i controlant als proveïdors.
- En el desenvolupament de grans evolutius i noves solucions: Executar el cicle de vida complet del projecte: estudi de viabilitat i pressupost, presa de requeriments, anàlisi i disseny funcional i tècnic, desplegament i posada en marxa.

La contractació dels serveis de gestió de manteniment d'aplicacions informàtiques (en endavant, AM) de l'IMI segueix, des de les licitacions del contractes l'any 2018, una estratègia de concentració dels diferents contractes dels serveis de manteniment de les àrees en dos eixos diferenciats:

- **AMs transversals**, formats per un conjunt d'aplicacions que afecten a diferents àrees de negoci de l'IMI i poden donar servei tant a l'IMI com a l'Ajuntament i als seus ens.
- **AMs sectorials**, que abasten un conjunt d'aplicacions que afecten a una sola àrea de negoci.

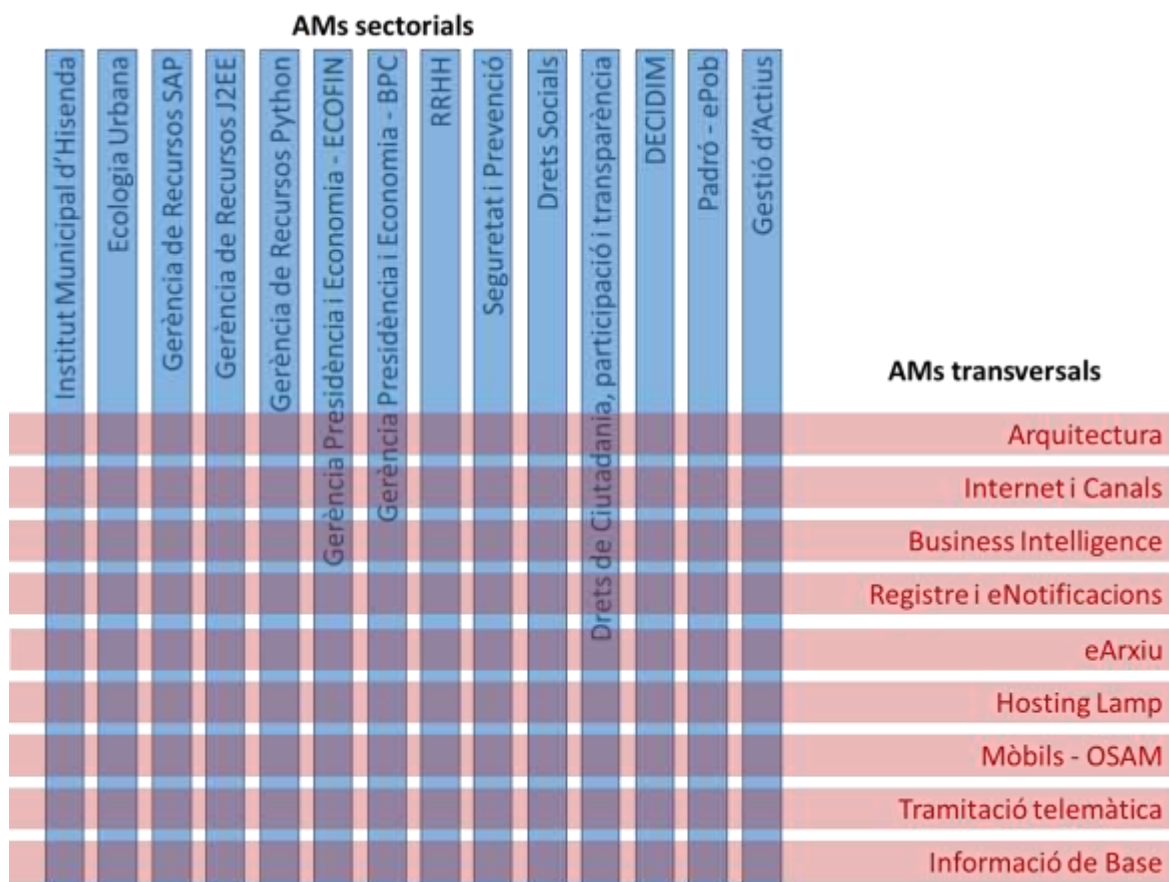

Mitjançant el present plec per a la contractació dels serveis de gestió de manteniment d'aplicacions informàtiques (AM) de la plataforma de gestió documental i arxiu de l'Ajuntament de Barcelona amb mesures de contractació pública sostenible, l'IMI té com a objectiu el manteniment dels diferents serveis TIC, que poden englobar una o varies aplicacions, que es presten de manera transversal per cobrir les necessitats de gestió documental i arxiu electrònic dels diferents SI, sectorials o transversals, de l'IMI i també dels SI de la Direcció dels Sistemes Municipals d'Arxiu de l'Ajuntament de Barcelona (DSMA) propis i configurats a la plataforma OpenText.



3. OBJECTE

L'objecte del procés de licitació és la contractació dels serveis de Manteniment i Evolució d'aplicacions informàtiques (AM) de la plataforma de gestió documental i arxiu de l'Ajuntament de Barcelona amb mesures de contractació pública sostenible.

El plec de prescripcions tècniques per al manteniment i evolució d'aquests sistemes, detalla els requeriments tècnics, operatius i de gestió que s'hauran de complir en la prestació d'aquest servei.

El manteniment i evolució d'aplicacions informàtiques (AM) consta dels següents serveis, descrits en el present plec de prescripcions tècniques:

1. Servei de manteniment correctiu
2. Servei de manteniment recurrent
3. Servei d'evolutius identificats
4. Serveis d'evolutius recurrents
5. Serveis Transversals de Manteniment (STM)



4. ABAST

Els serveis a prestar que apliquen al present procés de contractació pública, són els que s'indiquen en el següent quadre:

Serveis del contracte	Subserveis inclosos
Manteniment correctiu	Gestió d'incidències
Manteniment recurrent	Canvis normatius
	Actualitzacions tecnològiques
	Qualitat tècnica
	Avaluació de noves necessitats
	Acompanyament i recepció de nous projectes
	Millores funcionals i parametrització
	Formació
	Sondes de monitorització i consultes preventives
Transició	
Desenvolupament d'evolutius identificats	
Evolutius recurrents	Evolutius motivats per canvis normatius
	Evolutius motivats per actualitzacions tecnològiques
	Evolutius motivats per qualitat tècnica
	Evolutius motivats per millores funcionals i parametrització
Serveis Transversals de Manteniment (STM)	<i>Serveis de coordinació tècnica i funcional</i>
	<i>Planificació, seguiment i control del servei</i>
	<i>Assegurament de la qualitat</i>
	Operació
	<i>Coordinació incidències i problemes</i>
	<i>Supervisió de sondes de monitorització i consultes preventives</i>
	<i>Supervisió, planificació i reporting de processos batch</i>
	Suport
	<i>Help Desk</i>
	<i>Suport funcional</i>
	<i>Suport tècnic</i>
	<i>Coordinació de la documentació</i>
	Gestió del canvi
	<i>Comunicació</i>
	<i>Coordinació de la transició del servei</i>
	Gestió del contracte
<i>Reporting</i>	
<i>Indicadors del servei</i>	
<i>Gestió de riscos</i>	
Llicències i productes	



A continuació es detallen les tasques i obligacions del proveïdor respecte a cada servei.

Cada treballador/a del contracte del proveïdor haurà d'imputar les seves hores incorregudes en cada tiquet individual de l'eina de ticketing (manteniment correctiu, manteniment recurrent, evolutius identificats, evolutius recurrents i Serveis Transversals de Manteniment (STM)).

Totes les imputacions del mes hauran d'estar introduïdes i revisades pel responsable de l'adjudicatari abans del 5è dia laborable del mes següent. A banda de les imputacions haurà complimentar-se en l'eina de ticketing la informació de detall dels tiquets modificats en el mes i el seu estat. En cas contrari, s'aplicarà l'ANS corresponent de tancament i qualitat. Qualsevol modificació a partir d'aquest punt serà a criteri i sota validació del responsable del contracte IMI, no acceptant-se en cas contrari.

No s'acceptaran alteracions en les imputacions de mesos passats ja facturats. En cas contrari, s'aplicarà l'ANS corresponent. Qualsevol modificació serà a criteri i sota validació del responsable del contracte IMI, no acceptant-se en cas contrari.

El proveïdor haurà de planificar i balancejar feines online i offline amb l'objectiu de no veure afectada la seva productivitat davant incidències de comunicació o infraestructurals amb l'IMI.

El present contracte s'executarà pel sistema de determinació de preus és mitjançant preus unitaris, per tant l'import de licitació actuarà com a límit de despesa. L'import del contracte es consumirà entre tots els serveis i subservei previstos, d'acord amb les necessitats.

4.1. Manteniment correctiu

El servei de manteniment correctiu fa referència a les tasques que s'executaran de forma continuada amb la finalitat de garantir la disponibilitat i el correcte funcionament de les aplicacions i el seu ús per part dels usuaris (veure a l'Annex 5, el flux actual de manteniment correctiu a l'eina de ticketing).

L'objectiu dels treballs de manteniment correctiu és identificar i eliminar els possibles defectes o fallides del propi sistema o d'integracions amb sistemes externs, que bloquegen les aplicacions o els processos de funcionament.

El servei de manteniment correctiu inclou les activitats de recepció de la incidència, diagnosi, correcció del codi i/o l'actualització de la configuració existent, proves necessàries per la posada en productiu de les modificacions i formació tècnica o funcional, facilitant així la transferència de coneixement relacionat amb l'activitat del manteniment correctiu.

El volum d'activitat associat a aquest servei s'ha estimat tenint en compte l'històric. El detall de les volumetries s'especifica en l'Annex 2 del present plec.



És responsabilitat de l'adjudicatari complimentar a l'eina de ticketing de forma detallada la informació del manteniment correctiu (origen i causa de la incidència, anàlisi i la seva resolució). Igualment, serà responsabilitat de l'adjudicatari, mantenir actualitzat l'estat del ticket en l'eina de gestió d'incidències (actualment HPSM), incloent el **tancament**, en cas que aquestes no es creïn directament a l'eina de ticketing.

L'IMI podrà:

- Passar a estat "tancat"/"cancel·lat" a l'eina de ticketing, els tiquets no resolts en més de 20 dies laborables o el número de dies que l'IMI determini.
- Passar a estat "in progress" els tiquets assignats a un estat que interromp el comptador d'ANS (p.ex. els estat pending) tant per no estar justificats, com per estar en aquell estat més de 3 dies laborables o el número de dies que l'IMI determini; i limitar el número de vegades que un mateix tiquet pot estar en estat "pending".

A nivell de resolució es podran crear **problemes**, en el cas que hi hagi una incidència que es produeix de forma repetitiva, de manera que resolent el problema es tanquin totes les incidències associades, o bé quan sigui un tipus d'incidència que requereixi una solució complexa. En el cas d'identificar-se la necessitat de crear un problema, l'adjudicatari presentarà la justificació a l'IMI, la qual haurà de ser **validada per l'IMI** per certificar la creació del problema. En el cas de no ser aprovada, el problema s'anul·la i es retorna a l'estat d'incidència.

En el moment de la creació d'un problema, l'adjudicatari haurà de comunicar i justificar la data prevista de resolució de problema, que haurà de ser de dos mesos màxim. Únicament en el cas dels problemes més complexos, que afectin a l'operativa del servei de l'IMH, la seva resolució màxima no podrà ser superior a 3 mesos.

Els problemes es facturen a la tarifa de manteniment correctiu. Veure detall de coordinació de problemes a l'apartat 4.5.1.4 del present plec.

El tractament d'incidències serà classificat amb la subtipologia de "Gestió d'incidències".

El licitador haurà de presentar una proposta de diagrama de flux de manteniment correctiu i els procediments associats. Es valorarà la claredat del diagrama plantejat i que els procediments siguin el més complets possibles i aplicables en un entorn com el de l'IMI.

4.2. Manteniment recurrent

El servei de manteniment recurrent fa referència a l'adequació i petites modificacions de les aplicacions als constants canvis en els sistemes i processos, a les noves necessitats i a les peticions de millores funcionals (veure a l'Annex 5, apartat 18.2, el flux actual de manteniment recurrent a l'eina de ticketing).

El volum d'aquests serveis s'ha calculat tenint en compte l'històric. El detall de les volumetries s'especifica en l'Annex 2: Volumetries del present plec.



El seu increment o decrement pot ser motiu d'ampliació o de disminució del contracte segons allò previst a l'apartat de possibles modificacions del contracte per causes precises o previstes del plec de clàusules administratives particulars.

Tots els manteniments atesos per aquest servei, en el transcurs del desenvolupament del contracte, hauran de complir el següent flux de tramitació, excepte el subservei de Transició en el cas de Recepció:

- L'IMI comunica a l'adjudicatari el manteniment recurrent a realitzar i la seva prioritat.
- L'adjudicatari realitza una anàlisi tècnica prèvia del recurrent i comunica a l'IMI, en el format que l'IMI determini, la informació de la valoració, l'esforç necessari i la data de lliurament en què es compromet a lliurar el recurrent a l'IMI. Les hores de valoració s'imputaran en el tiquet de l'eina.
- Per a tots els subserveis de manteniment recurrent, excepte el subservei "Avaluació de noves necessitats", en cas que el manteniment recurrent al final no es realitzi i només s'hagi valorat, el tiquet amb les seves imputacions d'hores es cancel·larà i es modificarà com a servei de contracte de Serveis Transversals de Manteniment (STM), tasca de suport tècnic.
- L'IMI analitzarà la valoració i la data presentada pel proveïdor:
 - o **L'adjudicatari no podrà imputar hores fins que la tasca no hagi estat acceptada per l'IMI (excepte les necessàries per a la valoració)**
 - o En el cas d'estar d'acord podrà donar aprovació a l'inici dels treballs.
 - o En cas d'identificar alguna necessitat d'aclariment, s'iterarà amb l'adjudicatari fins resoldre'l.
 - o En cas que la valoració i estudi previ realitzats manifestin mancances de qualitat o faltant no identificats correctament per l'adjudicatari, la revisió i correcció de les mateixes correrà a càrrec de l'adjudicatari en concepte de garantia i sense cost per a l'IMI, a banda de l'aplicació del corresponent ANS.
 - o La data d'entrega planificada proposada per l'adjudicatari haurà de tenir present tots els serveis inclosos al recurrent i les seves respectives dates intermèdies. L'adjudicatari la presentarà i explicarà a l'IMI per obtenir la seva validació.
 - o La coordinació amb tots els agents implicats en cada recurrent serà responsabilitat de l'adjudicatari.
 - o En cas de no ser acceptada per l'IMI, tant per valoració (estimació d'esforços necessaris), com per planificació, el proveïdor estarà obligat a presentar una nova valoració/planificació, i estarà subjecte a l'ANS "Anàlisi i planificació de peticions (Plani)" (veure apartat de Serveis de Manteniment Recurrent).
 - o El procés d'aprovació serà conjunt IMI-proveïdor, on es fixarà la data de lliurament. Si un cop aprovada la data de lliurament hi hagués un canvi de prioritat que afecta un manteniment recurrent, l'IMI, d'acord amb el proveïdor, podrà re-planificar la data de lliurament del manteniment recurrent afectat.
 - o De la mateixa manera si s'identifica un canvi d'abast en el recurrent no imputable a l'adjudicatari, l'IMI, d'acord amb el proveïdor, podrà demanar la revaloració i re-planificació de la tasca.



L'IMI es reserva el dret de contrastar les valoracions realitzades per altres mitjans. En concret i en el que es refereix a tasques tècniques o d'arquitectura l'IMI compta amb una àrea que se n'ocupa de les qüestions comuns i de suport transversal als desenvolupaments. En cas de conflicte o discrepància en l'enfoc de solucions o en l'estimació dels esforços a dur a terme, el responsable del contracte per part de l'IMI, arbitrarà i en cas de no resoldre's prevaldrà la solució i l'estimació realitzada per l'àrea d'arquitectura de l'IMI. En cas que sigui necessari l'IMI podria aplicar el descrit en l'apartat 8.2 Auditories, fins i tot aplicant el règim de faltes i sancions en funció del resultat de les mateixes.

El servei de manteniment recurrent inclou aquests subserveis:

- Manteniments motivats per canvis normatius
- Manteniments motivats per actualitzacions tecnològiques
- Manteniments motivats per qualitat tècnica
- Avaluació de noves necessitats
- Tasques d'acompanyament i recepció de nous projectes
- Millores funcionals i parametrització
- Formació
- Servei post-implantació i estabilització del sistema
- Sondes de monitorització i consultes preventives
- Transició

És responsabilitat de l'adjudicatari complimentar a l'eina de ticketing de forma detallada tant la valoració de cada manteniment recurrent (adicionalment a l'esforç total, es requereix el detall de les tasques principals i el seu esforç), com la informació del manteniment recurrent (origen de la necessitat, anàlisi realitzat, valoració detallada, la seva resolució i tots els **documents generats**). També cal incloure detall a les imputacions realitzades. L'incompliment d'aquesta responsabilitat impedirà el tancament i la facturació del tiquet corresponent fins a la seva subsanació.

El licitador haurà de presentar una proposta de procediments de desenvolupament aplicats al manteniment recurrent. Es valorarà la claredat i que els procediments siguin el més complets possibles i aplicables en un entorn com el de l'IMI. Tanmateix, el licitador haurà de detallar l'eina i la metodologia a emprar per a l'avaluació dels esforços.

A continuació es detallen les tasques a realitzar en cadascun dels subserveis definits. En tots els casos, si el seu volum i complexitat ho requereix, o a petició de l'IMI, es gestionaran seguint la metodologia ADINET o Metodologia Agile, descrites als Annexes 3 i 4. D'aquesta manera s'assegurarà la definició de les tasques necessàries fins a la seva posada en producció: anàlisi de requeriments, disseny funcional, disseny tècnic i arquitectura d'aplicacions, desenvolupament, proves, proves d'usuari (si s'escau), implantació, i suport post-implantació.

La realització del servei de manteniment recurrent no es pot veure afectada pel volum de feina del servei de manteniment correctiu.



4.2.1. Canvis normatius

Fan referència a aquelles accions necessàries per poder garantir que els sistemes s'adapten a la legalitat vigent en cada moment.

4.2.2. Actualitzacions tecnològiques

Són les modificacions motivades per actualitzacions a l'entorn en què el sistema opera i que es fan per evitar l'obsolescència tecnològica i el manteniment actualitzat del programari.

Es consideren actualitzacions tecnològiques per exemple, els canvis de configuració del maquinari, el programari base, els gestors de base de dades, comunicacions, etc.

Un exemple d'actualització tecnològica són les actualitzacions de la base de dades Oracle o de la versió del sistema operatiu de l'estació de treball corporativa.

4.2.3. Qualitat tècnica

Són les modificacions motivades per implementacions incomplertes o incorrectes dels sistemes o de les integracions amb tercers, tant a nivell tècnic com de funcionalitats requerides pels usuaris.

Normalment la seva existència suposen una càrrega en tasques de manteniment repetitives i improductives per tal de cobrir aquestes mancances.

Un exemple de dèficit de qualitat tècnica és la necessitat de revisió manual de tasques o processos automàtics per la seva manca de fiabilitat o estar incomplerts.

Un altre exemple és la manca de funcionalitats d'administració per part de l'usuari en la gestió autònoma del sistema.

En la mateixa línia, un dels objectius d'aquest contracte és la reducció del nombre d'incidències històriques que es produeixen en els sistemes, és per això que s'inclouen en l'abast del contracte tasques de manteniment preventiu i perfectiu que han de permetre a l'adjudicatari la reducció de les incidències recurrents:

- **Manteniment preventiu.** Modifiquen les aplicacions per millorar les seves propietats i facilitar el manteniment futur de les mateixes
- **Manteniment perfectiu.** Milloren el programari de les aplicacions en qüestions com rendiment, flexibilitat, re usabilitat, etc. L'objectiu d'aquestes millores és reduir el volum d'incidències, millorar el rendiment i facilitar l'ús i les integracions amb altres sistemes.



La realització d'aquests recurrents es planificarà i es prioritzarà d'acord amb el responsable de servei en base a les necessitats del servei. És responsabilitat de l'adjudicatari identificar i proposar la correcció dels casos més destacats i recurrents dins de la prestació del servei.

4.2.4. Avaluació de noves necessitats

De manera general, l'esforç dedicat a valorar cada petició de manteniment recurrent formarà part de la pròpia valoració del manteniment recurrent.

Són les tasques referides a la dotació d'assessoria i coneixement tècnic específic de grans necessitats que requereixin una anàlisi concreta i específica de gran durada en el temps. En aquest subservei s'inclou principalment:

- Respecte a sistemes existents:
 - Enfocament de les possibles solucions a noves necessitats: identificar i analitzar la solució tècnica i funcional per donar resposta a una petició de millora.
 - Anàlisi de processos: anàlisi del procés actual previ a la realització d'un canvi en les aplicacions.
 - Estimació de costos d'implementació de les solucions a noves necessitats: establir i valorar en durada, esforç i perfils necessaris les tasques bàsiques.

- Respecte a noves necessitats:
 - Conceptualització de noves necessitats: identificar i analitzar la solució tècnica i funcional per donar resposta a una nova necessitat.
 - Anàlisi de processos: anàlisi dels processos de negoci sobre els quals es requereix realitzar una nova necessitat.
 - Estimació de costos d'implementació de les solucions a noves necessitats: establir i valorar en durada, esforç i perfils necessaris les tasques bàsiques pel desenvolupament d'una nova necessitat.

Les tasques d'avaluació de noves necessitats poden passar també per valorar el cost d'implementació de nous projectes que hagin estat conceptualitzats per tercers, aportant la solució tècnica, costos associats i previsió de recursos i temps per dur-ho a terme.

L'IMI es reserva el dret de contrastar les valoracions realitzades amb altres equips. En concret, i en el que es refereix a tasques tècniques o d'arquitectura l'IMI compta amb una àrea que se n'ocupa de les qüestions comuns i de suport transversal als desenvolupaments. En cas de conflicte o discrepància en l'enfoc de solucions o en l'estimació dels esforços a dur



a terme, el responsable del contracte per part de l'IMI, arbitrà i en cas de no resoldre's prevaldrà la solució i l'estimació realitzada per l'àrea d'arquitectura de l'IMI.

4.2.5. Acompanyament i recepció de nous projectes

Les noves aplicacions desenvolupades durant la vigència del present contracte, una vegada hagin estat lliurades i posades en producció podran ser incloses en l'abast dels serveis licitats en el present procés de contractació.

Dins de les tasques de Manteniment Recurrent l'adjudicatari serà responsable de l'acompanyament, seguiment i recepció dels nous projectes de desenvolupament d'aplicacions de l'àmbit de negoci del present contracte que, tot i havent-se realitzat fora de l'abast del contracte resultant del present procés, finalment, siguin susceptibles d'incorporar-se per al seu manteniment.

Les tasques d'acompanyament i recepció de nous projectes que s'hauran de desenvolupar en cada cas dependran del criteri del responsable del contracte per part de l'IMI, i en funció del projecte i les seves característiques, per exemple nou servei vs evolució servei en manteniment, etc. Aquestes tasques seran acordades amb l'adjudicatari abans de l'inici de les mateixes per tal de garantir una correcta supervisió i/o recepció del servei.

L'adjudicatari haurà d'ésser el responsable de la vigilància i assegurament de la qualitat durant el procés de construcció de noves aplicacions informàtiques, així com de la recepció de les noves aplicacions susceptibles de ser incloses en l'abast del present plec.

Per tal d'assegurar el servei de recepció i acompanyament de nous projectes, l'adjudicatari haurà d'oferir la informació necessària de l'entorn en el qual s'establirà l'aplicació, per tal d'oferir una visió completa de l'escenari real i evitar, així, possibles incidències futures. Aquest acompanyament i traspàs d'informació es portarà a terme a través de l'assistència de l'adjudicatari, sota demanda de l'IMI al Comitè de Direcció, així com a reunions referents a l'arquitectura i requeriments tècnics, que s'estipulin.

A criteri de l'IMI es podria requerir als adjudicataris de nous projectes la possibilitat de subcontractació de l'adjudicatari del present contracte, per dur a terme aquestes actuacions d'acompanyament i recepció de nous projectes a costa del propi projecte. En aquests casos, s'aplicaran les tarifes d'adjudicació del servei de manteniment recurrent del present contracte. L'avís per part de l'IMI o per l'adjudicatari del projecte, per iniciar les tasques d'aquest subservei s'haurà de rebre amb una anterioritat mínima de dos mesos.

A continuació es detallen les fases i les activitats en les quals serà requerida la participació de l'adjudicatari.



4.2.5.1. Durant l'execució del contracte d'un nou projecte

Durant el procés de desenvolupament del nou projecte, i des de la data de notificació de l'inici del mateix, l'adjudicatari haurà d'acompanyar i supervisar el correcte desenvolupament segons els estàndards de qualitat exigibles. Aquest subservei requereix **perfils sèniors** exclusivament.

Les tasques a desenvolupar per l'adjudicatari seran, sota criteri de l'IMI i en funció del projecte:

- Reunió prèvia amb el proveïdor assignat i el responsable de l'IMI, per tal d'alinejar la solució proposada amb les necessitats funcionals i tecnològiques que requereixen els sistemes d'informació existents i els documents, i els seus formats, a generar durant el projecte i a lliurar a l'AM en la recepció de l'aplicació. Definició dels punts de control i calendari per dur-los a terme.
- Assistència durant l'execució del contracte amb transferència del coneixement de l'entorn tecnològic particular que pugui ser d'interès en el projecte.
- Supervisió a alt nivell de l'arquitectura i entorn tecnològic del projecte.
- Revisió i acceptació del document funcional, tenint present el contingut mínim detallat a l'apartat 4.5.2.4.
- Revisió i acceptació del document d'arquitectura i disseny tècnic, tenint present el contingut mínim detallat a l'apartat 4.5.2.4.
- Assistència i acompanyament en les reunions i comitès de seguiment, sota demanda de l'IMI.
- Auditories de l'estat del desenvolupament i dels problemes tècnics que es puguin produir, sota demanda de l'IMI.
- Mantenir la comunicació necessària i l'assistència a les reunions i comitès als quals s'ha convocat l'adjudicatari per tal d'oferir la informació requerida.
- Revisió i validació dels plans de proves definits pel projecte de desenvolupament.
- Definició del pla de proves prèvies d'UAT.
- Realització de proves prèvies d'UAT:
 - o Una vegada finalitzada la construcció del nou desenvolupament, l'adjudicatari dins del Manteniment Recurrent realitzarà les proves prèvies d'UAT definides:
 - Si les proves prèvies d'UAT es passen correctament, s'informarà a l'IMI i al proveïdor responsable del projecte de desenvolupament, que tindrà autorització per convocar les proves d'UAT amb l'usuari.
 - Si les proves prèvies d'UAT no es passen correctament, s'informarà a l'IMI i al proveïdor responsable del projecte de desenvolupament dels diferents stoppers (crítics, bloquejants,...) i s'acordaran els ajustos necessaris per a la correcta execució de les proves. Una vegada realitzats els ajustos, ho comunicarà a l'adjudicatari del present contracte, el qual podrà repetir les proves. Aquest procés es repetirà fins que les proves passin correctament i s'informi a l'IMI i al proveïdor responsable del projecte de desenvolupament, que tindrà autorització per convocar i realitzar les seves pròpies proves d'UAT amb l'usuari.



- Definició i execució de proves de regressió en el cas d'una modificació o impacte sobre algun dels serveis sota manteniment, per garantir la correcta continuïtat del servei.
- Suport i coordinació en l'arrencada del nou projecte, fonamentalment si aquest altera o impacta algun dels serveis existents.

4.2.5.2. Durant la recepció de l'aplicació

Un cop validat el nou projecte, s'inicia el procés de recepció del nou servei o aplicació. Aquesta recepció haurà de comptar, com a mínim, de la següent documentació i accions de traspàs:

- Documentació funcional del projecte (funcional, casos d'ús, maquetes, proves).
- Disseny tècnic, Arquitectura, codi font.
- Formació sobre el funcionament de la nova aplicació, a l'equip receptor i encarregat del seu manteniment.
- Resum de la fase de suport post-implantació i estabilització, si existeix, així com backlog de tasques i millores en cartera o pendents.
- Acta formal d'entrega, convocada per l'IMI, i recepció del projecte.

Si l'IMI ho considera necessari, es pot incloure dins del present subservei, una etapa de shadowing o paral·lel realitzada per l'adjudicatari del present contracte, en fase de suport del projecte (on el servei encara el realitza el proveïdor sortint) per tal d'adquirir la dinàmica de l'operació del mateix.

Després del procés d'acompanyament, l'adjudicatari del present contracte assumirà la gestió del manteniment correctiu derivat del projecte **durant sis mesos sense cost per l'IMI**, comptant a partir de la data de l'acta d'entrega.

En aquest cas, un cop finalitzada la recepció del nou servei, l'adjudicatari gestionarà les activitats que siguin necessàries i tots els serveis de manteniment que conformen la gestió d'aplicacions informàtiques (AM) en els termes descrits en el present plec de prescripcions tècniques.

El licitador haurà de presentar una proposta de diagrama de flux del procés de recepció i acompanyament de nous projectes. Es valorarà la claredat del diagrama plantejat i que els procediments siguin el més complets possibles i aplicables en un entorn com el del l'IMI, incloent la definició de la metodologia específica per al disseny de proves prèvies d'UAT.

4.2.6. Millores funcionals i parametrització

Aquestes tasques refereixen habitualment a aquesta tipologia d'activitats de modificació i creació:

- Canvis en informes (afegir, modificar/eliminar camps i filtres)



- Canvis en models de càlcul
- Canvis en pantalles ja existents (afegir/modificar/treure) camps, afegir/canviar validacions en processos
- Canvis en els fluxos de funcionament i operació del sistema (afegir/modificar/treure) passos
- Canvis en els processos batch i la seva planificació analitzant totes les altres cadenes actives i les finestres disponibles
- Canvis i adaptacions en els processos i serveis d'integració amb tercers
- Canvis en la parametrització i configuracions dels sistemes
- Canvis en plantilles i documents
- Canvis en els processos d'extracció i/o publicació d'informació dels sistemes de gestió cap a altres sistemes (Business Intelligence, Data Warehouse, Open Data, eArxiu, etc.). Realitzar peticions concretes d'extracció.
- Nous o canvis rols d'autoritzacions motivats per canvis organitzatius
- Acompanyament funcional o tècnic de més de 3 jornades
- Altres de característiques similars

4.2.7. Formació

S'inclouen tasques relacionades amb formacions tècniques o funcionals. Aquestes formacions poden ser presencials i/o realitzades en la plataforma de formació que l'IMI determini, de manera que quedin preparades per a utilitzar-se en el futur.

Inclou les tasques associades a la preparació, impartició i avaluació de la formació. A criteri de l'IMI es durà a terme una, varies o totes aquestes fases per cada formació concreta.

Es fomentarà en tot cas la impartició de formació online que permeti l'autoconsum o la publicació periòdica dins de la plataforma de formació que l'IMI determini.

De la mateixa manera podria ser requerit per circumstàncies concretes la formació específica i presencial o en remot en centres de l'Ajuntament de Barcelona, sense cost addicional per l'Ajuntament de Barcelona.

Serà responsabilitat de l'adjudicatari la preparació i actualització constant dels entorns de formació, jocs de proves i la realització de proves i certificació de l'entorn de proves previ a la formació en cas de ser necessari. L'actualització permanent dels entorns de formació, és crítica, ja que s'utilitzen per formar a nous usuaris de manera continuada. Es requereix que l'entorn de formació estigui sempre igualat a l'entorn productiu.

És responsabilitat de l'adjudicatari la realització d'enquestes de valoració en cada sessió de formació realitzada, les quals tindran caràcter obligatori. L'IMI transmetrà les necessitats de l'enquesta i l'adjudicatari realitzarà una proposta de contingut alineada a les necessitats transmeses per l'IMI. Serà necessària la validació del contingut per part de l'IMI, qui determinarà el contingut i format final de l'enquesta.



L'adjudicatari haurà d'utilitzar l'eina d'enquestes per a la preparació i enviament de les enquestes, i presentarà el resultat de les enquestes de cada sessió de formació a l'IMI. Les puntuacions de cada pregunta de l'enquesta podran ser de 0 (mínima valoració – gens satisfet) fins a 5 (màxima valoració – molt satisfet). A l'eina s'identificaran les persones que entren a realitzar cada enquesta.

En el cas que la mitjana global de totes les enquestes d'una formació sigui inferior a 2,5 (sobre 5), l'adjudicatari haurà de repetir la formació sense cost addicional per l'IMI, resolent el que sigui necessari per resoldre les incidències identificades (canvi de consultor, canvi de joc de dades,...).

De la mateixa manera, en cas que la documentació o entorn preparat per dur a terme la formació manifesti mancances de qualitat o omissions no identificades per l'adjudicatari, la revisió i correcció de les mateixes correrà a càrrec de l'adjudicatari.

En cas de rotació de l'equip de treball de l'adjudicatari la nova incorporació ha de ser formada i preparada convenientment. En aquest sentit hi ha diferents tasques que ha de dur a terme el proveïdor i que no han de tenir repercussió a l'IMI. En aquests casos aquestes tasques hauran de ser imputades al JIRA dins d'aquest subservei i amb Garantia = "Sí" per tal que no computin a l'hora de realitzar la facturació mensual. Tant la nova incorporació com el personal que li doni suport haurà d'imputar aquí les hores dedicades al respecte:

- Gestió d'alta i permisos
- Preparació i configuració dels entorns de treball.
- Formació i documentació
- Shadowing o paral·lel amb la persona sortint en cas de ser necessari. Aquest últim concepte només a imputar per persona entrant.

4.2.8. Sondes de monitorització i consultes preventives

L'adjudicatari és responsable de dissenyar i implantar sondes de monitorització pels nous casos d'ús que s'incorporin durant l'execució del contracte i pels casos d'ús prèviament existents que no disposin de sonda i que l'IMI consideri que la necessiten.

L'adjudicatari haurà de realitzar una anàlisi de les sondes existents i la seva adequació, i identificar les sondes que requereixen evolució i les noves sondes que es necessitarien implantar.

Serà responsabilitat de l'adjudicatari la realització de les següents tasques:

1. Creació del disseny d'un test de navegació per validar les principals funcionalitats de les aplicacions, tenint en compte les consideracions i procediment descrits a continuació.
 - La navegació ha de simular l'ús de les aplicacions per part de l'usuari de l'Ajuntament de Barcelona i del ciutadà.



- La navegació ha de validar el màxim de mòduls de l'aplicació i d'integracions amb altres sistemes prioritzant les funcionalitats que impactin directament al ciutadà.
- Les validacions de les integracions no han d'impactar als altres sistemes ni crear registres inconsistents, però no ha de ser aquesta la raó per no programar aquestes validacions. La solució serà contemplar a l'inici del desenvolupament una opció de navegació pels robots Nimbus que no impacti als sistemes integrats amb una no resposta acceptada per l'aplicació que permeti continuar els passos habituals de l'usuari final.
- Si és necessari s'haurà de contemplar des del desenvolupament de l'aplicació la creació i manteniment de jocs de dades a les BBDD de Producció per utilitzar-les com a casos reals a les navegacions que es programin pels tests Nimbus (p.ex.: dades de padró, dades de tributs, dades itineraris, etc.).
- S'ha d'obrir petició de creació nova sonda a través de l'eina estàndard de l'IMI, omplint la plantilla de petició i adjuntat la documentació del disseny.
- També s'haurà de donar suport a l'equip tècnic de Gestió de la Disponibilitat fins la distribució a producció de la programació de la sonda, i si és necessari per requeriments tècnics modificar el disseny de la sonda.

2. Manteniment i revisió del disseny del test de navegació.

- Actualitzar el disseny quan es doni alguna d'aquestes situacions i tenint en compte el procediment indicat a continuació:
 - En cas d'actualització de l'aplicació: si es modifiquen els menús, pantalles i/o funcionalitats que utilitza cada sonda.
 - En cas d'actualització del client pesat, s'ha de revisar la sonda i si cal sol·licitar les modificacions necessàries a la navegació.
 - En altres casos de millora o optimització de la navegació.
- Per incloure noves validacions al test de navegació:
 - S'ha d'obrir petició de modificació de sonda a través de l'eina estàndard de l'IMI, adjuntant la documentació del disseny modificat. També s'haurà de donar suport a l'equip tècnic de Gestió de la disponibilitat dins la distribució a producció de la programació de la sonda, i si és necessari per requeriments tècnics modificar el disseny de la sonda.

Canvis al programari: En general les sondes han d'executar-se amb la mateixa lògica que implementa els casos oferts a l'usuari i en ocasions requeriran la construcció del cas de test o modificacions en el comportament en el cas d'ús existent per l'usuari, utilitzats pel test Nimbus. Per exemple: no escriure determinat registre o esborrar dades creades durant el test. En aquests casos pot ser necessari incorporar línies de codi exclusives pel test. Aquests canvis al programari orientats a la creació de tests es consideren part del manteniment recurrent.

Un tipus especial de sondes relacionades amb dades de negoci són les **consultes preventives**, les quals permeten assegurar la coherència i qualitat de les dades. L'adjudicatari serà responsable de dissenyar-les i implementar-les. Es monitoritzaran setmanalment fent reporting del seu resultat i en cas de detectar alguna inconsistència



interna en les dades de negoci es realitzaran les tasques necessàries per a resoldre la incidència, amb el suport de l'usuari referent si fos necessari.

S'inclouen també en aquest subservei les tasques necessàries per a validar les execucions dels processos batch en cas de no cancel·lació, i així disposar d'eines per validar el seu correcte funcionament.

4.2.9. Transició

L'objecte del subservei de transició és assegurar que el traspàs d'informació entre adjudicataris a l'inici i a la finalització del contracte, es realitza correctament, sota els estàndards de qualitat exigibles i assegurant el traspàs d'informació i de coneixement. Tanmateix, s'ha de garantir la continuïtat dels serveis prestats en els termes que s'especifiquen en el present plec.

La transició es realitzarà de manera particular per cada servei-aplicació que compongui el contracte. D'aquesta manera, les diferents durades de la transició s'hauran d'ajustar per tal que totes les transicions a realitzar finalitzin a temps per iniciar la prestació del serveis a la data requerida.

La transició (recepció o devolució) de cada servei-aplicació únicament es farà efectiva quan l'adjudicatari sortint i el nou adjudicatari siguin proveïdors diferents. Quan hi hagi continuïtat de proveïdor, aquesta tasca no caldrà executar-la.

S'entén que hi ha continuïtat de proveïdor davant els següents supòsits:

- És el mateix proveïdor el sortint que l'entrant
- El proveïdor entrant forma/va part de la UTE del proveïdor sortint
- El proveïdor sortint forma/va part de la UTE del proveïdor entrant
- El proveïdor sortint és subcontractat pel proveïdor entrant
- El proveïdor entrant i el sortint formen part del mateix grup empresarial

En el cas particular que algun dels proveïdors adjudicataris entrants hagi format part de l'UTE adjudicatària sortint, però fos necessari realitzar la transició d'algun servei-aplicació, aquesta es realitzarà a càrrec de l'adjudicatari i sense cost addicional per l'IMI.

L'IMI determinarà les tasques de transició necessàries per garantir el correcte traspàs del coneixement i es gestionarà com un manteniment recurrent. L'adjudicatari haurà de realitzar les accions definides al Pla de Recepció/Devolució del servei acordat i validat per IMI.

S'estimen les següents fases en la Transició:

- Reunions i documentació:
 - Planificació i realització de reunions funcionals i tècniques amb adjudicatari sortint i quan sigui necessari amb IMI i usuari final.



- Recepció i estudi de la documentació de traspàs.
- Test de shadowing: Si l'IMI ho considera necessari, l'adjudicatari entrant/sortint durant el període de transició pot arribar a dur a terme dins del present subservei, una tasca de shadowing o paral·lel en funció del servei-aplicació:
 - Tests en entorn pre-productiu
 - Tests en entorn productiu
- Finalització Transició:
 - Lliurament informe finalització transició.

S'estima que, per realitzar el procés de recepció/devolució de cada servei, caldrà una dedicació aproximada del 25% de l'equip estimat per a la prestació dels serveis objecte del contracte.

En el cas del traspàs d'informació entre adjudicataris a l'inici (recepció) del contracte -cada un dels serveis/aplicació presenta els mesos de transició requerits i l'import assignat per a la seva realització (veure informació de detall al document Excel adjunt "**Càlcul detallat import de contracte_AM_ eArxiu, full 1, columnes S i T**"). La transició es gestionarà com un subservei de manteniment recurrent en el cas que apliqui realitzar-la, tal com es detalla a l'apartat 4.2.9 del plec de prescripcions tècniques-, s'haurà de complir el següent flux de tramitació:

- L'IMI utilitza l'import determinat a la documentació de la licitació (excel de càlcul), per a la recepció de cada servei-aplicació com a valoració acceptada.
- L'adjudicatari presentarà a l'IMI, en la reunió de KickOff, el pla de treball, que haurà d'incloure com a mínim:
 - El detall de les tasques a realitzar en la Transició.
 - La planificació del servei de transició, assegurant la coordinació de les transicions específiques en fases, per a cada servei d'aplicació i els procediments proposats que permetin l'assegurament de la continuïtat del servei i del traspàs de la informació.
 - La proposta de l'organització dels recursos i equip involucrats en el servei de transició.
- L'adjudicatari imputarà les hores realitzades per cadascun dels seus treballadors en l'eina de gestió de ticketing de l'IMI.
- En acabar la transició l'adjudicatari presentarà a l'IMI l'informe de finalització de la transició amb el pla de treball i el detall de les tasques realitzades.

4.2.9.1. Test de shadowing

Per tal d'assegurar el compliment del procés de recepció del servei tal i com es defineix en el present plec de prescripcions tècniques, l'IMI podrà exigir, a la meitat del temps estipulat per a la transició, la realització d'un test per a comprovar l'avenç de la transició per a aquells serveis més complexes, de manera que es comprovi el nivell de coneixement adquirit per part del receptor del servei.



El test de shadowing el realitzarà l'adjudicatari i serà supervisat pel proveïdor sortint.

Aquesta prova o test podrà constar de tasques en entorn preproductiu i tasques en entorn productiu.

Per l'entorn productiu, al considerar-se part de la Transició, les tasques estaran supervisades per l'adjudicatari sortint: Resolució d' incidències reals i realització de manteniments recurrents reals i es realitzaran en entorn pre productiu i una vegada validat es transportarà a l'entorn productiu.

Aquesta prova serà definida per l'IMI, en base a les característiques i necessitats (contingut i durada de la prova), i serà comunicada a l'adjudicatari amb un mínim d'un mes de la seva execució.

Un cop finalitzat el test, l'IMI determinarà si el receptor del servei ha superat de manera satisfactòria el test o si, per contra, el resultat ha sigut insatisfactori.

- Si el resultat ha sigut satisfactori, la transició s'haurà de completar tal i com s'hagi estipulat en el present plec de prescripcions tècniques.
- Si el resultat ha sigut insatisfactori:
 - o Haurà de repetir el test una setmana després. Si per segon cop consecutiu el receptor del servei no ha superat satisfactòriament el test, s'escalarà a la Direcció de l'IMI la situació perquè prengui les mesures necessàries, entre les quals poden resultar:
 - Es penalitzarà econòmicament al receptor del servei amb una rebaixa del 50% del preu de la factura de la fase transició
 - Es considerarà una falta greu

4.3. Desenvolupament d'evolutius identificats

Els serveis d'evolutius són aquells que s'executen a petició de l'IMI i que estan identificats en el moment de redacció d'aquest Plec de Prescripcions Tècniques (veure a l'Annex 5, apartat 18.2, el flux actual de evolutius identificats a l'eina de ticketing).

Són modificacions i millores orientades a actualitzar/ampliar les funcionalitats actuals dels sistemes d'informació amb l'objectiu de donar resposta a les peticions i requeriments dels usuaris d'aquests sistemes.

L'objectiu d'aquesta activitat és la realització de les tasques necessàries per continuar amb la incorporació de noves funcionalitats per tal d'adaptar-ne l'objectiu global de l'aplicació a nous requeriments o bé adaptar-ne els existents.

En el present contracte no s'inclouen evolutius identificats.



4.4. Serveis d'evolutius recurrents

El servei d'evolutius recurrents fa referència a les tasques periòdiques relacionades amb canvis en els sistemes i processos, que resulten en millores dels diferents productes/actius.

El volum d'aquests serveis s'ha calculat tenint en compte l'històric. El detall de les volumetries s'especifica en l'Annex 2: Volumetries del present plec.

El seu increment o decrement pot ser motiu d'ampliació o de disminució del contracte segons allò previst a l'apartat de possibles modificacions del contracte per causes precises o previstes del plec de clàusules administratives particulars.

Tots els serveis d'evolutius recurrents atesos per aquest servei, en el transcurs del desenvolupament del contracte, hauran de complir el següent flux de tramitació:

- L'IMI comunica a l'adjudicatari l'evolutiu recurrent a realitzar i la seva prioritat.
- L'adjudicatari realitza una anàlisi tècnica prèvia del l'evolutiu recurrent i comunica a l'IMI, en el format que l'IMI determini, la informació de la valoració, l'esforç necessari i la data de lliurament en què es compromet a lliurar el recurrent a l'IMI. Les hores de valoració s'imputaran en el tiquet de l'eina.
- Per a tots els serveis d'evolutius recurrents, en cas que l'evolutiu recurrent al final no es realitzi i només s'hagi valorat, el tiquet amb les seves imputacions d'hores es cancel·larà i es modificarà com a servei de contracte de Serveis Transversals de Manteniment (STM), tasca de suport tècnic.
- L'IMI analitzarà la valoració i la data presentada pel proveïdor:
 - o **L'adjudicatari no podrà imputar hores fins que la tasca no hagi estat acceptada per l'IMI (excepte les necessàries per a la valoració)**
 - o En el cas d'estar d'acord podrà donar aprovació a l'inici dels treballs.
 - o En cas d'identificar alguna necessitat d'aclariment, s'iterarà amb l'adjudicatari fins resoldre'l.
 - o En cas que la valoració i estudi previ realitzats manifestin mancances de qualitat o faltant no identificats correctament per l'adjudicatari, la revisió i correcció de les mateixes correrà a càrrec de l'adjudicatari en concepte de garantia i sense cost per a l'IMI, a banda de l'aplicació del corresponent ANS.
 - o La data d'entrega planificada proposada per l'adjudicatari haurà de tenir present tots els serveis inclosos al recurrent i les seves respectives dates intermèdies. L'adjudicatari la presentarà i explicarà a l'IMI per obtenir la seva validació.
 - o La coordinació amb tots els agents implicats en cada recurrent serà responsabilitat de l'adjudicatari.
 - o En cas de no ser acceptada per l'IMI, tant per valoració (estimació d'esforços necessaris), com per planificació, el proveïdor estarà obligat a presentar una nova valoració/planificació, i estarà subjecte a l'ANS "Anàlisis i planificació de peticions (Plani)" (veure apartat de Serveis de Manteniment Recurrent).
 - o El procés d'aprovació serà conjunt IMI-proveïdor, on es fixarà la data de lliurament. Si un cop aprovada la data de lliurament hi hagués un canvi de



prioritat que afecta un evolutiu recurrent, l'IMI, d'acord amb el proveïdor, podrà replanificar la data de lliurament de l'evolutiu recurrent afectat.

- De la mateixa manera si s'identifica un canvi d'abast en l'evolutiu recurrent no imputable a l'adjudicatari, l'IMI, d'acord amb el proveïdor, podrà demanar la revaloració i replanificació de la tasca.

L'IMI es reserva el dret de contrastar les valoracions realitzades per altres mitjans. En concret i en el que es refereix a tasques tècniques o d'arquitectura l'IMI compta amb una àrea que se n'ocupa de les qüestions comuns i de suport transversal als desenvolupaments. En cas de conflicte o discrepància en l'enfoc de solucions o en l'estimació dels esforços a dur a terme, el responsable del contracte per part de l'IMI, arbitrarà i en cas de no resoldre's prevaldrà la solució i l'estimació realitzada per l'àrea d'arquitectura de l'IMI. En cas que sigui necessari l'IMI podria aplicar el descrit en l'apartat 8.3 Auditories, fins i tot aplicant el règim de faltes i sancions en funció del resultat de les mateixes.

El servei d'evolutius recurrents inclou aquests subserveis:

- Evolutius motivats per canvis normatius
- Evolutius motivats per actualitzacions tecnològiques
- Evolutius motivats per qualitat tècnica
- Evolutius motivats per millores funcionals i parametrització

És responsabilitat de l'adjudicatari complimentar a l'eina de ticketing de forma detallada tant la valoració de cada evolutiu recurrent (adicionalment a l'esforç total, es requereix el detall de les tasques principals i el seu esforç), com la informació de l'evolutiu recurrent (origen de la necessitat, anàlisi realitzat, valoració detallada, la seva resolució i tots els **documents generats**). També cal incloure detall a les imputacions realitzades. L'incompliment d'aquesta responsabilitat impedirà el tancament i la facturació del tiquet corresponent fins a la seva subsanació.

El licitador haurà de presentar una proposta de procediments de desenvolupament aplicats als evolutius recurrents. Es valorarà la claredat i que els procediments siguin el més complets possibles i aplicables en un entorn com el de l'IMI. Tanmateix, el licitador haurà de detallar la metodologia a emprar per a la implementació d'aquests evolutius.

A continuació es detallen les tasques a realitzar en cadascun dels subserveis definits. En tots els casos, si el seu volum i complexitat ho requereix, o a petició de l'IMI, es gestionaran seguint la metodologia ADINET o Metodologia Agile, descrites als Annexes 3 i 4. D'aquesta manera s'assegurarà la definició de les tasques necessàries fins a la seva posada en producció: anàlisi de requeriments, disseny funcional, disseny tècnic i arquitectura d'aplicacions, desenvolupament, proves, proves d'usuari (si s'escau), implantació, i suport post-implantació.



4.4.1. Evolutius motivats per canvis normatius

Fan referència a aquells evolutius recurrents i les seves tasques necessàries per poder garantir que els sistemes s'adapten a la legalitat vigent en cada moment, resultant per tant en un canvi en el producte o actiu.

L'adjudicatari està obligat a assumir la realització de tots els treballs necessaris per adaptar els sistemes d'informació objecte del contracte als canvis legals als quals es vegin afectats durant la durada del mateix.

4.4.2. Evolutius motivats per actualitzacions tecnològiques

Són les modificacions motivades per actualitzacions a l'entorn en què el sistema opera i que es fan per evitar l'obsolescència tecnològica i el manteniment actualitzat del programari.

Es consideren actualitzacions tecnològiques per exemple, els canvis de configuració del maquinari, el programari base, els gestors de base de dades, comunicacions, etc.

Un exemple d'actualització tecnològica són les actualitzacions de la base de dades Oracle o de la versió del sistema operatiu de l'estació de treball corporativa.

És obligació de l'adjudicatari la realització de les actualitzacions tecnològiques de les aplicacions del contracte a les últimes versions dels productes base que s'utilitzen com a components, com poden ser els entorns de gestors de base de dades, servidors d'aplicacions, servidors web, navegadors, gestor documental, etc.

S'inclou en aquest apartat el conjunt de tasques relacionades amb la migració/ingesta massiva de documents, expedients electrònics o imatges (Arxius Físics) així com de les tasques tècniques associades a la transformació d'aplicacions al MGDE d'aquelles aplicacions que passin a utilitzar la plataforma OpenText i que impliquin un esforç de més de **2 jornades d'horari base** (veure apartat 5.3.1 del present plec).

Per les migracions/ingestes massives de documents:

- Analitzar les implicacions tècniques de la incorporació dels nous documents
- Mantenir les reunions necessàries per aclarir els requisits i condicionants previs a la migració/ingesta.
- Verificar la preparació del repositori que acollirà el nou conjunt de documents.
- Configurar la eina de migració, i desenvolupar el connector en cas necessari.
- Fer les proves unitàries i d'estrès de la migració als entorns no productius.
- Suport a les proves tècniques de la aplicació en l'ús del nou Framework i serveis de GD.



- Execució (en la migració de documents d'aplicacions) o suport a la execució (en la càrrega de nous fons documentals) del procés d'ingesta o càrregues massives de documents.

Per les transformacions de documents d'aplicacions al MGDE:

- Analitzar les implicacions tècniques de l'anàlisi documental sobre les aplicacions i els seus documents
- Mantenir les reunions necessàries per aclarir els requisits i condicionants previs a la transformació.
- Proposar solucions tècniques pels processos de tancament d'expedients d'aplicacions transformades o altres peticions relacionades.
- Establir el suport funcional i tècnic a les aplicacions a transformar.
- Suport a les proves tècniques de la aplicació en l'ús del Framework i nous serveis de GD.
- Suport post-implantació

El licitador haurà de presentar una proposta de diagrama de flux i dels procediments associats als evolutius recurrents en general i també a la migració, ingesta o càrrega massiva de documents i a la transformació d'aplicacions al nou MGDE. Es valorarà la claredat del diagrama plantejat, la proposta d'eines que permetin l'automatització i que els procediments siguin el més complets possibles i aplicables en un entorn com el de l'IMI.

4.4.3. Evolutius motivats per qualitat tècnica

Són grans modificacions motivades per implementacions incomplertes o incorrectes dels sistemes o de les integracions amb tercers, tant a nivell tècnic com de funcionalitats requerides pels usuaris.

Normalment la seva existència suposa una càrrega en tasques de manteniment repetitives i improductives per tal de cobrir aquestes mancances.

Exemples de dèficit de qualitat tècnica són l'evolució del manual de tasques o processos automàtics i l'adaptació necessària dels mateixos en els sistemes, o la necessitat d'evolució de les funcionalitats d'administració per part de l'usuari en la gestió autònoma del sistema.

En la mateixa línia, un dels objectius d'aquest contracte és la reducció del nombre d'incidències històriques que es produeixen en els sistemes, és per això que s'inclouen dèficit de qualitat tècnica l'evolució i millora dels sistemes via tasques de manteniment preventiu i perfectiu que han de permetre a l'adjudicatari la reducció del cost de manteniment futur:

- Manteniment preventiu. Modifiquen les aplicacions per millorar les seves propietats i facilitar el manteniment futur de les mateixes



- Manteniment perfectiu. Milloren el programari de les aplicacions en qüestions com rendiment, flexibilitat, reusabilitat, etc. L'objectiu d'aquestes millores és reduir el volum d'incidències, millorar el rendiment i facilitar l'ús i les integracions amb altres sistemes

La realització d'aquests evolutius recurrents es planificarà i es prioritzarà d'acord amb el responsable de servei en base a les necessitats del servei. És responsabilitat de l'adjudicatari identificar i proposar la correcció dels casos més destacats i recurrents dins de la prestació del servei.

4.4.4. Evolutius motivats per millores funcionals i parametrització

Aquestes evolutius recurrents inclouen habitualment aquesta tipologia d'activitats relacionades amb canvis en els sistemes i processos, que resulten en millores dels diferents productes/actius:

- Evolució dels informes del sistema
- Evolució dels models de càlcul
- Evolució de les pantalles ja existents i els seus elements principals, com poden ser la gestió de camps i de validació de processos
- Evolució dels fluxos de funcionament i operació del sistema
- Evolució de la parametrització i configuració dels sistemes així com de les eines de migració i ingesta massiva a l'eArxiu.
- Evolució de les plantilles i documents
- Evolució dels processos batch o serveis d'integració amb tercers.
- Evolució dels processos d'extracció i/o publicació d'informació dels sistemes de gestió cap a altres sistemes (Business Intelligence, Data Warehouse, Open Data, ...).
- Evolució dels rols d'autoritzacions motivats per canvis organitzatius

El licitador haurà de presentar una proposta de metodologia de desenvolupament per evolutius recurrents aplicable que els procediments siguin el més àgils i complets possibles, i aplicables en un entorn com el de l'IMI.

4.5. Serveis Transversals de Manteniment (STM)

Els Serveis Transversals de Manteniment (STM) tenen com a objectiu l'assegurament de la qualitat, la documentació, el govern i, en general, el correcte desenvolupament del contracte (veure a l'Annex 5, apartat 18.3, el flux actual a l'eina de ticketing).

Les tasques a realitzar pels Serveis Transversals de Manteniment estan estructurades en els següents grups:

- Operació:
 - Serveis de coordinació tècnica i funcional
 - Planificació, seguiment i control del servei



- Assegurament de la qualitat
- Coordinació incidències i problemes
- Supervisió de sondes de monitorització i consultes preventives
- Supervisió, planificació i reporting de processos batch

- Suport:
 - Help Desk
 - Suport funcional
 - Suport tècnic
 - Coordinació de la documentació

- Gestió del canvi
 - Comunicació
 - Coordinació de la transició del servei

- Gestió del contracte:
 - Reporting
 - Indicadors del Servei
 - Gestió de riscos
 - Llicències i productes

Es diferencia entre tasques periòdiques que ha de realitzar el proveïdor i peticions o tasques puntuals que demana l'IMI o l'usuari, per exemple, suport funcional, suport tècnic, petició d'informació, aquestes darreres seran classificades com a màxima prioritat i estaran subjectes a ANS específics (veure apartat 9, ANS "Temps de resolució de petició (Pet Tresor)").

És responsabilitat de l'adjudicatari complimentar a l'eina de ticketing de forma específica el detall de les tasques realitzades en cada imputació. La manca de qualitat en el detall del tiquet i de les imputacions derivarà en la corresponent aplicació dels ANS associats.

Els licitadors hauran de presentar la seva proposta d'enfocament per garantir la coordinació dels serveis/aplicacions d'aquest contracte, així com la metodologia d'accés a la informació recavada.

4.5.1. Operació

4.5.1.1. Serveis de coordinació tècnica i funcional

Els Serveis Transversals de Manteniment han de garantir la totalitat de les integracions amb la resta de sistemes d'informació i les seves corresponents infraestructures i arquitectures, així com coordinar totes les actuacions sobre les aplicacions dins del seu abast, amb la resta d'interlocutors, per tal de garantir la correcta execució de les diferents accions a dur a terme.



Per tal d'assegurar aquest servei l'adjudicatari haurà de realitzar les següents tasques:

- Tenir una visió a nivell de gestió global de les dependències existents entre tots els stakeholders involucrats
- Vetllar per l'alineament entre tots ells
- Coordinar amb els diferents stakeholders existents per a la realització de manteniments, integracions i proves
- Controlar, assegurar i garantir la coherència de les diferents accions realitzades durant l'execució del servei.
- Actuar proactivament en la supervisió del funcionament i en el seguiment dels possibles problemes i incidències relatives a les integracions, infraestructures, architectures i sistemes de les quals depenen els serveis de l'àrea, malgrat que el diagnòstic indiqui que no és responsabilitat directa del propi manteniment: seguiment estat, proves conjuntes, comunicació, accions de contingència.
- Informar, de forma proactiva i en tot moment, al responsable del contracte de possibles problemes, mal funcionaments o millores d'aquesta coordinació i dels serveis que en depenen.
- Donar resposta a les peticions de l'IMI a nivell de reporting, documentació i/o dades relacionades amb el servei.

En cap cas pot ser repercutible a l'IMI l'excés de gestió derivat de l'organització interna en cas de subcontractació, formació i gestió d'Unions Temporals d'Empreses, o fins i tot de les ineficiències causades per la pròpia organització interna d'equips plantejada per l'adjudicatari per la prestació del servei. L'IMI vetllarà perquè així sigui i s'eliminaran aquestes imputacions en cas de detectar-se.

4.5.1.2. Planificació, seguiment i control del servei

S'inclouen les activitats de control, coordinació i seguiment de tots els serveis de contracte inclosos en l'abast: serveis de manteniment correctiu, manteniments recurrents, evolutius identificats, evolutius recurrents i Serveis Transversals de Manteniment (STM).

En el cas dels serveis de manteniments correctius i recurrents, els Serveis Transversals de Manteniment tindran les següents responsabilitats:

- Interlocució única amb el responsable del servei per part de l'IMI
- Estimacions d'alt nivell de les peticions rebudes
- Planificació de les peticions en base a una prioritització acordada prèviament amb l'IMI
- Gestió:
 - Gestió i assignació de recursos
 - Gestió de riscos i desviacions
 - Gestió de problemes
- Control i seguiment:
 - Control del servei
 - Mesura i avaluació de la qualitat dels desenvolupaments en base als ANS del contracte



- El proveïdor generarà informes que permetin a l'IMI el seguiment de l'activitat dels serveis i definir estratègies de millora. Es concreten en l'apartat Reporting d'aquest plec.
- Assegurar l'observació dels estàndards tècnics:
 - El proveïdor haurà de desenvolupar la seva activitat amb la més estricta observació de la metodologia de la documentació, desenvolupament o proves de traspàs a producció sota els estàndards de l'IMI, que són propis però a l'hora, similars als de qualsevol organització de la mateixa mida.
 - Assegurar l'observació dels estàndards expressats a la norma sobre seguretat ISO 17799:2005 i OWASP

En el cas dels serveis d'evolutius identificats i evolutius recurrents, els STM tindran les següents responsabilitats:

- Activitats de control i seguiment centrades en la monitorització de l'estat dels evolutius, la gestió de la resolució de problemes i la informació de l'estat al Comitè de seguiment del contracte. S'inclouen també els serveis de gestió i planificació de la implementació.
- Manteniment de la informació en l'eina de seguiment de projectes (veure apartat 7).

Aquestes activitats han de permetre corregir desviacions i detectar problemes inclús abans que aquests es presentin. Es realitzen mitjançant captura permanent d'informació de l'estat del contracte i la comparació de l'estat real amb el planificat, analitzant els indicadors de desviacions actuals o previstes.

L'IMI podrà plantejar una revisió de les previsions de la Línia Base dels serveis de negoci del contracte en base a prioritats i identificació de necessitats del propi IMI. Aquest tema es tractaria en Comitè de Direcció. L'adjudicatari haurà d'ajustar els equips i distribucions previstes el més aviat possible i en un període d'1 mes com a màxim.

4.5.1.3. Assegurament de la qualitat

El servei d'Assegurament de la Qualitat inclou el compliment de les metodologies que són d'aplicabilitat a l'entorn de l'IMI. Aquestes metodologies són ADINET o AGILE, segons apliqui. El contingut d'aquestes metodologies es recull als Annexes 3 i 4 del present document. En elles es defineixen un conjunt d'activitats i fases orientades a estructurar els processos de desenvolupament d'aplicatius. La seva correcta execució garanteix la generació d'un conjunt d'evidències associades a cadascun dels subprocessos que formen les metodologies (documentació, programari i proves) en les eines que l'IMI exigeix per a tal efecte (veure apartat 7). La gestió de la qualitat implicarà la monitorització d'aquestes evidències mitjançant punts de control anomenats checkpoints.

Tanmateix, el servei d'assegurament de la qualitat ha de garantir el compliment i adherència als requisits d'arquitectura establerts per l'IMI.



El Servei d'Assegurament inclou les següents activitats per cadascuna de les dues vessants de les quals es compona:

- 1. Assegurament del compliment de la metodologia ADINET – metodologia AGILE.** El proveïdor haurà de garantir que es porten a terme les següents validacions i verificacions:
 - Processos i procediments: Assegurar el compliment i adherència als processos i procediments establerts en ADINET – Metodologia AGILE.
 - Documentació: validació de tota la documentació entregada a l'IMI, comprovant que s'adhereix completament a les plantilles i eines proporcionades per l'IMI en quant a format i contingut. Tots els documents hauran d'estar signats a la capçalera de control del document pel responsable assignat.
 - Programari: Validació del programari d'acord als estàndards proporcionats per l'IMI.
 - Processos massius (batch): Verificació i validació de l'execució de processos batch amb resultat final de no-cancel·lació.
 - Proves: verificació i validació de tot el procés de proves, incloent la definició d'una estratègia de proves, l'execució dels diferents tipus de proves definides i el seu enregistrament.
 - Pla de qualitat: assegurar el compliment i adherència definits en el pla de qualitat establert pels serveis descrits en el present plec, tal i com es desenvolupa a l'apartat 8.1 Pla de Qualitat.
- 2. Assegurament de l'adherència de les arquitectures plantejades.** El proveïdor haurà de garantir que es porten a terme les següents validacions i verificacions des del punt de vista arquitectònic i de programari. Haurà de realitzar les activitats necessàries per garantir que les arquitectures proposades per cadascun dels nous desenvolupaments siguin conformes als estàndards i mòduls comuns IMI:
 - Arquitectura: assegurar que les arquitectures plantejades per cadascun dels nous desenvolupaments i grans evolutius són conformes als estàndards i mòduls comuns de l'IMI, suportant totes les funcionalitats a realitzar.
 - Programari: assegurar que els programaris es desenvolupen respectant l'arquitectura, estàndards i mòduls comuns de l'IMI.

Aquest servei ha d'estar garantit pels perfils únics, transversals i comuns a tots els serveis coberts pel contracte.

4.5.1.4. Coordinació incidències i problemes

Serà responsabilitat dels Serveis Transversals de Manteniment (STM) realitzar la comunicació a l'IMI i el posterior seguiment de les incidències i problemes més rellevants que es derivin de la posada en marxa i de l'execució dels diferents serveis dins del contracte.

Es considerarà problema aquella incidència o agrupació d'incidències que, amb el vistiplau previ de l'IMI, i per la seva reiteració o elevada necessitat de dedicació per a la seva resolució, es passi a gestionar de manera unificada i planificada tant pel que respecta a la



seva resolució, com a la seva gestió a l'eina de ticketing. En aquest cas caldrà identificar les accions a fer per resoldre el problema i donar una data de resolució. La coordinació d'incidències i problemes pot requerir l'assistència a reunions i comitès.

Aquestes incidències i problemes més rellevants requeriran d'una supervisió més exhaustiva i un reporting amb una freqüència a determinar per l'IMI, informant del seu estat, les accions realitzades, les properes passis i l'impacte identificat. La resolució no podrà superar els **3 mesos** des de la seva aprovació com a tiquet problema.

Els STM hauran de tenir una visió transversal, per supervisar i coordinar, en cas que existeixin, les interdependències entre incidències i problemes de la mateixa o d'altres Direccions, així com potenciar i facilitar sinèrgies si n'hi haguessin. És per aquest motiu, que qualsevol incidència haurà de ser reportada a l'IMI a través dels STM.

Els STM hauran de saber en tot moment l'estat de les incidències i problemes reportats, i un cop estiguin resoltes, responsabilitzar-se de resposta per part de l'usuari per poder ser tancades de forma definitiva. Els STM informaran a l'àrea o àrees afectades de la resolució de les incidències, i en el cas que aquestes derivin en peticions de millora justificar-ne els motius als usuaris afectats.

4.5.1.5. Supervisió de sondes de monitorització i consultes preventives

L'adjudicatari serà responsable de supervisar l'execució diària, setmanal i mensual de les sondes de monitorització i en concret les alarmes generades en quant al seu mal funcionament. Aquestes alarmes generaran un tiquet d'incidència a tractar des de l'equip de manteniment correctiu. L'adjudicatari com a resposta a la incidència haurà d'estar alerta i actuar proactivament davant els problemes que es puguin ocasionar per dur a terme el seu diagnòstic, resolució i proposta de continuïtat dels processos afectats.

Es monitoritzaran setmanalment fent reporting del seu resultat i en cas de detectar alguna inconsistència interna en les dades de negoci es realitzaran les tasques necessàries per a resoldre la incidència, amb el suport de l'usuari referent si fos necessari.

L'adjudicatari haurà de proposar, en base a l'operativa de les sondes, millores sobre les mateixes per afinar la detecció d'errors, evitar falsos positius i millorar la detecció de problemes crítics. De la mateixa manera haurà d'actuar proactivament per plantejar recurrents que permeten reduir les incidències o problemes derivats d'aquestes identificacions automàtiques.

Un altre tipus de sondes relacionades amb dades de negoci són les **consultes preventives**, les quals permeten assegurar la coherència i qualitat de les dades. L'adjudicatari serà responsable d'executar-les amb la periodicitat requerida.



4.5.1.6. Supervisió, planificació i reporting de processos batch

L'adjudicatari serà responsable de supervisar l'execució diària, setmanal, mensual o la freqüència que sigui necessària, dels processos batch, de reportar els seus resultats en un correu diari amb tot el detall, i gestionar les cancel·lacions quan es produeixin o les seves replanificacions quan el servei ho requereixi.

En cas d'aturada de servei per qualsevol motiu, l'adjudicatari és responsable de dissenyar les replanificacions dels processos batch, acordant amb l'Oficina Batch de l'IMI la replanificació i el nou calendari i fent la comunicació a l'usuari referent.

L'adjudicatari com a resposta a la incidència haurà d'estar alerta i actuar proactivament davant els problemes que es puguin ocasionar per dur a terme el seu diagnòstic, resolució i proposta de continuïtat dels processos afectats. En el cas de cancel·lació per problemes o inconsistència de dades, l'adjudicatari haurà de validar la correcció de les causes del problema/inconsistència abans de la següent execució.

En cas de processos batch executats amb resultat final de no-cancel·lació, és responsabilitat de l'adjudicatari la revisió de les dades actualitzades o generades per a la seva validació, informant del resultat en cas de disfunció.

4.5.2. Suport

4.5.2.1. Help Desk

El servei de Help Desk consisteix en oferir a l'usuari d'un mètode de comunicació eficaç per comunicar incidències, problemes i dubtes.

En el present contracte existeixen dos serveis d'atenció a l'usuari:

- SAU IMI/Ajuntament de Barcelona: Serveis de gestió d'atenció a l'Usuari de l'Ajuntament de Barcelona, el qual dona servei als usuaris interns de l'Ajuntament i realitza els serveis de gestió i operatius: gestió dels serveis operatius, centre de serveis, helpdesk de primer nivell, helpdesk de segon nivell, activitats de suport in-situ i manteniment d'infraestructures. **La realització d'aquest servei de SAU IMI a tot l'Ajuntament de Barcelona està fora de l'abast del present contracte.** Únicament s'hauran de gestionar, tractar i resoldre les incidències relatives al servei relacionat amb el present contracte que es deriven i donar resposta al tancament de les mateixes en la plataforma del SAU IMI.

Els Serveis Transversals de Manteniment (STM) seran responsables de la gestió del servei de Help Desk del SAU específic. Aquest servei inclou les activitats de:

- Recepció de les incidències o consultes d'Arxiu i gestió documental rebudes del SAU IMI/Ajuntament.



- Resolució de les incidències o consultes i reassignació de les que no li corresponguin.
- Documentació de les incidències en els sistemes i eines proporcionades per l'IMI.
- Seguiment i informació de les incidències derivades a altres grups fins el seu tancament.
- Gestió del tancament de les incidències en el sistema de gestió d'incidències i comunicació a l'usuari de la seva resolució.

Aquestes activitats es realitzaran en horari laboral i sota les condicions establertes a l'apartat 5. Condicions generals de la prestació del servei del present document.

El licitador haurà de presentar una proposta de diagrama de flux i dels procediments associats al Help Desk. Es valorarà la claredat del diagrama plantejat i que els procediments siguin el més complets possibles i aplicables en un entorn com el de l'IMI.

4.5.2.1.1. SAU IMI/Ajuntament de Barcelona

La realització d'aquest servei de SAU a tot l'Ajuntament de Barcelona està fora de l'abast del present contracte. Únicament de gestionar, tractar i resoldre les incidències que derivi.

Aquest servei de SAU és responsable d'assolir les funcions d'un servei d'atenció a l'usuari (a partir d'ara, SAU), sobre els serveis informàtics de l'Ajuntament de Barcelona, i inclouen:

- Punt únic d'entrada, per la gestió d'incidències, peticions i consultes sobre els serveis informàtics prestats a l'Ajuntament de Barcelona
- Atenció a usuaris per la resolució d'incidències, peticions i consultes tant en 1r com en 2n nivell de suport a o escalats a grups resolutoris de 3r nivell.
- Coordinació dels serveis operatius.
- Escalat de peticions, consultes i incidències al nivell de suport que pertoqui.

4.5.2.2. **Suport funcional**

Els Suport Funcional inclou les següents tipologies de tasques:

- Suport als usuaris en el funcionament de les aplicacions, resolent els dubtes de manera puntual que puguin aparèixer respecte al funcionament de les mateixes.
- Assistència i acompanyament en les reunions i preparació d'informació de suport, sota demanda de l'IMI. En el cas que una assistència requereixi un esforç superior a 3 jornades d'horari base (veure apartat 5.3.1 del present plec) de suport funcional, es gestionarà via manteniment recurrent.
- Realització d'ajustos adaptatius, parametritzacions i petites millores funcionals, de poc esforç d'implantació i alt benefici per l'usuari. S'estima un esforç màxim de **10 hores de treball** per cada suport d'aquesta tipologia. Si s'estima més esforç es gestionarà com manteniment recurrent.



- Tasques d'**estimacions**: L'adjudicatari realitza un primer anàlisi ràpid de la necessitat del manteniment recurrent i presenta una **estimació** a l'IMI que detalla el nivell (baix, mig, alt) de complexitat de la solució (pot incloure diferents alternatives). **Les reporta com Servei Transversal de Manteniment.**
- Les tasques incloses en la devolució del servei.

És obligació de l'adjudicatari donar resposta a les peticions de tasques de suport funcional en menys de **5 jornades d'horari base** -veure apartat 5.3.1 del present plec- (veure ANS Pet Treso, apartat 9.1.4 del present document).

L'adjudicatari haurà d'identificar i proposar en el Comitè de Direcció proactivament accions formatives i de comunicació que puguin millorar el suport funcional de forma preventiva i que permetin reduir el nombre de casos de suport funcional rebuts.

El licitador haurà de presentar una proposta de diagrama de flux i dels procediments associats al Suport Funcional. Es valorarà la claredat del diagrama plantejat i que els procediments siguin el més complets possibles i aplicables en un entorn com el de l'IMI.

4.5.2.3. Suport tècnic

El subservei de suport tècnic inclourà també:

- Col·laboració obligatòria en auditories i contra valoracions que s'encarreguin a tercers.
- Tasques de valoració de manteniments recurrents que no s'acaben implementant. En cas que el manteniment recurrent al final no es realitzi, el tiquet amb les seves imputacions d'hores es canviarà com a servei de contracte de Serveis Transversals de Manteniment (STM), tasca de suport tècnic.
- Realització d'ajustos tècnics, parametritzacions i petites millores tècniques, de poc esforç d'implantació i alt benefici per l'usuari. S'estima un esforç màxim d'1 jornada d'horari base (veure apartat 5.3.1 del present plec) per cada suport d'aquesta tipologia. Si s'estima més esforç es gestionarà com manteniment recurrent.
- Assistència i acompanyament en les reunions tècniques de qualsevol direcció/departament de l'IMI/Ajuntament i preparació d'informació de suport, sota demanda de l'IMI. En el cas que una assistència requereixi un esforç superior a 3 jornades d'horari base (veure apartat 5.3.1 del present plec) de suport tècnic, es gestionarà via manteniment recurrent.
- Tasques d'**estimacions**: L'adjudicatari realitza un primer anàlisi ràpid de la necessitat del manteniment recurrent i presenta una estimació a l'IMI que detalla el nivell (baix, mig, alt) de complexitat de la solució (pot incloure diferents alternatives). **Les reporta com Servei Transversal de Manteniment.**
- Les tasques incloses en la devolució del servei.
- Tasques d'extracció d'informació de BD sol·licitades per l'usuari o tasques de localització de documents al gestor documental, de poc esforç d'execució i alt benefici per l'usuari. S'estima un esforç màxim d'1 jornada d'horari base (veure



apartat 5.3.1 del present plec) per cada suport tècnic d'aquesta tipologia. Si s'estima més esforç es gestionarà com manteniment recurrent.

- Tasques tècniques relacionades amb la migració de documents d'aplicacions que passin a utilitzar la plataforma OpenText, ingesta de fons documentals al sistema d'Arxius Físics o suport a transformació d'aplicacions al MGDE.

4.5.2.3.1. Suport als processos de migració, i ingesta de documents

S'inclou als Serveis Transversals de Manteniment totes les tasques tècniques relacionades amb:

- la migració i càrrega de documents d'aplicacions que passin a utilitzar la plataforma OpenText,
- la ingesta, incorporació de nous fons documentals a l'aplicació d'Arxius Físics,
- el suport a transformació d'aplicacions al MGDE.

S'estima un esforç màxim de **2 jornades d'horari base** (veure apartat 5.3.1 del present plec) per cada suport tècnic d'aquesta tipologia. Si requereix més esforç es gestionarà com a evolutiu recurrent.

El suport requerit en els casos de càrrega de documents ha de tenir en compte, com a mínim:

- Analitzar les implicacions tècniques de la incorporació dels nous documents
- Mantenir les reunions necessàries per aclarir els requisits i condicionants previs a la càrrega.
- Verificar la preparació del repositori que acollirà el nou conjunt de documents.
- Configurar la eina de càrrega i transformació, i desenvolupar el connector en cas necessari.
- Fer les proves unitàries i d'estrès de la migració als entorns no productius.
- Suport a les proves tècniques de la aplicació en l'ús del nou Framework i serveis de GD.
- Execució (en la migració de documents d'aplicacions) o suport a la execució (en la càrrega de nous fons documentals) del procés de càrrega.

El licitador haurà de presentar una proposta de diagrama de flux i dels procediments associats a la càrrega de documents. Es valorarà la claredat del diagrama plantejat i que els procediments siguin el més complets possibles i aplicables en un entorn com el de l'IMI.

És obligació de l'adjudicatari donar resposta a les peticions de tasques de suport tècnic en menys de **5 jornades d'horari base** -veure apartat 5.3.1 del present plec- (veure ANS Pet Treso, apartat 9.1.5 del present document).



4.5.2.4. Coordinació de la documentació

El Servei de Documentació inclou:

- La generació i actualització de la documentació relacionada amb els manteniments que es realitzin en el transcurs del contracte i que forma part del seu lliurament (inclosa en l'elaboració de cada manteniment recurrent).
- La documentació de la resolució d'incidències, entre elles la identificació proactiva d'errors coneguts (inclosa en les tasques de cada manteniment correctiu).
- La documentació de les aplicacions que són objecte del contracte si la documentació fos inexistent o obsoleta, sempre d'acord en contingut i abast de l'actualització amb el responsable del servei de l'IMI (inclosa en les tasques de manteniment recurrent – deute tècnic o funcional).

Serà responsabilitat de l'adjudicatari l'actualització de la documentació de totes les aplicacions (documentació APP) incloses en el plec durant el transcurs del contracte.

Serà responsabilitat de l'adjudicatari presentar al comitè de direcció el detall de la documentació actualitzada/generada semestralment, en funció de les tasques realitzades. Aquesta informació haurà de ser preparada per l'adjudicatari i validada amb el responsable del contracte amb anterioritat al comitè de direcció.

Aquesta documentació es mantindrà actualitzada a les eines que l'IMI proveeixi als proveïdors. En general, és necessari com a mínim per a cada aplicació del present plec, segons criteri del responsable del servei de cada sistema, la següent documentació:

- Documentació funcional
- Document d'arquitectura, pla d'infraestructures i entorns
- Pla de proves
- Disseny tècnic
- Guia de parametrització
- Actualització de Manuals d'Usuari
- Catàleg d'interfícies
- Inventari de processos batch
- Inventari de plantilles
- Rols i autoritzacions

L'IMI comunicarà a l'adjudicatari l'estructura mínima que hauran de tenir els documents anteriors.

En el cas que ja existeixi documentació, aquesta documentació haurà de ser mantinguda i evolucionada en funció dels treballs realitzats.

En l'àmbit d'aquest contracte l'IMI podrà decidir en cada cas (evolutiu, petició de manteniment o incidència) si la documentació del contracte es realitza utilitzant plantilles i documents, o si bé s'utilitzen eines de gestió específiques per a cadascun d'ells.



L'IMI de forma explícita subministrarà eines per al registre de gestió de requeriments, proves i defectes tal i com s'indica en l'apartat 7 Eines del Servei, que podran ser d'obligat ús cas que l'IMI així ho decideixi.

El proveïdor atindrà els processos de Gestió Documental de l'IMI que siguin d'aplicació en el present plec, en especial aquells relacionats amb la incorporació automàtica de la documentació a la gestió del coneixement.

Tota la documentació creada o actualitzada en el desenvolupament del contracte serà propietat de l'IMI.

En cas que la documentació generada manifesti mancances de qualitat, la revisió i correcció de les mateixes correrà a càrrec de l'adjudicatari, a banda de l'aplicació del corresponent ANS.

4.5.3. Gestió del canvi

4.5.3.1. Comunicació

Els Serveis Transversals de Manteniment seran responsables, sota les indicacions que proporciona l'IMI, d'aplicar les directrius i demandes d'accions de comunicació, incloent la definició dels col·lectius implicats, canals de comunicació disponibles, facilitadors de les accions de comunicació, resultats i impacte esperat de cadascuna de les accions de comunicació, amb l'objectiu de mantenir informat al col·lectiu d'usuaris afectat dels principals canvis i manteniments que es realitzin.

Serà responsabilitat dels Serveis Transversals de Manteniment facilitar tota la informació rellevant dels serveis del contracte, facilitant la informació i el coneixement del seu estat als interlocutors corresponents de l'Organització Municipal.

Es definiran les actuacions concretes de cada àmbit i els diferents canals mitjançant el treball amb els equips directius dels diferents òrgans afectats segons l'abast organitzatiu.

4.5.3.2. Coordinació de la transició del servei

La transició del servei és la fase d'execució del servei durant la qual es procedeix a traspasar la prestació del servei entre l'adjudicatari sortint i el nou adjudicatari.

Li correspon als Serveis Transversals de Manteniment de l'adjudicatari del present contracte liderar i assegurar que la transició del servei, desplegada dins de les tasques de Manteniment Recurrent – Transició, es realitza assegurant la qualitat i transparència del procés.

La transició es realitzarà de manera particular per cada servei d'aplicació que compongui el contracte. D'aquesta manera, les diferents durades de la transició s'hauran d'ajustar per tal



que totes les transicions a realitzar finalitzin a temps per iniciar la prestació del serveis a la data requerida.

La transició (recepció o devolució) de cada servei-aplicació únicament es farà efectiva quan l'adjudicatari sortint i el nou adjudicatari siguin proveïdors diferents. Quan hi hagi continuïtat de proveïdor, aquesta tasca no caldrà executar-la i s'aplicarà la modificació per disminució prevista per aquesta casuística.

S'entén que hi ha continuïtat de proveïdor davant els següents supòsits:

- És el mateix proveïdor el sortint que l'entrant
- El proveïdor entrant forma/va part de la UTE del proveïdor sortint
- El proveïdor sortint forma/va part de la UTE del proveïdor entrant
- El proveïdor sortint és subcontractat pel proveïdor entrant
- El proveïdor entrant i el sortint formen part del mateix grup empresarial

En el cas particular que algun dels proveïdors adjudicataris entrants hagi format part de l'UTE adjudicatària sortint, però fos necessari realitzar la transició d'algun servei-aplicació, aquesta es realitzarà a càrrec de l'adjudicatari i sense cost addicional per l'IMI.

Alhora que l'adjudicatari sortint continua prestant el servei sota les condicions expressades en el present plec, haurà d'assegurar un correcte traspàs de la informació i dels serveis al nou adjudicatari.

L'adjudicatari haurà d'elaborar el Pla de Recepció/Devolució del Servei sobre el conjunt dels treballs previstos en el plec per si es dóna la hipòtesi de canvi d'operador a l'inici d'aquest servei, finalització d'aquest contracte o finalització de les possibles pròrrogues, si és el cas.

Una vegada adjudicat el contracte resultant d'aquest procés de contractació:

- **En cas de nou proveïdor entrant haurà de presentar el Pla de recepció del servei en la primera setmana del contracte per adaptar el Pla de recepció presentat en fase d'oferta al pla de devolució del proveïdor sortint.**
- **L'adjudicatari haurà de presentar el Pla de devolució del servei, 6 mesos abans de la finalització del contracte.**

El Pla de recepció/devolució haurà de ser aprovat per IMI.

El Pla de recepció haurà de complir, com a mínim, els següents requisits:

- Adequació a les característiques del servei a recepcionar. El Pla de recepció definitiu haurà d'estar personalitzat a les necessitats i requisits del propi servei.
- Detallat a nivell de servei-aplicació.
- Període mínim d'1 setmana i un màxim de 5 mesos segons el servei-aplicació, a determinar amb l'IMI.
- Equip necessari per garantir la recepció del servei.



- Proposta de Model de gestió i coordinació de cada servei-aplicació, detallant els diferents stakeholders (IMI, Ajuntament de Barcelona i altres actors implicats en el servei).
- Planificació i calendari de treball amb reunions, tasques i sessions de formació.
- El traspàs es realitzarà durant l'horari del servei a les oficines que l'IMI determini.
- Planificació de recursos inclosos en la recepció del servei.

El Pla de devolució, haurà de complir, com a mínim, els següents requisits:

- Adequació a les característiques del servei a traspassar. El Pla de devolució definitiu haurà d'estar personalitzat a les necessitats i requisits del propi servei.
- Detallat a nivell de servei-aplicació.
- Període mínim d'1 setmana i un màxim de 5 mesos segons el servei-aplicació, a determinar amb l'IMI.
- Equip necessari per garantir la devolució del servei.
- Documentació actualitzada sobre les aplicacions dins de l'abast: funcional, tècnica, operativa, etc.
- Configuració i detall dels entorns de treball.
- Estat de les incidències, problemes o tasques obertes en el moment de la devolució.
- Model de gestió i coordinació de cada servei-aplicació, detallant els diferents stakeholders (IMI, Ajuntament de Barcelona i altres actors implicats en el servei).
- Històric de volumetries de peticions, entrades, sortides, estoc, tasques recurrents.
- Memòries anuals.
- Informes estratègics.
- Bones pràctiques i lliçons apreses.
- Planificació de reunions.
- Planificació i contingut de formacions al nou adjudicatari.
- El traspàs es realitzarà durant l'horari del servei a les oficines que l'IMI determini.
- Planificació de recursos inclosos en la devolució del servei.

Durant l'execució del Pla de devolució l'adjudicatari sortint ha d'assegurar la continuïtat del servei amb el compliment dels ANS establerts per a cadascun dels serveis i totes les responsabilitats per a la seva correcta execució, tal i com s'especifica en el present plec. L'adjudicatari sortint és ple responsable del servei.

En el moment d'acceptació de la transició del servei es conformarà l'acta de recepció a partir de quan el proveïdor entrant passaria a ser responsable del servei amb aplicació dels ANS corresponents. En cas de continuïtat de proveïdor també caldrà conformar formalment aquest acta per consolidar canvis d'equips si fos el cas.



4.5.4. Gestió del contracte

4.5.4.1. Reporting

Els Serveis Transversals de Manteniment seran els encarregats de la preparació i presentació de la documentació requerida en els diferents comitès estipulats en l'apartat 6.2 Model de govern del present plec de prescripcions tècniques. La informació subministrada a l'IMI haurà de ser en format editable i haurà d'incloure tota la informació de referència que ha permès la seva elaboració.

A continuació, es detalla el contingut mínim dels diferents informes:

4.5.4.1.1. Informe Comitè de Seguiment Operatiu

Informe descriptiu de l'execució del servei durant el període. L'informe de seguiment haurà de presentar-se en el Comitè de Seguiment tal i com s'estipula en l'apartat 6.2 Model de Govern.

Aquest document haurà d'incorporar com a mínim els següents punts

- Seguiment operatiu
 - 1.– Revisió acords i temes pendents comitè anterior
 - 2.– Anàlisi situació:
 - Estat incidental
 - Revisió problemes i estat problemes en curs
 - Recurrents en curs i planificats
 - Tiquets en garantia
 - Estat *pending others/customer*
 - Radar del servei (temes a comentar)
 - Consum per servei respecte LB
 - Facturació/ANS
 - 3.– Anàlisi demanda:
 - Planificació de tasques
 - Nova demanda i estimacions
 - 4.– Altres aspectes rellevants



4.5.4.1.2. Informe Comitè Tècnic

Informe descriptiu de temes tècnics i de coordinació tècnica del servei durant el període. L'informe de seguiment haurà de presentar-se en el Comitè Tècnic tal i com s'estipula en l'apartat 6.2 Model de Govern.

Aquest document haurà d'incorporar com a mínim els següents punts

- Seguiment tècnic
 - 1.– Revisió acords i temes pendents comitè anterior
 - 2.– Anàlisi situació:
 - Relació de temes tècnics:
 - Descripció, Estat, Planificació, Realització, Responsable, Impactes i dependències
 - Riscos identificats i proposta de solucions

4.5.4.1.3. Informe Comitè de Direcció

Informe descriptiu de l'execució del servei durant el període. L'informe de seguiment haurà de presentar-se en el Comitè de Direcció tal i com s'estipula en l'apartat 6.2 Model de Govern.

Aquest document haurà d'incorporar com a mínim els següents punts

- Seguiment executiu
 - 1.– Revisió acords i temes pendents comitè anterior
 - 2.– Visió global AM
 - 3.– Proposta de facturació
 - 4.– Acords de Nivell de Servei i tiquets en garantia
 - 5.– Equip de treball de l'AM i imputació d'hores reals de cada treballador/a del contracte
 - 6.– Estat del servei:
 - Compromès, executat, facturat i línia base: Total, Correctiu, Recurrent i STM.
 - Comparativa acumulada i mensual de compromès i executat respecte a línia base per servei-aplicació.
 - Estimacions de nova demanda i planificació per servei
 - *Pending others/customer*
 - Incidències i problemes
 - Propostes de formació
 - 7.– Riscos
 - 8.– Altres aspectes rellevants



En document adjunt "Plantilla_comitè_direcció_v3" es detalla el model d'informe de seguiment pel Comitè de Direcció. L'IMI podrà modificar l'estructura de l'informe i el seu contingut durant l'execució del servei.

4.5.4.1.4. Memòria anual

Una vegada l'any, l'adjudicatari haurà de presentar una memòria en el qual s'indiqui el desenvolupament dels diferents serveis de contracte executats. Aquesta memòria s'entregarà a principi d'any amb el tancament natural anual anterior i a la finalització del contracte s'haurà d'estructurar amb visió global i organitzativa (gerència, direcció/àrea) i haurà d'incloure, com a mínim amb els següents punts:

- Visió global
- Comparativa amb memòria anterior per servei de contracte
- Servei del Contracte: Volumetries i esforços dedicats
- Correctius, Recurrents, Serveis Transversals de Manteniment vs hores executades
- Correctius, Recurrents, Serveis Transversals de Manteniment vs nº tiquets
- Acumulació de tiquets creats vs tancats
- Serveis Transversals de Manteniment al detall
- Tiquets en garantia
- Servei d'Aplicació : Resum dels indicadors d'activitats/ús més rellevants de l'àrea
- Serveis /App vs Compromès, Executat i Línia Base
- Anàlisi de la dedicació real (executat) en Serveis /App segons tipologia
- Anàlisi del nombre de tiquets creats en Serveis /App segons tipologia
- Evolució de la dedicació de les App més rellevants
- Resum dels riscos i mesures de mitigació
- Resum d'accions de comunicació
- Formació realitzada
- Millores realitzades
- Millores operatives /administratives
- Millores en Serveis d'Aplicacions
- Fites d'interès
- Valoracions globals

L'IMI facilitarà a l'adjudicatari un document amb les instruccions per realitzar la memòria i les indicacions de com complimentar cada apartat. Aquest document podrà evolucionar durant la vigència del contracte i ser adaptat en el seu contingut a criteri del responsable del contracte.

4.5.4.1.5. Informe de tendències tecnològiques

L'informe de tendències tecnològiques té l'objectiu d'oferir una visió actual i a futur de la tecnologia sobre la qual es desenvolupen les diferents aplicacions. Aquest informe



s'entregarà a principis d'any amb el tancament natural anual anterior i a la finalització del contracte i haurà d'incorporar com a mínim els següents apartats:

- Desenvolupament de la tecnologia fins al moment de la redacció de l'informe
- Tendències de futur previstes per a la tecnologia analitzada
- Descripció de les possibles aplicacions de les tendències a futur identificades a les aplicacions
- Fonts d'informació utilitzades

4.5.4.1.6. Informe estratègic

L'objectiu d'aquest informe és poder analitzar i prendre decisions sobre canvis en la prestació dels serveis, prioritzacions d'àrees i sistemes. En aquest informe cal que l'adjudicatari proposi actuacions dins de les classificades com a serveis preventius i perfectius, indicant quin objectiu es persegueix. Aquesta informació s'utilitzarà per acordar i prioritzar actuacions futures.

L'Informe Estratègic és un informe anual que utilitzarà la informació de la Memòria Anual com a informació d'anàlisi de partida, l'informe de tendències tecnològiques com a visió de futur i presentarà les recomanacions concretes a aplicar. Haurà d'incorporar com a mínim els següents punts:

- Resum del desenvolupament dels diferents serveis
- Anàlisi de tendència, incloent volumetries i esforços
- Propostes per reduir el volum d'incidències
- Propostes de millora
- Propostes de formació, gestió del canvi o documentals
- Propostes de reorganització d'equips o volumetries de serveis
- Propostes per reduir riscos identificats

L'IMI podrà demanar a l'adjudicatari la creació d'informes i documentació addicional o amb una altra periodicitat, sense que això suposi una despesa addicional.

4.5.4.2. Indicadors del Servei – Quadre de seguiment del servei

De cara al tancament mensual del servei i la preparació de la proposta de facturació, a nivell operatiu caldrà treballar i actualitzar les dades mensuals i acumulades relatives a l'estat del servei tant a nivell quantitatiu com qualitatiu. L'actualització d'aquestes dades seran preferiblement i majoritàriament automàtiques, i serà responsabilitat de l'adjudicatari verificar i analitzar les dades obtingudes i realitzar la seva distribució al responsable del contracte, responsable sectorials i responsable del servei:

- Proposta de facturació mensual
- Seguiment econòmic mensual i acumulat per Correctiu, Recurrent, STM i total d'executat vs línia base i desviacions.



- Seguiment d'hores mensual i acumulat per Correctiu, Recurrent, STM i total d'executat vs línia base i desviacions.
- Distribució d'hores planificada i real
- Evolucions d'estocs mensual i acumulada: Entrades, Sortides i Estoc per Correctiu, Recurrent i STM
- Temps de resposta i tancament dels tiquets i desviacions de Manteniment Correctiu i Recurrent
- Anàlisi de les tipologies i mides dels tiquets, diferenciant Correctiu, Recurrent i STM
- Promig d'hores dedicades als tiquets per servei, diferenciant Correctiu, Recurrent i STM
- Diferència estimacions Manteniment Recurrent respecte a execucions
- Tasques de Manteniment Recurrent més rellevants en curs o tancades en el mes
- Tasques de Manteniment Recurrent cancel·lades
- Garanties i Penalitzacions detallades, tant mensual com acumulades
- Planificació de Manteniment Recurrents en el proper trimestre
- Identificació de tasques de Manteniment Recurrent amb data de lliurament passada (pendent de re planificar)
- Identificació de tasques de Manteniment Recurrent no acceptades amb imputacions (pendent d'acceptar)
- Relació de tiquets en estat *Pending Customer / Pending Others*, justificant cada cas

Les dades indicades anteriorment hauran de poder ser analitzables en dos nivells: Direcció (global del contracte) i Operació (servei-aplicació) en base a la classificació dels diferents serveis del contracte.

L'adjudicatari haurà de preparar, lliurar i analitzar tota aquesta informació argumentant desviacions, temes destacats i donant resposta a totes les qüestions que responsables de servei, responsable sectorial i responsable de contracte manifesten al respecte i previ al procés de tancament mensual previ als Comitès de Seguiment i Direcció corresponents. Aquesta revisió s'ha de fer durant la primera setmana laborable del mes.

4.5.4.3. Gestió de riscos

Els Serveis Transversals de Manteniment hauran de vetllar per la identificació, gestió i mitigació dels riscos presentat en l'execució i planificació dels diferents serveis del contracte.

Una gestió de riscos implica una anàlisi constant dels riscos existents al servei, la definició i implantació d'uns indicadors que mesurin i avaluin com s'estan executant els serveis i una proposta de solucions mitigadores.

Inicialment, cal fer una identificació i anàlisi dels possibles riscos, planificant la seva mitigació en cas que esdevinguin. Durant l'execució dels serveis del contracte l'adjudicatari haurà de fer la supervisió i control dels riscos i determinant les accions necessàries per mitigar-los o evitar-los.



L'objectiu és oferir una gestió de riscos contínua des de l'inici del servei de transició, fins a la finalització del contracte de manera que l'adjudicatari sigui proactiu i ajudi a la presa de decisions.

4.5.4.4. Llicències i productes

Els Serveis Transversals de Manteniment seran els encarregats, en cas que així sigui necessari, de la gestió de les llicències i productes, normalment en modalitat SaaS (Software as a Service), específiques en qüestió, a nom de l'Ajuntament de Barcelona.

Per això, els Serveis Transversals de Manteniment hauran de:

- Recepcionar peticions en referència a llicències/productes, principalment altes i baixes.
- Gestionar les peticions referents a llicències amb les àrees o proveïdors corresponents.
- Seguiment i comunicació de les peticions.
- Gestió de l'inventari de llicències / productes i manteniment del mateix.

L'adjudicatari haurà de gestionar en el present subservei el cost de manteniment de les llicències/productes existents així com la compra de les noves llicències determinades en la informació específica, indicat a l'Annex 2 del present document i les noves necessitats identificades durant l'execució del contracte. L'IMI determinarà el calendari de compra de les llicències i productes i haurà d'autoritzar la compra. En cap cas l'adjudicatari podrà incloure un marge comercial sobre el cost de les llicències.

L'adjudicatari haurà de proporcionar en el marc del seguiment del contracte, informes que indiquin l'estat de l'inventari de llicències /productes, el volum de peticions i el seu estat, així com la seva previsió i estat de facturació.



5. CONDICIONS GENERALS DE LA PRESTACIÓ DEL SERVEI

5.1. Durada del contracte

La durada d'aquest contracte és de 3 anys a partir de l'1 de setembre de 2022, o del dia següent al de la seva formalització si és posterior, amb possibilitat de ser prorrogat fins a 2 anys més.

En cas de continuïtat del proveïdor tal i com es detalla en el punt 4.2.9 Transició, no existirà aquest període de transició del servei, i la prestació de serveis sobre el nou contracte s'iniciarà segons el calendari descrit.

5.2. Localització de la prestació dels serveis

Els serveis objecte del contracte es prestaran des de les instal·lacions del proveïdor, essent obligació de l'adjudicatari l'aportació de les eines necessàries per a la prestació d'aquest servei en forma remota i assumint els costos de tots els mitjans necessaris per aquesta modalitat de prestació.

En les ocasions que es requereixi, es podrà demanar desplaçament a les oficines de l'IMI per a la prestació de les parts del servei que l'IMI consideri, en forma temporal o continuada. També sota circumstàncies excepcionals pot ser necessari el desplaçament a oficines de l'Ajuntament per la prestació d'algun servei de suport, formacions o per dur a terme reunions amb usuaris i serveis.

En cas que la prestació del servei es realitzi des de les oficines de l'IMI o de l'Ajuntament el prestatari estarà obligat a utilitzar els seus propis equips informàtics d'usuari: PC, ordinador portàtil i/o qualsevol altre dispositiu d'informàtica mòbil que consideri necessari. En cap cas l'IMI proveirà dels dispositius informàtics ni telefònics al proveïdor.

La instal·lació i configuració de l'estàndard corporatiu municipal serà a càrrec de l'adjudicatari sota la supervisió dels equips especialitzats de l'IMI. Es detallaran les condicions d'infraestructura necessària per a la prestació del servei.

L'adjudicatari haurà de garantir la possibilitat de treball en remot i modalitat offline per si es donés el cas de fallada o problemes en les comunicacions o plataformes de l'IMI. La configuració d'aquests entorns locals i les llicències associades, en cas de ser necessari, són responsabilitat de l'adjudicatari.

5.3. Horaris de la prestació dels serveis

5.3.1. Horari base



L'horari base de la prestació dels serveis aplicarà per defecte a tots els serveis-aplicació del contracte:

- **Horari base** del servei **10 x 5** (de dilluns a divendres de 8 h a 18 h) laborables a Barcelona

5.3.2. Horaris excepcionals

Són serveis que es realitzen **fora de l'horari de prestació** de cada servei-aplicació i a petició de l'IMI.

Hi ha de dos tipus:

- Serveis extraordinaris:
 - Excepcionalment, i amb avís previ mínim d'un dia, l'IMI podrà requerir l'execució de determinats serveis per a la realització de qualsevol tasca inclosa en l'abast del contracte.
 - Aquests serveis s'imputaran a l'eina de ticketing com tiquets de manteniment recurrent, aplicant el flux definit de manteniment recurrent i s'imputaran el doble de les hores realitzades.
- Serveis de guàrdia:
 - Són serveis de disponibilitat, on en principi no està prevista cap tasca planificada, però pot ser necessari una actuació tècnica. En el cas de ser necessària una actuació tècnica, aquesta es tractarà com un servei extraordinari (detallat a l'apartat anterior).
 - L'IMI comunicarà els serveis de guàrdia a l'adjudicatari amb avís previ mínim de tres dies.
 - Per cada guàrdia l'IMI comunicarà a l'adjudicatari els dies, l'horari i els perfils necessaris per realitzar la guàrdia.
 - Els serveis de guàrdia s'imputaran a l'eina de ticketing com tiquets de manteniment recurrent, aplicant el flux definit de manteniment recurrent i s'imputaran al 25% de les hores de durada de la guàrdia.
 - El personal assignat a la guàrdia ha d'estar a una distància màxima d'una hora al centre de treball determinat a la petició de la guàrdia (ja sigui un centre de l'Ajuntament o un centre de treball remot).

5.4. Idioma

De forma obligatòria, l'adjudicatari desenvoluparà els sistemes i interfícies d'usuari externes en català. L'ús del català aplica també per a la documentació de gestió i per a la documentació tècnica requerida i lliurada durant l'execució del contracte, així com en qualsevol altre comunicació requerida.



5.5. Període de garantia

Les accions de manteniment correctiu que vinguin d'una acció prèvia realitzada pel mateix adjudicatari(*) en el desenvolupament de qualsevol dels serveis definits en el present plec de prescripcions tècniques, es tractaran com a activitats subjectes a garantia, de manera que, tot i haver-se de registrar en els sistemes tal i com s'indica en l'apartat "7. Eines del servei", no es podran compatibilitzar com a esforç subjecte de facturació.

(*) S'entén mateix adjudicatari quan hi ha continuïtat de proveïdor, és a dir, quan es compleix algun dels següents supòsits:

- És el mateix proveïdor el sortint que l'entrant
- El proveïdor entrant forma/va part de la UTE del proveïdor sortint
- El proveïdor sortint forma/va part de la UTE del proveïdor entrant
- El proveïdor sortint és subcontractat pel proveïdor entrant
- El proveïdor entrant i el sortint formen part del mateix grup empresarial

Durant el període de garantia l'adjudicatari es compromet a resoldre totes les incidències o defectes detectats en els desenvolupaments lliurats que li siguin imputables a ell per acció o per omisió, sense cap tipus de cost per a l'IMI.

El període de garantia s'haurà d'executar en els termes estipulats en el present punt, tot i que l'adjudicatari no continuï amb la prestació del servei.

El concepte de garantia s'estén en aquest servei a tot aquell producte generat per l'adjudicatari sigui desenvolupament de codi (sigui manteniment correctiu, manteniment recurrent o evolutius identificats o recurrents) o documents, informes, detall d'estimacions o d'altres, que hauran de ser corregits per l'adjudicatari si és degut a manca de qualitat o incompletesa atribuïble al proveïdor, sense cost repercutible a l'IMI.

Les tasques relacionades amb els serveis de manteniment correctiu, recurrent i evolutius identificats, i els seus productes associats, tindran una garantia de 24 mesos, des de la seva posada a producció a disposició dels usuaris.

Les actuacions subjectes a garantia hauran de ser incorporades com a informació de l'estat dels serveis en els comitès de seguiment indicant el seu període de finalització per servei i estaran subjectes als ANS (veure apartat 9).

En el cas de la realització de tasques de manteniment que tinguin com a origen un desenvolupament realitzat per un altre proveïdor, el període de garantia no aplica.

Aquesta gestió es portarà individualment per a cada servei de manteniment realitzat.

5.6. Arquitectures i infraestructura

5.6.1. Entorns



Les plataformes tecnològiques utilitzades per al desenvolupament del contracte són les següents:

- Gestor documental OpenText.
- Gestor documental Documentum
- J2EE (OpenFrameIMI)
- Gestor de Base de dades Oracle
- .NET
- Client/Sevidor
- Altres Middleware o components de software ja existents i sense llicències de pagament proposats pel licitador.

Tant l'accés a la BBDD com al gestor documental s'ha de fer obligatòriament a través del Framework corporatiu de l'IMI, OpenFrame.

5.6.1.1. Arxiu Electrònic (OpenText)

La plataforma **ECM OpenText 16.2.8** és la plataforma actual d'arxiu electrònic per l'Ajuntament de Barcelona.

La següent figura conté un diagrama de l'organització lògica de components i participants a l'Arxiu electrònic. Els components s'agrupen en diversos blocs relacionats amb la connectivitat i seguretat.

- **Clients:** Totes les aplicacions o estacions de treball d'usuaris a partir de la qual, es pot realitzar un accés a 1 component de l'Arxiu electrònic. Aquests elements no són detallats o especificats en conjunt amb l'Arxiu una vegada que són independents. Solament els requisits d'interacció són descrits i influeixen el disseny.
- **Serveis:** Aplicacions o serveis mantinguts i evolucionats en conjunt per proporcionar als clients les funcionalitats esperades. Aquests serveis, accedits per aplicacions o usuaris, absteuen la tecnologia ECM OpenText que dona suport a les operacions de gestió documental.
- **ECM:** Aplicacions o serveis específics de la tecnologia ECM OpenText utilitzats per concretar operacions de gestió documental. Aquests components són proveïts independentment, és a dir, la seva configuració i personalització són efectuats en conjunt amb els serveis però desplegaments i canvis a la instal·lació original són realitzats independentment.

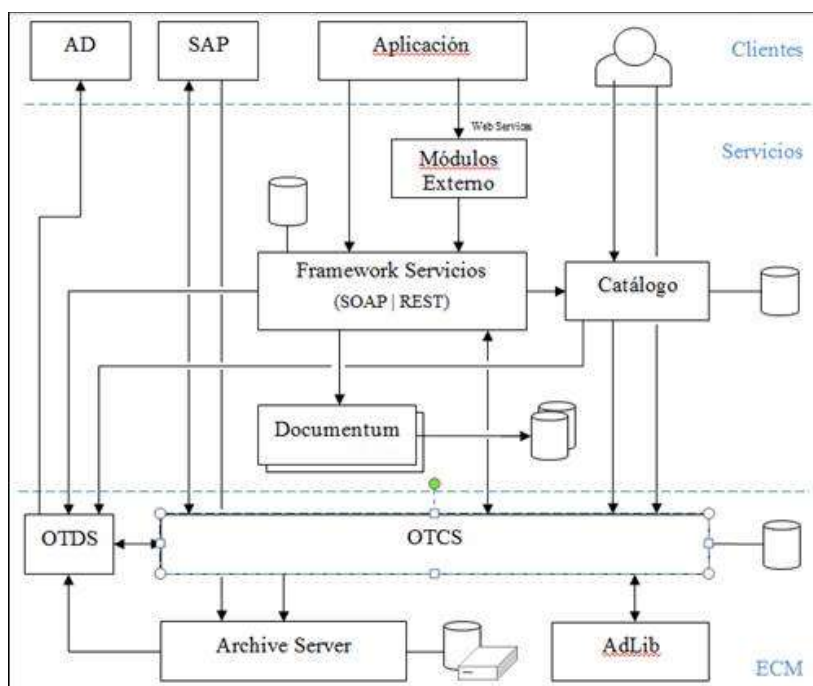

La gestió de documents electrònics s'haurà de realitzar segons el Model de Gestió de Documents i Expedients Electrònics de l'Ajuntament de Barcelona publicat a la Gasetta Municipal el dia 12/6/2020. Document Annex (GM_Instrucció_GestióDocs_Exp_2020.pdf).

5.6.1.2. Documentum

EMC Documentum és el Gestor Documental que s'ha utilitzat a l'IMI fins a la posada en funcionament de l'actual plataforma basada en OpenText Content Suite 16. Per a interactuar amb el repositori de Documentum cal que el proveïdor utilitzi els serveis oferts pel Framework de desenvolupament.

L'arquitectura de Gestió Documental de l'IMI, disposa de quatre capes:

- ⇒ **Client:** màquines que contindran el programari de clients de Documentum (Forms Builder, Process Builder, Composer, etc.)
- ⇒ **Aplicació:** servidors d'Aplicacions que contindran les aplicacions basades en WDK (Webtop, Taskspace, DA, RMA, RPS, DAM).
- ⇒ **Serveis:** servidors que proporcionaran els serveis Documentum (Serveis de contingut, indexació, transformació, monitoratge i processament) a les aplicacions i clients.
- ⇒ **Persistència:** Servidors de Base de Dades que assegurin la persistència de les dades emmagatzemades.

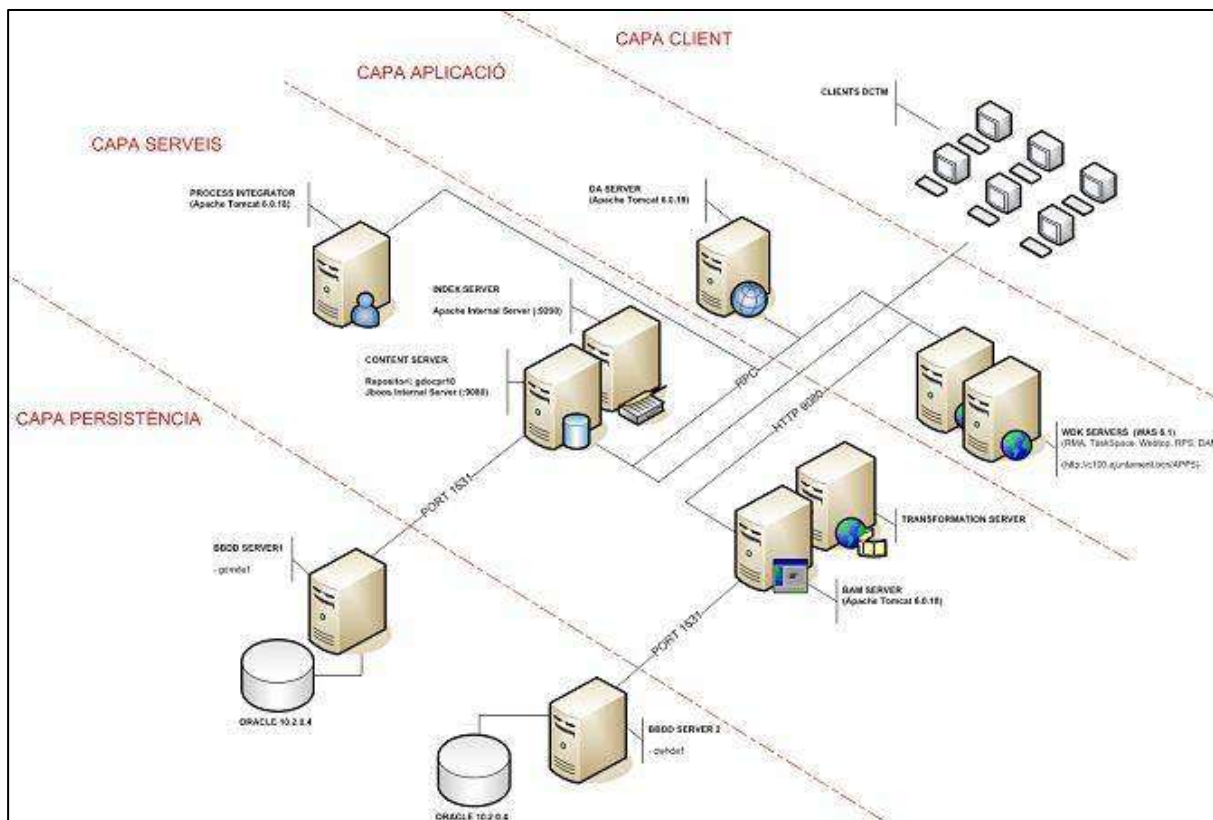

5.6.1.3. J2EE

Les aplicacions desenvolupades en J2EE han de complir amb els requisits tècnics generals que es detallen al punt 10 del plec.

L'arquitectura tecnològica, pel desenvolupament a mida, que en l'actualitat utilitza l'IMI pel desenvolupament d'aplicacions J2EE es basa en els següents servidors:

Servidor Web	
Sistema operatiu	Linux SUSE 11
Servidor web	IBM HTTP Server 8.5.5
Servidor Aplicacions	
Sistema operatiu	Linux SUSE 11
Servidor Aplicacions	WebSphere 8.5.5 en cluster Client WebSphere MQ 7.5



IDE	ELD(Eclipse + Tomcat)
Servidor OES	
Sistema operatiu	Novell Open Enterprise Server 2.0.3 (x86_64) SP3 sobre SUSE Linux 10 #1 x86_64
LDAP	eDirectory for Linux x86_64 v8.8 SP6
Servidor BBDD	
Sistema operatiu	Linux Enterprise Server 11
Servidor BBDD	Oracle 11g sobre SUSE

A la imatge següent es mostren els models de xarxa utilitzades per a desenvolupaments d'Internet o bé d'Intranet.



INTRANET

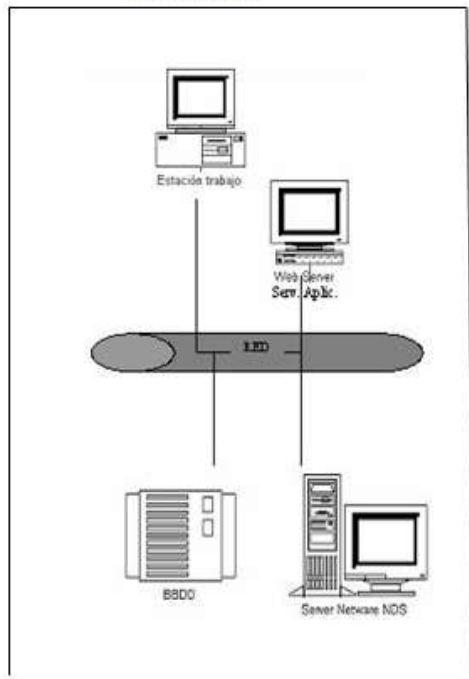

INTERNET

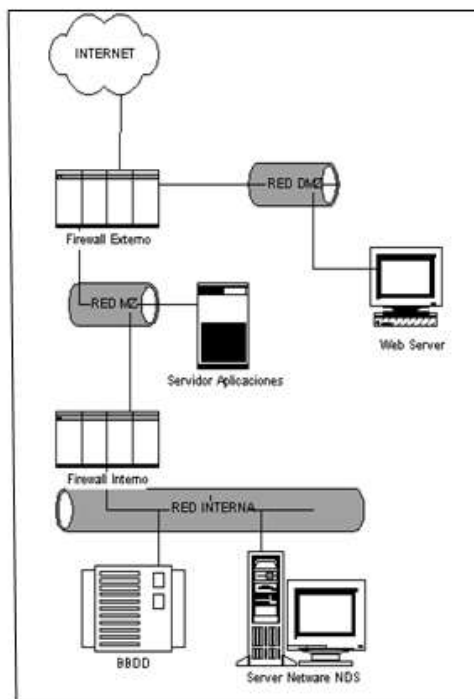

5.6.1.4. .NET

L'arquitectura tecnològica que fa servir l'IMI per a desenvolupar aplicacions .NET es basa en els següents servidors:

Plataforma per a aplicacions Intranet o Internet:

Servidor Web/Aplicacions

Servidor Web

IIS 8.5 sobre Windows Server 2012 R2

.NET Framework

4.5

Servidor BBDD

Oracle 11g sobre SUSE Linux Enterprise Server 11

5.6.1.5. Client / Servidor

Els entorns utilitzats en Client/Servidor són:



- Centura: versió 6.3.
- Delphi: versió 5.0.
- Visual Basic: versió 6.
 - o Service Pack 6
 - o Accés OLEDB via DAO a la Base de Dades
 - o Crystal Reports 8 per la confecció d'informes
- PowerBuilder:
 - o Sybase Powerbuilder 10.5.2 build 7752

Per poder treballar amb aquest entorns i desplegar en l'IMI es subministrarà a l'adjudicatari accés i els procediments per:

- Sol·licitar el desplegament de noves versions via SIA
- Accedir a les unitats de xarxa per deixar els fonts modificats i lliurables pel SIA

A continuació es detallen les característiques de les estacions de treball:

- NEMIC: Nova estació de microinformàtica corporativa: Actualment en funcionament
- NEMIX: Nova estació de microinformàtica en Windows 10: Actualment en proves per migrar a finals de 2017 a aquest entorn.

Les solucions implementades sobre Centura han de funcionar en totes dues plataformes.

	NEMIC	NEMIX
Sistema Operatiu	Windows 7 Enterprise SP1	Windows 10 Enterprise 1604
Client Oracle	Versió 11.1.0.7.0 (32b)	12.1.0.2.0 (x86 I x64)
Client MQ	Versió 7.0.1.6	7.5.0.7
Client Centura	Versió 6.3	6.3
NET Framework(s)	Versions 2 - 3 - 3.5 - 4	2, 3, 3.5, 4
JDK(s)	Versió 1.8.0.77	1.8.0.77
Navegador. IE	Versió 9	11.0.15063.0
Navegador. Firefox	Versió 49.0.2	49.0.2
Navegador. Chrome	54.0.2840.87 (A petició)	54.0.2840.87 (A petició)
SAP	7.40	7.40
Office	2010 + Outlook 2013	2010 + Outlook 2013

5.6.2. Estàndards d'integració

5.6.2.1. Framework de Gestió Documental

Es tracta d'un recobriment que facilita l'accés a repositoris documentals i implementa l'accés multi-repositori i les regles dels objectes documentals "Expedient" i "Document" definides pel MGDE (Model de Gestió de Documents Electrònics) de l'Ajuntament de Barcelona. Aquest recobriment està a la seva vegada encapsulat dins del openFrameIMI.

El Framework Documental abstrau les funcions bàsiques dels documents i expedients (cercar, crear, recuperar, guardar...) de la tecnologia emprada. Implementa també la gestió d'usuaris, tant els nominals com els de grup o d'aplicació, així com la gestió dels diferents repositoris existents (multi-repositori) permetent la gestió d'aquests de forma aïllada als Sistemes d'Informació que l'utilitzen.

Finalment, també s'ha implementat mitjançant el Framework Documental el concepte d'identificador d'Ajuntament dels Documents (únic i permanent en el temps).

Encara que el nucli del Framework Documental està desenvolupat en J2EE, hi ha APIS que permeten accedir-hi des de qualsevol plataforma corporativa.

Existeixen dues versions d'aquest framework: la versió SOAP o de compatibilitat Documentum-OpenText i la versió REST que implementa les seves funcionalitats sobre OpenText segons el nou MGDE. Veure les funcionalitats a l'apartat 10.6.

Arquitectura de la capa REST:

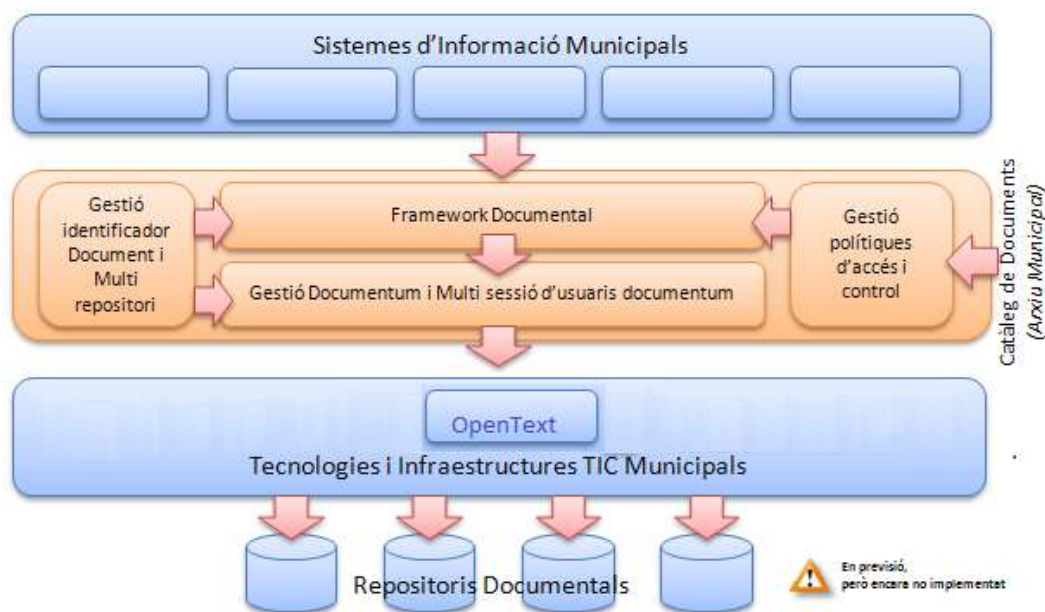

6. Esquema de funcions del Framework Documental

Arquitectura de la capa SOAP:

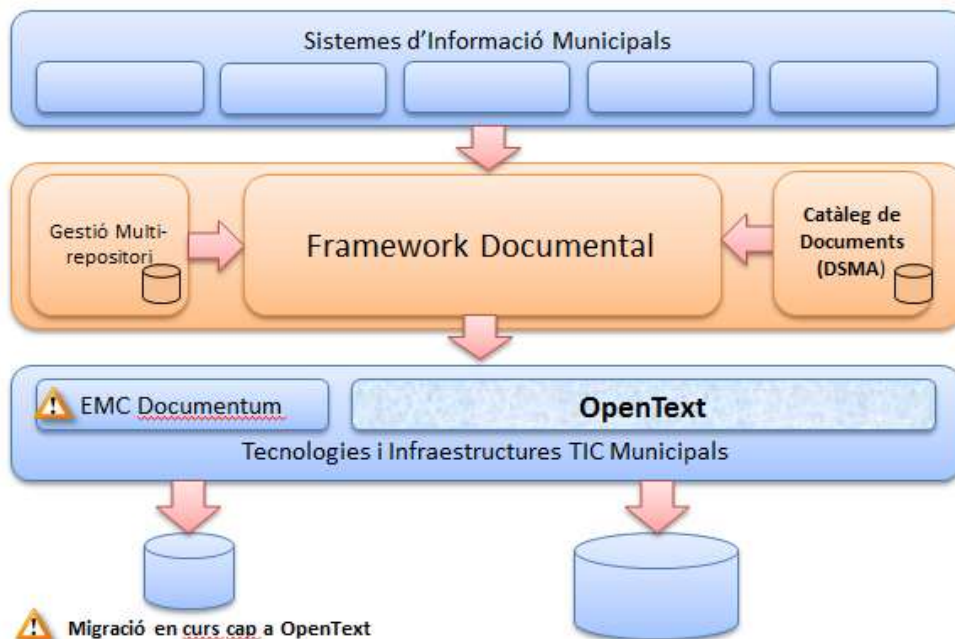

L'IMI es troba en procés de migració de EMC Documentum cap a OpenText, una vegada finalitzi aquest procés l'únic repositori documental serà OpenText.

5.6.2.2. API Manager(API Connect)

Tot el negoci del sistema d'informació o aplicació ha de ser publicat i consumit mitjançant API(s).

Totes les API(s) per motius de Seguretat i gestió s'han de publicar en l'API Manager estàndard de l'IMI i s'han de consumir única i exclusivament per aquest API Manager.

L'IMI disposa d'un únic API Manager que centralitza la publicació i consum de Serveis en entorns de desenvolupament i pre-producció.

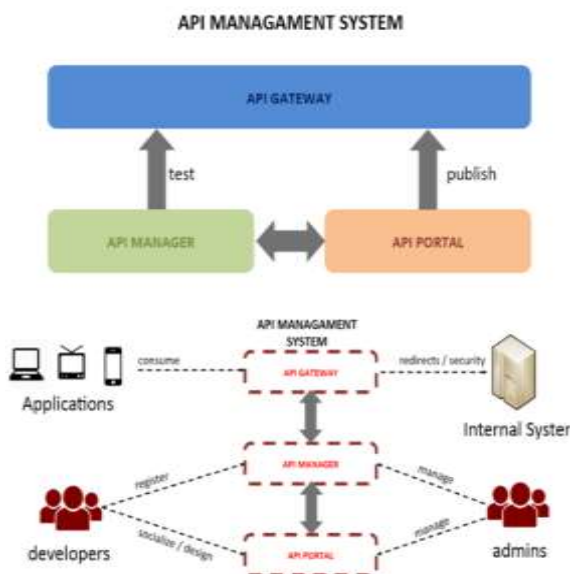

Per a entorns productius es disposa de 2 instàncies d'API Manager separades per a donar Serveis a l'entorn corporatiu intern i a l'entorn d'internet.



5.6.2.3. WebSphere Message Broker (WMB)

L'IMI disposa d'un bus de serveis implementat amb Websphere Message Broker. Aquest bus distribueix les crides als serveis implementats en qualsevol dels entorns principals: Host, SAP, JavaEE i .Net; des de les aplicacions i sistemes d'informació en qualsevol dels entorns clients: Host, SAP, JavaEE, .Net i Client/Servidor (estació de treball).

Es proporcionen adaptadors "nadius" que fan la funció de connexió des de cada plataforma amb les cues MQ proporcionades pel broker. També s'invoquen els serveis via transport MQ principalment.

Qualsevol integració entre plataformes que es pugui realitzar mitjançant API(s) RESTful, sempre s'ha de realitzar a través de API Manager (Ej. J2EE, Phython, Node, etc.).

Qualsevol nova integració es farà a través de l'API Manager.

Les possibles integracions, necessàries pel sistema, existents a través del WMB es transformaran en serveis RestFul i es publicaran per l'API Manager.

5.6.2.4. Passarel·la d'Interoperabilitat de l'Ajuntament de Barcelona (PDIB)

La PDIB constitueix el suport tecnològic que garanteix la integració de dades entre el conjunt de sistemes heterogenis que donen servei als departaments de l'Ajuntament i els sistemes externs d'altres Administracions Públiques. Aquesta plataforma serveix per a donar cobertura a les necessitats d'interoperabilitat de l'Ajuntament de Barcelona.



Context de la PDIB

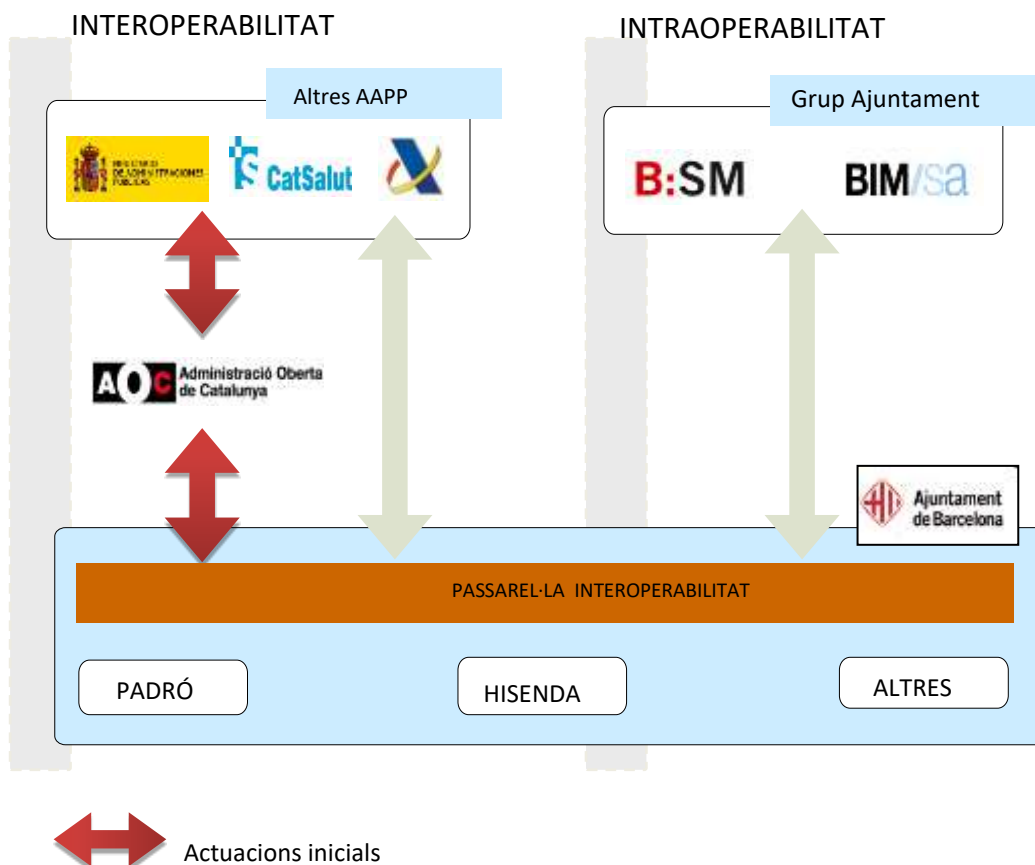

L'accés a la PDIB es realitza a través d'una sèrie de punts d'accés o frontals Webservice que es corresponen amb la natura o mode de consum del servei que es vol usar. Els punts d'accés que ofereix la PDIB consisteixen en frontals WebServices agrupats en funció de la ubicació de l'organisme que accedeix a la plataforma:

- Accessos per a organismes de la xarxa municipal.
- Accessos per a organismes externs a aquesta xarxa.

Arquitectura i sistemes de la PDIB

Conjuntament amb l'Oficina d'Arquitectura, es determinarà si les integracions del nou contracte es faran o no a través del PDIB.

Les possibles integracions a través del PDIB es faran de la forma que l'IMI determini.

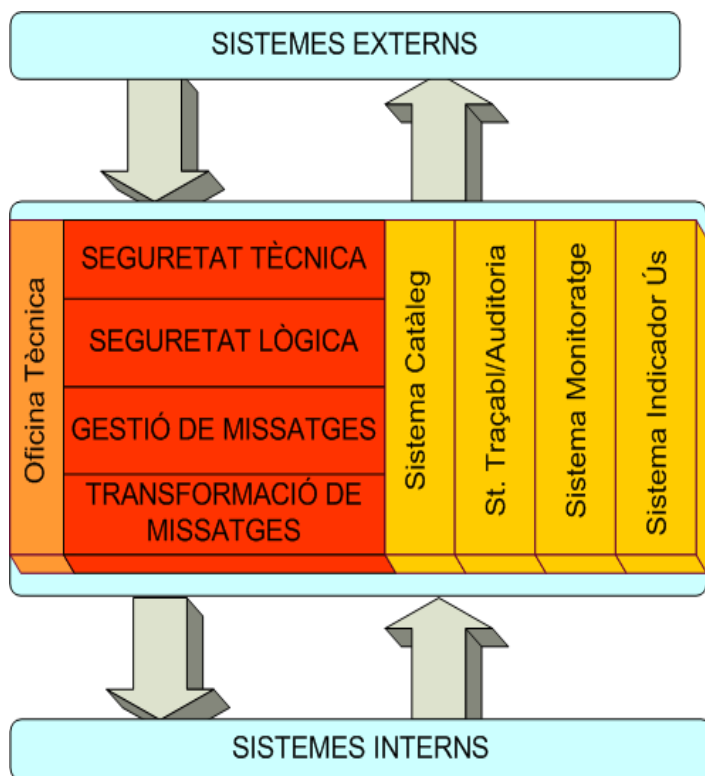

- Model d'intercanvi de dades homogeni i normalitzat entre sistemes interns i externs.
- Suport centralitzat per a la integració de sistemes.
- Simplificació del procés d'integració de nous serveis.
- Centralització de la informació de monitoratge, traçabilitat i indicadors d'ús.
- Catàleg de serveis d'intercanvi

5.6.3. Entorn Cloud Privat

Aquest és l'entorn gestionat per l'IMI. Per treballar en aquest entorn s'hauran de seguir els estàndards definits per l'IMI.

5.6.3.1. Estàndards de Desplegament

Se seguiran els procediments de posada en producció establerts per l'IMI.

5.6.3.2. Serveis transversals

L'IMI disposa d'un conjunt de serveis que es poden accedir des de qualsevol plataforma. Són els que anomenem Serveis transversals. L'adjudicatari està obligat a la utilització d'aquests serveis transversals pel desenvolupament dels productes objecte d'aquest plec que els necessitin.

Tots aquests serveis estan exposats i s'han de consumir via API manager. La forma d'utilitzar aquests serveis serà la que l'IMI determini.

Els serveis transversals més destacats de l'IMI són aquests:

- Autenticació i autorització.
- GEO codificació.
- Registre d'activitats i tràmits.
- Auditoria de dades afectades per LOPDGDD.



- Generació de reports.
- Model d'Informació de Base (MIB).
- Registre d'entrada.
- Plataforma d'interoperabilitat.
- Signatura electrònica.
- Còpia autèntica i impressió segura.
- Foliat d'expedient.
- Sistema d'impressió i notificació (SICON).
- Planificador de processos batch (UC4)
- Publicació d'edictes (TEU)
- Publicació de Decrets electrònics (eDecrets)
- Plataforma de notificació electrònica
- Sistema de gestió de plantilles (pdfgestor)

El llistat complet de serveis transversals és més extens. Per a cada plataforma de desenvolupament existeix un conjunt de serveis agrupats de la següent manera:

- Propòsit general.
- Presentació.
- Integració.
- Negoci.

L'IMI proporcionarà a l'adjudicatari el llistat complet de serveis transversals. La utilització d'aquests serveis transversals per part de l'adjudicatari ha de ser màxima.

Durant la fase d'anàlisi de necessitats l'adjudicatari col·laborarà en l'avaluació de la idoneïtat de cada servei i les particularitats de la GEU i en les adaptacions que es requereixin.

5.6.3.3. Sistema de control de versions (GIT)

GitHub és un servei de hosting de repositoris Git, el qual ofereix tota la funcionalitat de Git de control de revisió distribuït i administració de codi de la font (SCM) així com afegint les seves característiques pròpies. A diferència de Git, el qual és estrictament una eina de línia d'ordres, GitHub proporciona una interfície gràfica basada en web i escriptori així com integració del mòbil. També proporciona control d'accés i diverses característiques de col·laboració com bug tracking, administració de tasques, i wikis per cada projecte.

L'IMI utilitza GitHub com a repositori de codi font de les aplicacions i serveis objectes d'aquest contracte i serà d'obligatòria utilització i administració per part de l'adjudicatari.

5.6.3.4. Sistema d'Implantació d'Aplicacions (SIA)

SIA (Sistema de Implantació d'Aplicacions), és el sistema utilitzat per gestionar el desplegament d'aplicacions en l'IMI, aquesta es basa en un catàleg d'aplicacions i un repositori de versions d'aquestes. El sistema gestiona el circuit necessari per desplegar una aplicació des d'entorns de desenvolupament fins als entorns producció, passant pels entorns de pre-producció o 'maqueta'. Aquest circuit de desplegament es manté mitjançant e-mails



entre els diferents departaments implicats. Aquest circuit de desplegament es personalitza depenent de la tipologia d'aplicacions.

El sistema tipifica les versions depenent del seu impacte en el desenvolupament i/o desplegament, d'aquesta manera, existeixen tres tipus de versions :

1. Versions. Les versions solen tenir major impacte en el desenvolupament o en el desplegament. Per una versió, el sistema emmagatzema en el repositori tots els arxius que formen la versió.
2. Releases. La releases solen tenir un impacte mitjà en el desenvolupament o en el desplegament, a diferència de les versions, el sistema només emmagatzema en el repositori els canvis produïts des de la darrera implantació.
3. PTF(s). Les PTF(s) només impliquen petits canvis en el desenvolupament, igual que les releases, només s' emmagatzemen en el repositori els canvis produïts des de la darrera implantació.

El Workflow té petites diferències depenent del tipus de versió que s'està implantant.

Altre punt important a destacar és l'àmbit de les versions. Es contemplen dos àmbits, un àmbit de producció, el normalment utilitzat i un àmbit de Test o proves, les versions en aquest àmbit estan ubicades en diferents directoris i no es solapen amb les versions de producció.

L'adjudicatari haurà de realitzar els desplegaments en els entorns local i d'integració utilitzant les eines que disposa l'IMI: entorns de desenvolupament ELD (algun esporàdic amb RAD a hores d'ahara) i sistema de deploys per lots.

L'adjudicatari serà el responsable de realitzar les peticions de traspàs i les validacions del seu correcte funcionament. Caldrà fer servir aquest programa per tal de fer el traspàs de l'aplicació al personal responsable de l'IMI. La responsabilitat de traspassar l'aplicació a Producció és de l'IMI.

5.6.3.5. Sistema d'Implantació d'Aplicacions (SIDE CAR)

SIDE CAR (Sistema de Desplegament Continu d'Aplicacions) és el nou sistema utilitzat per automatitzar les operacions del cicle de vida de les aplicacions i dels canvis d'entorn (veure apartat [Entorns](#)). Està basat en els processos d'Integració Continua i Desplegament Continu (CI/CD), peces bàsiques del paradigma DevOps.

Aquest sistema és totalment automàtic, començant amb una modificació al codi font al repositori i acabant amb el desplegament a l'entorn de pre-producció (o producció) si totes les comprovacions funcionals i tècniques tenen èxit. El Equip Scrum complet, amb el consens d'arquitectura i Operacions, decidirà si treballarà amb model de "Continuous Delivery"



(automatització fins pre-producció) o “Continuous Deployment” (automatització fins producció).

Les funcionalitats bàsiques d'aquest sistema son:

1. Automatitzar el procés de construcció i desplegament
2. Donar suport als processos de gestió del canvi i de la configuració de la SMO integrant-se amb les seves eines (p.e. EasyVista)
3. Donar informació de traçabilitat dels desplegaments per detectar errors
4. Permetre la tornada enrere (rollback) en el cas d'errors

L'adjudicatari, en el moment de començar el projecte, haurà de confirmar la disponibilitat del sistema SIDECAR per a l'aplicació(ons) objecte del contracte. En cas contrari haurà d'utilitzar el sistema que indiqui el departament d'arquitectura.

5.6.3.6. Planificació de Tasques en Entorns Productius

L'IMI disposa d'UC4 com a planificador corporatiu. L'IMI decidirà en el seu moment quin dels planificadors ha de fer-se servir en cada cas i serà responsabilitat de l'adjudicatari fer les adaptacions necessàries per utilitzar el que correspongui.

Tot procés batch s'ha poder cancel·lar i re-arrencar sense que requereixi cap més intervenció. També cal que s'ajusti a la finestra del batch per evitar que afecti al treball online de l'usuari.

La construcció de processos batch UC4 en desenvolupament i el seu desplegament a Integració i Producció es sol·licitaran a través del procediment estàndard de Gestió del Canvi, i el Control de Versions s'ajustarà al circuit d'entrega de programari utilitzant el sistema que l'IMI determini per aquesta tasca.

5.6.4. Infraestructura necessària per a la prestació del servei

Per al cas dels ordinadors de sobretaula i equips portàtils, el prestatari estarà obligat a configurar la maquinària d'acord amb els requeriments que els equips tècnics de l'IMI indiquin en cada ocasió. El programari de base i d'usuari haurà de complir l'estàndard corporatiu propi de l'Ajuntament de Barcelona, de manera que el proveïdor adjudicatari estarà obligat a proveir-se d'aquest de forma prèvia.

El programari estàndard no es podrà modificar per causes pròpies del material aportat per el proveïdor adjudicatari, i en cas de que existeixi incompatibilitat entre programari i maquinari, el prestatari estarà obligat a proveir un equip homologat per l'IMI per tal de poder treballar amb l'estàndard corporatiu. Els equips homologats seran comunicats per l'IMI a petició del prestatari, que haurà d'informar de les característiques dels equipaments abans de connectar-los a la xarxa corporativa municipal.



En cas de que la prestació del servei s'ubiqui a les instal·lacions del proveïdor adjudicatari, la connexió amb l'IMI es portarà a terme mitjançant una connexió LAN-to-LAN i la instal·lació d'un software a les estacions del client.

Les llicències de software necessàries per desenvolupar el servei correran a càrrec de l'adjudicatari.

5.6.4.1. Connexió LAN-to-LAN

La connexió LAN-to-LAN entre l'empresa adjudicatària i l'IMI es podrà realitzar a través d'Internet (VPN) o mitjans de comunicació privats (ex: fibra òptica propietària).

En cas de que es realitzi a través de mitjans de comunicació privats, s'haurà de garantir que la informació viatgi correctament xifrada.

En cas de que es realitzi a través de Internet (VPN), serà responsabilitat de l'adjudicatari:

- La contractació i manteniment del seu accés a Internet
- La disposició d'un ample de banda suficient per a garantir la prestació del servei
- La disposició d'un equip que suporti aquest tipus de connexions

A més a més, el proveïdor adjudicatari haurà de disposar del personal tècnic necessari per a la correcta configuració dels equips que acaben el circuit VPN del seu costat i dels seus sistemes de seguretat i translació d'adreces IP. L'IMI col·laborarà en la seva implantació facilitant els paràmetres de configuració i el certificat per a l'equip que acaba el circuit.

De forma opcional, l'IMI podrà oferir un model de configuració tipus si aquest equip final es tracta d'un Router Cisco de la sèrie 800. En cas de dificultats per a establir aquest circuit, l'IMI es reserva el dret de comprovar amb equips de la seva propietat, la causa del problema amb l'objectiu de determinar responsabilitats en la resolució de qualsevol incidència.

5.6.4.2. Software a les estacions clients

Per tal de poder executar les tasques de manteniment recurrent, caldrà realitzar la instal·lació d'un Software a les estacions del client (sobre plataformes Windows o GNU/Linux). Aquest permetrà accedir a unes màquines de desenvolupament remot que estaran a la seu de l'IMI. És responsabilitat de l'adjudicatari la instal·lació, el seu manteniment, així com disposar dels equips que suportin el Software necessari a instal·lar a les màquines del proveïdor adjudicatari.

5.6.4.3. Firewall

Serà necessari configurar el Firewall amb les opcions estàndard que indicarà l'IMI. L'accés a la màquina o màquines de desenvolupament assignades es farà mitjançant un o més noms DNS que l'IMI subministrarà. Per a la resolució d'aquests noms cap a una adreça IP també es



facilitarà l'adreça d'un servidor DNS de l'IMI capaç de resoldre correctament els noms d'estació. És responsabilitat de l'adjudicatari configurar les estacions o els servidors DNS interns perquè les peticions puguin arribar fins als servidors de l'IMI.

Cada estació de desenvolupament només admet una connexió remota. És responsabilitat del client garantir que cada usuari utilitzi una màquina diferent de les que l'IMI els ha assignat.

Les estacions de desenvolupament estan preparades per a permetre la impressió. Si es requereix algun model no reconegut, caldrà notificar-ho a l'IMI perquè s'afegeixin els *drivers* necessaris. Per poder utilitzar la impressió des de sistemes externs (Host Print o Paris) cal que les impressores tinguin assignada una IP del rang subministrat per l'IMI.

S'ofereix la possibilitat de transferir fitxers entre l'estació de desenvolupament i la de l'usuari, però es recomana fer-ho amb moderació degut a l'alta utilització d'ample de banda que requereix.

5.6.5. Components de software lliure

L'IMI advoca per reduir el nombre de components de software llicenciables, i recomana per tant l'ús de components *Open Source*.

Les solucions, sistemes, processos, metodologies que es defineixin hauran d'estar alineats, ser coherents amb les estratègies TIC de l'Ajuntament, que es poden concretar entre altres en:

- Transparència i participació
- Obertura al ciutadà.
- Agilitat i disseny centrat en l'experiència d'usuari
- Us prioritari de Programari Lliure.
- Compartició i creació de solucions de forma col·laborativa amb comunitats i altres administracions.
- Interoperabilitat
- Dades obertes
- Aplicació de estàndards oficials oberts i lliures, especialment en formats de dades i protocols

En tot el que es refereixi a la definició de programari lliure i estàndards oberts lliures s'aplicarà les definicions de la Open Source Initiative (<https://opensource.org/>).

En concret, respecte a l'ús de programari lliure, s'haurà de prioritzar solucions de codi obert, o la construcció de noves solucions que es lliuraran mitjançant llicències obertes.



En els casos en que no es pugui construir la solució totalment amb mòduls de programari lliure o solucions noves a mida, s'intentarà dissenyar la solució de forma que contempli el màxim de peces o mòduls lliures.

5.7. Facturació

En la facturació del contracte s'utilitzaran les tarifes mitjanes de cada servei de contracte (manteniment correctiu, manteniment recurrent, evolutius recurrents i serveis transversals de manteniment).

Donat que els serveis de manteniment correctiu i recurrent són tots dos variables, són també intercanviables a nivell de pressupost. Al llarg de l'any si un dels dos serveis excedeix les previsions aquestes es poden compensar per defecte de l'altre, sense alterar l'import econòmic anual de la suma de tots dos serveis.

Això permet que si un any, per alguna circumstància excepcional, s'incrementa el manteniment correctiu, aquest es pugui cobrir a costa de manteniment recurrent. De la mateixa manera si es fan millores i adaptacions que redueixen el manteniment correctiu, que aquest es pugui utilitzar per abordar més manteniment recurrent.

L'IMI en Comitè de Direcció podrà plantejar una revisió de les previsions de la Línia Base dels serveis del contracte en base a prioritats i identificació de necessitats de la Gerència o del propi IMI. L'adjudicatari haurà d'ajustar els equips i distribucions previstes el més aviat possible i en un període d'1 mes com a màxim.

El primer termini de facturació serà des del dia d'inici de la prestació de cada servei-aplicació fins al darrer dia del mes que correspongui. S'haurà de presentar una factura mensual amb el detall dels serveis d'aplicació que estiguin afectats.

5.7.1. Servei de manteniment correctiu

La facturació del servei de manteniment correctiu serà mensual, a mes vençut i de tipus variable.

L'import total resultarà del nombre d'hores totals (total d'hores dels tiquets registrats com tancats i cancel·lats a l'eina de ticketing, no corresponents a garantia, del mes anterior) multiplicat pel preu per hora del servei de contracte de manteniment correctiu de l'adjudicatari.

En el detall de la factura hi haurà de constar la relació de serveis realitzats, així com l'aplicació de les reduccions d'import corresponents per incompliment dels ANS.



5.7.2. Servei de manteniment recurrent

La facturació del servei de desenvolupament de manteniment recurrent serà variable i es realitzarà a mes vençut segons les validacions realitzades per l'IMI als comitès de seguiment i direcció.

L'import dels manteniments recurrents es calcularà en la fase d'avaluació de necessitats realitzada pel proveïdor adjudicatari i sota acceptació de l'IMI. Per tant, l'import a facturar del manteniment recurrent correspondrà a l'estimació realitzada pel proveïdor i aprovada per l'IMI.

Un cop realitzats els treballs validats i transportats a l'entorn productiu, el Comitè de Seguiment serà l'encarregat de validar i acceptar els treballs realitzats i d'autoritzar la facturació dels mateixos. En cas que el Comitè de Seguiment no autoritzés l'emissió de la factura mensual corresponent, els treballs no podran ser facturats fins a la seva aprovació. Cada mes es facturaran els treballs enregistrats a l'eina de ticketing amb estat tancat i data de tancament del mes anterior.

Els tiquets de manteniment recurrent cancel·lats es passaran a "Serveis Transversals de Manteniment – Suport tècnic" i l'esforç imputat fins aleshores en concepte de valoració, comptarà com a part dels "Serveis Transversals de Manteniment".

Els tiquets de manteniment recurrent cancel·lats que no hagin estat demanats per l'IMI es passaran a estat facturat, però les hores imputades no seran facturades.

En el detall de la factura haurà de constar la relació de serveis realitzats per a cada servei d'aplicació, així com l'aplicació de les penalitzacions corresponents, si fos el cas, a aplicar per incompliment dels ANS del servei.

5.7.3. Servei d'evolutius recurrents

La facturació del servei de desenvolupament d'evolutius recurrents serà variable i es realitzarà a mes vençut segons les validacions realitzades per l'IMI als comitès de seguiment i direcció.

L'import dels evolutius recurrents es calcularà en la fase d'avaluació de necessitats realitzada pel proveïdor adjudicatari i sota acceptació de l'IMI. Per tant, l'import a facturar del manteniment recurrent correspondrà a l'estimació realitzada pel proveïdor i aprovada per l'IMI.

Un cop realitzats els treballs validats i transportats a l'entorn productiu, el Comitè de Seguiment serà l'encarregat de validar i acceptar els treballs realitzats i d'autoritzar la facturació dels mateixos. En cas que el Comitè de Seguiment no autoritzés l'emissió de la factura mensual corresponent, els treballs no podran ser facturats fins a la seva aprovació.



Cada mes es facturaran els treballs enregistrats a l'eina de ticketing amb estat tancat i data de tancament del mes anterior.

Els tiquets d'evolutius recurrent cancel·lats que no hagin estat demanats per l'IMI es passaran a estat facturat, però les hores imputades no seran facturades.

En el detall de la factura haurà de constar la relació de serveis realitzats per a cada servei d'aplicació, així com l'aplicació de les penalitzacions corresponents, si fos el cas, a aplicar per incompliment dels ANS del servei.

5.7.4. Serveis Transversals de Manteniment

La facturació dels Serveis Transversals de Manteniment serà **fix més variable, mensual i a mes vençut**.

L'import **fix** dels Serveis Transversals de Manteniment a facturar mensualment serà el resultat de dividir el preu anual dels Serveis Transversals de Manteniment ofert per l'adjudicatari i signat en el contracte, entre els mesos efectius de l'any. L'IMI podrà aplicar una ponderació en funció dels dies laborables del mes, els festius o la previsió de vacances.

L'import **variable** vindrà donat per l'import assignat al subservei de:

- Llicències i productes, l'import mensual dels quals pot ser variable en funció de les altes i baixes dels propis productes.

En el detall de la factura haurà de constar la relació de serveis realitzats, així com l'aplicació de les penalitzacions corresponents, si fos el cas, a aplicar per incompliment dels ANS del servei.

El primer termini de facturació serà des del dia d'inici de la prestació de cada servei d'aplicació fins al darrer dia del mes que correspongui. S'haurà de presentar una factura mensual amb el detall dels serveis d'aplicació que estiguin afectats.



6. MODEL DE PRESTACIÓ DEL SERVEI

6.1. Relació de rols IMI/adjudicatari

Per assegurar el correcte desenvolupament dels serveis i garantir la coordinació entre l'IMI i l'adjudicatari, es requeriran a nivell de gestió, com a mínim, els següents perfils:

Perfil IMI	Perfil Adjudicatari
Responsable del Contracte	Coordinador/a del contracte
Responsable del Contracte	Cap de projecte
Responsables de Serveis	Responsables dels Serveis, Tècnics/ques i Perfils específics, Arquitecte

6.1.1. Perfils IMI

Responsable de contracte:

- Màxim responsable del contracte.
- S'encarrega d'assegurar el compliment dels terminis acordats, així com la qualitat i l'adequació dels serveis objecte d'aquest contracte i l'execució del projecte segons la metodologia i els estàndards de l'IMI.
- Determinarà la relació entre l'Ajuntament, l'IMI, i l'adjudicatari (responsables de servei i altres membres de l'equip de l'adjudicatari).

Responsable de servei d'aplicacions: Responsables de serveis d'aplicacions de l'IMI.

Igualment l'IMI podrà proporcionar, en cas de necessitat, interlocutors per a les diferents disciplines del contracte:

- Presa de requisits
- Arquitectura
- Implantació
- Proves
- Desplegament
- Operacions
- Seguretat
- Telecomunicacions
- Informació Territorial
- Projectes



6.1.2. Perfils adjudicatari

- **Coordinador/a del contracte:** Màxim responsable del contracte. S'encarrega d'assegurar el compliment dels terminis acordats, així com la qualitat i l'adequació dels serveis objecte d'aquest contracte, el reporting, l'staffing de recursos i l'execució del projecte segons la metodologia i els estàndards de l'IMI. Serà l'interlocutor únic entre l'adjudicatari i l'IMI per a tots els temes relacionats amb la gestió i execució del contracte.
- **Cap de projecte:** Serà l'encarregat de supervisar, controlar i assegurar l'adequació dels requisits necessaris per a l'execució dels serveis d'acord amb les directrius de l'IMI. Per temes de criticitat elevada en la gestió diària del servei, l'IMI pot requerir la seva presència en les dependències de l'IMI o de l'Ajuntament de Barcelona.
- **Responsable de Serveis i tècnics/ques i perfils específics:** Responsables de l'execució del servei. Encarregats de vetllar pel seguiment del dia a dia del servei i de supervisar, si n'hi haguessin, als tècnics o operadors del servei.

6.1.2.1. Funcions

L'adjudicatari proposarà un equip de treball adequat per a l'execució dels serveis. L'IMI estima que els perfils mínims necessaris a aportar per part de l'adjudicatari per a la prestació dels serveis d'aquest contracte són els que es llisten a continuació.

Els licitadors hauran d'incloure en la seva oferta, un esquema de l'equip del treball indicant el percentatge de dedicació i la seva organització.

Perfil	Funcions
Gestor/a de servei /Cap de projecte	<p>Màxim responsable de l'equip de l'adjudicatari, i en conseqüència, de la interlocució amb la Direcció de l'IMI, la provisió dels recursos humans i tècnics necessaris per assolir els objectius marcats i el seguiment executiu del projecte.</p> <p>Respondrà per l'empresa proveïdora davant l'IMI en qualsevol aspecte relatiu al contracte de prestació dels serveis.</p> <p>Responsable de gestió i seguiment de l'execució del contracte en les condicions i terminis establerts, i la consecució dels objectius fixats. Les seves funcions són:</p> <ul style="list-style-type: none">- Interlocució amb els responsables IMI i òrgans de govern del projecte.- Gestió dels recursos (personals i materials) assignats al



	<p>projecte.</p> <ul style="list-style-type: none"> - Gestió i seguiment de l'execució del projecte: <ul style="list-style-type: none"> o Planificació i seguiment de tasques i fites. o Assegurament de la qualitat global del projecte. o Gestió de riscos: anticipació i anàlisi de possibles desviacions del projecte (d'abast, qualitat temporals, econòmiques) i proposició de mesures correctores. o Garantir l'adequada implicació dels agents clau. o Report als òrgans de govern del projecte i de l'IMI. o Gestiona la subcontractació, en cas que existeixi, la coordinació interna d'equips, les propostes de facturació, i la contractació i gestió de les llicències.
<p>Consultor/a sènior OPENTEXT</p>	<p>Responsable de la realització de les tasques operatives del servei, per l'entorn OpenText. Es responsabilitzarà de la planificació, gestió i control dels serveis i assegurarà la seva qualitat:</p> <ul style="list-style-type: none"> - Realitzar la presa de requisits, tot identificant els casos d'ús i el detall dels mateixos. - Participar en les tasques d'anàlisi i proposta d'alternatives. - Suggestir canvis o millores en els instruments de gestió documental. - Definició dels processos de negoci de l'eina de gestió documental. - Realitzar les proves funcionals del sistema. - Disseny d'interfícies d'usuari. - Disseny i realització les proves funcionals i d'acceptació del sistema. - Donar suport funcional als usuaris. - Revisió i tancament de tots els lliurables. - Control i seguiment de la implementació. - Assegurament del compliment del pla de qualitat i metodologia definides en el contracte. - Disponibilitat per a reunions presencials periòdiques, coordinació i seguiment del projecte i per organitzar i participar en les iteracions. - Definir els continguts dels cursos i validar el contingut de la documentació lliurada.
<p>Consultor/a OPENTEXT</p>	<p>Suport en l'operativa diària del servei, especialment per aquelles tasques relacionades amb els serveis transversal de manteniment, tasques operatives, de suport i de gestió del canvi (veure apartat 4.5).</p>

Aquest document és una còpia autèntica. L'Ajuntament de Barcelona custodia el document i les signatures originals.



Consultor/a SAP	<p>Responsable de la realització de les tasques operatives del servei, per l'entorn SAP:</p> <ul style="list-style-type: none">- Realitzar la presa de requisits, tot identificant els casos d'ús i el detall dels mateixos.- Participar en les tasques d'anàlisi i proposta d'alternatives.- Suggestir canvis o millores en els instruments de gestió documental.- Definició dels processos de negoci de l'eina de gestió documental.- Realitzar les proves funcionals del sistema.- Disseny d'interfícies d'usuari.- Disseny i realització les proves funcionals i d'acceptació del sistema.- Donar suport funcional als usuaris.- Revisió i tancament de tots els lliurables.- Control i seguiment de la implementació.- Assegurament del compliment del pla de qualitat i metodologia definides en el contracte.- Disponibilitat per a reunions presencials periòdiques, coordinació i seguiment del projecte i per organitzar i participar en les iteracions.- Validar el contingut de la documentació lliurada.
Arquitecte OPENTEXT / Responsable tècnic/a de seguretat	<p>Aquest perfil serà responsable d'aplicar en el servei del contracte les directrius d'arquitectura establertes per l'IMI.</p> <p>Donar suport tècnic especialitzat a l'equip del projecte en relació als aspectes lligats a l'arquitectura de sistemes d'acord amb les especificacions del contracte i l'arquitectura de referència:</p> <ul style="list-style-type: none">- Anàlisi de l'arquitectura dels sistemes actuals, en projectes d'evolució.- Suport al disseny de l'arquitectura de la solució objecte dels treballs en tots els nivells, incloent fluxos d'informació entre sistemes i processos de negoci.- Suport al disseny de possibles plans d'implantació de sistemes tenint en compte l'arquitectura actual i futura.- Analitzar i valorar l'impacte de la solució proposada.- Elaborar la documentació tècnica i d'operació dels sistemes.- Càrregues i exportacions de bases de dades. <p>Com a <u>responsable tècnic de seguretat</u>:</p> <p>Garantir que el projecte es realitza d'acord amb el model i</p>



requeriments de seguretat.

Interlocució amb tots els responsables del projecte per aspectes de seguretat.

Gestió de riscos de seguretat associats al projecte.

Actuació d'interlocutor únic en aspectes de seguretat.

Aquest perfil serà responsable de les següents funcions dins el contracte:

- Garantir que tots els serveis prestats pel proveïdor a l'IMI es realitzen d'acord al model i requeriments d'arquitectura i seguretat establerts per l'IMI i seguint la normativa de seguretat vigent.
- Garantir i liderar dins la seva organització la correcta implantació dels nivells de seguretat i les seves corresponents mesures (tècniques, organitzatives, i jurídiques), així com les directrius en matèria de seguretat establertes pel l'IMI.
- Assegurar que tot el personal de l'adjudicatari que prestarà serveis a l'IMI i l'Ajuntament, passi per un pla de conscienciació i formació en matèria de seguretat, focalitzant-se en el marc normatiu de l'IMI i els procediments de seguretat que li siguin d'aplicació.
- Assegurar la informació regular a l'IMI segons els terminis marcats, de tot allò relacionat amb la seguretat (incidents, mesures correctores, riscos, nous projectes, iniciatives, entre d'altres).
- Assegurar que tot el personal del proveïdor que hagi de tractar dades o sistemes de tractament de dades de nivell sensible o superior signin un Acord de Confidencialitat Individual. L'IMI podrà auditar aquest aspecte.
- Informar al seu personal qualsevol obligació a què l'empresa estigui sotmesa per contracte, formar al seu personal en la política i instruccions de l'Administració Municipal en cas que els sigui d'aplicació, i fer signar al seu personal un document d'acceptació de les obligacions relatives a la seguretat de la informació i protecció de dades de caràcter personal de l'Administració Municipal.
- Mantenir actualitzada, i en tot moment disponible, una llista de les persones adscrites a l'execució del contracte on s'indicarà la data en que van rebre la formació en política i instruccions de l'Administració Municipal, així com el document d'acceptació de les obligacions



	relatives a la seguretat de la informació.
Arquitecte J2EE	<p>Aquest perfil serà responsable d'aplicar en el servei del contracte les directrius d'arquitectura establertes per l'IMI.</p> <p>Donar suport tècnic especialitzat a l'equip del projecte en relació als aspectes lligats a l'arquitectura de sistemes d'acord amb les especificacions del contracte i l'arquitectura de referència:</p> <ul style="list-style-type: none"> - Anàlisi de l'arquitectura dels sistemes actuals, en projectes d'evolució. - Suport al disseny de l'arquitectura de la solució objecte dels treballs en tots els nivells, incloent fluxos d'informació entre sistemes i processos de negoci. - Suport al disseny de possibles plans d'implantació de sistemes tenint en compte l'arquitectura actual i futura. - Analitzar i valorar l'impacte de la solució proposada. - Elaborar la documentació tècnica i d'operació dels sistemes. - Càrregues i exportacions de bases de dades.
Analista programador/a SAP	Responsable de les tasques d'implementació i de construcció i de realitzar totes les tasques tècniques, incloent proves, en l'entorn SAP seguint les indicacions de l'arquitecte i el consultor.
Analista programador/a J2EE	Responsable de les tasques d'implementació i de construcció i de realitzar totes les tasques tècniques, incloent proves, en l'entorn J2EE seguint les indicacions de l'arquitecte i el consultor.
Programador/a J2EE	Responsable de les tasques d'implementació i de construcció de baix nivell del contracte seguint les indicacions de l'analista programador, en l'entorn J2EE.

6.1.2.2. Experiència

L'adjudicatari proposarà un equip de treball adequat per a l'execució dels serveis. L'IMI estima que l'experiència/coneixements mínims requerits pels perfils necessaris que ha d'aportar l'adjudicatari per a la prestació dels serveis d'aquest contracte són:

Perfil	Experiència i Coneixement
Gestor/a de servei /Cap de projecte	Experiència mínima, en els darrers 5 anys, de 3 anys en el rol de Coordinador del contracte de gestió de serveis de manteniment d'aplicacions. D'aquests com a mínim 2 han de ser en serveis de manteniment d'aplicacions TIC d'Administració Electrònica o



	amb relació directa amb la gestió de projectes de gestió documental.
Consultor/a sènior OPENTEXT	Experiència mínima, en els darrers 5 anys, de 3 anys en el rol de Consultor sènior OPENTEXT en projectes de Gestió Documental amb Opentext, en concret en els següents àmbits: <ul style="list-style-type: none">○ Document Management (DM)○ Records Management (RM)○ Integració Gestió Documental i SAP○ Gestió d'Arxius Físics
Consultor/a OPENTEXT	Cal que acrediti, durant els darrers 3 anys, una experiència mínima de 2 anys en el rol de Consultor OPENTEXT en projectes de Gestió Documental amb Opentext, en concret en els següents àmbits: <ul style="list-style-type: none">○ Document Management (DM)○ Records Management (RM)○ Integració Gestió Documental i SAP○ Gestió d'Arxius Físics
Consultor/a SAP	Cal que acrediti, en els darrers 5 anys, una experiència mínima de 3 anys fent tasques d'analista funcional/consultor en tecnologies SAP. Cal també que acrediti la següent experiència sectorial: <ul style="list-style-type: none">• Experiència mínima en projectes de Gestió Documental de 2 anys, en concret en els següents àmbits:<ul style="list-style-type: none">○ Integració Gestió Documental (OpenText) i SAP
Arquitecte OPENTEXT / Responsable tècnic/a de seguretat	Experiència mínima de 3 anys com Arquitecte en projectes o serveis en Administració Electrònica en tecnologia Open Text. Cal també que acrediti la següent experiència sectorial: <ul style="list-style-type: none">• Experiència mínima de 2 anys en projectes de Gestió Documental amb Opentext, en concret en els següents àmbits:<ul style="list-style-type: none">○ Electronic Record Management (ERM)○ Records Management (RM)○ Integració Gestió Documental i SAP○ Gestió d'Arxius Físics Com a <u>responsable tècnic de seguretat</u> : Cal que acrediti 3 anys d'experiència mínima amb rol d'Arquitecte responsable tècnic de seguretat en implantació de projectes de seguretat o en rol d'expert de seguretat en projectes de desenvolupament.



Arquitecte J2EE	Experiència mínima de 3 anys com Arquitecte en projectes o serveis en Administració Electrònica en tecnologia J2EE .
Analista Programador/a SAP	Cal que acrediti una experiència mínima de 3 anys fent tasques d'analista programador/a SAP .
Analista Programador/a J2EE	Cal que acrediti una experiència mínima de 3 anys fent tasques d'analista programador/a J2EE .
Programador/a J2EE	Cal que acrediti una experiència mínima de 3 anys fent tasques de programador/a J2EE .

Aquests perfils poden ser compartits per una mateixa persona o bé repartits entre diverses persones de l'equip, indicant per cada una d'elles el percentatge de dedicació, **a excepció dels següents perfils dels quals es requereix dedicació exclusiva (una mateixa persona no comparteixi més d'un perfil)** que, per la magnitud i criticitat del servei es requereix amb dedicació complerta:

- el perfil de Gestor/a de servei/Cap de projecte.
- el perfil de Consultor/a sènior OPENTEXT

Atesa la complexitat del contracte s'exigeix que l'adjudicatari posi a disposició del contracte de la seva plantilla professional les següents certificacions:

Certificacions	Nombre mínim
Extended ECM for SAP Solutions Foundation v16 (o posterior) Certification Exam	1
OpenText Content Server Solution Developer Certification v16 (o posterior)	1

Els licitadors, mitjançant una declaració responsable en la forma que s'indica en el plec de clàusules administratives particulars, acreditaran que disposen de l'equip de treball amb l'experiència professional exigida i amb coneixements dels entorns tecnològics requerits i que el posaran a disposició del contracte, en cas de resultar adjudicatari. Aquests coneixements dels entorns tecnològics han de ser justificats amb els certificats dels cursos exigits en el punt de capacitat, aptitud i solvència dels licitadors del document de clàusules administratives. És a dir, els certificats aportats per acreditar la solvència tècnica han d'estar expedits a les persones assignades a l'equip de treball de l'adjudicatari per aquest contracte.

L'IMI es reserva el dret de verificar les capacitats del personal que participa en el contracte en qualsevol moment i rebutjar-lo en cas que no compleixin amb els requisits exigits. Les



despeses que es derivin com a conseqüència de canvis en l'equip de contracte aniran a càrrec de l'adjudicatari.

Els licitadors hauran d'incloure en la seva oferta, un esquema de l'equip del treball indicant el percentatge de dedicació i la seva organització.

Per temes puntuals es podrà exigir que membres de l'equip de treball treballin presencialment a les instal·lacions que l'IMI determini.

L'adjudicatari haurà de mantenir l'equip de treball adscrit al contracte durant tota la seva vigència. En cas que s'hagi de produir la substitució d'algun membre de l'equip, l'adjudicatari ho haurà de comunicar en el Comitè de Direcció del servei i la substitució s'haurà de fer per un perfil que com a mínim tingui les mateixes característiques professionals i tècniques; en cas contrari i sense el consentiment de l'IMI aquest fet serà susceptible de sanció.

En el cas de substitució d'algun membre de l'equip, s'haurà de seguir el següent procediment:

- Comunicació per escrit al responsable del contracte de l'IMI amb un preavís mínim de 10 dies laborables (veure ANS Pre Subs a l'apartat 9.1.5).
- Comunicació per escrit a l'IMI (departament Suport DSV) del canvi del perfil sortint i el perfil entrant, detallant per aquest últim, el compliment dels requeriments d'experiència detallats al plec de prescripcions tècniques i a l'oferta del proveïdor, en el cas que hi hagi presentat millores.
- Suport DSV de l'IMI presentarà la informació al responsable del contracte de l'IMI per a la seva validació:
 - En el cas de ser positiva l'adjudicatari comunicarà la substitució a Administració de l'IMI per obtenir el vistiplau per realitzar la substitució i incorporar el nou perfil.
 - En el cas de ser negativa l'adjudicatari haurà de presentar un nou candidat en 5 dies laborables.

El nou treballador/a haurà d'incorporar-se com a mínim 5 dies laborables abans de la sortida del treballador/a substituït.

A més s'exigirà com a **període no facturable del nou perfil** el següent:

- Un període de formació, de mínim tres setmanes, a càrrec de l'adjudicatari, pel nou membre que s'incorpori a l'execució del contracte,
- Un període de coexistència d'una setmana, entre la persona que causa baixa i la persona que s'incorpora.

En relació a aquest període no facturable tant de l'equip existent com pel nou membre que s'incorpora es durà a terme el que es detalla a l'apartat 4.2.7. Formació per a noves incorporacions.

Serà responsabilitat de l'adjudicatari confirmar la plena incorporació del perfil a la dinàmica de treball i de la seva bona resposta a les demandes del servei.



L'adjudicatari ha de revisar el nivell de qualitat i aportació realitzada pels seus tècnics i equips, així com l'organització del servei proposant a l'IMI les millores, ajustos i substitucions necessàries per fomentar la millora del servei.

En cas que algun dels perfils del servei no resolgui amb solvència, efectivitat i qualitat les tasques encomanades l'IMI podrà sol·licitar la seva substitució, que l'adjudicatari resoldrà amb el mateix procediment descrit anteriorment i en un període no superior a 2 setmanes, assumint de nou l'adjudicatari els costos associats a aquesta substitució.

En relació a les possibles modificacions del contracte es requereix que l'adjudicatari com a mínim mantingui la piràmide de perfils plantejats. L'IMI podrà determinar peticions concretes que requereixi una estructura de perfils en funció de les necessitats. De la mateixa manera, en cas que el proveïdor proposi una millora econòmica en quant a tarifes, caldrà mantenir com a mínim la distribució de la piràmide de perfils plantejats.

6.2. Model de govern

Per la correcta prestació dels serveis i la consecució de l'èxit en qualitat, terminis i homogeneïtat del treball a realitzar, s'estableix que el contracte estarà governat pels següents comitès:

- Comitè de Seguiment Operatiu
- Comitè Tècnic
- Comitè de Direcció
- Reunió de seguiment del servei amb Direcció/Gerència

Excepte que l'IMI comuniqui el contrari, el Cap de Projecte de l'adjudicatari és l'encarregat de fer les convocatòries, amb un mínim de **10 dies laborables d'antelació**, i enviar la documentació necessària als participants com a mínim amb **2 dies laborables d'antelació (*)**, i d'aixecar acta de les reunions. En cas de comitès extraordinaris es convocaran amb un mínim d'un dia d'antelació i no serà necessari enviar la documentació amb anterioritat.

L'acta de cada comitè/reunió haurà de ser enviada a l'IMI abans de **2 dies laborables (*)** després de la seva realització.

(*) Per exemple, **si el comitè comença el dilluns a les 10:00 i acaba a les 11:00 hores**, i l'horari del servei es de dilluns a divendres, de 8:00 a 18:00 hores:

- L'adjudicatari ha d'enviar la documentació necessària als participants **abans de les 10:00 hores del dijous anterior**, si dijous i divendres són dies laborables, si fossin festius, s'avançaria a les 10:00 hores del dimecres anterior si un dels dos és festiu, o al dimarts a les 10:00 hores si els dos fossin festius.
- L'adjudicatari ha d'enviar l'acta **abans de les 11:00 hores del dimecres** després de la reunió. Si dimarts o dimecres fossin festius, es mouria un o dos dies, a abans de les 11:00 hores del dijous o del divendres.



6.2.1. Comitè de Seguiment Operatiu

Es reunirà amb caràcter quinzenal per a cada àrea o grup de serveis o bé amb sessions conjuntes de tots els grups de servei si així ho determina l'IMI, encara que ambdues parts els podran convocar també amb caràcter extraordinari sempre que es consideri necessari.

Inicialment es consideraran dos grups de servei amb comitè de seguiment propi:

- Gestió del manteniment
- Gestió dels evolutius recurrents

En formen part:

- Responsable de servei de l'IMI
- Coordinador del contracte de l'adjudicatari
- Cap de projecte de l'adjudicatari
- Responsable de serveis de l'adjudicatari

Li corresponen al Comitè de Seguiment les funcions de:

- Revisió de les incidències en curs i el seu pas a problema si així es considera per l'IMI.
- Revisió dels problemes en curs.
- Validació i acceptació dels treballs recurrents realitzats.
- Verificació de les proves exhaustives realitzades.
- Resolució dels conflictes que puguin sorgir.
- Presentació actualitzada de l'equip del servei i el percentatge de dedicació individual: És responsabilitat de l'adjudicatari presentar mensualment la totalitat de l'equip participant en el servei, amb el percentatge de dedicacions individuals (aquesta informació es creuarà amb la informació dels altres contractes actius que l'adjudicatari tingui amb l'IMI).
- Seguiment de les necessitats de llicències i productes per a la prestació del servei de cada aplicació.
- Verificació ANS i proposta de facturació.
- Sessió prèvia preparatòria del Comitè de Direcció. Es revisa el mateix contingut i es planteja els punts destacats o decisions a traslladar al Comitè de Direcció.
- Totes aquelles que l'hi atribueixi el present plec.

Li correspon al responsable de l'empresa adjudicatària la preparació de la documentació necessària per a la realització del comitè de seguiment i aixecar acta dels temes i acords de la reunió. A l'inici del contracte es determinarà el detall i contingut de la documentació de seguiment.

6.2.2. Comitè Tècnic



Es reunirà amb caràcter mensual, encara que ambdues parts els podran convocar també amb caràcter extraordinari sempre que es consideri necessari.

En formen part:

- Responsable contracte IMI
- Responsable de servei l'IMI
- Responsable arquitectura IMI i tècnics IMI que consideri
- Cap de projecte de l'adjudicatari
- Arquitecte/a de l'adjudicatari (perfil Arquitecte/a del contracte)

Li corresponen al Comitè Tècnic les funcions de:

- Revisió de temes tècnics del servei.
- Realització de tasques de coordinació amb diferents departaments tècnics relacionats amb el servei.
- Resolució dels conflictes que puguin sorgir.
- Totes aquelles que l'hi atribueixi el present plec.

Li correspon al responsable de l'empresa adjudicatària la preparació de la documentació necessària per a la realització del Comitè Tècnic i aixecar acta dels temes i acords de la reunió. A l'inici del contracte es determinarà el detall i contingut de la documentació de seguiment.

6.2.3. Comitè de Direcció

Les seves funcions són les de supervisar la marxa del contracte i la presa de decisions que afecten a l'objectiu i abast del mateix.

Es reunirà amb caràcter mensual encara que es podrà convocar amb caràcter extraordinari sempre que es consideri necessari. En formen part:

- Director/a de Desenvolupament de l'IMI
- Responsable de contracte de l'IMI
- Responsables de l'IMI
- Coordinador/a del contracte de l'adjudicatari
- Cap de projecte de l'adjudicatari
- Altres assistents requerits (a petició de l'IMI)

Li corresponen al Comitè de Direcció les funcions de:

- Control de l'execució del contracte
- Validació i aprovació de l'emissió de la factura corresponent als treballs realitzats
- Resolució dels conflictes que puguin sorgir en l'execució del contracte
- Revisió de l'estat dels Checkpoints



- Revisió de resultats d'auditories
- Comunicació de substitució de membres de l'equip si s'escau, validació de les característiques tècniques i professionals del substitut i presentació del període de formació i de coexistència
- Aprovar ampliacions/reduccions de contracte
- Verificació de l'acompliment dels ANS i del contracte
- Comunicació de les faltes i penalitzacions i afectació en la propera facturació si s'escau
- Gestió de riscos i oportunitats

Li correspon al responsable de l'empresa adjudicatària la preparació de la documentació necessària per a la realització del comitè de direcció i aixecar acta dels temes i acords de la reunió. L'ordre del dia del comitè haurà d'incloure com a mínim els punts detallats en el punt 4.5.4.1 Reporting i com a primer punt sempre hi constarà els punts o acords de l'anterior acta de seguiment.



7. EINES DEL SERVEI

A continuació es detallen algunes de les eines que s'utilitzen en l'actualitat a l'IMI per a la gestió de nous Desenvolupaments, Manteniments Evolutius i incidències en funció del tipus de contracte que s'estigui executant. L'ús de les mateixes està descrit en ADINET/Metodologia AGILE així com en els diversos procediments vigents a l'IMI. L'IMI es reserva el dret de modificar aquestes eines amb el previ avís suficient perquè els proveïdors puguin adaptar-se a les mateixes.

Les eines esmentades anteriorment tenen les següents característiques:

- **Eina de gestió de peticions:** Aplicació mitjançant la qual es realitzen els registres i posterior seguiment de les peticions de les aplicacions que es troben a l'entorn de Producció.
- **Eina de gestió d'incidències:** Aplicació mitjançant la qual es realitzen els registres i posterior seguiment de les incidències de les aplicacions que es troben a l'entorn de Producció.
- **Eina de ticketing:** Aplicació mitjançant la qual es realitzen els registres i posterior seguiment del cicle de vida de les tasques dels serveis de manteniment i les imputacions dels esforços corresponents.
- **Eina de gestió de requisits:** Aplicació mitjançant la qual es realitza la gestió de requisits i proves.
- **Eines verticals de proves:** Conjunt d'eines Open Source utilitzades per a l'execució de les proves associades a requeriments no funcionals.
- **Eina de gestió del contracte:** Eina de gestió de la demanda, de contractes i de serveis.
- **Eina de reporting de serveis:** Aplicació de gestió dels indicadors, de seguiment dels ANS i dels altres indicadors del contracte.
- **Eina de seguiment de projectes:** Aplicació de gestió dels projectes, de seguiment de fites i checkpoints, riscos i pressupost.
- **Eina de comunicació i treball col·laboratiu:** Plataforma utilitzada per gestionar la comunicació i el treball col·laboratiu de manera centralitzada.
- **Plataforma de formació:** Plataforma utilitzada per gestionar la formació en línia.
- **Eina d'enquestes:** Plataforma que permet la realització d'enquestes i la identificació de les persones que entren.
- **Eina de gestió del coneixement:** Plataforma que permet la gestió del coneixement de manera centralitzada.
- **Eina de control de versions:** Plataforma que permet el versionat del codi de les aplicacions i serveis.
- **Eina de càrrega i migracions**

L'IMI comunicarà a l'adjudicatari a l'inici del contracte la relació concreta d'eines del servei i podrà canviar-les durant l'execució del contracte, informant al corresponent adjudicatari amb una antelació mínima de 30 dies naturals.



8. QUALITAT DELS SERVEIS

8.1. Pla de qualitat

El Pla de Qualitat inclourà tots els requisits definits en el present plec per part de l'IMI.

Els punts que s'indiquen a continuació serà l'índex que, com a mínim, ha d'emplenar l'adjudicatari:

- Gestió de la Configuració: Assegurament que els canvis no afecten els nivells de qualitat del servei.
- Resolució dels problemes relatius a la gestió del servei.
- Control de la traçabilitat del programari i de la documentació.
- Procediments que assegurin que la documentació s'ha actualitzat d'acord amb els canvis o peticions realitzades al llarg del cicle de vida del servei.
- Regles i procediments que garanteixin la millora contínua del servei.
- Revisions internes que assegurin que les aplicacions i els serveis compleixen les metodologies definides ADINET/Metodologia AGILE.
- Mètriques i indicadors.
- Proves d'un servei:
 - Estratègia de proves per servei (nous desenvolupaments, evolutius i incidències)
 - Nivells de proves a realitzar per servei
 - Tipus de proves (funcionals, no funcionals, de regressió, rendiment, revisions de documentació, anàlisi estàtic de codi, etc.)
 - Rols involucrats per part del proveïdor
 - Eines involucrades en la gestió de proves i en la gestió de defectes
- Gestió de les responsabilitats relatives a l'actualització del Pla de Qualitat
- Gestió de riscos que possibiliti una reducció o eliminació dels possibles impactes en el servei

L'adjudicatari haurà d'executar el Pla de Qualitat específic que asseguri la qualitat dels serveis oferts.

8.2. Qualitat del servei

Li correspon a l'adjudicatari establir les mesures que consideri adients per lliurar les tasques del contracte amb els nivells mínims de qualitat que li són exigits.

En aquest sentit, l'IMI exigirà l'acompliment dels nivells de servei descrits a l'apartat 9 i obliga a l'ús de la metodologia ADINET o la Metodologia AGILE Scrum@IMI en totes les tasques que executi l'adjudicatari.



Amb auditories aleatòries en el temps que es facin sobre el conjunt de les tasques o en algunes fases d'aquest conjunt tant des de l'òptica tècnica com des de l'òptica d'acompliment de la metodologia, l'IMI procedirà a l'avaluació d'aquesta qualitat comprovant:

1. L'acompliment dels acords de nivell de servei.
2. El rebuig o no acceptació de les tasques determinades en la petició que no hagin acreditat l'entrega del programari i la documentació associada. Sempre, i en tot cas, s'haurà d'entregar com a part del programari i la documentació, un Informe del Resultat de l'execució de les proves, juntament amb el seu enregistrament (possibles opcions: fitxer de resultats generat per una eina de proves, lliurament d'un fitxer log, captura de finestres amb el resultat de les proves,...), i es presentarà a l'equip de l'IMI per a la seva consideració i validació en cas que ho consideri necessari.

8.3. Auditories

L'IMI, en funció del desenvolupament del contracte, podrà realitzar auditories sobre el conjunt del treball des de la vessant de qualitat.

L'auditoria ha de servir per millorar la qualitat del servei entesa com la millora del procediment del manteniment d'aplicacions.

L'auditoria en cas que s'exigeixi ha de complir els següents requisits:

- Periodicitat: A determinar per l'IMI
- Àmbit: La totalitat de les aplicacions
- Serveis a auditar: Tots els serveis inclosos a l'abast del contracte
- Equip: Empresa externa i independent
- Resultat: informe d'auditoria

8.3.1. Objectiu de les Auditories

L'objectiu de les Auditories i Revisions de Qualitat dels Serveis Contractats és proporcionar visibilitat i control a la Direcció de l'IMI, sobre el grau de compliment dels adjudicatariis amb els aspectes formals del servei.

Els aspectes més rellevants a verificar des del punt de vista d'Auditoria i que apliquen a qualsevol tasca dels serveis del contracte són:

- Verificació de l'esforç estimat/realitzat.
- Verificació dels anàlisis funcionals, tècnics i d'arquitectura.
- Verificació de la documentació generada.
- Revisió de solució implementada.



- Verificació del compliment del Pla de Qualitat de Servei, de les condicions contractuals i dels procediments de treball establerts.
- Pla de Qualitat del Servei: fent especial èmfasi en els mecanismes d'assegurament de la qualitat proposats per l'adjudicatari per a les seves pròpies activitats (controls, revisions, proves, auditories internes de l'adjudicatari, etc.)
- Condicions contractuals: verificant, entre d'altres aspectes, el compliment dels requisits d'infraestructura (entorns, eines, comunicacions, etc.), requisits de personal i requisits de seguretat inclosos en el contracte.
- Procediments de treball: verificant el compliment del Model Operatiu i els procediments definits per a la prestació del servei (activitats, i lliurables).

Els aspectes més rellevants a verificar des del punt de vista d'una revisió són:

- Revisió del compliment i execució del Pla d'Acció proposat.

8.3.2. Procediment d'Auditoria

L'auditor farà l'anàlisi que consideri necessari i requerirà al proveïdor adjudicatari tota aquella informació que consideri adient.

L'adjudicatari cooperarà en l'auditoria, responent immediatament a les informacions demanades per a l'execució de la mateixa i auxiliant als auditors en allò que considerin necessari.

Tota informació addicional o canvis de conducció d'un procés o com a resultat d'auditoria, serà considerada informació confidencial, segons els termes i condicions del contracte.

La realització de l'auditoria en cap moment no eximirà a l'adjudicatari del compliment dels compromisos derivats de la prestació dels serveis d'acord amb els termes inclosos en aquest Plec.

Els costos dels mitjans emprats per l'adjudicatari associats a les auditories no podran ser repercutits en cap cas a l'IMI.

8.3.3. Resultats de l'Auditoria

L'auditoria es realitzarà mitjançant revisions dels diferents aspectes que es contempnen en aquest plec, en el pla de qualitat del servei, en el grau de compliment de l'ús de la metodologia ADINET/ Metodologia AGILE, formació, model de prestació del servei, així com qualsevol altre pla detallat en aquest plec. L'equip auditor buscarà la conformitat amb els aspectes establerts en aquests documents. Per a cada aspecte revisat existiran quatre possibles valoracions:

- Conformitat: si es compleix completament amb el que indiquen aquests documents.



- **No Conformitat Major:** si hi ha evidències d'incompliment de requisits relacionats amb el Cicle de Vida del Desenvolupament i Manteniment, els procediments vigents en el moment d'execució de l'auditoria relatius als serveis d'aquest plec i aspectes de Seguretat que incideixen directament en la prestació del servei (Documentació i Lliurables, Gestió de la Configuració, Traçabilitat, Gestió de Riscos i Problemes, Seguretat Físic-Lògica).
- **No Conformitat Menor:** si hi ha evidències d'incompliment de requisits no relacionats amb el Cicle de Vida del Desenvolupament i Manteniment i els procediments vigents en el moment d'execució de l'auditoria relatius als serveis d'aquest plec que incideixin directament en la qualitat del servei (Rols, equip del servei, Temes Laborals i Subcontractacions, solvència tècnica).
- **Observació:** addicionalment, s'inclouran com "observació" aquells fets identificats que afectin o puguin afectar, segons el parer de l'equip auditor, a la qualitat del servei, però que no suposin un incompliment formal dels compromisos establerts. Les observacions identificades en un informe d'Auditoria podrien derivar a No Conformitats en futures auditories si no s'esmenen.

A la finalització de l'auditoria les parts revisaran les desviacions i / o observacions detectades respecte a l'acordat en el contracte. L'adjudicatari haurà d'executar el Pla d'acció definit en l'auditoria amb:

- Accions per assegurar que les desviacions i / o observacions detectades es corregeixin.
- Identificació de responsables i dates límit per a l'execució de les accions.

Serà responsabilitat de l'adjudicatari la realització de les accions establertes en el Pla d'acció.

8.3.4. Resultats de la Revisió

L'IMI podrà realitzar una revisió de l'execució del Pla d'acció proposat.

El mètode consistirà en la revisió del Pla d'acció de cadascuna de les No Conformitats detectades i també es revisaran algunes de les observacions.

S'avaluarà l'estat de l'acció corresponent i en cas de donar-se com a vàlid es considerarà "tancada la No Conformitat".

8.4. Qualitat de Programari

El conjunt del programari objecte d'aquest plec estarà subjecte als controls de qualitat o verificació de validesa que l'IMI determini. En aquest sentit l'adjudicatari haurà de procedir a



realitzar el conjunt de proves funcionals i tècniques que l'IMI determini de manera estàndard per les aplicacions.

Dintre d'aquest conjunt de proves es preveuen les de càrrega, regressió i conceptuals, que es realitzaran utilitzant els mètodes, eines i programari accessori que l'IMI determini, obligant-se l'adjudicatari a la realització i/o col·laboració en la confecció dels scripts corresponents a tal efecte.



9. ACORDS DE NIVELL DE SERVEI (ANS)

Per a la gestió i seguiment dels serveis prestats per a l'adjudicatari, es defineixen una sèrie d'Acords de Nivell de Servei (ANS). Aquests permeten monitoritzar i avaluar la qualitat, i, la gestió dels serveis a través d'indicadors que parametritzen el grau de consecució acordat per a cada servei.

Els indicadors tindran la següent estructura en comú:

- **Indicador:** Codi de l'indicador.
- **Descripció:** Definició de l'indicador i objecte de mesura.
- **Càlcul:** Fórmula per al càlcul de l'indicador.
- **ANS:** Acord de nivell de servei d'aplicació a l'indicador.
- **Descompte factura:** Import a descomptar de la factura mensual en el cas d'incompliment de l'ANS.

El compliment dels ANS ha de ser revisat de manera mensual. En el comitè de direcció s'haurà de realitzar una presentació de l'estat de compliment dels ANS, així com de les desviacions ocorregudes.

Per tal d'assegurar la fiabilitat i l'automatització de l'extracció dels ANS del servei, es requereix l'enviament d'informació des de les diferents eines de registres, segons s'estipula a l'apartat 7 Eines del servei, a través de les APIS actualitzades dels sistemes de l'IMI, cap a una plataforma web de recollida de les dades. L'IMI es reserva el dret de fer servir un altre sistema per extreure la informació que permeti fer el seguiment del contracte i dels ANS informant al corresponent adjudicatari amb una antelació mínima de 30 dies naturals.

L'adjudicatari enviarà la informació requerida i prèviament pactada amb l'IMI.

9.1. ANS de qualitat operativa del servei

Per tal d'assegurar la correcta aplicació dels ANS, s'ha establert un criteri de **criticitat d'incidència**, diferenciant entre incidències greus i incidències normals:

- Es considera que la incidència és **greu** quan l'aplicació o una de les seves funcionalitats està indisponible i això implica una aturada en l'operativa de funcionament normal.
- Es considera que la incidència és **normal** en la resta de casos.

Totes les incidències es crearan amb criteri d'incidència normal, i en cas de ser greu, **haurà de ser modificat per l'adjudicatari** en el moment d'anàlisi inicial de la mateixa o per indicació de l'IMI. En el cas d'incidències excepcionals, el responsable del contracte de l'IMI, té la potestat de determinar que la incidència concreta queda fora d'algun dels ANS anteriors.



Pel càlcul dels ANS, es consideren com a hores laborables, les de l'horari base de prestació dels serveis del contracte (veure apartat 5.3.1) durant tot l'any.

9.1.1. Servei de manteniment correctiu

El càlcul dels següents ANS s'haurà de fer per petició de manteniment correctiu **amb periodicitat mensual** i considerant hores laborables i mes natural.

Indicador	Descripció	Càlcul	Criticitat incidència	ANS	Descompte factura
Temps de resolució incidència (Inc Tresó)	Temps que transcorre entre la comunicació d'una incidència i la resolució efectiva.	Inc Tresó = Data resolució incidència (*) - data d'entrada incidència	greu	Inc Tresó <= 8 hores laborables	Import de les hores treballades a la incidència
	No ha de superar el llindar d'hores definit		normal	Inc Tresó <= 18 hores laborables	Import de les hores treballades a la incidència
Tancament d'incidència (Inc tanc)	Temps que transcorre entre la comunicació d'una incidència i la resolució efectiva.	Inc tanc = Data resolució incidència (*) - data d'entrada incidència	greu	Inc tanc <= 32 hores laborables	200 € per incidència que incompleixi l'ANS
	No ha de superar el llindar d'hores definit, que és de 24 hores laborables addicionals sobre el llindar de Tresó per a la mateixa criticitat d'aplicació/incidència		normal	Inc tanc <= 42 hores laborables	200 € per incidència que incompleixi l'ANS
Incidència no resolta (Inc no res)	Incidències no resoltes en la data prevista Inc Tanc	Inc no res = Nº incidències que tenen activat l'ANS Inc tanc en la data del comitè i no estan resoltes			200 € per incidència que incompleixi l'ANS (**)
Incidències Pending (Inc Pen)	Nº d'incidències amb estat pending sense justificació i no acordades amb responsable de l'IMI	Inc Pen = nombre d'incidències amb estat pending sense justificació i no acordades amb responsable de l'IMI	normal	Inc tanc <= 42 hores laborables	200 € per incidència que incompleixi l'ANS
Tancament de problemes (Pr tanc)	Problema resolt i lliurat a l'IMI a la data compromesa.	Pr tanc = Data de lliurament (*) - Data compromesa		Pr tanc <= 0 dies laborables	3.000 € per problema que excedeixi l'ANS



- (*) Es considera data de resolució d'incidència o problema quan la incidència/problema està solventada, provada i en disposició de ser transportada a l'entorn pre productiu i tancada quan té l'estat *Closed* a l'eina de tiqueting
- (**) L'ANS "Inc no res" serà d'aplicació mensual fins la resolució de la incidència, és a dir, una mateixa incidència podrà penalitzar en diverses factures mensuals

9.1.2. Serveis de manteniment recurrent

El càlcul dels següents ANS s'haurà de fer per cada petició de manteniment recurrent **amb periodicitat mensual** i considerant dies laborables.

Indicador	Descripció	Càlcul	ANS	Descompte factura
Anàlisi i planificació de peticions (Plani)	Temps que transcorre entre la sol·licitud de valoració d'una petició de recurrent i el lliurament a l'IMI de la valoració.	Plani = Data de lliurament de la valoració - data sol·licitud de valoració del recurrent.	Plani <= 10 dies laborables	200 € per petició que incompleixi l'ANS
Compliment dates d'entrega (Cde)	Manteniment recurrent realitzat i lliurat a l'IMI a la data compromesa.	Cde = Data de lliurament (*) - Data compromesa	Cde <= 0 dies laborables	10% de l'import estimat de la valoració del recurrent per petició que incompleixi l'ANS

(*) Es considera data de lliurament quan la petició recurrent està realitzada, provada i en disposició de ser transportada a l'entorn productiu

9.1.3. Serveis d'evolutius identificats

El càlcul dels següents ANS s'haurà de fer per evolutiu **amb periodicitat mensual** i considerant dies laborables.

Indicador	Descripció	Càlcul	ANS	Descompte factura
Compliment dates d'entrega (Cdev)	Manteniment evolutiu realitzat i lliurat a l'IMI en un termini inferior a l'ANS	Cdev = Data de lliurament (*) - Data compromesa	Cdev <= 0 dies laborables	6% de l'import estimat de la valoració de l'evolutiu per petició que incompleixi l'ANS



(* Es considera data de lliurament quan l'evolutiú està realitzat, provat i en disposició de ser transportat a l'entorn productiu

(**) Data compromesa al pla de projecte aprovat al kick-off, o la que escaigui si s'han aprovat en el Comitè de Direcció del contracte canvis de planificació. La planificació actualitzada de cadascun dels evolutius haurà d'estar registrada i actualitzada a l'eina de gestor de projectes i a l'eina de tiqueting del servei de manteniment, per poder mesurar aquest indicador.

9.1.4. Serveis Evolutius Recurrents

El càlcul dels següents ANS s'haurà de fer per cada petició de manteniment recurrent **amb periodicitat mensual** i considerant dies laborables.

Indicador	Descripció	Càlcul	ANS	Descompte factura
Anàlisi i planificació de peticions (Plani)	Temps que transcorre entre la sol·licitud de valoració d'una petició de recurrent i el lliurament a l'IMI de la valoració.	Plani = Data de lliurament de la valoració - data sol·licitud de valoració del recurrent.	Plani <= 10 dies laborables	200 € per petició que incompleixi l'ANS
Compliment dates d'entrega (Cde)	Manteniment recurrent realitzat i lliurat a l'IMI a la data compromesa.	Cde = Data de lliurament (*) - Data compromesa	Cde <= 0 dies laborables	10% de l'import estimat de la valoració del recurrent per petició que incompleixi l'ANS

(* Es considera data de lliurament quan la petició recurrent està realitzada, provada i en disposició de ser transportada a l'entorn productiu

9.1.5. Serveis Transversals de Manteniment

El càlcul dels següents ANS s'haurà de fer per indicador **amb periodicitat mensual** i considerant dies laborables.

Indicador	Descripció	Càlcul	ANS	Descompte factura
Entrega d'actes i documentació (Tdocu)	Retard en l'entrega d'actes i documentació (*)	Tdocu = data d'entrega real de cada document - data prevista d'entrega	Tdocu <= 0 dies laborables	200 € per document que excedeixi l'ANS
Temps de gestió de llicències	Temps que transcorre des de que es realitza la petició fins que	Tllic = Data de finalització de la gestió - data de	Tllic <= 20 dies laborables	500 € per petició de llicència que excedeixi



(Tllic)	finalitza la gestió	sol·licitud		l'ANS
Qualitat dels documents entregats (Qinf)	Número de documents (actes, informes, valoracions i documentació del servei) acceptats sense iteracions o amb una única iteració en la seva elaboració	Qinf = nº documents entregats amb més d'una iteració per manca de qualitat	Qinf	200 € per document amb més d'una iteració per manca de qualitat
Qualitat dels productes auditats (Qaud)	Número de productes auditats amb resultat de No conformitat	Qaud = nº productes auditats amb resultat de No conformitat	Qaud	1.000 € per producte auditat amb resultat de No conformitat
Temps de resolució de petició (Pet Treso)	Temps que transcorre entre la comunicació d'una petició i la seva resolució efectiva.	Pet Treso = Data resolució petició - data d'entrada petició	Pet Treso <= 5 dies laborables	200 € per petició que incompleixi l'ANS
Preavis per substitució (Pre Subs)	Temps que transcorre entre la comunicació oficial per escrit d'una substitució i la sortida del treballador/a.	Pre Subs = Data sortida del treballador/a - data comunicació de la substitució	Pre Subs >= 10 dies laborables	3.000 € per substitució que incompleixi l'ANS
Substitució d'un treballador/a (Subs Treb)	Temps que transcorre entre la data necessària d'arribada d'un nou treballador/a (mínim 5 dies laborables abans de la sortida del treballador/a substituït) i la seva incorporació real amb perfil validat per l'IMI al contracte.	Subs Treb = Data de sortida del treballador/a substituït - la data d'incorporació real al contracte del nou treballador/a (**)	Subs Treb >= 5 dies laborables	500 € per dia laborable que s'incompleixi l'ANS
Certificacions en cas de substitució d'un treballador/a (Cert Subs)	Compliment en cas de substitució d'un treballador/a de les certificacions obligatòries exigides al contracte (apartat 6.1.2.2 del plec) i les millores ofertes per	Verificació en cas de substitució d'un treballador/a del compliment de les certificacions obligatòries exigides al contracte (apartat 6.1.2.2 del plec) i	Cert Subs = Sí es compleixen totes les certificacions	1.000 € si incompleix l'ANS (s'aplicarà en cada factura mensual fins que es tinguin les certificacions necessàries)



	l'adjudicatari.	les millors ofertes per l'adjudicatari.		
Qualitat informació tiquets manteniment (Qitm)	Falta de qualitat de la informació en els tiquets de manteniment	Qitm = nº tiquets de l'eina de ticketing tancats amb falta de qualitat (***)	Qitm	100 € per tiquet tancat identificat a l'eina de ticketing amb falta de qualitat
Imputacions passades (Ipass)	Imputacions realitzades en mesos anteriors al tancament actual	Ipass= Import de les hores imputades en períodes anteriors al tancament actual	Ipass=0	Import de les hores imputades en períodes anteriors al tancament actual

(*) Veure apartat 6.2. En el cas de la documentació per als comitès i , la data prevista és mínim 2 dies laborables abans del comitè. Es penalitzarà si es supera en un dia aquest límit, és a dir si s'entrega la presentació amb menys de 3 dies d'antelació respecte al comitè.

En el cas de les actes, s'han d'enviar abans de 2 dies laborables després del comitè. També es penalitzarà si es supera en un dia aquest límit, és a dir, si s'envia passats 3 dies de la data del comitè.

() En el cas que al finalitzar el mes el treballador/a no s'hagi incorporat, s'utilitzarà pel càlcul de l'ANS mensual, com a "Data d'incorporació real al contracte del treballador/a" el darrer dia laborable del mes. Aquest càlcul es continuarà realitzant cada mes, per calcular l'ANS, fins que s'incorpori el treballador/a.**

(*) És responsabilitat de l'adjudicatari complimentar a l'eina de ticketing de forma detallada la informació del seu origen i causa, tractament, anàlisi i resolució. Igualment, serà responsabilitat de l'adjudicatari, mantenir actualitzat l'estat del ticket en l'eina de gestió d'incidències (actualment HPSM), en cas que aquestes no es creïn directament a l'eina de ticketing**



10. REQUERIMENTS ESPECÍFICS

En aquest apartat, es recullen els requeriments específics per a la prestació dels serveis de Manteniment i Evolució de la plataforma de gestió documental i arxiu de l'Ajuntament de Barcelona, que ha estat implementada sota el marc de la normativa d'administració electrònica de l'Ajuntament de Barcelona.

Les eines i serveis comuns per a sistemes d'Informació corporatius identificats en aquest apartat, resten operatius i donen servei a la Direcció de Serveis Municipals d'Arxiu de la Gerència de Recursos de l'Ajuntament de Barcelona. Des de la seva creació durant els anys 2017 i 2018, aquests sistemes s'han mantingut operatius i cal garantir la implementació de processos de millora continua. Aquesta millora contínua s'ha de materialitzar incorporant funcions i evolutius recurrents o millores tècniques i funcionals que necessita l'organització per tal de fer més eficient el dia a dia del servei a la ciutat.

Per tal de que els licitadors puguin orientar millor les seves propostes de servei, es descriurà l'entorn tècnic en el que es desenvoluparà el servei, els coneixements tècnics que l'empresa ha d'acreditar i les volumetries per a poder estimar la demanda. Les volumetries són orientatives i estan basades en una extrapolació de l'històric d'activitat de l'IMI.

La plataforma de gestió documental i arxiu de l'Ajuntament de Barcelona consta de la suite documental de Opentext i d'un conjunt d'aplicacions i mòduls d'eAdministració que proveeixen de serveis a les aplicacions de gestió que ho requereixin. A continuació es relacionen tots aquests elements, i en els posteriors subapartats es tractaran en detall:

1. Arxiu electrònic / gestor documental: Repositori documental que emmagatzema els expedients electrònics i documents electrònics d'aplicacions de gestió, segons determina el MGDE.
2. Gestió d'Arxius Físics: Aplicació pròpia de la plataforma Opentext que permet la gestió dels diferents centres d'arxiu i fons documentals de l'Ajuntament de Barcelona, amb interfície d'accés i configuracions, segons determina el MGDE.
3. Catàleg de documents: Aplicació desenvolupada en J2EE que permet configurar l'estructura del repositori documental d'Opentext. D'una banda s'hi defineixen les sèries i tipus documentals admesos, i de l'altre incorpora els mecanismes de control necessaris per regular l'emmagatzemament de documents al gestor documental.
4. Aplicació e-Oficines: Interfície de Captura i consulta d'expedients electrònics. Personalització de la funcionalitat d'Opentext Content Server per tal de gestionar els documents d'origen intern o extern que no tenen una aplicació de gestió associada.
5. OPAC (On-line Public Access Catalog): Aplicació desenvolupada en J2EE que permet l'accés als fons documentals i es pot consultar a través de internet.
6. Framework de Gestió Documental: capa de serveis de gestió documental, desenvolupada en J2EE que implementa l'accés als documents i expedients electrònics de l'eArxiu a OpenText.
7. Mòdul de Digitalització Segura: aplicació desenvolupada en J2EE que permet incorporar documents escanejats de forma segura a un expedient o una zona



provisional per tal que els usuaris puguin adjuntar-los a un expedient determinat.
Integrat a l'eina Enterprise Scan de la suit d'OpenText

8. Integració amb sistemes de gestió SAP: Connector OpenText – SAP Actualment la plataforma està integrada amb els sistemes de gestió Econòmic Financer, de RRHH i d'expedients electrònics de Contractació i Subvencions.
9. Extracció de la informació necessària per la presentació d' indicadors i estadístiques d'ús del Gestor Documental
10. Altres aplicacions i serveis de gestió documental.

Tal com s'especifica a l'apartat 4.5.2.4 d'aquest plec, l'adjudicatari ha de mantenir al dia tota la documentació funcional i tècnica del gestor documental referida a la seva configuració i a totes les aplicacions, mòduls i integracions que son objecte d'aquest plec.

Pel que fa als documents identificats com Normatives Tècniques, s'inclouen els següents:

Documents de la normativa en Open Text
Arquitectura documental
Organització del repositori
Estructura d'emmagatzemament
Regles de nomenclatura
Polítiques generals de seguretat

10.1. Arxiu Electrònic / Gestor documental

L'Ajuntament de Barcelona ha posat en funcionament la nova plataforma de Gestió Documental basada en la solució Opentext Content Suite 16.2.8. Aquesta plataforma ha estat configurada seguint les directrius del Model de Gestió de Documents Electrònics de l'Ajuntament de Barcelona (MGDE en endavant, descrit en el document que s'annexa a aquest plec) i el sistema AIDA . És objecte d'aquest contracte el manteniment de la configuració i dels desenvolupaments d'aquesta plataforma.



10.1.1. Descripció funcional

10.1.1.1. Arquitectura Documental

Des del punt de vista funcional el gestor documental disposa de tots els objectes descrits en el MGDE, dels quals destaquem per la seva rellevància els següents:

- Expedient, com a objecte contenidor de documents que també compta amb les seves pròpies metadades.
- Document, que inclou el fitxer informàtic i les metadades que el caracteritzen.
- Metadades, associades a documents o expedients per afegir informació que els caracteritzi. Aquestes metadades poden ser associades durant la creació dels documents o expedients, o quan s'apliquin els processos documentals.
- Signatura, com a objecte que inclou el fitxer signatura i les seves pròpies metadades i que manté una relació unívoca i permanent en el temps amb l'objecte document corresponent.

La organització d'aquests objectes en el repositori s'estructura en àrees de continguts. Aquestes àrees, definides a l'Enterprise Workspace, es corresponen a les zones identificades en el MGDE:

- **Zona d'Expedients:** Per estructurar els expedients amb sèries documentals assignades i que resultin de la introducció de documents per mitjans que permetin l'associació a un expedient o, per al primer document d'un expedient, la determinació d'una sèrie documental per a creació del expedient.
- **Zona Provisional:** és aquella zona on s'emmagatzemen temporalment els documents electrònics que hagin entrat per registre genèric o mitjançant portal de tràmits i no hagin pogut ser classificats (veure procés de





Captura). A partir de la zona provisional un usuari de la unitat tramitadora classifica posteriorment el document i l'incorpora a algun dels expedients existents.

- **Zona d'Arxiu Físic:** Zona del repositori per incorporar objectes documentals representatius de documents físics. Aquests objectes físics posseiran informació en metadades suficient per determinar la localització física del document físic.
- **Zona de Documents "e-Oficines":** Pels documents que no tenen una aplicació específica per a la seva gestió i que seran introduïts en el repositori mitjançant la captura manual (veure procés de Captura de documents - sense aplicació). Aquesta zona també té expedients classificats, però com que la intervenció manual sobre els seus continguts està permesa, el manteniment de l'estructura adequada dels expedients depèn del caràcter d'aquesta intervenció.
- **Zona d'Aplicacions:** té una única organització. Això significa que els documents de cada aplicació es divideixen per carpetes específiques de l'aplicació. A sota d'aquesta carpeta, l'estructura és totalment controlada per l'aplicació corresponent.

10.1.1.2. Processos documentals

Un dels objectius clau de l'Arxiu Electrònic i dos aspectes centrals del MGDE és donar suport als diferents processos documentals. Els processos documentals efectuen canvis en l'estat dels documents i expedients. Segons el MGDE els estats possibles per a documents incorporats a l'arxiu electrònic són:

- **Sense assignar** - El document no té un expedient i conseqüentment no posseeix una Sèrie Documental associada. Típicament els documents sense assignar resulten del procés de registre electrònic genèric. Per passar a l'estat "En tramitació" els documents hauran de passar pel procés de Classificació (veure Classificació).
- **En tramitació** - El document té un expedient i conseqüentment una Sèrie Documental associada, necessitant de determinades transformacions per passar a l'estat definitiu.
- **Definitiu** - El document no pot canviar.

Els següents processos documentals, descrits en el MGDE, incideixen sobre diversos aspectes d'entrada, sortida i gestió de documents al repositori:

Captura

Procés que incorpora documents a l'arxiu electrònic a partir de diversos processos. També s'entén dins l'àmbit del procés de captura la creació de l'identificador únic del document, l'aplicació de signatures electròniques i l'obertura i tancament d'Expedients Electrònics.

Els processos d'incorporació de documents a l'arxiu electrònic descrits pel MGDE són els següents:



Documents provinents de ciutadans:

- Registre instància genèrica
- Registre mitjançant formularis específics (Portal de Tràmits)
- Registre presencial (paper) i digitalització

Documents interns provinents de funcionaris de l'Administració municipal:

- Aplicacions de tramitació
- Captura de documents "no reglats" (sense aplicació de tramitació)

Classificació

Es tracta del procés d'identificació i associació de "Sèries Documentals" a expedients (i implícitament a documents) i de "Tipus Documentals" a documents, d'acord amb un Catàleg de Documents.

L'atribució d'una "Sèrie Documental" a l'objecte documental també li associa implícitament un conjunt de normes de conservació i accés. Aquesta associació resulta de l'existència al Catàleg d'una correspondència entre sèrie documental i una *RM Classification* (veure punt 10.1.1.3 Records Management) que permet determinar les regles de conservació i accés del document durant el seu cicle de vida.

L'atribució de "Tipus Documentals" als documents és automàtica sempre que sigui possible la identificació directa. Per procediments on no és possible identificar el tipus automàticament, l'atribució és realitzada per un usuari que, a través d'una interfície accedeix a la zona provisional, selecciona el document i tria d'entre els tipus documentals disponibles per a la sèrie documental a la qual pertany el document.

Descripció

El procés de Descripció és l'associació de metadades a continguts. L'associació de metadades (definides a l'Esquema de metadades) a documents o expedients es realitzarà utilitzant les Categories d'OTCS descrites anteriorment. D'aquesta manera, el procés de descripció passa, en primera instància, per garantir l'associació de Categories d'OTCS a documents i expedients i, finalment permetre l'atribució de valors a les metadades de cada Categoria.

Avaluació

El procés d'Avaluació assigna una norma de conservació i accés a un conjunt de regles predefinides per a un determinat document. Les normes de conservació i accés són aplicables implícitament a documents i expedients electrònics per estar relacionades explícitament amb les seves Sèries Documentals.



Les normes de conservació s'estableixen períodes concrets de conservació a partir d'un esdeveniment (per exemple, el tancament d'un expedient) o determinen si els documents són de conservació permanent. Per poder aplicar el calendari de conservació i accés, els documents han d'estar classificats (procés de Classificació).

Conservació

El procés de conservació inclou el conjunt de mesures que aconseguen que els objectes es mantinguin accessibles i consultables durant el temps definit per les normes del calendari de conservació i accés.

Una de les mesures de conservació prevista controla la prevenció d'obsolescència de formats per mitjà de conversions a format PDF/A.

Les signatures són mantingudes durant el període de vigència dels documents a què estan associades. La validació de signatures es realitza per un procés cíclic, iniciat a partir d'informes periòdics, que reuneixen documents a verificar i notificar als Record Managers. Aquests gestors poden llançar la nova signatura de documents, sent executada una crida al Mòdul Comú de Signatures Electròniques per generar la nova signatura, o marcar el PDF/A amb la informació suficient perquè aquest document no depengui de signatura. En aquest cas, el document original és reemplaçat pel contingut PDF/A i és aquest el contingut afectat pel calendari de conservació i accés.

Eliminació

És el procés de destrucció dels documents que han finalitzat el període de conservació establert per les normes del calendari de conservació i accés.

El procés d'eliminació pot incloure l'aprovació explícita de l'eliminació en el que el MGDE defineix com a "flux d'aprovació d'eliminació". En cap cas es poden eliminar documents signats o definitius que no tinguin una norma de conservació i accés. En cas d'aprovació tot l'expedient és eliminat del repositori incloent les signatures, còpies o índexs

10.1.1.3. Records Management (RM)

El mòdul de Records Management (RM en endavant) s'utilitza en l'àmbit de l'arxiu electrònic i en l'àmbit de la gestió d'arxius físics.

Arxiu Electrònic

Com s'ha apuntat en el procés de Classificació de l'apartat 10.1.1.2 i pel que respecta a l'Arxiu Electrònic, l'RM regula el cicle de vida d'expedients i documents, i governa entre d'altres, les sèries documentals definides al Catàleg de documents i els calendaris de conservació dels documents existents. Per a cada sèrie documental hi haurà una RM Classification en el volum de classificacions del Repositori OTCS.

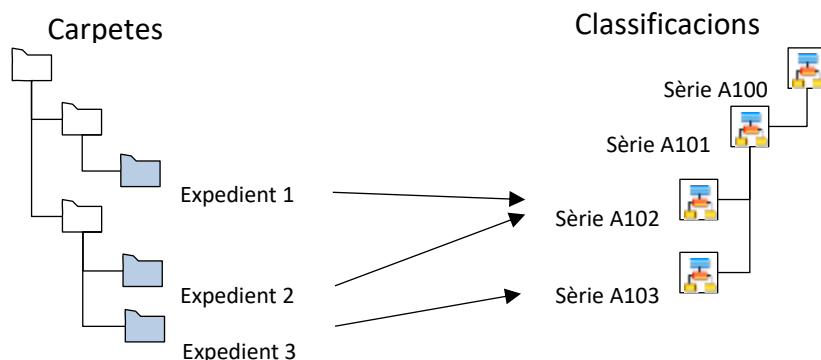

Cal notar que:

- Hi ha independència entre classificació i estructura del repositori, ja que els Expedients 2 i 3 no comparteixen la mateixa Sèrie encara que es localitzin a la mateixa carpeta.
- La jerarquia de sèries no afecta la classificació, significat que els expedients amb prou feines es classifiquen amb la Sèrie a què estan associats (i no els seus ancestres).

Arxiu Físic

La gestió RM per objectes documentals físics es realitza amb funcionalitats natives del Repositori OTCS. Aquestes funcionalitats tot i ser específiques per a la gestió d'objectes, préstecs i control de custòdia es relacionen amb les funcionalitats de gestió RM d'objectes documentals electrònics. Per exemple, les classificacions i calendaris de conservació definits podran ser aplicats de manera anàloga als objectes del repositori que representen objectes físics.

Quant a la interacció amb els usuaris, disposa de 2 interfícies:

- La interfície de captura i consulta ofereix un front-end configurable als usuaris dels departaments que ho sol·licitin, per tal que puguin guardar els documents ofimàtics segons el model de gestió AIDA.
- La interfície d'administració de polítiques documentals aporta les funcions de creació i modificació de sèries i quadre de classificació que es gestionaran des del Catàleg de Documents; creació de calendaris de conservació i esdeveniments disparadors, així com per al control dels fluxos d'eliminació i autorització; creació de centres d'arxiu i dipòsits, així com l'assignació de grups d'usuaris a cada un d'ells.

10.1.2. Arquitectura específica i aspectes tècnics

Arquitectura tècnica:

- Servei Cloud Opentext



- Opentext Content Suite Platform 16
- Mòdul AdLib (servei de conversió a PDF (A))

10.1.3. Integracions

Internes (entre sistemes IMI):

- Mòdul Comú de Signatura Electronica.
- Active Directory
- SAP
- Framework de Gestió Documental
- Catàleg de Documents

Mapa actual d'integracions internes:



Figura 1: Arquitectura lògica de components de l'Arxiu electrònic

10.1.4. Model de seguretat

El model de seguretat del gestor documental garanteix la integritat, autenticitat, confidencialitat, qualitat, protecció, accés, traçabilitat, disponibilitat i conservació de la

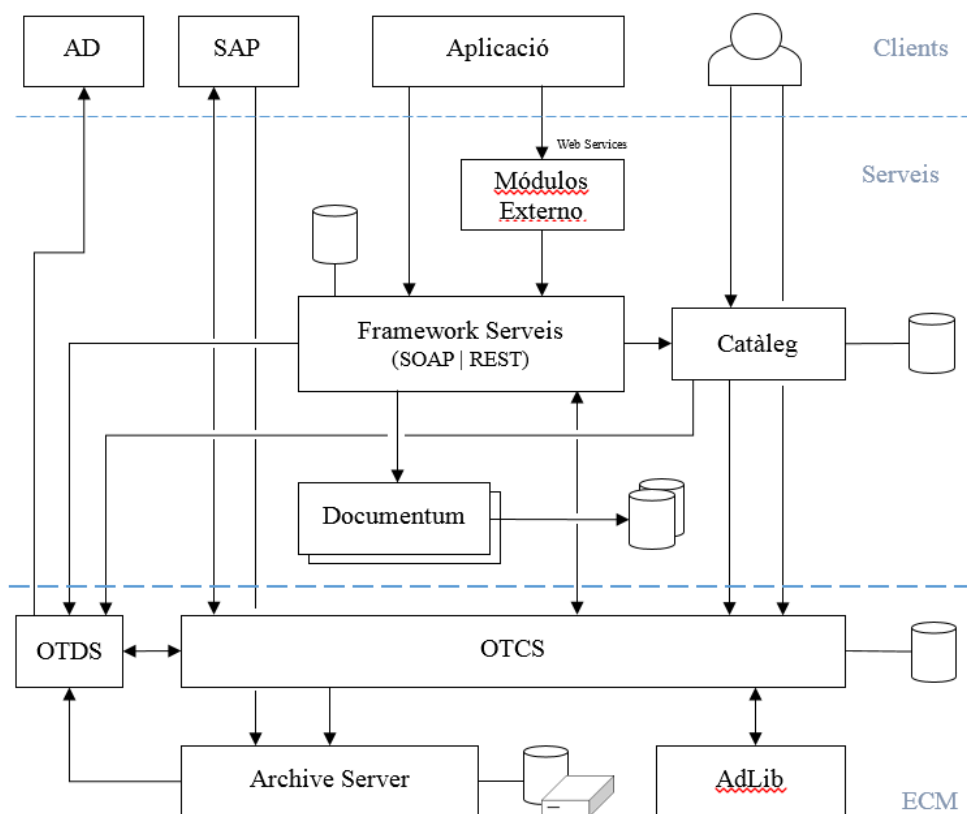

documentació, tenint en consideració els aspectes tècnics de seguretat, les NTI, l'ENS, EIDAS així com altres legislacions i normatives internes de seguretat.

La autenticació de l'usuari final es realitza de 3 formes diferents.

Aplicació	Mecanisme
Catàleg	Portal OAuth en mode pàgina
Framework	OAuth
Content Server	AD (via OTDS)

L'única aplicació utilitzada pels ciutadans és la OPAC i, al ser d'accés públic a través del portal, no requereix autenticació. Les altres aplicacions són accessibles internament. Els productes OpenText sempre utilitzen OTDS, per a realitzar l'autenticació de l'usuari, i OTDS autentica l'usuari contra l'Active Directory.

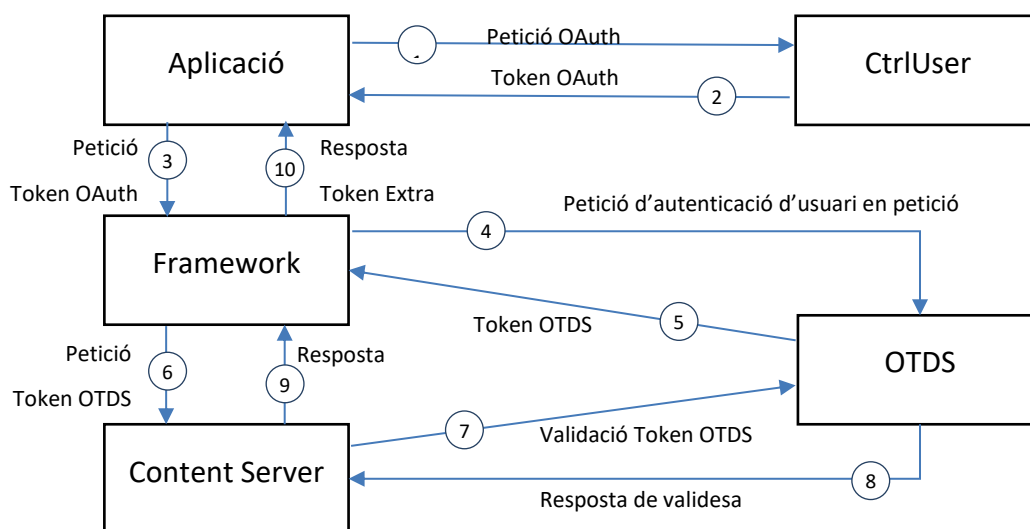

L'autorització de totes les aplicacions desenvolupades (Framework i Catàleg) es realitza amb Control User. Per als productes OpenText, com Content Server, l'autorització és gestionada en el propi sistema i la possible integració amb Control User és una extensió futura. Mentre no es produeixi aquesta integració, un responsable de negoci ha d'autoritzar l'usuari a la Control User i després al repositori Content Server.

Per al framework només n'hi ha un perfil d'usuari. El perfil identificat només s'aplica quan un usuari interactua directament amb el framework i la seva interfície web. Les crides que una aplicació realitza al framework necessiten d'una autenticació OAuth de la Control User. Aquesta autenticació no es realitza directament en el framework sinó que aquest la delega al



Content Server on les accions són efectivament realitzades, com s'intenta il·lustrar a la imatge sota.

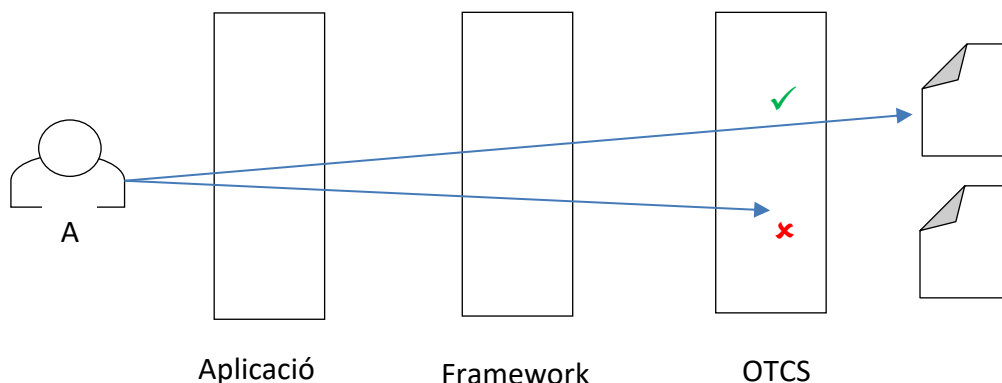

La confidencialitat de la informació és un aspecte que s'aplica només al nivell del Repositori Content Server. La confidencialitat dels documents és garantida amb el sistema de permisos de Content Server i la validació del model de seguretat definit d'acord amb el MGDE.

A l'Arxiu Electrònic s'utilitza autenticació nominal. Això vol dir que les persones que utilitzen les aplicacions de negoci s'autentiquen amb el seu usuari de xarxa que és el mateix usuari que poden utilitzar per accedir directament al Repositori.

En relació a la OPAC, al tractar-se d'un portal públic sense autenticació i que proporciona una forma de consultar informació del Repositori, es garanteix la confidencialitat per tres vies:

1. S'utilitza un usuari específic per a l'aplicació i amb un departament específic "OPAC". Al garantir que l'usuari i el grup (departament és un grup) no són membres de cap altre grup o utilitzats en cap ACL es garanteix que aquest usuari només té permisos per consultar el que s'assigni al permís "Públic" (un permís específic suportat per content Server).
2. Utilitza el Framework Documental per realitzar totes les crides al Repositori. Això garanteix que només realitza les consultes i recerques suportades per el framework.
3. Realitza recerques en un "Slice" (partició específica de cerca) configurat per només incloure i indexar les dades de l'àrea "Docs Físics".

Pel que respecta a la traçabilitat de l'Arxiu Electrònic, està basada en el sistema d'auditoria d' OpenText Content Server. El pla de traces ha estat definit, per a la plataforma, a la Fase 1 del projecte eArxiu. El Framework de Gestió Documental considera un nou nivell de traçabilitat. Mentre que a nivell de OTCS les operacions de sistema són registrades per OpenText, a nivell del framework documental es registren totes les operacions realitzades:

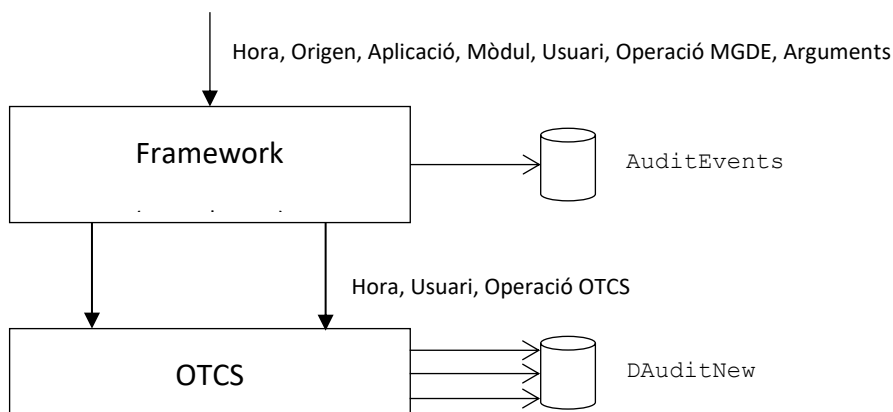

10.1.5. Reporting

Com a part de la configuració de la plataforma de gestió documental s'han definit una sèrie d'informes que mostren l'activitat de la mateixa que permeten obtenir estadístiques sobre (veure apartat 10.9 d'aquest plec):

- Nombre de documents i expedients, i la seva activitat
- Nombre de carpetes i la seva activitat
- Nombre d'usuaris i la seva activitat

Per als Arxius Físics l'eina produeix estadístiques i informes que cobreixen les necessitats de tots els centres d'arxius. Aquestes inclouen l'obtenció d'instruments de descripció, així com tot tipus d'informes sobre l'activitat dels mateixos: Préstecs, Consultes, Ingressos, Transferències, etc.

10.1.6. Resum processos batch

La plataforma consumeix una cadena batch diària per obtenir la estructura organitzativa de l'Ajuntament de Barcelona, i mantenir actualitzada la estructura de la zona provisional de documents electrònics.

Aplicació	Descripció	Procés	servei comunicació	Messag e Broker	cadena
SAP RRHH	Obtenció estructura organitzativa del Grup Municipal	Configuració del sistema d'Archiving	-----	Diari	DOCX001.010



10.2. Aplicació de Gestió d'Arxius Físics

10.2.1. Descripció funcional

L'aplicació d'Arxius Físics està configurada al Opentext Content Server.

L'aplicació d'Arxius Físics disposa dels següents casos d'ús:

- **Afegir unitat de descripció (simple):** Aquest cas d'ús es realitza mitjançant les funcionalitats estàndard del mòdul de Physical Objects, complementades per a la correcta configuració de classificacions i categories.
- **Afegir unitat de descripció (múltiple):** Aquest cas d'ús es realitza mitjançant les funcionalitats estàndard del mòdul de Physical Objects. Aquest procés de creació de múltiples objectes es complementa amb les funcionalitats generals d'actualització d'objectes i metadades disponibles a OTCS.
- **Afegir multimèdia (manual):** Les funcionalitats generals de la plataforma, quan són utilitzades d'acord amb la norma i convencions definides, permeten realitzar aquest cas d'ús. També es recorre a la utilització de XREF per l'associació explícita entre la descripció i els multimèdia.
- **Gestió de documents físics per oficines:** Consisteix en proporcionar una zona específica per a cada oficina, dins de "Docs Físics" on certs usuaris podran utilitzar les mateixes funcionalitats d'usuari com a tècnics d'arxiu.
- **Transferència d'oficina a centre:** Les funcionalitats estàndard de transferència són complementades amb un flux de treball que permet realitzar i gestionar peticions de transferència sense necessitat de privilegis més elevats.
- **Gestió de transferències físiques:** S'utilitzen les funcionalitats de gestió de transferència i de gestió caixes, proporcionades pel mòdul de Physical Objects.
- **Gestió de quadre de fons:** S'utilitzen sobretot les funcionalitats estàndard de creació i gestió de carpetes.
- **Gestió de quadre de classificació:** S'utilitzen sobretot les funcionalitats estàndard de creació i gestió de carpetes. Aquestes funcionalitats són complementades amb la utilització del mòdul de classificacions i de Records Management.
- **Sol·licitud de préstec per usuari intern:** Es permet aquest cas d'ús a través de les funcionalitats del mòdul de Physical Objects que permeten la gestió de préstecs i, de forma general, de la circulació de documents entre usuaris.
- **Sol·licitud de préstec per usuari extern:** Les mateixes funcionalitats de gestió de préstecs referides, quan es complementen amb la funcionalitat que permet gestionar clients externs, permeten suportar aquest cas.
- **Reclamació de préstec:** Totes les funcionalitats possibles de realitzar en el sistema, en aquest cas, serà proporcionades per informes i altres funcionalitats estàndard del mòdul Physical Objects.
- **Recerca d'unitats de descripció:** Aquest cas queda suportat per les funcionalitats generals de recerca d'OTCS.



- **Gestió d'autoritats:** La gestió d'autoritats es realitza amb arbres de classificació específics. Aquestes classificacions són anotades amb categories per descriure l'autoritat en els aspectes necessaris.
- **Gestió d'organització de dipòsits:** Aquest cas queda suportat per les funcionalitats del mòdul de Physical Objects.
- **Ubicació de documents a dipòsits:** Associat a la gestió de dipòsits, són proporcionades funcionalitats que permeten definir la ubicació de cada document o caixa. Aquestes funcionalitats estàndard permeten complir amb aquest cas.
- **Consulta a sala d'usuari:** La gestió de la consulta en sala és permesa amb la creació d'un flux de treball específic. Aquest flux, en conjunt amb altres funcionalitats com la gestió de préstecs, permet complir el cas d'ús.
- **Sol·licitud i control de les reprografies:** De la mateixa manera aquest cas es compleix amb un flux de treball específic combinat amb les altres funcionalitats de gestió de préstecs i transferències.

10.2.2. Préstecs

Una part essencial de la gestió d'objectes documentals físics és el seguiment de préstecs a persones específiques de l'Administració municipal o a persones externes. El repositori OTCS permet la gestió de préstecs interns i externs a través del concepte de circulació (Circulation).

10.2.3. Custòdia i emmagatzematge

Tots els objectes físics tenen una ubicació interna, on estan emmagatzemats, i una custòdia definida. Aquest tipus d'elements pot ser administrat autònomament per administradors de la DSMA d'acord, per exemple, amb les diferents àrees de custòdia. En tot cas, és possible saber en cada moment el lloc d'emmagatzematge físic d'un objecte i identificar el responsable de la seva custòdia a contactar.

10.2.4. Transferències físiques

El mòdul de Physical Objects per OTCS i les seves extensions de la seva interfície natiu permeten fer una gestió de transferències físiques d'objectes.

Les funcionalitats de gestió de transferències, així com el flux de treball específic per permetre autonomia i més controls per part d'una oficina permeten suportar els següents casos.



#	Mètode	Descripció
1	Ad-Hoc	Una persona porta directament documents al centre d'arxiu.
2	Controlada per oficina	L'usuari d'una oficina prepara documents o caixes amb documentació i comunica al centre d'arxiu els objectes a transferir. Un usuari del centre revisa prèviament la transferència. El mateix usuari, o un altre, ingressa els objectes d'acord amb la transferència.
3	Controlada per centre	El centre d'arxiu proporciona la normativa i estàndards de les caixes a utilitzar a l'oficina. Un usuari d'oficina prepara les caixes i gestiona amb el centre el calendari d'enviament. Un usuari del centre ingressa les caixes perquè siguin revisades i processades en el centre.

10.2.5. Càrrega massiva

A més dels escenaris de descripció manual de documents també es considera la possibilitat que, a través d'un format estàndard, es permeti la càrrega d'un volum potencialment elevat d'unitats de descripció i / o imatges multimèdia. Aquest procés de càrrega massiva permet suportar

1. **Projectes de digitalització:** es produeixen nombroses imatges per a preservació i divulgació, per una entitat externa, i que hauran de ser importades de forma automàtica.
2. **Projectes de descripció:** les descripcions de diversos documents es realitzen de forma externa al sistema i es pretén importar aquest treball de manera que s'aprofiti la descripció realitzada.
3. **Integració amb aplicacions de gestió:** permetre a una aplicació que no està integrada amb l'Arxiu Electrònic, exportar documents i metadades perquè siguin importats pel Repositori i així quedar disponibles sense duplicació manual d'esforç.

Tots aquests processos de càrrega són suportats per l'eina Motion, que disposa d'un motor d'execució de treballs de migració o moviment/còpia de continguts estructurats i no estructurats, així com les seves relacions. L'accés a la documentació dels diferents orígens i destinacions es fa mitjançant la configuració de connectors adhoc i l'ús dels mecanismes estàndard d'integració d'OpenText CSP en la seva implementació del connector: API REST i WebServices.



Les principals característiques de l'eina són:

- 1) **Independència de la font** (origen) de la informació, a través del mecanisme basat en Connectors específics.
- 2) **Capacitat de transformació i enriquiment de la informació.** És possible complementar la informació disponible en una font (per exemple els documents) amb una altra (per exemple les metadades dels documents).
- 3) Execució transaccional “multi-thread” amb configuració de paràmetres de carrega, i amb capacitat de reprendre l'execució sense pèrdua de dades, sigui per una parada intencionada, o per una parada no programada (motivada per exemple per una fallada de xarxa).
- 4) Sincronització iterativa, permetent la re-execució del procés sempre que sigui necessari amb la capacitat per identificar els objectes ja migrats per a únicament, si així es desitja, sincronitzar les diferències.

Per la càrrega massiva s'ha configurat un connector per processar fitxers CSV a una carpeta de xarxa. Els fitxers CSV permeten descriure les metadades i l'organització interna del paquet. A més d'aquests fitxers CSV, el paquet pot contenir qualsevol nombre d'altres carpetes o fitxers de continguts a importar. Totes les rutes al CSV seran relatives al paquet.

 Arrel de carga massiva

 Manual

 2017-05-04 dasoh1

 fitxer1.csv

 fitxer2.csv

 ...

 Import

 Processed

10.2.6. Integracions

Les principals integracions d'aquest servei són a nivell d'Archive Server, per poder incorporar els enllaços a les imatges digitalitzades en alta resolució que es troben emmagatzemades a les cabines HCP i són visibles des de l'OT Content Server.



10.3. Aplicació Catàleg de Documents

Des del punt de vista de l'arquitectura documental el Catàleg permet la gestió i consulta de les regles imposades pel MGDE. Per tant, és el responsable de condicionar i validar les operacions de gestió documental realitzades sobre el Repositori. La informació en el Catàleg és independent del repositori i de la tecnologia ECM en ús. La persistència de les dades relatives a les regles també és independent del repositori, sent responsabilitat del propi Catàleg. Tot i la independència tecnològica i de model assumida entre Catàleg i repositori, hi ha alguna dependència a nivell de les configuracions. Algunes configuracions al nivell del Catàleg tenen repercussió a l'Arxiu Electrònic per referenciar objectes existents en el repositori. El cas més important és l'associació entre la jerarquia de sèries, o calendaris de conservació, i els objectes de Records Management.

La següent imatge mostra l'enquadrament del Catàleg i l'Arxiu Electrònic.

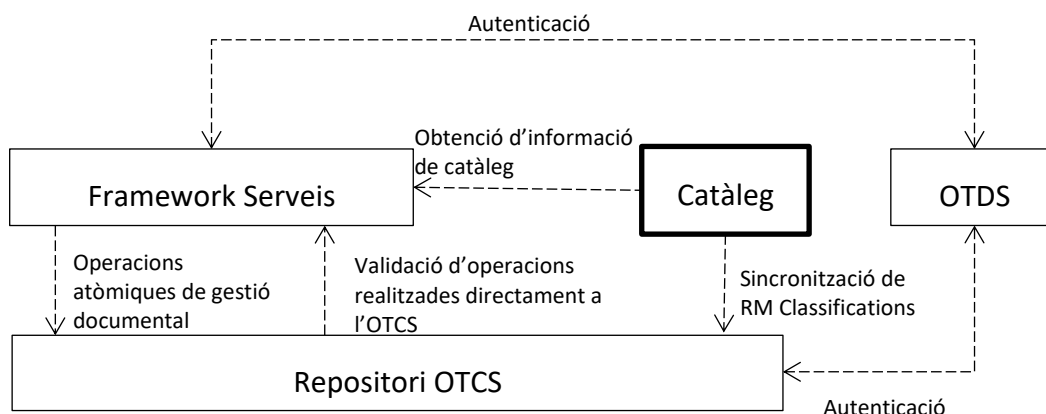

Al Catàleg es gestionen diversos elements, alguns dels quals estan relacionats amb conceptes més tècnics ECM a nivell del repositori OTCS:

- **Sèries Documentals:** La sèrie documental es relaciona amb un procés o procediment, és a dir, per a cada cas en què es capturen documents s'haurà de poder determinar el procés o procediment respectiu i així la sèrie documental a aplicar.
- **Tipus Documentals:** Segons el model documental, cada document té un tipus documental i els documents que un expedient pot contenir, estan limitats als tipus documentals vàlids per a la sèrie d'aquest expedient.
- **Tipificacions:** L'entitat tipificació té com a objectiu establir i caracteritzar la relació entre Sèries Documentals i Documents / Tipus Documentals. Com a exemple de les característiques determinades per l'entitat Tipificació s'expliquen, per exemple, l'obligatorietat d'aquest tipus documental per a la Sèrie associada, o la quantitat de documents d'aquest tipus documental que un expedient classificat amb aquesta sèrie pot comportar.
- **Calendaris:** Cada sèrie documental té associada una "Norma de Conservació i Accés" que controla l'accés a documents i expedients a més d'operacions planificades de



conservació. Aquesta gestió està directament associada a les funcionalitats de Records Management del Repositori. Així, cada sèrie està relacionada amb un calendari de conservació que és un element del Repositori i no del Catàleg.

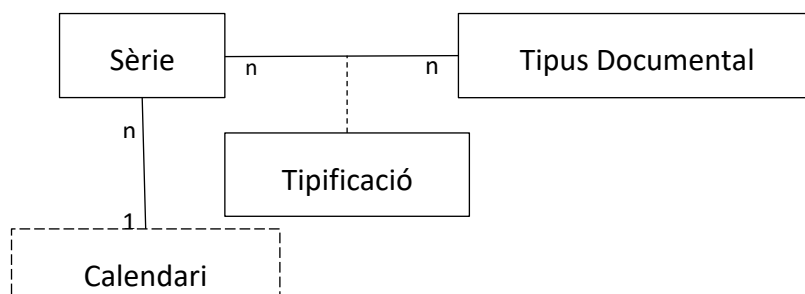

L'aplicació de Catàleg de Documents consta dels següents casos d'ús:

- **Accés al catàleg:** La pàgina d'entrada a l'aplicació de catàleg presenta la jerarquia de classes i sèries (quadre de classificació). Aquesta serà la pàgina inicial de l'aplicació.
- **Creació de Classe:** La pàgina on es permet la creació d'una classe de la jerarquia del quadre de classificació uniforme.
- **Detall de Classe:** Accedir a la pàgina on es permet consultar les propietats d'una classe de la jerarquia del quadre de classificació uniforme.
- **Cerca i llistat de Sèries Documentals:** La pàgina de consulta de sèries documentals.
- **Creació de Sèrie Documental:** La pàgina on es permet la creació d'una sèrie documental.
- **Detall de Sèrie Documental:** La pàgina on es permet la consulta a les propietats d'una sèrie documental incloent les versions existents per a aquesta sèrie.
- **Edició de Sèrie Documental:** La pàgina on es permet l'edició de sèrie documentals.
- **Esborrat de Sèrie Documental:** La pàgina on es permet l'esborrat d'una sèrie documental.
- **Creació de Versió de Sèrie:** La pàgina on es permet la creació d'una Versió de sèrie documental.
- **Detall de Versió de Sèrie:** La pàgina on es permet consulta de les propietats d'una versió de sèrie documental.
- **Edició de Versió de Sèrie:** La pàgina on es permet l'edició de propietats d'una versió de sèrie documental i l'associació de tràmits i documents.
- **Esborrat de Versió de Sèrie:** La pàgina on es permet l'esborrat d'una versió de sèrie documental.
- **Consulta de Tipus Documentals:** La pàgina de gestió de tipus documentals.
- **Creació de Tipus Documental:** La pàgina on es permet la creació d'un tipus documental incloent la definició de nom i codi del tipus documental.
- **Detall de Tipus Documental:** La pàgina on es permet la consulta de les propietats d'un tipus.
- **Edició de Tipus Documental:** La pàgina on es permet l'edició d'un tipus documental incloent la definició de nom i codi del tipus documental.



- **Esborrat de Tipus Documental:** La pàgina on es permet l'esborrat d'un tipus documental.
- **Cerca de Tràmits:** La pàgina de consulta de tràmits.
- **Creació de Tràmit:** La pàgina on es permet la creació d'un tràmit.
- **Detall de Tràmit:** La pàgina on es permet la consulta de les propietats d'un tràmit i les associacions amb tipus documentals de cada tràmit.
- **Edició de Tràmit:** La pàgina on es permet l'edició d'un tràmit.
- **Esborrat de Tràmit:** La pàgina on es permet l'esborrat d'un tràmit.

10.4. Aplicació e-Oficines

Es refereix a la interfície de Captura i Consulta. És una extensió de l'OTCS per tal de gestionar els documents d'origen intern o extern que no tinguin aplicació de gestió associada. Emmagatzema els documents a la zona de repositori de Docs e-Oficines, i donat que aquests documents poden ser finalitzats i oficialitzats, disposa d'integració amb funcionalitats del repositori com la signatura electrònica. Des d'aquesta interfície poden realitzar-se les següents tasques:

1. Posar a disposició dels usuaris la gestió de Docs e-Oficines.
2. Permetre oficialitzar un document sense la necessitat d'impressió física.
3. Permisos per a la creació d'Espais de treball
4. Creació de noves Sèries en cada Espai de treball
5. Creació de nous Expedients
6. Tancar Expedients
7. Pujar documents des del File System de l'usuari.
8. Gestió de documents (signar, conversió, esborrat, etc.)
9. Desat de correus electrònics.

10.5. Aplicació On-line Public Access Catalog (OPAC)

L'aplicació pública de consulta de l'Arxiu Electrònic permet a un ciutadà cercar i consultar documents continguts en un centre d'arxiu de l'Ajuntament de Barcelona des que el document estigui prèviament descrit per un arxivist. Tota la descripció de l'arxivist podrà per tant ser consultada a la web i, en el cas que hi hagi digitalitzacions disponibles, el ciutadà podrà també visualitzar el document.

A causa del gran volum d'informació en els diferents fons de l'Ajuntament, l'aplicació OPAC proporciona una recerca de text natural com a forma principal de trobar documents. Aquesta recerca natural es pot estendre i refinar amb criteris de cerca específics o per utilització de filtres predefinits que permeten dividir ràpidament els resultats en grans blocs, d'acord amb la tradició arxivística i bones pràctiques de l'Arxiu Municipal.

L'aplicació OPAC es pública i accessible al ciutadà a través de una web pública de l'Ajuntament de Barcelona, i disposa de les següents funcionalitats:



- **Pàgina d'entrada:** La pàgina d'entrada destaca el funcionament per recerca i presenta una descripció de l'aplicació, així com una vista de col·leccions del repositori.
- **Cerca natural:** La cerca natural és una caixa de text simple on el ciutadà pot construir un cos de paraules que seran utilitzades per buscar registres. Els registres trobats podran tenir qualsevol de les paraules en la descripció o mateix en el contingut del document.
- **Cerca avançada:** Des de la recerca natural es pot arribar a la recerca avançada. Aquesta pàgina permet configurar una sèrie de filtres inicials com, per exemple, un interval de dates de producció. Els filtres possibles, a més dels ja existents per a la recerca natural, són: centre d'arxiu, fons, classificació, data de producció (interval) i autoritats.
- **Visualitzar resultats i imatges en llista o mosaic:** Un cop feta la recerca, sigui simple o avançada, es presenta a l'usuari un llistat amb els resultats que corresponguin. Per defecte, els resultats es presenten en forma de llistat on es mostra diversa informació sobre el resultat. L'usuari pot canviar la forma de presentació per a una visualització en mosaic on es mostra una imatge per al resultat i únicament el seu nom.
- **Refinament per facetes o filtres:** Un cop realitzada la recerca és possible aplicar filtres als resultats a través de la utilització de facetes que es mostren al costat dels resultats. Clicar en una faceta és equivalent a fer una nova recerca, on tots els resultats corresponen a aquesta faceta. Les facetes disponibles corresponen als filtres de cerca avançada.
- **Consultar detalls de document:** A partir de la llista o el mosaic de resultats és possible consultar els detalls de qualsevol registre simplement a través d'un clic al quadrat o títol del resultat. A la pàgina de resultats es presenta la descripció de metadades de forma completa, per a aquest registre. També es presenten els objectes multimèdia disponibles per a aquesta consulta, en cas que n'hi hagi algun.
- **Visualitzar objectes digitals:** Sempre que hi hagi objectes multimèdia disponibles, el ciutadà pot, a partir de la pàgina de visualització de detalls del document, i quan sigui compatible amb el navegador, visualitzar la imatge a mida gran. Per a aquest tipus de visualització es consideren els formats estàndard per a la web en relació a imatges (JPEG, PNG, ...) i documents (PDF).
- **Ajustar visualització de contingut fotogràfic:** Quan un contingut multimèdia suportat es presenta en format llarg, és possible utilitzar una sèrie de controls d'imatge, augmentar o disminuir la grandària, voltejar, modificar la densitat de brillantor, diferents escales de visualització.
- **Descarregar d'imatges amb o sense dades de referència:** Independentment que sigui o no possible visualitzar la imatge al navegador, ha d'existir la possibilitat de descarregar la imatge o l'objecte multimèdia. En aquesta baixada l'usuari té l'opció d'incloure dades de referència en la imatge, és a dir, de descarregar una imatge on també es col·loqui un text que identifiqui la imatge a l'arxiu.
- **Proporcionar un repositori OAI-PMH v2:** L'aplicació, a més de les pàgines web necessàries per suportar les funcionalitats d'interfície de consulta d'objectes, conté



una URL que suporta els 6 mètodes necessaris d'acord amb l'especificació del protocol.

Verb	Descripció
GetRecord	Permet obtenir un registre individual del repositori
Identify	Obté informació sobre el repositori.
ListIdentifiers	Es una forma abreviada de ListRecords ja que obté únicament les capçaleres.
ListMetadataFormats	Obté els formats de metadades suportades pel repositori.
ListRecords	Forma principal de recollir registres del repositori. Permet llistar de forma iterativa tots els registres al llarg dels anys.
ListSets	Permet obtenir l'estructura del repositori.

10.6. Framework de Gestió Documental

10.6.1. Funcionalitats del Framework REST

La capa REST conté una estructura basada en els recursos i entitats de gestió documentals que poden ser manipulades per les aplicacions. Així, les aplicacions interactuen directament amb recursos que representen les entitats del model i les operacions que podran realitzar.

10.6.1.1. Operacions d'Autenticació

Les operacions i mètodes d'autenticació suportats per la capa REST són els següents.

Operació	Path	Mètode HTTP	Descripció
Authenticate	/authenticate	POST	Autenticar



10.6.1.2. Operacions Documentals

Les operacions i mètodes documentals suportats per la capa REST són els següents.

Operació	Path	Mètode HTTP	Descripció
Create Folder	/folder	POST	Crear carpeta
Update Folder	/folder	PUT	Update carpeta
Delete Folder	/folder	DELETE	Eliminar carpeta
Get Folder Contents	/folder	GET	Obtenir contingut de la carpeta
Create Document	/document	POST	Crear document
Update Document	/document	PUT	Update document
Delete Document	/document	DELETE	Eliminar document
Download Document	/document	GET	Descarregar document
Create Expedient	/expedient	POST	Crear expedient
Close Expedient	/expedient/close	POST	Tancar expedient
Update Expedient	/expedient	PUT	Update d'expedient
Delete Expedient	/expedient	DELETE	Eliminar expedient
Get Expedient Contents	/expedient	GET	Obtenir contingut d'expedient
Validate Expedient	/expedient/validate	GET	Validar integritat d'expedient (utilitzant la informació del seu índex)
Create Signature	/signature	POST	Crear signatura
Delete Signature	/signature	DELETE	Eliminar signatura



Create Index	/index	POST	Crear índex
Update Index	/index	PUT	Update d'índex
Delete Index	/index	DELETE	Eliminar índex

10.6.1.3. Operacions de Catàleg

Les operacions i mètodes del catàleg suportats per la capa REST són els següents.

Operació	Path	Mètode HTTP	Descripció
Get Series	/series	GET	Obtenir jerarquia de sèries vàlides
Get Type Docs	/typedocs	GET	Obtenir tipus documentals vàlids.
Get List Value	/listvalues	GET	Obtenir valors relatius a una llista específica

10.6.2. Funcionalitats del Framework SOAP

La capa SOAP proporciona, per motius de compatibilitat, els mateixos serveis proporcionats actualment sobre Documentum. Aquesta capa permetrà a les aplicacions passar a treballar amb el sistema OpenText sense necessitat de fer canvis majors.

Les funcionalitats de la capa SOAP són les següents:

10.6.2.1. Serveis de Consulta

Els serveis de consulta suportats per la capa SOAP són els següents:

Servei	Descripció
searchItems	Permet realitzar una cerca estructurada sobre tots els objectes i obtenir un llistat dels resultats corresponents i amb les seves metadades.



searchItemsEx	Igual que l'anterior, però per motius d'eficiència el llistat de resultats és serialitzat en un format més compacte.
---------------	--

10.6.2.2. Serveis de Seguretat

Els serveis de seguretat suportats per la capa SOAP són descrits a continuació. Atès que el model de seguretat d'OpenText no és directament compatible amb Documentum serveis com "getACLByName" o "setObjectACL" només seran emulats per a casos coneguts per tal d'aconseguir la compatibilitat de les aplicacions.

Servei	Descripció
getACLByName	Recupera una ACL corresponent a un domini i un nom.
getObjectACL	Recupera la ACL associada a un objecte específic.
getPermissions	Recupera els permisos que un usuari posseeix relatius a una ACL específica.
setObjectACL	Associa un objecte a una ACL d'un determinat domini.

10.6.2.3. Serveis de Relacions

Els serveis de relacions suportats per la capa SOAP es descriuen a continuació. D'una forma general cap dels serveis presentats és suportat íntegrament. Això significa que la lògica de compatibilitat només permetrà utilitzar alguns d'aquests serveis en situacions molt concretes com el d'establir relacions entre documents i les seves signatures o la consulta d'aquestes mateixes relacions.

Servei	Descripció
addRelationship	Crea una relació d'un tipus específic entre dos objectes.
updateRelationship	Actualitza els atributs d'una relació entre dos objectes.
deleteRelationship	Elimina una relació del Gestor Documental. Esborrar una relació, no afecta els objectes participants en la relació.
getRelationshipById	Retorna del Gestor Documental la relació sol·licitada pel seu identificador.



getRelationshipsFromType	Retorna del Gestor Documental totes las relaciones del tipus indicat.
getRelationshipsForSource	Consulta las relaciones d'un tipus indicat como a paràmetre pel que l'objecte origen coincideix amb l'identificador passat en l'altre paràmetre.
getRelationshipsForTarget	Consulta las relaciones d'un tipus indicat como paràmetre en el que l'objecte destí coincideix amb l'identificador passat en l'altre paràmetre.

10.6.2.4. Serveis de cicle de vida

Els serveis de cicle de vida suportats per la capa SOAP són descrits a continuació. Tal com passa amb els serveis de relacions, cap dels serveis presentats és suportat íntegrament. Això significa que la lògica de compatibilitat aplicada solament permetrà utilitzar alguns d'aquests serveis en situacions concretes i amb l'objectiu explícit de crear compatibilitat amb les aplicacions de negoci que ho requereixin.

Servei	Descripció
attachLifecycle	Assigna un cicle de vida a l'objecte, en l'estat inicial definit per defecte en el cicle de vida o en un estat indicat.
detachLifecycle	Desassigna el cicle de vida associat a l'objecte.
promote	Avança l'objecte al següent estat normal definit en el cicle de vida.
demote	Retrocedeix l'objecte a l'estat anterior definit en el cicle de vida, o a l'estat basi si així s'indica.
suspend	Envia l'objecte a l'estat d'excepció associat a l'estat actual (en cas que existeixi).
resume	Restableix l'objecte en l'estat anterior a una crida de suspend.
getObjectLifecycle	Retorna el cicle de vida associat a l'objecte, o null si l'objecte no està associat a cap cicle de vida.
getObjectLifecycleCurrentState	Retorna l'estat actual de l'objecte dins del cicle de vida en el qual està associat.



A més dels serveis explícitament relacionats amb la gestió dels cicles de vida, totes les operacions de pujada de documents i creació de carpetes també estan relacionats amb l'aplicació d'un cicle de vida inicial. Tots els mètodes indicats a baix seran suportats sempre quan no sigui especificat un cicle de vida. Per als altres casos, s'aplica la lògica de compatibilitat per a suportar casos específics i coneguts prèviament.

Servei	Descripció
addDocuments	Puja diversos documents al Repositori de gestió documental. Opcionalment pot ser especificada l'identificador d'un contenidor sota la qual cosa seran situats els documents. També opcionalment es pot especificar un cicle de vida i estat a aplicar a tots els documents, una vegada pujats.
addFolders	Crea diverses carpetes en el Repositori de gestió documental. Opcionalment pot ser especificada l'identificador d'un contenidor sota la qual cosa seran situades les noves carpetes. També opcionalment es pot especificar un cicle de vida i estat a aplicar a tots els documents, una vegada pujats.

10.6.2.5. Serveis de Bloqueig

Els serveis de bloqueig suportats per la capa SOAP són descrits a continuació.

Servei	Descripció
lock	Puja diversos documents al Repositori de gestió documental. Opcionalment pot ser especificada l'identificador d'un contenidor sota la qual cosa seran situats els documents. També opcionalment es pot especificar un cicle de vida i estat a aplicar a tots els documents, una vegada pujats.
unlock	
isLocked	Crea diverses carpetes en el Repositori de gestió documental. Opcionalment pot ser especificada l'identificador d'un contenidor sota la qual cosa seran situades les noves carpetes. També opcionalment es pot especificar un cicle de vida i estat a aplicar a tots els documents, una vegada pujats.



10.6.2.6. Serveis de Catàleg

Els serveis de catàleg suportats per la capa SOAP són descrits a continuació. Aquests serveis permeten una transició progressiva cap al nou model de gestió documental. Una aplicació pot primer utilitzar els serveis de Catàleg sense canviar de tecnologia i, posteriorment, migrar a la capa REST i les seves operacions amb un menor impacte tecnològic.

Servei	Descripció
getDocumentTypes	Retorna una llista dels tipus documentals que puguin ser aplicats. Opcionalment es pot indicar una sèrie de manera a limitar els tipus documentals als tipus vàlids per a aquesta sèrie.
getSeries	Retorna una jerarquia de Sèries documentals amb totes les sèries documentals que puguin classificar expedients del repositori. Opcionalment es pot indicar una data de vigència per a les sèries. Opcionalment també es pot identificar una sèrie o classe pare de manera a limitar les sèries obtingudes.
isExpedienteCloseable	Indica si un determinat expedient identificat pot ser tancat d'acord amb les regles del Catàleg.
closeExpedient	Realitza el procés de tancament de l'expedient.
getNomenclatura	Retorna la nomenclatura esperada per als documents d'un tipus documental en una sèrie de Catàleg.

10.6.2.7. Serveis Generals

El Framework també disposa d'alguns serveis generals que no s'enquadren en cap de les seccions anteriors. Aquests serveis SOAP són descrits a continuació.

Servei	Descripció
transformDocToPDF	Transforma un document, ja existent en el repositori, o un fitxer enviat com a paràmetre a PDF.
getObjectIdFromObjectName	Obté l'identificador de sistema per a un document de SAP.
getDocumentContentFromObjectName	Obté el contingut d'un document de SAP.



10.6.3. Framework BATCH

Algunes aplicacions de negoci incorporen processos batch per executar procediments massius i s'integren amb el gestor documental mitjançant un framework específic pels batch.

10.7. Mòdul de Digitalització Segura

El MDS és la peça de software que governa l'escaneig segur i la gravació dels documents escanejats al gestor documental OT generant documents signats i garantint que la informació digitalitzada no s'altera abans de la seva signatura.

El MDS segueix les especificacions tècniques i funcionals del Protocol de Digitalització Segura de l'Ajuntament de Barcelona i funciona només quan s'invoca des d'una aplicació de negoci.

La digitalització es realitza mitjançant la interfície web de l'MDS, fent ús de l'Enterprise Scan web Module d'OpenText. L'aplicació que l'invoca realitza la integració amb el MDS mitjançant una crida REST que permet la captura del contingut dels documents. La digitalització es realitzarà de forma immediata i automàtica un cop es seleccioni completar el procés de digitalització des de la interfície web de l'Enterprise Scan web Module. Durant aquest procés es crearan imatges digitals dels documents, així com les seves respectives metadades. Igualment, li afegeix la signatura o segell d'òrgan que determini la política de signatura estipulada utilitzant el Mòdul Comú de Signatura de l'IMI per garantir que es compleix el MGDE també pel que fa a les signatures electròniques.

Un cop digitalitzat, el MDS s'encarrega de moure el fitxer resultant a la seva respectiva ubicació final al repositori documental i l'aplicació que l'ha invocat recull l'identificador únic que aquest li assigni.

Un escenari especial de digitalització és el que executa per el Registre d'Entrada (aplicació Ariadn@.3): la integració, implementada en el projecte Digitalització en Origen, un cop adjuntats a l'assentament registral els documents escanejats, els ubica a la Zona Provisional de l'eArxiu, a la carpeta corresponent de la unitat gestora destinatària dels documents registrats. Posteriorment, un SI recollirà els document de manera automatitzada o bé els tramitadors d'aquesta unitat gestora els recolliran amb l'aplicació e-Oficines o amb alguna altra eina específica.

10.8. Integració amb SAP

La plataforma de gestió documental s'integra amb els diferents sistemes SAP de l'Ajuntament de Barcelona. Actualment els sistemes SAP integrats amb el Gestor Documental són:

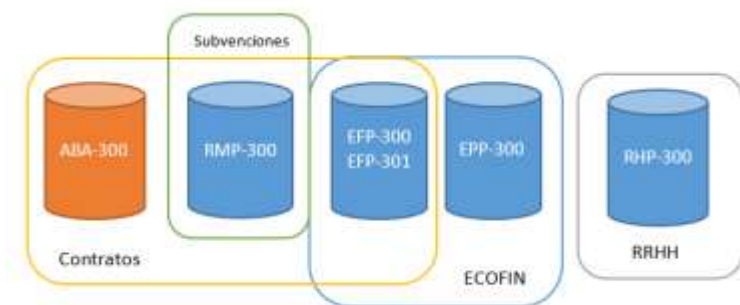

10.8.1. Arquitectura de la integració

Aquesta integració es realitza mitjançant el paquet Opentext Extended ECM for SAP Solutions (xECM en endavant). Aquest paquet proveeix la integració a 2 nivells:

- Integració de metadades a nivell d'OT Content Server.
- Integració de documents a nivell d'OT Archive Server.

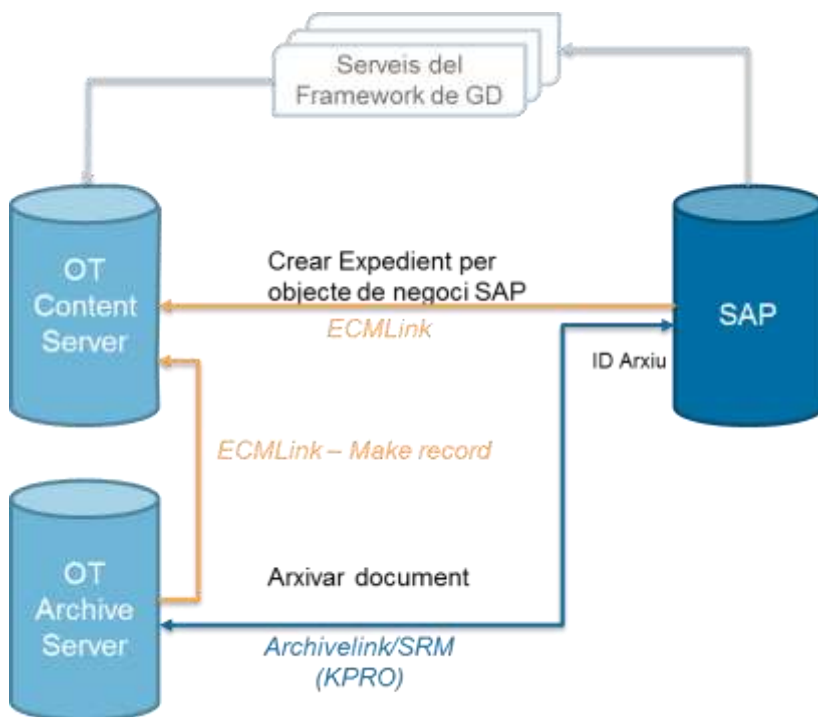

Actualment hi ha expedients de SAP RM en diversos sistemes SAP que estan implementats de formes diferents i per equips diferents. Per facilitar la integració i el manteniment d'aquests expedients en Opentext, s'ha definit un model d'integració uniforme, independent del sistema SAP on estigui implementat.

El model d'integració entre Opentext i xECM es produeix a 2 nivells. La primera és a nivell d'expedient i la segona a nivell de documents.



10.8.2. Configuració del la integració a nivell d'Expedient

Els expedients d'un sistema SAP Records Management System (RMS en endavant) es representen mitjançant l'objecte BOR RECORD.

Com que només ens interessen un determinants tipus d'expedients, s'ha implementat un nou objecte BOR ZEXPEARXIU per a l'expedient, fill de l'objecte BOR RECORD. Així, tindrem una correspondència 1-1 entre l'objecte BOR al SAP i un workspace a OTCS. Aquest objecte tindrà les següents metadades:

Metadada	Descripció	Tipus	Obligatori
ID	Identificador SAP de l'expedient	BAPIGUID	Sí
ClasseDoc	Classe documental RM	BAPIDCLASS	Sí
NomExp	Nom de l'expedient	Text	Sí
DataIni	Data d'inici de l'expedient	Data	Sí
DataFin	Data de tancament de l'expedient	Data	No
DataMod	Data de modificació	Data	Sí
IDProd	Identificador de la unitat productora (RRHH)	Text	No
NomProd	Nom de la unitat productora (RRHH)	Text	No
IDOrgan	Identificador de l'òrgan (DIR3)	Text	Sí
NomOrgan	Nom de l'òrgan (DIR3)	Text	Sí
IDInteressat	NIF de la persona / entitat peticionària	Text	Sí
NomInteressat	Nom de la persona / entitat peticionària	Text	Sí
CodClassificacio	Codi de classificació	Text	Sí



Terme	Termos relacionats (keywords)	Text	No
IDRel	Identificador d'expedient relacionat	GUID	No

10.8.3. Configuració del la integració a nivell de Document

Els documents d'un sistema SAP RMS es representen mitjançant l'objecte BOR DOCUMENT. Com que només ens interessen els documents de determinants tipus d'expedients, s'ha implementat un nou objecte BOR ZDOCEARXIU, fill de l'objecte BOR DOCUMENT, per representar un document i les seves metadades. A continuació es mostren les metadades dels documents a OTCS:

Metadada	Descripció	Tipus	Obligatori
ID	Identificador SAP del document	BAPIGUID	Sí
ClasseDoc	Classe documental RM	BAPIDCLASS	Sí
NomDoc	Nom del document	Text	Sí
DataIni	Data de creació	Data	Sí
DataMod	Data de modificació	Data	Sí
NomAutor	Nombre del autor	Text	Sí
Origen	Origen del sol·licitant (ciudadà o administració)	Text	Sí
Idioma	Idioma del document	Text	Sí
IDProd	Identificador de l'òrgan productori (RRHH)	Text	No
NomProd	Nom de l'òrgan productori (RRHH)	Text	No
CodDoc	Codi NTI del documento	Text	Sí



IDExp	Identificador de l'expedient	BAPIGUID	Sí
ClasseExp	Classe documental de l'expedient	BAPIDCLASS	Sí

L'objecte BOR ZDOCEARXIU té definits esdeveniments "Created", "Changed", "Closed" i "Deleted".

10.9. Indicadors i estadístiques d'ús del Gestor Documental

A nivell de l'ús del repositori, el sistema ha de generar una estadística de freqüència mensual on, per cada aplicació mostra el número d'expedients, documents i usuaris al repositori. També mostra informació de l'espai ocupat per cada aplicació.

Es valorarà les propostes que enriqueixin les estadístiques en relació a volumetries obtingudes, que maximitzin el valor de la informació d'ús de la plataforma en quant als objectes i procediments recollits en el MGDE i d'una relació d'indicadors que permeti extreure informació útil pel seguiment del servei.

10.10. Altres aplicacions i serveis de gestió documental

Queda inclòs a l'abast d'aquest contracte per a la prestació dels serveis de Manteniment i Evolució de la plataforma de gestió documental i arxiu de l'Ajuntament de Barcelona qualsevol altre servei o sistema transversal que s'ofereixi als sistemes d'informació de l'IMI amb la plataforma tècnica de gestió documental corporativa.

10.10.1. Mòdul de Duplicats

Actualment en desenvolupament, el Mòdul de Duplicats és un servei de gestió documental que té com objectiu duplicar un document existent i les seves signatures electròniques (fins i tot les seves metadades) en els espais documentals d'una determinada aplicació destí.

Aquesta funcionalitat s'ha creat per a un ús programàtic (API) i seran les aplicacions destí, és a dir les que necessitin obtenir duplicats de documents, les que han d'invocar la funcionalitat de Docduplicats.

Les dependències del sistema Docduplicats recauen en els mòduls comuns següents de l'IMI i en les seus diferents usos:

- MCSIGNATURA4 - Posa a disposició tot el tractament relacionat amb les signatures.
- DOCADMIN - Mòdul comú que torna la direcció de connexió amb els documents d'acord amb els paràmetres passats (ID de el document / Nom de l'Aplicació) en la seva petició.

- DOCSERVER_FWK / FWKOPENTEXT-SOAP - Sistemes que proporcionen la interfície de connexió amb els documents, sent el primer a Documentum i el segon a Opentext Content Server.

A continuació es mostra una visió general dels components externs i les seves integracions amb el mòdul Docduplicats:

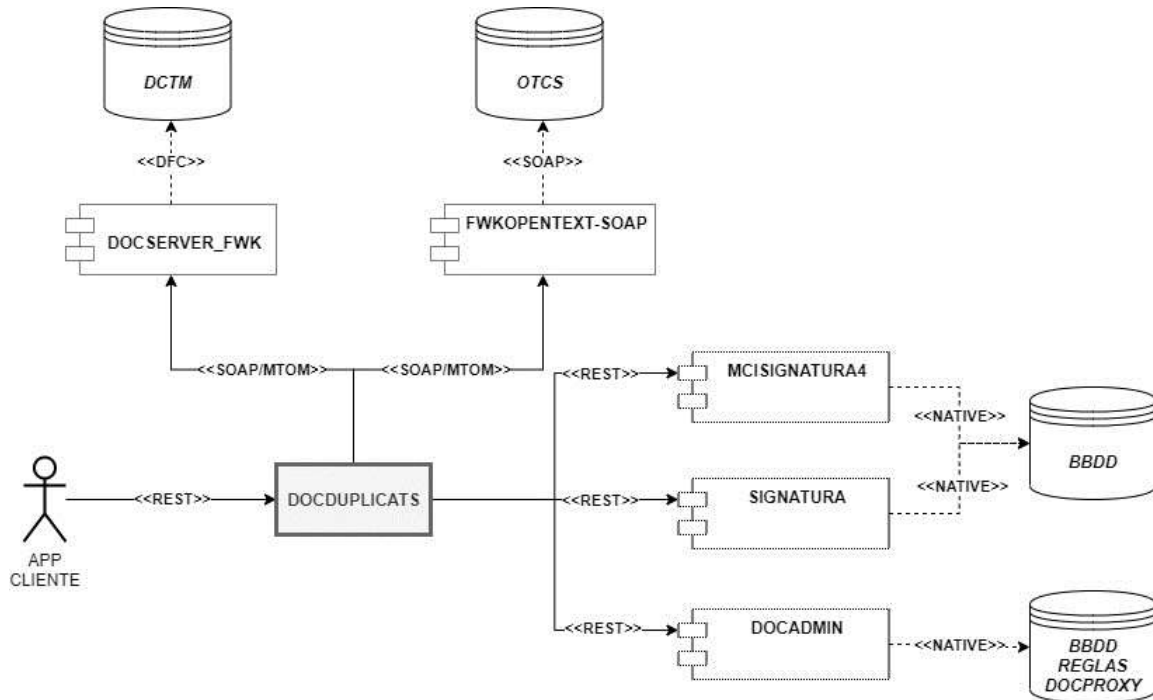

El diagrama que es mostra a continuació mostra una visió del desplegament de l'aplicació de Docduplicats. També es representen altres elements importants per a la comprensió de l'arquitectura i el funcionament de l'aplicació.

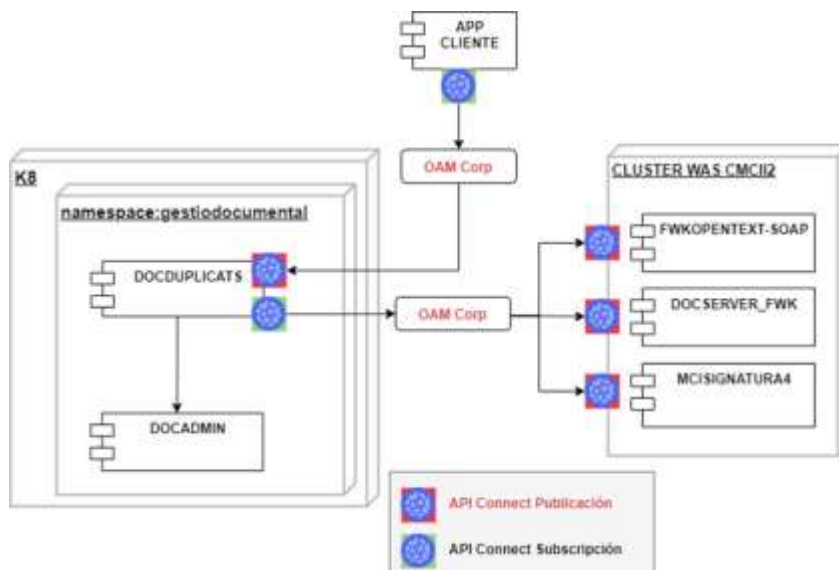



10.11. Requisits generals

Adicionalment als requisits particulars tot procés o funcionalitat haurà de contemplar els següents requisits de caràcter general:

10.11.1. Usabilitat

Usabilitat Per Aplicacions Externes (Internet).

Per a aplicacions internet cal assegurar el compliment dels requisits de prioritat 1 i 2 de la norma UNE 139803:2012 (equivalent a nivell AA en WCAG 2.0).

Les versions de navegador mínimes suportades han de ser Mozilla Firefox 68, Google Chrome 37, Safari 7.1 (IOS 8), Microsoft Internet Explorer 9 i Edge 12. L'Ajuntament proporcionarà els elements de la imatge corporativa i indicacions de com utilitzar-los per tal que se segueixi la normativa gràfica de l'Ajuntament de Barcelona.

Usabilitat Per Aplicacions Internes (Intranet)

El navegador corporatiu (amb el qual han de funcionar totes les aplicacions) serà firefox, actualment la versió 68, i quan ja no hi hagi aplicacions amb applets java (no javascript!) a l'Ajuntament amb futures versions.

RU1. [Obligatori] Com a criteri general, s'ha de separar el contingut de la presentació, ajustar-se a l'especificació CSS 2.1 del W3C (World Wide Web Consortium) utilitzant les Fulles d'Estil proporcionades per l'Ajuntament de Barcelona.

Per aconseguir aquest objectiu s'han de complir els requisits i consideracions definides a les guies d'estil de l'Ajuntament.

RU2. [Obligatori] La presentació s'ha de visualitzar correctament amb els navegadors Firefox vers 69 o posteriors.

RU3. [Obligatori] El temps d'aprenentatge del sistema per un usuari haurà de ser menor a 4 hores.

RU4. [Obligatori] El sistema disposarà de manuals d'usuari estructurats adequadament.

RU5. [Obligatori] El sistema ha de proporcionar missatges d'error que siguin informatius i orientats a usuari final.

RU6. [Obligatori] El sistema haurà de disposar d'un mòdul d'ajuda en línia.

RU7. [Obligatori] L'aplicació Web, si aplica, ha de posseir un disseny "Responsive" i Multi dispositiu, a fi de garantir l'adequada visualització a múltiples dispositius: DeskTop, Tables i Telèfons Intel·ligents.



RU8. [Obligatori] Si existeix el requeriment d'utilització de l'aplicació en dispositius mòbils, caldrà desenvolupar l'aplicació com a una PWA (Progressive Web Application).

10.11.2. Eficiència

L'adjudicatari haurà de garantir que tots els processos transaccionals es poden executar en un temps màxim de 3 segons. Seran una excepció aquells processos que s'hagin identificat com a pesats, segons indiqui el departament d'Arquitectura de l'IMI i s'hagi acordat en fase d'anàlisi un rang de temps d'execució superior, en aquests casos s'haurà de garantir que aquest rang de temps acordat no es veu superat.

RE1. [Obligatori] Tota funcionalitat del sistema i transacció de negoci ha de respondre a l'usuari en menys de 3 segons en el 90% de les peticions. I podem afegir la següent informació a tenir en comte:

- 0.1 segons és el límit perquè l'usuari senti que el sistema reacciona instantàniament, és a dir, que no es necessita cap retroalimentació especial, excepte per mostrar el resultat.
- 1-3 segons és el límit del flux de pensions de l'usuari per mantenir-se ininterrompuda, tot i que l'usuari observarà el retard. Normalment, no es necessita cap retroalimentació especial durant els retards de més de 0,1 però inferiors a 1,0 segons, però l'usuari perd la sensació de operar directament sobre les dades.
- 10 segons és el límit per mantenir l'atenció de l'usuari centrada en el diàleg. Per a retards més llargs, els usuaris hauran de realitzar altres tasques mentre espera que acabi l'ordinador, de manera que se'ls hauria de proporcionar informació que indiqui quan s'espera que l'ordinador es faci. La retroalimentació durant el retard és especialment important si el temps de resposta és molt variable, ja que els usuaris no saben què esperar.

RE2. [Obligatori] El sistema ha de ser capaç d'operar adequadament amb els usuaris amb sessions concurrents que es requereixen per necessitats de negoci.

RE3. [Obligatori] El sistema ha de ser tolerant a errors.

RE4. [Obligatori] El sistema ha de garantir la integritat de les transaccions.

En quant als processos batch l'adjudicatari haurà de garantir que es poden executar dins la finestra temporal, tenint en compte l'arquitectura de maquinari i de programari disponible. També cal tenir en compte que el número de processos batch a executar cada dia és molt elevat i cal permetre l'execució simultània de més d'un procés de diferent tipologia alhora.

10.11.3. Validacions de camps

Tots els processos han de fer les validacions que es defineixin per a cada camp.

- Les funcionalitats per pantalla hauran de fer les validacions i informar de les incidències a l'usuari per a la seva correcció.



- Els processos massius hauran de fer les validacions i guardar les incidències.
 - Proporcionar una funcionalitat àgil per a la consulta i correcció de les incidències que permeti correccions individuals o massives (quan una incidència es repeteixi en més d'un registre).
 - Correccions automàtiques per defecte (per corregir errors coneguts)
 - S'haurà de poder triar entre processar els registres correctes o esperar a processar a què tots els registres hagin estat corregits.

10.11.4. Logs d'execució dels processos batch

Tots els processos batch han d'extreure uns logs d'execució que permetin a l'usuari interpretar els resultats dels processos en base a unes estadístiques i permetre conèixer si hi ha hagut algun comportament incorrecte. Aquests logs han de ser entenedors per l'usuari i d'ús fàcil i particular per a cada procés.

10.11.5. Calendaris i valors per defecte

Hi haurà camps que hauran de tenir valors per defecte, aquests valors hauran de ser administrables.

També hi haurà d'haver una funcionalitat per administrar el calendari de festius i laborables que hauran de fer servir altres funcionalitats com per exemple les de notificacions per evitar el final del termini de pagament en festiu.

10.11.6. Processos massius

Degut als grans volums de registres que gestiona l'Ajuntament de Barcelona tots els processos s'han de poder executar massivament a partir d'una relació de casos d'entrada. Això a part de l'execució un a un que òbviament també ha d'existir. Tot procés massiu ha de generar el resultat de l'execució indicant els valors necessaris per cada procés.

10.11.7. Processos en batch i on-line

Igualment i pel mateix motiu que el punt anterior tot procés s'ha de poder executar al moment (online) o en batch quan es defineixi (via planificador). Pels processos batch serà de gran rellevància analitzar la possibilitat de simultaneïtat entre els diferents processos, els objectes afectats i l'ordre d'execució que cal mantenir. Aspectes que caldrà tenir en compte:

- **Paral·lelització de cadenes:** S'analitzaran les restriccions funcionals i/o tècniques que condicionin les seqüències de la seva execució.
- **Bloquejos estàndards/a mida:** S'avaluaran els bloquejos d'objectes o elements que es produeixin per part de la solució estàndard o bé per part del programari desenvolupat a mida.
- **Rendiment del SW:** S'analitzaran les millores de rendiment del programari.



- **Eficàcia i eficiència:** S'analitzaran els aspectes per optimitzar l'eficàcia i eficiència dels processos Batch afectats.
- **Re arrancada:** en cas de cancel·lació del procés s'haurà de tenir en compte com continuar executant el procés amb el que implica per al resultat final (tractant el pendent i obtenint un resultat complet de tota l'execució).

El proveïdor presentarà un pla d'execució dels processos batch que passarà a validació de l'IMI tenint en compte tots aquests aspectes amb la suficient antelació per la seva planificació i posada en productiu.

10.11.8. Planificador batch UC4

Les operacions batch a executar de manera planificada seran gestionades des d'una eina de planificació (actualment el planificador UC4 v9) on es controlin les execucions, l'estat de l'execució, si ha acabat amb èxit o no i l'alerta al client en cas necessari.

L'usuari proporcionarà per cada nou procés batch a incloure la informació sobre què s'ha d'executar, quan i en quines condicions i la documentació associada al procés. També s'especificaran les condicions en què es podran demanar canvis urgents en processos batch planificats. L'adjudicatari serà el responsable de la confecció dels jobplans segons indicacions del departament d'Explotació de l'IMI (Of.batch) en tots els entorns necessaris i amb suficient antelació com perquè aquests siguin homologats per aquest departament. Serà imprescindible provar els diferents processos batch en entorn de pre-producció abans que s'executin en entorn productiu.

10.11.9. Retrocessió

Qualsevol operació ja sigui individual o massiva, tant batch com online, s'ha de poder retrocedir. S'entén per retrocedir retornar a l'estat anterior a l'operació, guardant traça a l'històric i fent els moviments de correcció oportuns (és a dir, mai esborrant).

10.11.10. Geocodificació d'adreces

Qualsevol adreça que es guardi al sistema haurà de ser prèviament validada contra la geocodificació estàndard de l'Ajuntament, ja sigui el procés massiu o individual, i tant batch com online. Si hi hagués dificultats o incompatibilitats tècniques, l'adjudicatari col·laborarà amb els ajusts que siguin necessaris per fer-ho possible.

La Geocodificació, en el àmbit dels sistemes de GEU fa referència a:

- Validació, normalització i obtenció d'adreces postal
- Obtenció de carrer-numero pis-porta (si aplica), districte, barri i coordenada

L'adreça sempre es recollirà i s'emmagatzemarà amb el format estàndard i normalitzat establert per l'Ajuntament de Barcelona.

En el cas de la GEU els processos de geocodificació dels elements de la via pública poden requerir la gestió de sistemes de geocodificació més complexos, complementaris als



estàndards, per exemple, utilitzant polígons addicionals com poden ser els parcs o els polígons de vialitat. Serà responsabilitat de l'adjudicatari aplicar i aportar millores aquests processos de geocodificació donat el gran volum d'informació a gestionar sobre la via pública per part d'aquesta gerència.

Per la seva banda les coordenades dels diferents elements, sigui d'adreces postals, elements puntuals de la via pública (fanals, arbrat, etc.), línies o polígons, s'emmagatzemaran en projecció ETRS89 i en el format de coordenades que estableixi l'Ajuntament per cada servei (tresor, oracle locator, oracle spatial).

10.11.11. Notificació electrònica

Tot procés de notificació que s'implementi haurà de contemplar la possibilitat de notificar electrònicament a través dels serveis estàndard de l'IMI. Això implica obtenir la llista de persones que sol·licitin la subscripció a la notificació electrònica i la generació de la notificació i integració amb el mòdul comú de Notificació electrònica.

10.11.12. Generació de documents

Tots els impresos que es necessitin (cartes, llistats o informes) hauran de basar-se en el model plantilla:

- amb contingut fix administrable per l'usuari final (els que a tal efecte es determinin).
- contingut variable format per dades provinents de les aplicacions.
- bilingües català i castellà en el mateix document (en monolingües si es disposa de la preferència del contribuent).

Hauran de complir els següents requisits:

- S'hauran de poder generar individualment o de forma massiva i en mode online o en batch.
- Seguint criteris de minimització i reutilització de plantilles.
- Generables en formats RTF, PDF i bmp.
- Exportables a Word, Excel, fitxer pla.
- Hauran de servir per ser utilitzats per tots els canals de tramitació: presencial, telefònic, internet, mòbil, quiosc.

S'haurà de tenir en compte que els documents es carregaran al gestor documental i des dels serveis s'hi haurà de poder accedir.

Els requisits tècnics i la plataforma a utilitzar es descriuen a l'apartat corresponent.

El proveïdor serà el responsable de la gestió de la generació i validació dels documents i plantilles afectats per part de l'usuari amb el temps suficient i accions de seguiment per disposar-ne abans de cada posada en marxa. Si és necessari definirà el procediment d'aprovació dels documents.

10.11.13. Publicació d'edictes

La publicació al butlletí corresponent amb l'edecte corresponent i opcionalment al tauler d'edictes de l'Ajuntament de Barcelona.

10.11.14. Assignació de rols

1. Autenticació d'usuaris

Per a les aplicacions que s'executen internament des de la pròpia xarxa de l'Ajuntament, es disposa de diferents serveis per a l'autenticació dels usuaris, que no difereixen en la seva funcionalitat si no tan sols en la necessitat d'adaptació per a les diferents plataformes.

Per a aplicacions J2EE les funcions estan integrades a la capa de seguretat de l'OpenFrame IMI. Per a aplicacions .NET les funcions estan desenvolupades al NET Framework de l'IMI

Els aplicatius basats en navegador, J2EE i .NET, a més incorporen en els respectius Frameworks una funció addicional que, basada en un component SSO que s'executa a l'estació de treball, identifica el codi d'usuari que ja ha estat prèviament autenticat a aquesta estació de treball i utilitza aquest codi per a la identificació de l'usuari estalviant que aquest hagi de teclejar el seu identificador i paraula clau, tret que l'identificador reconegut a l'estació de treball no correspongui a un codi personal d'usuari, cosa que provocarà que el sistema demandi aquestes dades a l'usuari.

Un cop efectuada l'autenticació (per codi d'estació de treball o per usuari i clau d'accés informats) es procedeix a determinar el perfil i els permisos de que es disposarà a l'aplicació durant la sessió present. Per a aquesta funció s'utilitza el sistema general anomenat "Control User", i que es descriu a l'apartat Gestió de perfils i permisos d'usuaris "CtrlUsr".

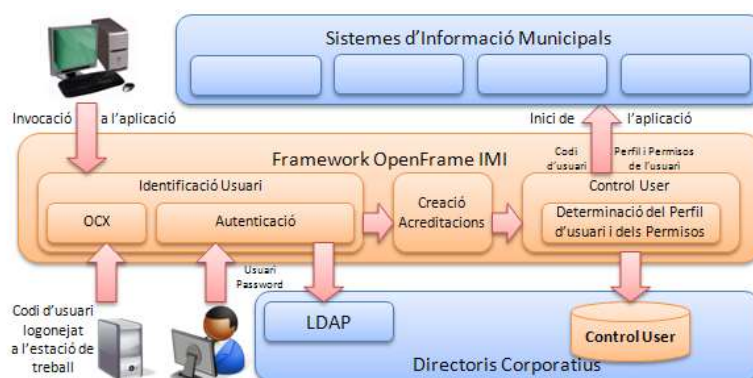

Finalment es dona control a l'aplicació informant del codi d'usuari que hi accedeix i del perfil i permisos que ostentarà.



2. Gestió d'Usuaris i Permisos

La CtrlUsr es el sistema d'informació que permet gestionar l'autenticació i l'autorització dels usuaris a les aplicacions, mitjançant un catàleg d'aplicacions, una llista de funcions agrupades en perfils i aquets perfils assignats a usuaris. Aquest sistema d'informació, és utilitzat en totes les plataformes de desenvolupament de l'IMI (a excepció de Host i SAP).

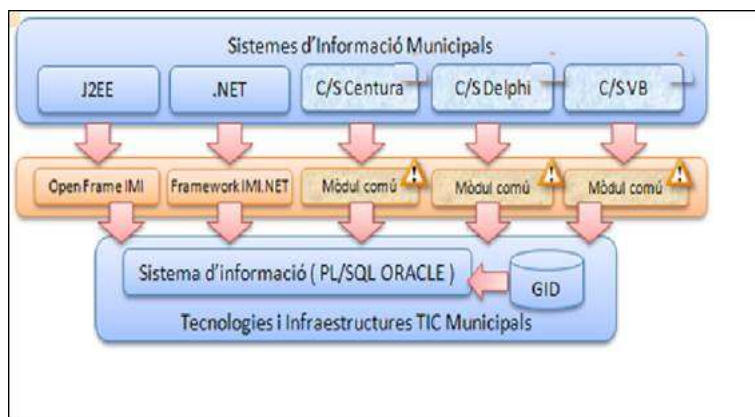

10.11.15. Llistats, informes i explotació de la informació

S'hauran de configurar en les eines que l'IMI disposi o en el seu defecte desenvolupar tots els llistats necessaris per garantir l'operativa diària de la GEU de l'Ajuntament de Barcelona. A l'inici del contracte, l'IMI proporcionarà la documentació associada a cadascuna de les eines esmentades.

Aquests llistats s'hauran de poder:

- Imprimir, amb les capçaleres i peus corresponents.
- Exportar a formats PDF, RTF, CSV, fitxer pla, MS Word i MS Excel.
- Basats en model plantilla: amb contingut fix administrable per l'usuari final (els que a tal efecte es determinin en la fase funcional del contracte) i contingut variable format per dades provinents de les aplicacions.

Es requerirà disposar de dades de detall i de dades agregades per a totes els entitats.

S'haurà de poder realitzar extraccions (per exportar a altres sistemes) i informes combinant informació de les diferents entitats.

10.11.16. Proves de Càrrega

Abans de l'entrada en producció d'una funcionalitat, s'hauran de definir i executar les proves de rendiment i estrès que garanteixin el correcte funcionament. Per dur a terme aquestes proves, l'adjudicatari haurà de preveure el suport a aquestes proves, així com el desenvolupament dels jocs de dades necessaris.

L'objectiu és garantir els temps d'execució dels processos transaccionals definits en el punt anterior.



Adicionalment, s'hauran de fer proves d'execució i rendiment dels processos batch pesats per a la seva optimització i per assegurar que es poden executar dins la finestra que es defineixi en la presa de requisits, així com assegurar que es poden executar simultàniament amb altres processos pesats ja existents.

10.11.17. Proves de Regressió

Abans de l'entrada en producció d'una funcionalitat important o d'un canvi tecnològic rellevant amb afectació transversal, s'haurà de revisar i acordar amb l'IMI el fet de definir i executar les proves de regressió que provin les funcionalitats del sistema i que garanteixin el correcte funcionament. Per dur a terme aquestes proves, l'adjudicatari haurà de preveure el suport a aquestes proves, així com el desenvolupament dels jocs de dades necessaris. Les proves de regressió a efectuar poden ser de nivell bàsic (funcionalitats clau) o complet.

10.11.18. Monitorització del servei

L'adjudicatari haurà de proporcionar uns casos d'ús que permetin contestar si l'aplicació està operativa. Aquests casos d'ús s'han de poder executar, tant puntualment de manera manual, com estar programats en un robot que els realitza amb una certa periodicitat (en aquest moment cada 10 minuts). Òbviament s'ha de preveure que aquests casos d'ús siguin significatius, el mínim intrusius possible i que no afectin als processos de negoci. L'IMI col·laborarà amb l'usuari i l'adjudicatari en la definició del millor cas d'ús possible.

10.12. Requisits d'arquitectura

RA1. [Obligatori] Llenguatges de programació i Frameworks

Els llenguatges "base" per programar les aplicacions a mida a l'Ajuntament de Barcelona són JavaEE i Python.

Quan el llenguatge "base" sigui JavaEE l'IMI disposa d'un framework propi de anomenat OpenFrameIMI i que, actualment, es troba en la versió 4. Aquest framework és d'**obligatori utilització** per al desenvolupament d'aplicacions Java. Cal destacar que el framework openFrameIMI fixa l'arquitectura i els serveis per les capes de Negoci, integració i persistència.

Quan el llenguatge "base" sigui Python, el framework ha de ser Django/Python.

El frameworks de l'IMI **No fixen la capa de presentació**, però aposten per front-ends (SPAs Single Page Applications) que han d'estar implementats en Angular (en la seva versió estable).

RA2. [Obligatori] Preparada per a ser Desplegada en Cloud

El desenvolupament del sistema caldrà estar orientat a serveis. Tot el negoci de l'aplicació ha d'exposar-se mitjançant una o més API(s) de serveis.



Aïllar els serveis que l'aplicació necessita per a funcionar i implementar-ho com a una API independent, permetrà a aquest tenir la capacitat d'adaptar-se i escalar segons la càrrega o peticions que rebí, sense afectar a la resta de l'aplicació. A la mateixa vegada aquest disseny permet monitoritzar i gestionar amb més precisió els diferents components de software.

La construcció de l'aplicació haurà de seguir els [12 Factors App](#):

I. Codi base (codebase)

Un codi base sobre el qual fer el control de versions i múltiples desplegaments

II. dependències

Declarar i aïllar explícitament les dependències

III. configuracions

Guardar la configuració en l'entorn

IV. backing services

Tractar als "backing services" com a recursos connectables

V. Construir, desplegar, executar

Separar completament l'etapa de construcció de l'etapa d'execució

VI. processos

Executar l'aplicació com un o més processos sense estat

VII. Assignació de ports

Publicar serveis mitjançant assignació de ports

VIII. concurrència

Escalar mitjançant el model de processos

IX. Desechabilidad

Fer el sistema més robust intentant aconseguir inicis ràpids i acabaments segures

X. Paritat en desenvolupament i producció

Mantenir desenvolupament, preproducció i producció tan semblants com sigui possible

XI. historials



Tractar els historials com una transmissió d'esdeveniments

XII. Administració de processos

Executar les tasques de gestió / administració com a processos que només s'executen un cop

RA3. [Obligatori] Preparada per a ser Desplegada en contenidors dockers

Caldrà orientar les aplicacions al funcionament en contenidors Dockers, replicant d'aquesta manera als contenidors la mateixa infraestructura productiva. Per això es partirà d'imatges preparades per l'IMI que s'hauran de fer servir de base per a la construcció de les imatges definitives que caldrà desplegar.

Aconseguirem amb això els següents objectius:

- Igualar els entorns el màxim possible.
- Simplificar la Instal·lació: Al fer servir imatges mestres preparades a tal efecte.
- Independitzar-se de la plataforma: Les imatges amb els contenidors es poden canviar d'un sistema a un altre facilitant no només els canvis a nivell productiu sinó les proves a entorns locals o de desenvolupament.
- Aïllar les aplicacions: Cada aplicació pot o no compartir contenidors de forma que es poden aïllar segons les necessitats existents.
- Automatitzar l'administració.

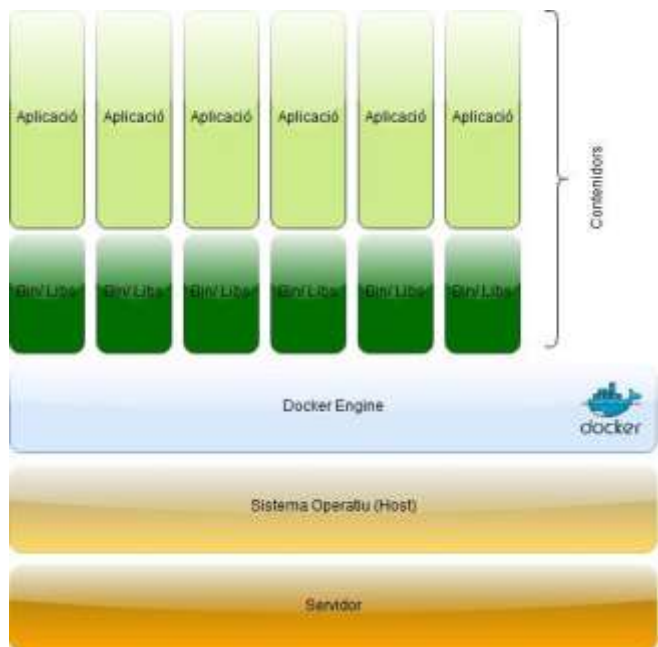

RA4. [Obligatori] Requisits de modularitat i escalabilitat

Per eficiència i sostenibilitat el sistema a construir haurà de ser modular i escalable: ha de tenir un enfocament prou transversal com per minimitzar l'impacte de la incorporació de noves funcionalitats.

RA6. [Obligatori] Arquitectura del sistema

Les diferents aplicacions que es desenvolupin per donar compliment als requeriments funcionals tindran un disseny tècnic modular i escalable.



Hi ha tres Components Diferents Implicats en el disseny de l'Arquitectura: L'Aplicació(Negoci), l'API Getway i el client(Presentació). La imatge de sota Il·lustra com interactuen AQUESTS 3 components.

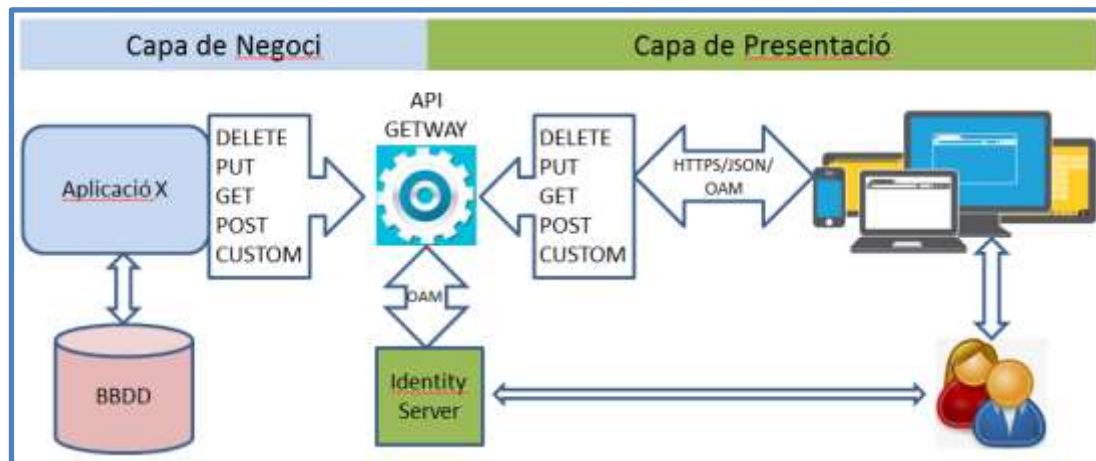

Capa de Negoci

Cada aplicació disposarà d'una capa de negoci, desenvolupada amb openFrameIMI (en el cas de J2EE), amb les funcionalitats de negoci i l'accés a la base de dades. Aquesta capa només accepta dades i només serveix dades.

- Desenvolupada amb la última versió disponible de openFrameIMI en cas de Java, o una altre de les tecnologies acceptades per l'IMI
- Arquitectura RESTful sense sessió al costat del servidor
- L'aplicació no proporciona interfície d'usuari. El que proporciona és un conjunt d'API(s) amb:
 - Consultes de les entitats del model de dades.
 - Manteniment de les entitats del model de dades.
 - Les funcionalitats de negoci.
- L'aplicació farà servir les API(s) dels diferents serveis comuns IMI o d'altres aplicacions per tal de interactuar amb aquests sistemes.
- Les API(s) es publiquen a l'API Manager sense excepció i no poden ser consumides fora d'ell.

Capa de Presentació

Cada aplicació disposarà d'una capa de presentació per generar la GUI dels usuaris.

- La capa de presentació és la responsable de generar les pantalles a l'usuari i d'atendre les seves peticions. **No ve fixada pel framework de l'IMI.**



- **Pot** estar basada en el framework estàndard per a aplicacions SPA de l'IMI: Arquitectura Angular5 + Bootstrap com framework de presentació. És responsable de generar les pantalles a l'usuari i d'atendre les seves peticions.
- No té a dins llibreries ni per resoldre funcionalitats de negoci ni per accedir directament a base de dades ni per accedir als elements tercers a integrar.
- Totes aquestes funcionalitats les delega en l'aplicació de la capa negoci descrita abans cridant a les seves API(s) RESTful.
- Les API(s) es consumeixen mitjançant l'API Manager, **mai** directament.
- L'aplicació s'integrarà amb els serveis oferts per la plataforma de seguretat OAM per cobrir tant l'autenticació com l'autorització.
- **Si es fa servir** la presentació SPA inclosa en el framework:
 - Farà servir el conjunt de controls visuals per aplicacions de la Intranet de l'Ajuntament, inclosos al framework, adaptats a la guia d'estils per aplicacions de la Intranet de l'Ajuntament.
 - Proporciona un entorn de desenvolupament Local:
 - Un instal·lador per a les eines següents:
 - nvm (si es prepara per desenvolupar en linux) o nvm-windows o nodist (si es prepara per desenvolupar en MS Windows)
 - Visual Studio Code.
 - Preconfiguració per forçar la versió de Node.js decidida per l'IMI.

Serveis (Negoci) – Noves aplicacions

- L'instal·lable haurà de seguir una arquitectura de "*monòlit modular*" no pas de *microserveis*.
- Es farà una divisió en instal·lables de l'aplicació basada en funcionalitats. Cadascun d'aquests instal·lables donarà compliment a uns requisits funcionals concrets de l'aplicació.
- Els serveis s'implementaran RESTful sense sessió al costat del servidor proporcionant:
 - Consultes de les entitats del model de dades.
 - Manteniment de les entitats del model de dades.
 - Funcionalitats de negoci.
- Per consumir serveis comuns d'altres aplicacions s'utilitzarà els serveis publicats a l'API Manager. Aquests serveis es diferencien en dos tipus:
 - Serveis públics, només cal tenir un clientId per consumir-los.
 - Serveis privats o autenticats, cal autenticació amb un usuari (nominal o de servei) per tal de poder consumir el servei.
 - Això comporta fer una autenticació amb l'usuari per obtenir un token i enviar aquest token en totes les crides al servei junt amb el clientId.



- Les API(s) es publiquen a l'API Manager sense excepció i no poden ser consumides fora d'ell.

Publicació a l'API Manager

- Cal especificar el/s servei/s en un fitxer swagger (format yaml) per tal de publicar-lo a l'API Manager
- Aquesta publicació té entitat pròpia i requereix tenir-la en compte al projecte.

Client (Presentació)

- Cada aplicació disposarà d'una capa de presentació per generar la GUI dels usuaris.
- La capa de presentació és la responsable de generar les pantalles a l'usuari i d'atendre les seves peticions. No ve fixada pel framework de l'IMI.
- Pot estar basada en el framework estàndard per a aplicacions SPA de l'IMI: Arquitectura Angular5 + Bootstrap com framework de presentació. És responsable de generar les pantalles a l'usuari i d'atendre les seves peticions.
- No té a dins llibreries ni per resoldre funcionalitats de negoci ni per accedir directament a base de dades ni per accedir als elements tercers a integrar.
- Totes aquestes funcionalitats les delega en l'aplicació de la capa negoci descrita abans cridant a les seves API(s) RESTful.
- Les API(s) es consumeixen mitjançant l'API Manager, mai directament.
- L'aplicació s'integrarà amb els serveis oferts per la plataforma de seguretat OAM per cobrir tant l'autenticació com l'autorització.
- Si es fa servir la presentació SPA inclosa en el framework:
 - Farà servir el conjunt de controls visuals per aplicacions de la Intranet de l'Ajuntament, inclosos al framework, adaptats a la guia d'estils per aplicacions de la Intranet de l'Ajuntament.
 - Proporciona un entorn de desenvolupament Local:
 - Un instal·lador per a les eines següents.
 - nvm (si es prepara per desenvolupar en linux) o nvm-windows o nodist (si es prepara per desenvolupar en MS Windows).
 - Visual Studio Code.
 - Preconfiguració per forçar la versió de Node.js decidida per l'IMI.

RA7. [Obligatori] Estructura multi-idioma

La solució ha de ser multi-idioma. La totalitat dels camps/missatges visibles per l'usuari han de poder traduir-se a taules, de manera que la incorporació d'un o un altre idioma no suposi haver de revisar i traduir codi font. El multi-idioma aplica als *tags* associats a llistats, pantalles i documents així com als missatges que generi el sistema en les diferents pantalles, incloent pantalles d'ajuda. El multi-idioma no aplica al contingut de la base de dades (informació associada al *data entry*).



L'IMI requereix que l'aplicació vingui configurada inicialment en català, si bé es demanarà la visualització d'un parell de pantalles, documents, llistats i missatges en castellà per comprovar el correcte funcionament de la característica multi-idioma del sistema construït.

La documentació que es generi en el transcurs del contracte només s'haurà d'entregar en català.

RA8. [Obligatori] Traçabilitat

Adicionalment, el sistema haurà de garantir la traçabilitat de les accions dels usuaris sobre el mateix.

RA9. [Obligatori] Components de software lliure

L'IMI advoca per reduir el nombre de components de software amb llicència, i recomana per tant l'ús de components de codi obert.

RA10. [Obligatori] Entorns per aplicacions

L'IMI disposa de 4 entorns per a l'execució d'aplicacions:

- **Entorn local:** el desenvolupament es fa en el PC del desenvolupador. Aquest entorn permet fer totes les proves i integracions necessàries del producte.
- **Entorn d'integració:** en aquest entorn s'instal·len en primera instància les aplicacions. Permet identificar els errors d'integració amb els components de l'arquitectura de l'IMI.
- **Entorn de pre-producció:** una vegada depurats els errors d'integració, les aplicacions s'instal·len en aquest entorn. És idèntic a l'entorn de producció i permet comprovar que les aplicacions funcionaran correctament quan s'instal·lin en producció.
- **Entorn de producció:** aquest és l'entorn definitiu en què treballa l'usuari i on s'han de deixar instal·lades les aplicacions.

Totes les aplicacions lliurades a l'IMI s'han d'instal·lar, posar en funcionament i provar en aquests quatre entorns.

RA11. [Obligatori] Plataformes de desenvolupament

La plataforma d'orquestració de contenidors a l'IMI es base en **kubernetes**. Aquesta plataforma permet el desplegament, a priori, de qualsevol llenguatge de programació i/o producte que es pugui dockeritzar. No obstant, l'IMI limita les diferents tecnologies en les que es poden implementar les seves aplicacions.

Actualment l'IMI permet les següents tecnologies:

- Capa de serveis i/o de negoci
 - Java:
 - Name: apache-tomcat-8.5.34-fwk4
 - Basada en java 8v192 i Tomcat 8.5.34



- Plataforma Python
 - versió estable
- Capa de presentació
 - Framework SPA IMI:
 - Name: nginx-alpine-1.15.5-fwkspa
 - Basada en Angular 5
- Capa d'emmagatzemament de dades
 - Oracle 11g sobre SUSE (en curs migració a Oracle 12)
 - Servidor corporatiu
 - no en contenidors
 - La BD està fora de la plataforma kubernetes
 - És una instància Corporativa, 1 únic servidor de BD per n projectes
 - L'IMI gestiona aquesta infraestructura

A més d'aquestes tecnologies, i/o llenguatges de programació, l'IMI port permetre la utilització d'altres productes com BD Redis, sistemes ELK, mongoDB destinades a accelerar, cobrir o millorar alguna funcionalitat concreta del producte resultant. No obstant, caldrà justificar clarament el perquè de la seva utilització i aquesta haurà de ser aprovada pel departament de producció, el departament de seguretat i el departament d'arquitectura de l'IMI.

10.13. Requisits de seguretat

Els productes finals desenvolupats hauran de complir amb els estàndards de seguretat establerts per:

- La legislació vigent que sigui d'aplicació.
- El conjunt de bones pràctiques en matèria de seguretat TIC establert en la norma ISO- 27002:2013 i en especial la seva adaptació a l'IMI (Cos Normatiu de Criteris de Seguretat i Protecció de Dades de l'Ajuntament de Barcelona).
- El conjunt de bones pràctiques de desenvolupament de projectes Python/Django i web.
- Les instruccions i convencions establertes pel Departament de Govern de Seguretat.
- En especial aquelles establertes per l'Oficina de Seguretat TIC.
- Les instruccions i convencions establertes per l'Oficina d'Arquitectura de la Direcció de Desenvolupament de Sistemes d'informació de l'IMI.
- Aquells establerts o definits en la fase de presa de requeriments del contracte.

10.13.1. Seguretat de l'aplicació

RS2. [Obligatori] Autenticació: El sistema ha de comprovar que l'usuari que tracta d'accedir al sistema és qui diu ser. De forma general, l'autenticació dels usuaris es pot fer mitjançant els següents mecanismes:

- Usuari i contrasenya validada contra un servidor de credencials corporatiu.



Aquest requeriment es realitzarà mitjançant la utilització del sistema d'Autenticació i Autorització corporatiu.

RS3. [Obligatori] Autorització: El sistema ha d'implementar mecanismes per a restringir a usuaris no identificats i autoritzats l'accés a la informació.

Aquest requeriment es realitzarà mitjançant la utilització del sistema d'Autenticació i Autorització corporatiu.

RS4. [Obligatori] Es farà coincidir els usuaris d'aquest sistema amb els usuaris de la xarxa corporativa i evitant la reinserció de credencials (SSO).

Aquest requeriment es realitzarà mitjançant la utilització del sistema d'Autenticació i Autorització corporatiu.

RS5. [Obligatori] Xifrat de dades: La comunicació de l'usuari amb el sistema es realitzarà únicament mitjançant canals segurs (https). Els algoritmes criptogràfics emprats seran els acreditats pel Centre Criptològic Nacional per al seu ús en l'Esquema Nacional de Seguretat.

RS6. [Obligatori] Gestió d'usuaris i sessions: Els mecanismes de control de sessions d'usuaris autenticats contemplaran:

- a. Tancament de sessió per part de l'usuari.
- b. Expiració automàtica de sessió.

RS7. [Obligatori] Gestió d'errors i excepcions: Es realitzarà un tractament sistematitzat i centralitzat d'errors i excepcions, eliminat la informació interna del sistema o sensible dels missatges mostrats a l'usuari.

RS9. [Obligatori] El nou sistema s'ha de desenvolupar seguint patrons i recomanacions de programació que incrementin la seguretat de les dades.

RS10. [Obligatori] Qualsevol intercanvi de dades entre serveis o aplicacions es realitzarà mitjançant API(s) de serveis que serveixin el protocol encriptat HTTPS.

RS11. [Opcional] Les dades que formin part d'un fitxer de nivell ALT segons la LOPDGDD seran encriptades. No es guardaran de forma oberta a la BD i només es descriptaran per ser llegides un cop comprovat que l'usuari té el perfil necessari per veure-les.

- L'IMI indicarà quin algoritme s'ha de fer servir en cada cas.

10.13.2. Control d'accés

El model de control d'accés haurà de complir amb els requeriments establerts per l'Oficina de Govern de Seguretat (OGS) de l'IMI que és qui té la competència en matèria de Gestió d'Identitats Digitals i Control d'Accés dins l'Administració Municipal.

Aquests processos han de ser compatibles amb la Gestió d'identitats (GID).



La solució de Gestió d'Identitats de l'Ajuntament de Barcelona (GID) es basa actualment en Oracle identity manager 11. En el moment de redacció d'aquest plec s'està implantant l'Oracle Access Manager.

El Control d'Accés a les aplicacions dins de la Xarxa Municipal es basa en codi d'usuari i contrasenya.

El Control d'Accés des d'internet es basa en l'ús de Certificats Digitals.

La codificació dels identificadors d'usuari ha de seguir els estàndards d'identitat corporativa establerts per l'Oficina de Govern de Seguretat (OGS).

La política de caducitat de contrasenya i fortlesa de les mateixes serà l'establerta de forma corporativa per l'Oficina de Govern de Seguretat (OGS).

Donat que el nivell de seguretat d'alguns mòduls respecte a la LOPDGDD han estat considerats de nivell alt. D'acord amb el RLOPD 1720/2007 art. 103 s'hauran de registrar els intents d'accés infructuosos.

10.13.3. Gestió de les Autoritzacions

Les autoritzacions han de seguir un model RBAC (Role Based Access Control) que haurà de ser validat pels responsables tecnològics dels serveis i per l'Oficina de Seguretat TIC.

El model proposat haurà de complir amb els següents principis:

- Segregació de funcions
- Mínim privilegi
- Necessitat de Conèixer
- Economia d'Administració
- Usabilitat

La gestió de permisos haurà de ser en base a perfils i rols, podent un usuari tenir múltiples perfils. Els usuaris només podran accedir a aquelles funcions que tinguin expressament autoritzades. La implementació ha de permetre la implementació de matrius de segregació de funcions i l'agilitat en l'administració d'aquests permisos.

S'hauran de poder gestionar permisos per criteris organitzatius i de negoci (per exemple, execució de treballs i certificació de treballs).

Per facilitar l'administració s'hauran de poder gestionar els permisos mitjançant perfils (rols) de seguretat. Entenent com a perfil o rol una entitat que dona accés a una sèrie d'operacions.

Per facilitar l'administració s'hauran de poder gestionar els permisos mitjançant plantilles de seguretat, entenent com a plantilla una agrupació de perfils.



El model ha de contemplar un perfil per usuari final que permeti la gestió dels permisos per aquelles persones que des de negoci tinguin el rol de "Responsable de Control d'Accessos" d'acord amb la definició que ha fet la Comissió Tècnica de Seguretat i Protecció de Dades de l'Ajuntament de Barcelona.

Sota la premissa d'aquests criteris generals, l'adjudicatari haurà de dissenyar el joc de permisos i autoritzacions requerits pels sistemes d'informació implementats, en base al document 'Pla de Seguretat i Traces'. Aquest document serà revisat i actualitzat per l'adjudicatari per incloure nous punts a tractar o adaptacions dels punts existents.

10.13.4. Registre d'activitats del sistema. Auditabilitat i traçabilitat

El producte final ha de garantir la imputabilitat inequívoca de qualsevol operació o tractament de dades que es faci dins el sistema. Qualsevol operació o tractament s'ha de poder imputar a un codi d'usuari, a més s'ha de poder identificar físicament la màquina des de la qual s'ha fet, la data i l'hora. És a dir, el registre de logs ha de garantir que es puguin respondre les preguntes bàsiques de qualsevol anàlisi forense: qui?, què?, quan?, cóm?, des d'on?.

Els processos sistema (batch, webservices, msgbrokers) han de permetre també un nivell d'auditoria i traçabilitat suficient per poder imputar a un procés o sistema concret una determinada operació.

Disposar d'un registre de logs que emmagatzemi totes les operacions realitzades pels usuaris que puguin afectar a informació sensible, i permeti a una persona amb l'autorització adequada accedir fàcilment a l'historial d'operacions realitzades per un usuari, així com a l'historial d'operacions realitza sobre un objecte.

10.13.5. Pla de traces

Les aplicacions o productes que permeten realitzar operacions sobre les dades de negoci han de proporcionar informació sobre les accions i accessos realitzats en aquesta informació. Tant la criticitat de les dades i els criteris del negoci, com els requeriments legals i LOPDGGDD marcaran la informació que cal recollir i el temps de retenció dels logs.

- L'objecte d'aquest apartat és garantir les evidències necessàries per tal que es tractin els següents aspectes:
- Amb quina eina es recolliran les traces
- Requeriments de criticitat, legals i de negoci
- Repositori de traces, on s'indiqui clarament el lloc on es guarden les traces i el nivell d'accés i seguretat d'aquestes
- Inventari detallat de les traces que es guarden



- Pla i política d'arxiu de logs
- Mostres de les traces inventariades resultants
- L'adjudicatari s'ha de comprometre també a adaptar el Manual d'Explotació d'aquestes traces.

Amb tal propòsit, l'adjudicatari haurà de dissenyar les traces necessàries en base al Document del 'Pla de Seguretat i Traces' que posarà a disposició l'IMI a l'inici del contracte.

Un cop dissenyades les traces s'haurà d'incorporar aquest disseny en els documents estàndards de seguretat: 'Pla mestre de Traces' (on s'avaluen els requeriments de les traces, el disseny i es determina l'inventari de traces necessàries) en la fase d'anàlisi i el document 'Pla de Traces' (on s'aporten detalls i mostres de cadascuna de les traces) en fase de proves i/o pas a producció.

10.13.6. Emmascarament de dades de caràcter personal

Aprofundint en el concepte "privacy by design" en alguns registres productius especialment sensibles les dades de caràcter personal s'hauran de mostrar emmascarades, excepte pels perfils expressament autoritzats.

Ús de dades reals en entorns no productius

D'acord amb les bones pràctiques internacionalment reconegudes i amb la legislació vigent l'adjudicatari s'abstindrà d'utilitzar dades reals per fer proves.

Per tant, l'adjudicatari haurà de realitzar en el contracte totes les tasques relatives a la generació de jocs de proves (unitàries, d'integració, de regressió, de rendiment).

Excepcionalment amb autorització expressa del Responsable del Tractament es podran utilitzar dades reals per generar automàticament jocs de proves sempre i quan les dades siguin dissociades prèviament. D'acord amb l'AEPD aquesta dissociació haurà de ser irreversible. El cost i les eines de dissociació correran a càrrec de l'adjudicatari i s'incorporaran al contracte com una funcionalitat més que a la finalització del mateix quedarà a disposició de l'equip tècnic de l'IMI.

10.13.7. Canvi organitzatiu

Pel que fa als aspectes relacionats amb la seguretat:

- En tot cas, el model organitzatiu haurà de respectar el principi de segregació de funcions.
- El personal de desenvolupament del contracte no podrà fer servir rols tècnics per al desenvolupament del mateix.



La resta d'aspectes relacionats amb el canvi organitzatiu seguiran les instruccions i models establerts per la Direcció de l'IMI d'acord amb la seva potestat d'autoorganització.

10.14. Estàndards de desenvolupament

10.14.1. Per a tecnologia J2EE

L'arquitectura de l'IMI es basa en l'arquitectura MVC (Model-Vista-Controlador). Aquest model separa les funcionalitats corresponents a manteniment de dades de les de presentació. Això suposa els següents avantatges:

- Permet minimitzar la dependència entre els mòduls de presentació i de manteniment.
- Permet que diferents equips puguin desenvolupar amb perfils diferenciats.
- Permet que quan calgui introduir canvis (tècnics, aplicació de nous estàndards, etc.) el traspàs necessari sigui el mínim.

Dintre de l'arquitectura IMI es disposa de diferents frameworks de desenvolupament per la tecnologia J2EE, en funció de l'any en el que es va construir :OpenFrameIMI i Openframe4.

Manteniments d'aplicacions existents(OpenFrameIMI)

Per implementar aquesta arquitectura l'IMI utilitza:

- El framework openFrameIMI.
- Els components d'ús general de l'IMI.
- Els elements de programació de l'especificació J2EE: JSP's, Servlets, EJB's, Classes, etc.

L'adjudicatari del concurs està obligat a utilitzar openFrameIMI per al manteniment dels productes del projecte desenvolupats en tecnologia J2EE/J2SE.

A més de l'estructura lògica dels components segons el patró MVC, OpenFrameIMI divideix els seus components en una arquitectura de 3 capes:

- Capa de Presentació.
- Capa de Lògica de Negoci.
- Capa d'Integració i Accés a Dades.

En cadascuna d'aquestes capes s'han definit diferents serveis que es mostren en el gràfic de la pàgina següent. A més dels serveis propis de cadascuna de les capes s'ofereixen Serveis de Propòsit General, adequats per a qualsevol de les capes. Tots els serveis es troben definits mitjançant interfícies, quedant així aïllats dels desenvolupaments concrets.



Els diferents serveis es troben empaquetats en llibreries jars diferents. Això ofereix l'avantatge que cada aplicació únicament cal que disposi de les llibreries que necessita. Per tant quan es desenvolupen noves aplicacions únicament cal centrar els esforços en el desenvolupament de les Web Actions i de les funcionalitats de Negoci.

Els serveis i la base tecnològica utilitzats per OpenFrameIMI es poden representar de la següent manera:

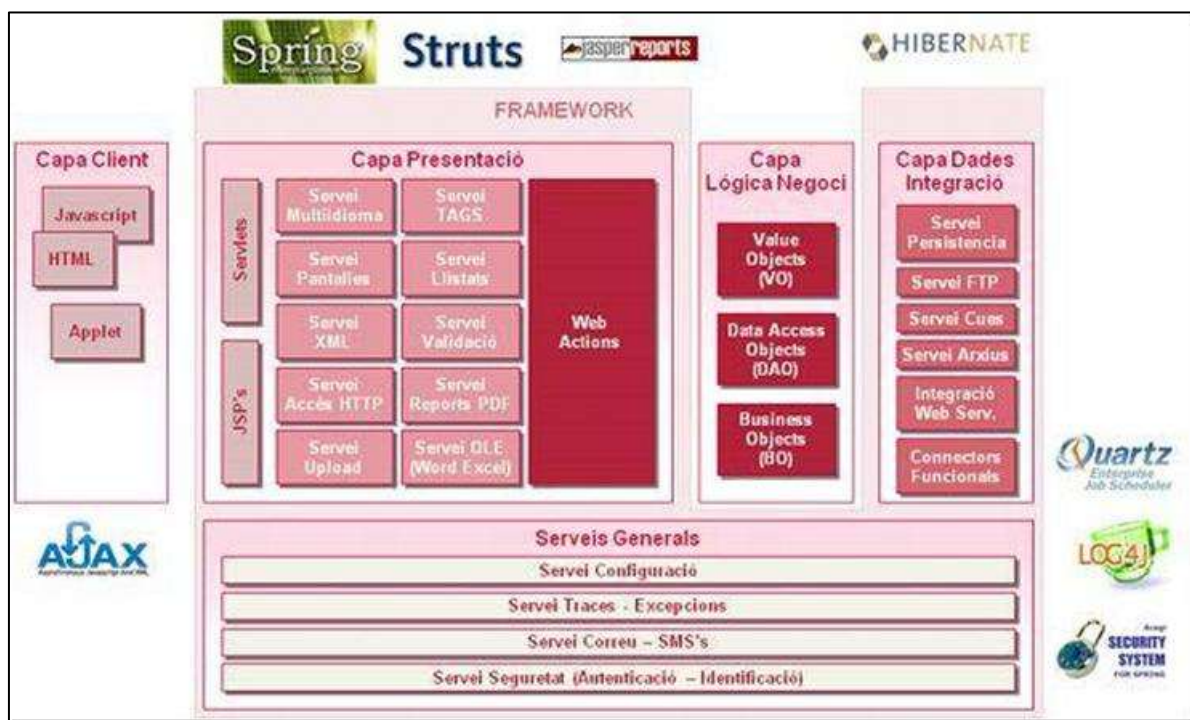

Aquest gràfic recull la major part dels serveis disponibles a l'IMI, però no necessàriament tots ells. Els licitadors que ho creguin necessari, poden demanar a l'IMI la informació detallada dels mateixos.

OpenFrameIMI no és el responsable dels estils de presentació, aquests depenen del que determini la Direcció Tècnica d'Internet i l'Usuari final.

OpenFrameIMI ofereix serveis de presentació (pantalles, tags, llistats) que agilitzen la construcció d'aplicacions, però que no és obligatori utilitzar si no donen satisfacció als requisits de l'usuari. Encara que no s'utilitzin aquests serveis sí s'hauran d'utilitzar la resta de serveis comuns comentats anteriorment.

Els estàndards i guies J2EE existents a l'IMI determinen diferents aspectes com:

- Els entorns de desenvolupament on s'han de provar i posar en funcionament les aplicacions J2EE.
- Les eines de desenvolupament de què es disposa.



- La tipologia dels fitxers que componen les aplicacions, la seva nomenclatura i els directoris on s'han de col·locar segons els tipus.
- Els passos a seguir durant el desenvolupament, tenint en compte tant la creació de noves aplicacions com la modificació de versions existents.
- El manual d'ús d'OpenFrameIMI, que inclou l'explicació del detall de l'arquitectura base i la guia d'us per a cada servei.

Aplicacions recents i nous desenvolupaments(OpenFrame4)

Per implementar aquesta arquitectura l'IMI utilitza:

- El Framework openFrame4.
- Els components d'ús general de l'IMI.
- Els elements de programació de l'especificació J2SE 1.7 i Spring Framework 4.0

L'adjudicatari està obligat a utilitzar OpenFrame4 a la seva darrera versió pel desenvolupament dels productes del contracte desenvolupats en tecnologia J2EE/J2SE.

A més de l'estructura lògica dels components segons el patró MVC, OpenFrame4 divideix els seus components en una arquitectura de 3 capes:

- Capa de Presentació. La implementació concreta d'aquesta capa **no ve fixada pel framework.**
- Capa de Lògica de Negoci.
- Capa d'Integració i Accés a Dades.

En cadascuna d'aquestes capes s'han definit diferents serveis que es mostren en el gràfic de la pàgina següent. A més dels serveis propis de cadascuna de les capes s'ofereixen Serveis de Propòsit General, adequats per a qualsevol de les capes. Tots els serveis es troben definits mitjançant interfícies, quedant així aïllats dels desenvolupaments concrets.

Els diferents serveis es troben empaquetats en llibreries jars diferents. Això ofereix l'avantatge que cada aplicació únicament cal que disposi de les llibreries que necessita. Per tant quan es desenvolupen noves aplicacions únicament cal centrar els esforços en el desenvolupament de les accions i les funcionalitats de Negoci.

Els serveis i la base tecnològica utilitzats per OpenFrame4 es poden representar de la següent manera:

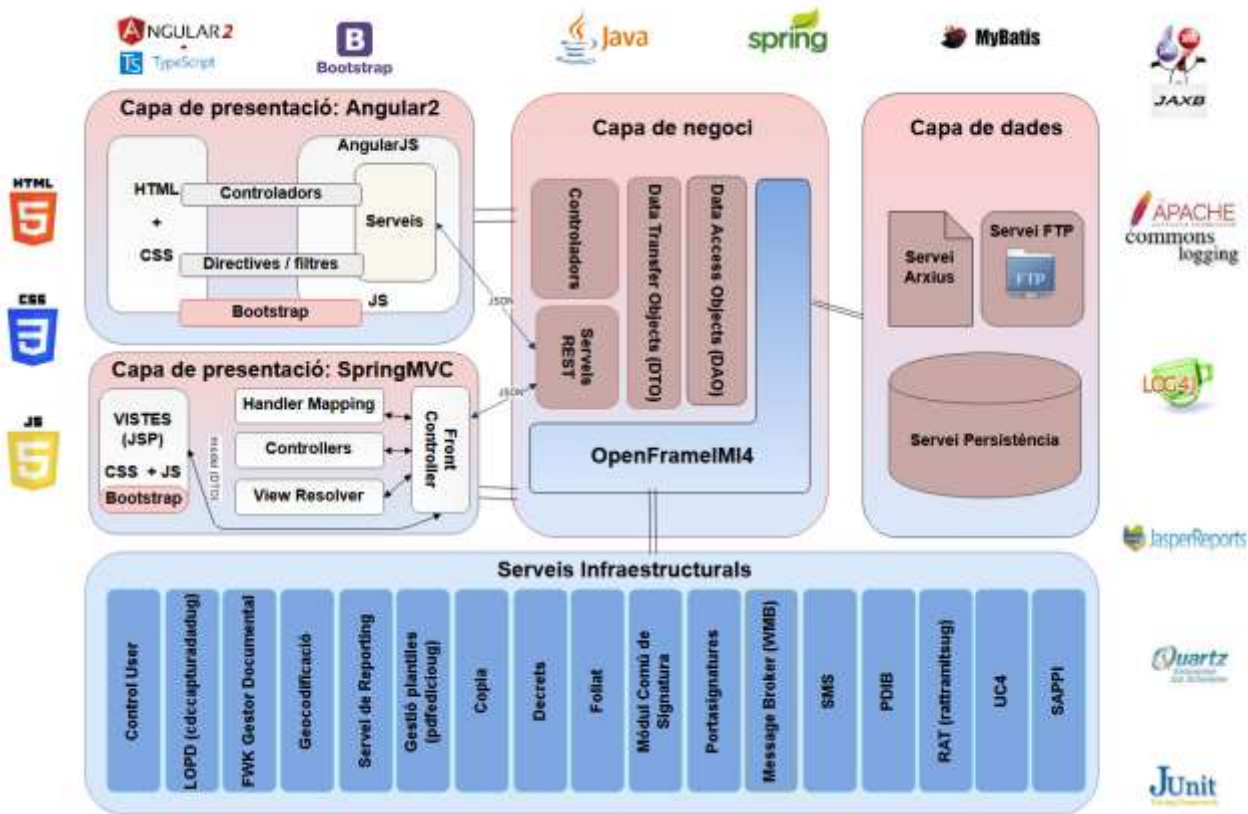

Aquest gràfic recull la major part dels serveis disponibles a l'IMI, però no necessàriament tots ells. Els licitadors que ho creguin necessari, poden demanar a l'IMI la informació detallada dels mateixos.

OpenFrame4 **no és el responsable** dels estils de presentació, aquests depenen del que determini la Direcció Tècnica d'Internet i l'Usuari final.

OpenFrame4 **no ofereix** serveis de presentació que agilitzen la construcció d'aplicacions, sinó que dona les pautes per la seva utilització. Es donen diferents opcions pel que fa a la implementació de la capa client:

- **AngularJ2 2:** Es farà servir per desenvolupar les aplicacions Single Page Application (SPA) de l'Ajuntament.

Angular implementa un patró derivat del MVC, el patró MVVM (model-view-viewmodel). En aquest patró el controlador es substitueix per l'anomenat "viewmodel", que té les mateixes responsabilitats però que inclou un "binder", que s'encarrega de manera automàtica de sincronitzar les dades del model i de la vista, alliberant al desenvolupador de fer-ho mitjançant programació imperativa.

Disposa d'un mòdul que permet fàcilment consumir les APIs REST dels back-ends dels serveis.

Tot i que Angular ens dona els mecanismes per definir components, en principi cal començar de zero, definint els seus templates HTML i estils CSS. Per evitar-ho, farem



servir Bootstrap ja que és un framework per al disseny de pàgines i aplicacions web que proporciona controls visuals amb els seus estils, comportaments i animacions.

A més l'IMI proporcionarà una sèrie de components "typescript" amb la seva documentació i estils propis acordats amb la Direcció Tècnica d'Internet (DTI), la documentació d'aquests components, com tota la resta de documentació, estarà actualitzada a la wiki del departament d'arquitectura.

- **SpringMVC:** Mòdul de Spring que facilita el desenvolupament d'aplicacions web basant-se en els patrons de disseny: MVC i Front Controller.

Caldrà tenir present com amb la opció anterior la utilització dels estils de presentació acordats amb la DTI.

- **Altres (JSF, etc.)**

Pel que fa a la capa de negoci, en cas de ser necessaris sí s'hauran d'utilitzar els serveis comuns comentats anteriorment.

Els estàndards i guies J2EE existents a l'IMI determinen diferents aspectes com:

- Els entorns de desenvolupament on s'han de provar i posar en funcionament les aplicacions J2EE.
- Les eines de desenvolupament que es disposen.
- La tipologia dels fitxers que componen les aplicacions, la seva nomenclatura i els directoris on s'han de col·locar segons els tipus.
- Els passos a seguir durant el desenvolupament, tenint en compte tant la creació de noves aplicacions com la modificació de versions existents.
- El manual d'ús d'OpenFrame4, que inclou l'explicació del detall de l'arquitectura base i la guia d'ús per a cada servei.

Pel que fa a les eines de desenvolupament cal destacar la utilització a l'IMI de les següents eines de treball:

- Per l'entorn de desenvolupament LOCAL es proporciona un **ELD** (Entorn Lliure de Desenvolupament).
Aquest Entorn de Desenvolupament Integrat es realment un **Eclipse** integrat amb l'eina de gestió de codi font (**GIT**).
S'integra també amb **Maven** i utilitza el servidor **Tomcat** per poder desplegar i provar les aplicacions que es realitzin

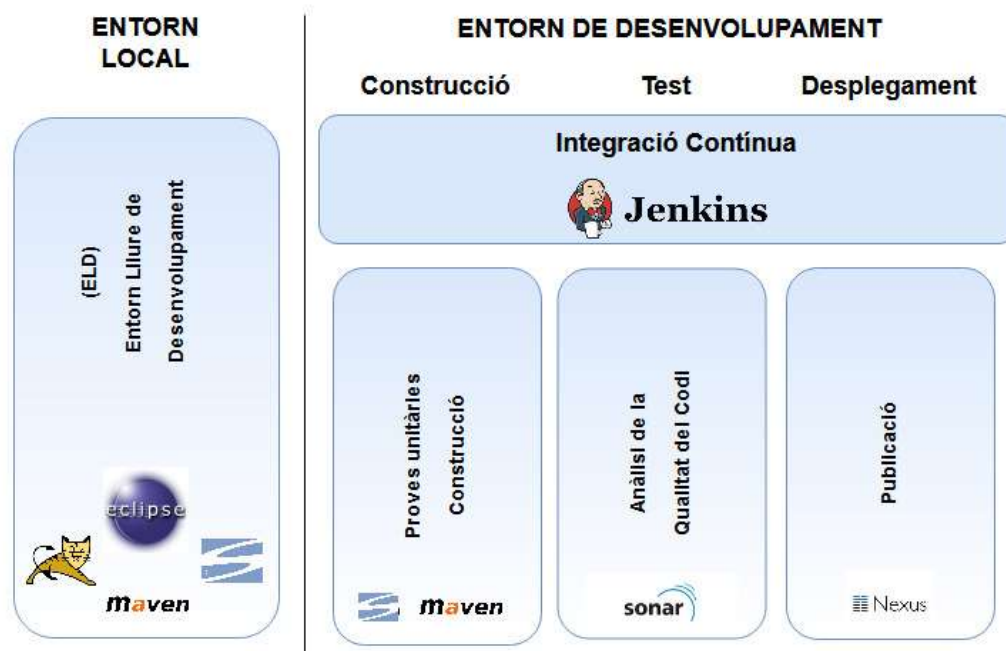

- Pel desplegament a l'entorn d'integració (DSV) es fa servir una eina pròpia, el "DPL" o Desplegament Per Lots, que internament s'integra amb:
 - Eina de gestió de codi (actualment **SVN**). Fent servir jobs de **jenkins** s'utilitza **maven** per poder construir els artefactes necessaris pel desplegament arrel de qualsevol número de revisió de **SVN**.
 - Eina per garantir el manteniment continu de la qualitat del codi (**Sonar**). Executa una sèrie de regles definides per l'IMI per tal d'assegurar una qualitat continua del codi entregat.
 - Repositori d'artefactes (**Nexus**). Eina que es fa servir per publicar i mantenir les diferents versions dels artefactes generats.
 - Eina de integració continua (**Jenkins**). Permet realitzar la integració del DPL amb la resta d'eines de gestió continua mencionades anteriorment.
- Pel desplegament a la resta d'entorns (preproducció i producció) es fa servir el Sistema d'Implantació d'Aplicacions o **SIA**, implantant els artefactes desplegats i provats prèviament a l'entorn d'integració (DSV).

En resum, l'empaquetat de l'aplicació per a la seva distribució als diferents entorns: DSV, PRE i PRO ha de seguir l'estàndard IMI per al desplegament automàtic.

10.15. Metodologia de desenvolupament

10.15.1. Qualitat de codi

RQ1. Tot codi font que es vulgui desplegar als servidors de l'IMI requerirà el compliment dels estàndards de qualitat indicats pel mateix IMI. Aquests estàndards es concreten en l'aplicació de diferents Quality Gates.



Quality Gates actuals per Java:

- Conditions on New Code
 - **Coverage**, ha de ser superior al 30.0%
 - **Bugs**, no es permet cap bug
 - **Vulnerabilities**, no es permet cap vulnerability
- Conditions on Overall Code
 - **Blocker Issues**, no es permet **cap**.
 - **Coverage**, ha de ser, com a mínim, del **60.0%** de tot el codi del projecte
 - **Critical Issues**, no es permet **cap**.
 - **Unit Test Failures**, 0. Tots els test case han funcionar.
- El conjunt de regles de qualitat de codi de l'eina SonarQube (es revisen/actualitzen anualment).

RQ2. En cap cas les conseqüències del no compliment d'aquests estàndards podrà justificar l'endarreriment de les fites d'entrega del projecte, en cas de recepció del mateix pel servei, o l'endarreriment de noves versions del codi de serveis de manteniment, en aquest cas directament imputable a l'adjudicatari del servei.

RQ3. En cas d'aplicacions antigues, no desenvolupades des del seu inici amb els actuals llindars de qualitat, es marquen llindars de qualitat diferents.

RQ4. En qualsevol cas el proveïdor es compromet a no empitjorar el nivell de qualitat actual de l'aplicació. Això implica que el nou codi desenvolupat no empitjorarà els següents indicadors:

- Número de Bugs
- Número de Vulnerabilities
- Security Hotspots
- Security Rating
- Technical Debt Ratio

RQ5. Pel que fa a les proves unitàries. L'IMI podrà exigir que el **nou codi** compleixi amb la regla del 60% de Cobertura. No obstant això, el proveïdor podrà demanar la relaxació d'aquest llindar justificant la seva complexitat envers l'estat del desenvolupament.

- Aquesta justificació haurà de ser aprovada per la direcció de projecte, arquitectura i seguretat.
- En cap cas aquest nou llindar serà inferior al 30% de Cobertura de codi.

10.15.2. Metodologia de treball a aplicar (Dockers)

RM1. [Obligatori] L'empresa adjudicatària haurà de gestionar 4 entorns per a l'execució d'aplicacions: desenvolupament, integració, pre-producció i producció.



Entorn local: el desenvolupament es fa en el PC del desenvolupador. Aquest entorn permet fer totes les proves i integracions necessàries del producte.

Entorn d'integració: en aquest entorn s'instal·len en primera instància les aplicacions. Permet identificar els errors d'integració amb els components de l'arquitectura de l'IMI.

Entorn de pre-producció: una vegada depurats els errors d'integració, les aplicacions s'instal·len en aquest entorn. És idèntic a l'entorn de producció i permet comprovar que les aplicacions funcionen correctament quan s'instal·lin en producció.

Entorn de producció: aquest és l'entorn definitiu en què treballa les persones usuàries i on s'han de deixar instal·lades les aplicacions desenvolupades (mòduls i funcionalitats). Totes les aplicacions lliurades a l'Ajuntament de Barcelona s'han d'instal·lar, posar en funcionament i provar en aquests entorns.

RM2. [Opcional] L'aplicació ha de ser configurada perquè pugui integrar-se amb *Sentry* per a la monitorització d'errors a nivell d'aplicació.

RM3. [Opcional per a productes] És necessari que l'aplicació s'entregui de manera que sigui possible un desplegament basat en l'automatització per mitjà de *Docker* en màquines de tipus *Ubuntu/Debian*, ja sigui en servidors físics, virtuals.

RM4. [Obligatori] Les peticions, tasques, *issues* o tickets seran tractats a través del propi sistema de tickets de l'IMI.

RM5. [Obligatori] Per gestionar el codi es farà servir el gestor de codi corporatiu de l'Ajuntament, actualment GIT.

RM6. [Opcional] Els canvis en el codi hauran de pujar-se a través de *Pull Requests*, on un mínim d'una persones de l'equip del servei de l'empresa adjudicatària hauran de revisar el codi i aprovar els canvis.

RM7. [Obligatori] És responsabilitat de l'empresa adjudicatària garantir que es puguin disposar en el propi repositori de:

El codi de l'aplicació.

La llista de dependències amb altres llibreries i aplicacions lliures.

Els fitxers de generació de contenidors Docker.

RM8. [Obligatori] Com a mínim es faran servir dues branques estables:

- *develop* -> Contindrà el codi provat i finalitzat per desplegar a l'entorn d'integració.
- *master* -> Contindrà el codi provat i finalitzat per desplegar a pre-producció. Un cop validat a pre-producció ja no hi haurà més construccions. Aquesta construcció validada serà la que s'instal·larà a producció.

RM9. [Obligatori] Cada nova implementació es farà en una nova branca i s'integrarà a la branca oficial quan es consideri provat i estable.



- Esquema de funcionament:

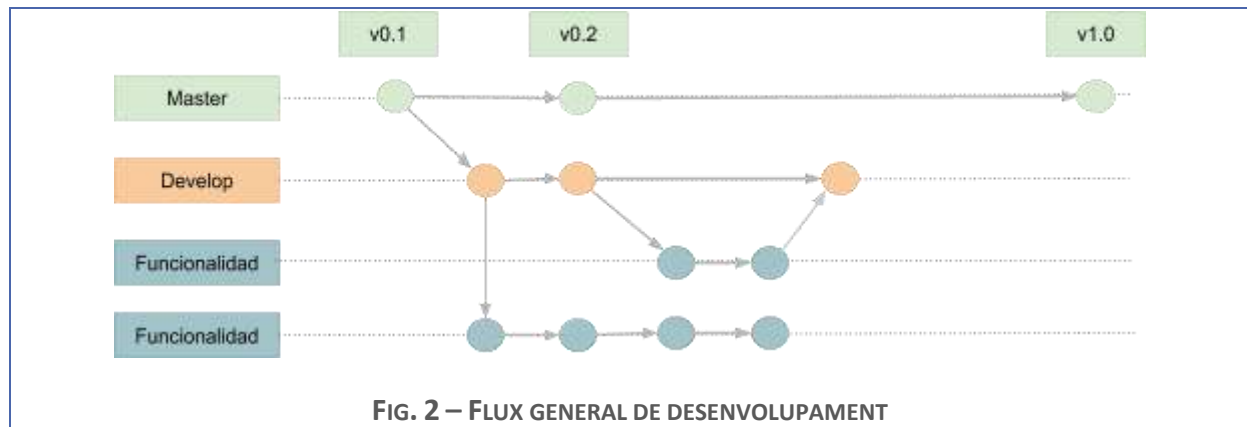

S'aconsella l'ús de desenvolupament dirigit per tests (*test driven development*) que possibiliti la instal·lació d'un sistema d'integració contínua.

Es tracta d'una metodologia de desenvolupament de software, basada principalment en garantir la qualitat del codi, i la qual s'empra en un breu cicle que es repeteix durant tot el desenvolupament. Aquest cicle és:

1. Es prenen els requisits a desenvolupar.
2. Els requisits es converteixen en tests (abans de començar a codificar).
3. Es passa la bateria de tests ja creats i es comprova que els nous tests efectivament donen error.
4. Es desenvolupen els nous requeriments per a satisfer aquests nous tests.
5. Es passa novament la bateria de tests, i es comprova que tots queden satisfets.
6. Es re-factoritza el codi per adaptar les noves funcionalitats, cohesionant-les amb la bateria de test anterior.
7. Es torna al punt 1 si encara no s'ha acabat el producte.

Els beneficis de seguir aquesta metodologia són els següents:

La bateria de tests es manté sempre actualitzada.

El projecte esdevé robust i auto documentat.

El producte final és més fidel als requisits presos.

Detecció ràpida de desviacions en el desenvolupament.

Millora de la qualitat del producte final.

Minimització del temps dedicat a la depuració d'errors.

Minimització del temps dedicat a la fase de manteniment.

Garantia de mínim impacte en la implementació de noves funcionalitats.

Els tests han de complir una sèrie de requisits:

Han de ser auto descriptius sobre la funcionalitat que estan provant.



Han de servir com a documentació del codi.

Han de ser el més unitaris possible.

No han de dependre d'altres tests.

Han de partir d'un escenari concret i deixar els recursos alliberats tal com els van trobar a l'iniciar l'escenari.

La cobertura dels tests ha de ser el més completa possible: les funcionalitats s'han de provar en tots els casos plausibles d'esdevenir.

El tipus de tests que es desenvoluparan seran els següents:

- Tests unitaris: sobre cada classe / funcionalitat a desenvolupar.
- Tests d'integració: sobre les integracions dels diferents components entre les seves interfícies. Si els components són externs (APIs, *webservices*, etc., es simularà aquest i la seva interacció mitjançant *mockups*.
- Tests d'interfície d'usuari: aquests ens serviran per garantir que la interfície d'usuari és robusta i completa segons les especificacions.
- Tests de rendiment: amb aquests tests garantirem que el sistema és escalable sobre els recursos proporcionats, amb un rendiment acceptable, proposat en el projecte.
- Tests de regressió: verifica que els canvis aplicats al producte no tenen cap impacte negatiu en les característiques que anteriorment funcionaven correctament.

S'hauran de seguir aquestes bones pràctiques:

L'estructura del test ha de dividir-se en les següents parts:

- Inicialització: inicialitzem l'entorn tal i com el necessitem per executar el test.
- Execució: executem les funcionalitats desitjades amb el flux adequat.
- Validació: validem que els resultats de l'execució coincideixen amb els resultats esperats.
- Neteja: eliminem el rastre d'execució del test.

Quan es comprova funcionalitats dependents de tercers (APIs, *webservices*, etc. és una bona pràctica l'ús de *mockups* per no afectar el sistema finalista.



11. PROPOSTA TÈCNICA

Els licitadors presentaran la seva oferta tècnica de realització del contracte tant per fer comprensible la seva proposta com per facilitar i fer possible la seva valoració d'acord amb els criteris d'adjudicació assenyalats en el plec de clàusules administratives particulars que regeixen per a aquesta contractació.

Cada licitador haurà de presentar la seva oferta en format electrònic, on tots els arxius han d'estar signats digitalment cadascun d'ells i en qualsevol dels formats admesos a la plataforma electrònica de conformitat amb l'establert al plec de clàusules administratives particulars.

Els licitadors poden adjuntar tota la informació complementària que considerin d'interès, tot i això hauran de presentar uns continguts mínims i la seva proposta haurà d'estar obligatòriament estructurada de la forma següent:

La proposta tècnica es presentarà en dos sobres electrònics; el sobre electrònic B, on s'inclourà la documentació que haurà de ser valorada segons els criteris de judici de valor assenyalats en les clàusules del plec de clàusules administratives particulars, i el sobre electrònic C, que haurà de contenir la documentació que haurà de ser valorada segons els criteris avaluable de forma automàtica assenyalats al plec de clàusules administratives particulars que regeix per aquesta contractació.

Es requereix utilitzar a l'oferta tipus de lletra Nimbus Roman, Liberation Sans, Calibri, Arial, Times New Roman o similar, de grandària 12 i interlineat simple.

11.1. Contingut sobre electrònic B

En el sobre electrònic B s'inclourà la següent documentació indexada de manera que faciliti la seva localització. Per a cada apartat, s'indica entre parèntesi el nombre màxim de pàgines. No es tindran en consideració en la valoració aquelles pàgines que superin aquest màxim.

A nivell general i d'aplicació a tota la proposta tècnica, es valorarà l'enteniment del plec tècnic, de l'abast i el servei específic del contracte i la seva aplicació en millores i idees a aplicar sobre el servei. No es tindrà en consideració la còpia directa d'elements o apartats del plec tècnic, i es requereix que sigui específic per l'objecte del contracte, pels serveis descrits al plec tècnic i la seva tipologia, així com pel context de treball detallat (eines i procediments).

L'adjudicatari haurà de presentar la seva proposta tècnica seguint el següent ordre:

1. Plantejament general (màxim 10 pàgines)

Ha d'exposar l'enteniment del servei que s'ha de prestar i les línies principals de l'estratègia per dur-lo a terme i l'esquema de l'equip del treball indicant el percentatge de dedicació (*) i la seva organització, tenint en compte els requeriments exposats en el plec de prescripcions tècniques. Es detallarà tot el que es consideri interessant respecte



a les metodologies de treball emprades. Inclourà un resum executiu de la proposta amb els esquemes i aspectes clau que es considerin.

(*) en el percentatge de dedicació no es podrà indicar ni evidenciar cap de les millores avaluables de forma automàtica

2. Serveis Transversals de Manteniment

2.1. Suport (màxim 4 pàgines)

Ha d'incloure els diagrames de flux i procediments associats que incloguin els mínims descrits en el present plec incloent la visió, estructura i relacions dels serveis de Help Desk, SAU, suport funcional i suport tècnic.

2.2. Reporting (màxim 4 pàgines)

Els Informes de Seguiment proposats han de millorar els mínims descrits en el present plec, especialment el contingut i format mínims previstos i detallats al plec de prescripcions tècniques

2.3. Coordinació entre serveis del contracte (màxim 4 pàgines)

Ha d'incloure la proposta d'enfocament per garantir la coordinació dels serveis d'aquest contracte de manteniment en el que respecta a l'organització dels serveis de manteniment correctiu, de manteniment recurrent, evolutius recurrents i serveis transversals de manteniment, que permeti la coordinació d'equips aplicable a tots els serveis/aplicacions i un control i seguiment eficient.

3. Manteniment recurrent

3.1. Qualitat i estimació d'esforços (màxim 6 pàgines)

Ha d'incloure els diagrames de flux i els procediments de desenvolupament aplicats al manteniment recurrent i l'organització de les tasques de manteniment recurrent i la interrelació entre els diferents subserveis, i una proposta d'eina de càlcul de valoració d'esforços a l'hora d'avaluar noves necessitats presentada i la metodologia aplicada.

3.2. Recepció i acompanyament nous projectes (màxim 6 pàgines)

Ha d'incloure la proposta de diagrama de flux per garantir la recepció i acompanyament de nous projectes, detallant la metodologia de traspàs d'informació, seguiment, disseny de proves i recepció de projectes.

4. Evolució de les aplicacions del contracte (màxim 6 pàgines)

Ha d'incloure les propostes d'evolució estratègica, tant funcional com tècnica de les aplicacions detallades a l'Annex I del plec de prescripcions tècniques, respectant els mínims establerts a l'apartat 10 del plec de prescripcions tècniques, de manera que ofereixin una proposta realista i que faciliti la integració amb els sistemes de l'IMI i oferint el detall necessari de la proposta i de la seva planificació.

5. Evolutius recurrents

5.1. Grau de definició i detall de la proposta de metodologia (màxim 6 pàgines)



Ha d'incloure els diagrames de flux i els procediments de desenvolupament aplicats als evolutius recurrents, l'organització de les tasques i la metodologia aplicada, respectant els mínims establerts a l'apartat 4.4 del plec de prescripcions tècniques.

5.2. Proposta tècnica dels processos de migració, ingesta i transformació (màxim 8 pàgines)

Ha d'incloure els diagrames de flux i els procediments de desenvolupament aplicats pels processos de migració, ingesta i transformació de documents, l'organització de les tasques i la metodologia aplicada, respectant els mínims establerts a l'apartat 4.4 del plec de prescripcions tècniques.

6. Manteniment correctiu (màxim 6 pàgines)

Ha d'incloure els diagrames de flux i procediments associats, oferint de manera clara i senzilla una visió global del servei i detallant millores d'organització, seguiment i traçabilitat del procés i l'estratègia d'assegurament de la qualitat en la resolució d'incidències.

11.2. Contingut sobre electrònic C

En el sobre electrònic C s'inclourà la documentació que s'especifica en el plec de clàusules administratives particulars.



12. CONDICIONS GENERALS D'EXECUCIÓ

L'IMI ha adoptat com a marc de referència per a la Seguretat dels Sistemes d'Informació el conjunt de bones pràctiques internacionalment reconegudes que desenvolupa la norma ISO-27002:2013.

Els estàndards vigents aprovats i operatius del cos normatiu establerts es troben recollits sota la nomenclatura de "Criteris de Seguretat de la informació i Protecció de Dades" i es troben a disposició dels licitadors sota demanda. El proveïdor haurà d'aplicar aquestes normatives i estàndards que li corresponguin per l'abast del contracte i donar compliment a les modificacions dels estàndards o a aquells de nova creació.

L'IMI, com a Organisme Autònom de caràcter administratiu de l'Administració Local depenent de l'Ajuntament de Barcelona, es troba subjecte al Principi de Legalitat i posa especial èmfasi en el compliment de les obligacions legals que es deriven del REGLAMENT (UE) 2016/679 DEL PARLAMENT EUROPEU I DEL CONSELL, de 27 d'abril de 2016, relatiu a la protecció de les persones físiques pel que fa al tractament de dades personals i a la lliure circulació d'aquestes dades i pel qual es deroga la Directiva 95/46/CE (Reglament general de protecció de dades) i la Llei orgànica 3/2018, de 5 de desembre, de protecció de dades personals i garantia dels drets digitals, de la Llei 39/2015, d'1 d'octubre, del procediment administratiu comú de les administracions públiques, així com de la resta de l'ordenament jurídic que sigui d'aplicació.

Pel que fa als aspectes propis de seguretat, quan per l'objecte del contracte sigui d'aplicació, es tindrà especial cura de preveure que els productes finals compleixin amb el que estableix el RD 3/2010 de 8 de gener pel que es regula l'Esquema Nacional de Seguretat en l'Àmbit de l'Administració Electrònica.

Les empreses licitadores s'obliguen a vetllar pel compliment de la legislació vigent aplicable a l'objecte del contracte i especialment pel que fa referència a la protecció de dades de caràcter personal (LOPDGDD).

A les diferents clàusules d'aquesta secció es fa referència a Ajuntament de Barcelona, Administració Municipal i IMI indistintament. De conformitat als seus estatuts s'ha d'entendre que l'IMI actua als efectes d'aquest contracte en nom i representació de l'Ajuntament de Barcelona i de l'Administració Municipal, pel que fa referència als fitxers, sistemes d'informació i/o infraestructures de les que no sigui directament titular.

12.1. Responsable de seguretat

L'adjudicatari nomenarà un Responsable de Seguretat, el qual haurà de vetllar pel compliment dels següents requeriments:

- Actuar d'interlocutor únic per a tots els aspectes de seguretat del contracte.



- Garantir que tots els serveis prestats pel proveïdor a l'Ajuntament es realitzen d'acord al model i requeriments de seguretat establerts per l'IMI i seguint la normativa de seguretat vigent.
- Garantir i liderar dins la seva organització la correcta implantació dels nivells de seguretat i les seves corresponents mesures (tècniques, organitzatives i jurídiques), així com les directrius en matèria de seguretat establertes per l'IMI.
- Assegurar que tot el personal de l'adjudicatari que prestarà serveis a l'Ajuntament, passi per un pla de conscienciació i formació en matèria de seguretat.
- Assegurar que tot el personal del proveïdor que hagi de tractar dades o sistemes de tractament de dades de nivell sensible o superior signin un Acord de Confidencialitat Individual. L'IMI es reserva el dret d'auditar aquest aspecte.
- Informar al seu personal qualsevol obligació a què l'empresa estigui sotmesa per contracte, formar al seu personal en les polítiques i instruccions de l'Administració Municipal en cas que els sigui d'aplicació i fer signar al seu personal un document d'acceptació de les obligacions relatives a la seguretat de la informació i protecció de dades de caràcter personal de l'Administració Municipal.
- Mantenir actualitzada, i en tot moment disponible, una llista de les persones adscrites a l'execució del contracte on s'indicarà la data en què van rebre la formació en política i instruccions de l'Administració Municipal, així com el document d'acceptació de les obligacions relatives a la seguretat de la informació.

12.2. Delegat de Protecció de Dades

Si l'empresa adjudicatària ha anomenat un delegat de protecció de dades, procedirà a comunicar les seves dades de contacte a l'Oficina del Delegat de Protecció de Dades de l'Ajuntament perquè es puguin establir els circuits de comunicació establerts en el Reglament General de Protecció de Dades. En cas de no haver definit aquesta figura, s'haurà de proporcionar el contacte de la persona encarregada del tractament de dades personals.

12.3. Auditoria

L'IMI auditarà que l'adjudicatari vetlli per la qualitat del seu servei. Es contemplen dos tipus d'auditories:



- Auditoria de seguretat periòdica/planificada: l'IMI podrà realitzar auditories de seguretat planificades per verificar el compliment dels requeriments de seguretat, de l'oferta de l'adjudicatari.
- Auditoria sobrevinguda: addicionalment l'IMI podrà efectuar més auditories que les planificades respecte el servei que s'està prestant.

En tots aquells casos en què l'IMI decideixi la realització d'una auditoria des de les instal·lacions de l'adjudicatari, aquest haurà de garantir a l'IMI l'accés necessari, incondicional i irrevocable als documents existents que estiguin relacionats amb l'abast de l'auditoria.

L'adjudicatari proporcionarà l'assistència i la informació que requereixin les auditories, sense càrrec addicional per a l'IMI.

La realització de l'auditoria en cap moment eximirà l'adjudicatari del compliment dels compromisos derivats de la prestació dels serveis.

A la finalització de l'auditoria, es revisaran els resultats i s'elaborarà un pla d'acció per corregir les desviacions i/o observacions detectades. El conjunt del resultat serà signat per ambdues parts.

L'adjudicatari, d'acord amb el calendari establert al pla d'acció, es compromet a portar a terme les activitats establertes en el pla d'acció. L'IMI podrà verificar que el pla d'acció s'ha implementat correctament.

12.4. Gestió d'Incidents de Seguretat

L'adjudicatari informarà a l'IMI-Seguretat de qualsevol incident de seguretat, seguint el Procediment de Notificació i Gestió de Incidències de Seguretat TIC de l'Ajuntament de Barcelona establert per l'IMI.

L'adjudicatari col·laborarà amb l'IMI-Seguretat en la resolució de qualsevol incident produït en el seu entorn, proporcionant totes les evidències requerides.

12.5. Confidencialitat

L'adjudicatari s'obliga a no difondre i a guardar el més absolut secret de tota la informació a la qual tingui accés en compliment del present contracte i a subministrar-la només al personal autoritzat per l'Ajuntament.

L'adjudicatari queda expressament obligat a mantenir absoluta confidencialitat i reserva sobre qualsevol dada que pogués conèixer com a conseqüència de la participació en la present licitació o amb ocasió del compliment del contracte, especialment els de caràcter personal, que no podran copiar o utilitzar com a finalitat diferent a les que la informació té designada.



Quan l'objecte del contracte sigui la construcció i/o el manteniment de Sistemes d'Informació i/o Infraestructures Tecnològiques, el deure de secret inclou els components tecnològics i mesures de seguretat tècniques implantades en els mateixos.

L'adjudicatari serà responsable de les violacions del deure de secret que es puguin produir per part del personal al seu càrrec. Així mateix, s'obliga a aplicar les mesures necessàries per a garantir l'eficàcia dels principis de mínim privilegi i necessitat de conèixer, per part del personal participant en el desenvolupament del contracte.

Un cop finalitzat el present contracte, l'adjudicatari es compromet a destruir amb les garanties de seguretat suficients o retornar tota la informació facilitada per l'Ajuntament, així com qualsevol altre producte obtingut com a resultat del present contracte.

12.6. Dimensionament/gestió de capacitats

El proveïdor disposarà del personal necessari amb les qualificacions professionals adients, per a la prestació del servei de forma adequada.

12.7. Accés a la informació

Si l'accés a les dades es fa als locals de l'Ajuntament de Barcelona, o si es fa de forma remota exclusivament a suports o sistemes d'informació de l'Ajuntament, l'adjudicatari té prohibit incorporar les dades a altres sistemes o suports sense autorització expressa i haurà de complir amb les mesures de seguretat establertes per l'IMI.

12.8. Anàlisis forenses

L'execució d'anàlisis forenses és responsabilitat exclusiva de l'IMI-Seguretat. L'adjudicatari haurà de col·laborar proporcionant la informació requerida i el coneixements de les plataformes i tecnològics que facin falta. Les peticions de col·laboració es realitzaran a través dels procediments que s'acordin entre IMI-Seguretat i el Proveïdor.

12.9. Control d'accés

12.9.1. Accés local

L'adjudicatari haurà de protegir les estacions de treball i es compromet a complir les següents condicions:

- La informació revelada a qui intenta accedir ha de ser la mínima imprescindible. Els diàlegs d'accés proporcionaran únicament la informació indispensable.



- El nombre d'intents permesos serà limitat, bloquejant l'oportunitat d'accés una vegada efectuats un cert nombre de fallades consecutives.
- Es registraran els accessos amb èxit, i els fallits.
- El sistema informarà a l'usuari de les seves obligacions immediatament després d'obtenir l'accés.
- S'informarà a l'usuari de l'últim accés efectuat amb la seva identitat.

12.9.2. Accés remot

L'adjudicatari disposarà dels mitjans materials i el maquinari necessari per a la connexió amb els Sistemes d'Informació de l'Ajuntament, sent els costos de connexió a càrrec de l'empresa adjudicatària.

La connexió remota als sistemes de l'Ajuntament es realitzarà seguint els protocols establerts per l'IMI per als sistemes de l'Ajuntament.

12.10. Gestió del Personal

12.10.1. Deures i obligacions del personal

El Cap de Projecte de l'empresa adjudicatària durà a terme de forma correcta la gestió del personal i els aspectes relacionats amb la seguretat de la informació.

L'empresa adjudicatària està obligada a implantar i donar a conèixer al seu personal els mecanismes i controls necessaris per a garantir l'accessibilitat, la confidencialitat, integritat i la disponibilitat de la informació de l'Ajuntament, i de donar-los a conèixer al seu personal.

El Cap de Projecte de l'empresa adjudicatària, abans de l'inici de la prestació del servei objecte del contracte, haurà de notificar al seu personal qualsevol obligació a la que l'empresa estigui sotmesa per contracte i formar al seu personal en la política i instruccions de l'Ajuntament que els sigui d'aplicació.

El Cap de Projecte haurà d'informar a tothom que presti serveis dins del marc del contracte, dels deures i responsabilitats del seu lloc de treball en matèria de seguretat de la informació i protecció de dades de caràcter personal, especificant les mesures disciplinàries al fet que pertoqui i fer signar al seu personal un document d'acceptació de les obligacions relatives a la seguretat de la informació i protecció de dades de caràcter personal de l'Ajuntament.

El Cap de Projecte de l'empresa adjudicatària haurà de mantenir actualitzada, i en tot moment disponible, una llista de les persones adscrites a l'execució del contracte on s'indicarà la data en què van rebre la formació en política i instruccions de l'Ajuntament, així com el document d'acceptació de les obligacions relatives a la seguretat de la informació.



El document d' "Acord de confidencialitat i compliment de polítiques de seguretat per a treballadors externs amb accés a informació de l'Ajuntament de Barcelona" (Plantilla CONTRACTE DE CONFIDENCIALITAT PERSONAL EXTERN) serà signat per l'empresa adjudicatària i lliurat al Cap de Projecte de l'Ajuntament. El document d'acceptació de les obligacions signat per les persones adscrites a l'execució d'aquest contracte serà presentat al Cap de Projecte de l'Ajuntament, abans de ser donats els permisos per accedir als Sistemes d'Informació de l'Ajuntament o bé abans de ser facilitada la informació per al correcte compliment del servei contractat, i restarà en poder de l'empresa adjudicatària que haurà de presentar-los quan siguin requerits per l'Ajuntament.

Es contemplarà el deure de confidencialitat respecte de les dades a les que tingui accés, tant durant el període de duració del contracte, com posteriorment a la seva terminació.

L'empresa adjudicatària haurà de mantenir disponible en tot moment la informació o treballs resultants de l'objecte del contracte, amb la finalitat de comprovar el compliment de les mesures i controls previstos en aquest apartat.

12.10.2. Formació i conscienciació

L'adjudicatari realitzarà les accions necessàries per conscienciar regularment al personal sobre el seu paper i responsabilitat respecte a la seguretat dels sistemes. Es recordarà regularment:

- Instrucció sobre l'ús dels sistemes i tecnologies de la informació i comunicació per part del personal al servei de l'Ajuntament de Barcelona.
- Normativa de seguretat relativa al bon ús dels sistemes.
- Normativa d'identificació i comunicació d'incidents, activitats o comportaments sospitosos que hagin de ser reportats per al seu tractament per personal especialitzat.

L'adjudicatari haurà de formar regularment al personal en aquelles matèries que requereixin per a l'acompliment de les seves funcions, en particular en relació a configuració de sistemes, detecció i reacció a incidents, i gestió de la informació i dades personals en qualsevol tipus de suport.

L'Ajuntament podrà demanar evidències de les diferents accions de formació i conscienciació que l'adjudicatari ha realitzat sobre el personal assignat a l'execució del contracte.



12.11. Clàusula de comunicacions externes

L'adjudicatari disposarà dels mitjans materials i el maquinari necessari per a la connexió amb els Sistemes d'Informació de l'Administració Municipal, sent els costos de connexió a càrrec de l'empresa contractada.

La connexió és realitzarà seguint els protocols de seguretat per a les comunicacions externes establerts per l'Administració Municipal.

L'adjudicatari serà el responsable de custodiar correctament els certificats digitals lliurats per la interconnexió segura de xarxes i de demanar la seva revocació una vegada finalitzada la prestació del servei. Així mateix, serà responsable subsidiària de l'ús del certificats personals individuals lliurats als seus empleats pel desenvolupament del producte o servei.

12.12. Protecció del lloc de treball

12.12.1. Lloc de treball buit

L'adjudicatari haurà d'establir una política de "taules netes" respecte a la documentació de l'Ajuntament. Únicament es podrà disposar del material requerit per a l'activitat que s'està realitzant a cada moment.

El material haurà de quedar guardat en un espai tancat quan no s'estigui utilitzant.

12.12.2. Bloqueig del lloc de treball

L'adjudicatari garantirà que els seus equips es bloquejaran al cap d'un temps prudencial d'inactivitat, requerint una nova autenticació de l'usuari per reprendre l'activitat.

12.12.3. Protecció d'equips

L'adjudicatari es compromet a que els equips que surtin, o puguin sortir de l'empresa adjudicatària, estaran protegits adequadament contra accessos no autoritzats en cas de pèrdua o robatori.

Sense perjudici de les mesures generals que els afectin, es requereix a l'adjudicatari que porti un inventari d'equips juntament amb una identificació de la persona responsable del mateix i un control regular que està positivament sota el seu control. Els usuaris hauran de disposar d'un canal de comunicació per informar al servei de gestió d'incidents de pèrdues o robatoris, que hauran de ser comunicades a l'IMI.



S'evitarà, en la mesura del possible, que l'equip contingui claus d'accés remot a l'organització. Es consideraran claus d'accés remot aquelles que habilitin un accés a altres equips de l'organització, o unes altres de naturalesa anàloga.

Adicionalment, els equips hauran de disposar:

- Solució antivirus actualitzada a la última versió i configurada per a que realitzi anàlisis regulars de l'equip.
- Política d'actualització que instal·li els últims pegats de seguretat en un temps raonable, prioritzant aquelles actualitzacions crítiques.
- *Firewall* habilitat restringint el tràfic entrant a l'equip al mínim necessari.

12.12.4. Medis alternatius

L'adjudicatari garantirà l'existència i disponibilitat de mitjans alternatius de tractament de la informació per al cas que fallin els mitjans habituals. Aquests mitjans alternatius hauran d'estar subjectes a les mateixes garanties de protecció. Igualment, s'haurà d'establir un temps màxim perquè els equips alternatius entrin en funcionament.

12.13. Protecció dels Suports Informàtics

L'adjudicatari haurà de gestionar els suports informàtics amb informació de l'Ajuntament de Barcelona seguint les següents pautes.

12.13.1. Etiquetat

L'adjudicatari es compromet a etiquetar els suports d'informació de manera que, sense revelar el seu contingut, s'indiqui el nivell de seguretat de la informació continguda de major qualificació. Els usuaris han d'estar capacitats per entendre el significat de les etiquetes, bé mitjançant simple inspecció, bé mitjançant el recurs a un repositori que ho expliqui.

12.13.2. Criptografia

Qualsevol informació corporativa que requereixi ser xifrada a la seva ubicació d'emmagatzemament, en particular a tots els dispositius extraïbles del tipus CD, DVD, discos USB, o uns altres de naturalesa anàloga, han de seguir els estàndards de seguretat, custòdia i protecció de les claus establerts per IMI-Seguretat.



Qualsevol requeriment criptogràfic de plataformes que s'hagin de produir referents amb la informació municipal o corporativa, l'adjudicatari haurà de presentar-les per ser validades per IMI-Seguretat i/o seguir els estàndards i normes de l'IMI.

12.13.3. Transport

L'adjudicatari garantirà que els dispositius romanen baix control i que satisfan els requisits de seguretat mentre estan sent desplaçats d'un lloc a un altre. L'adjudicatari garantirà que es segueix el procediment de transport, de manera que s'haurà de disposar d'un registre de sortida que identifiqui al transportista que rep el suport per al seu trasllat i d'un registre d'entrada que identifiqui al transportista que el lliura, conjuntament amb un procediment rutinari que quadri les sortides amb les arribades i elevi les alarmes pertinents quan es detecti algun incident.

12.13.4. Esborrat i destrucció

L'adjudicatari haurà de seguir els estàndards i normes de l'IMI respecte a l'esborrat i destrucció de suports d'informació. S'aplicarà a tot tipus d'equips susceptibles d'emmagatzemar informació, incloent mitjans electrònics i no electrònics. Els suports que hagin de ser reutilitzats per a una altra informació o alliberats a una altra organització hauran de ser objecte d'un esborrat segur del seu contingut. S'hauran de destruir de forma segura els suports en cas que la naturalesa del suport no permeti un esborrat segur o quan així ho requereixi el procediment associat al tipus d'informació continguda, fent us dels productes certificats per l'IMI.

Periòdicament i segons les necessitats de recurrència d'aquestes activitats, s'haurà d'informar i lliurar al responsable del contracte el certificat de destrucció corresponent, on quedarà especificat com a mínim, el identificador dels actius, el mètode d'esborrat i/o destrucció emprat, la data de l'activitat i el destí dels actius.

12.14. Protecció de la Informació

12.14.1. Neteja de documents

L'adjudicatari disposarà d'un procediment de neteja de documents, el qual retirarà d'aquests tota la informació addicional continguda en camps ocults, metadades, comentaris o revisions anteriors, excepte quan aquesta informació sigui pertinent per al receptor del document.

Aquesta mesura serà especialment rellevant quan el document es difongui àmpliament, com quan s'ofereix al públic en un servidor web o un altre tipus de repositori d'informació.



12.14.2. Protecció del correu electrònic

En el cas que l'adjudicatari faci ús del seu correu electrònic corporatiu per gestionar informació de l'Ajuntament, l'haurà protegir enfront d'amenaques que li són pròpies:

- La informació distribuïda per mitjà de correu electrònic, es protegirà, tant en el cos dels missatges, com en els annexos.
- Es protegirà la informació d'encaminament de missatges i establiment de connexions.
- No es permetrà la redirecció a dominis de correus públics fora del correu corporatiu de l'adjudicatari.
- Es protegirà a l'organització enfront de problemes que es materialitzen per mitjà del correu electrònic, en concret:
 - Correu no sol·licitat (*spam*)
 - Programes nocius, constituïts per virus, cucs, troians, espies, o uns altres de naturalesa anàloga
 - Codi mòbil de tipus *applet*.

L'adjudicatari establirà polítiques d'ús del correu electrònic que inclourà com a mínim:

- Limitacions a l'ús com a suport de comunicacions privades.
- Realitzar activitats de conscienciació i formació relatives a l'ús del correu electrònic per al seu personal, per exemple per detectar casos de *malware* o *phishing*.

Si l'Ajuntament considera que la informació tractada pel contracte és prou sensible, facilitarà a l'adjudicatari un correu electrònic de l'Ajuntament el qual es convertirà en la via de comunicació entre l'adjudicatari i l'Ajuntament.

12.15. Protecció de les instal·lacions

Les instal·lacions de l'adjudicatari hauran de disposar de certes condicions de seguretat física:

- En cas de emmagatzemar informació de l'Ajuntament de Barcelona, disposar de les mesures de seguretat pertinents per evitar els accessos físics als repositoris d'informació, segons la sensibilitat de dita informació.
- Garantir que la informació de l'Ajuntament de Barcelona no pugui ser visible i/o audible des de l'exterior de les instal·lacions.



12.16. Gestió d'excepcions

Qualsevol excepció als anteriors apartats no recollida en el present document en el moment de la contractació o que ocorri en el transcurs del servei, haurà de ser comunicada per mitjà dels canals oficials a IMI-Seguretat per al seu corresponent tractament i valoració. S'haurà de presentar de forma clara i concisa l'objecte de l'excepció així com la modificació desitjada pel sol·licitant amb la seva deguda justificació.

12.17. Protecció de dades de caràcter personal

L'adjudicatari, com a encarregat de tractament i tenint en compte l'adequació del nivell de seguretat al risc, tindrà les obligacions següents:

- Utilitzar les dades personals objecte del tractament, o les que reculli per a la seva inclusió, només per a la finalitat objecte d'aquest encàrrec. En cap cas podrà utilitzar-les per a finalitats pròpies.
- Tractar les dades personals seguint únicament les instruccions documentades del responsable.
- Portar, per escrit, un registre de totes les categories d'activitats de tractament efectuades per compte del responsable que contingui:
 - El nom i les dades de contacte de l'encarregat o encarregats i de cada responsable per compte del qual actuï l'encarregat.
 - Les categories de tractaments efectuades per compte de cada responsable.
 - Una descripció general de les mesures tècniques i organitzatives de seguretat apropiades que estigui aplicant.
- No comunicar dades a terceres persones, excepte en el cas que compti amb l'autorització expressa del responsable del tractament, o en els supòsits legalment admissibles. Si l'encarregat vol subcontractar, haurà d'informar obligatòriament al responsable i sol·licitar la seva autorització prèvia.
- Mantenir el deure de secret respecte a les dades de caràcter personal a les quals hagi tingut accés en virtut del present encàrrec, inclús després de que finalitzi el contracte.
- Garantir que les persones autoritzades al tractament de dades personals s'hagin compromès, de forma expressa i pe escrit, a respectar la confidencialitat i a complir les mesures de seguretat corresponents, de les quals se les ha d'informar convenientment.
- Mantenir a disposició del responsable la documentació acreditativa del compliment de l'obligació establerta a l'apartat anterior.
- Garantir la formació necessària en matèria de protecció de dades personals de les persones autoritzades per a tractar dades de caràcter personal.
- Quan les persones afectades exerceixin els drets reconeguts per la normativa de protecció de dades davant de l'encarregat del tractament (accés, rectificació, supressió, oposició, limitació del tractament i portabilitat de les dades), aquest haurà de comunicar-ho per correu electrònic a l'adreça que indiqui el responsable. La comunicació haurà de fer-se de forma immediata i en cap cas més enllà del dia



laborable següent al de la recepció de la sol·licitud, juntament amb altres informacions que puguin ser rellevants per a resoldre la sol·licitud (per valorar la pertinença del seu contingut)

- Assistir al responsable en la seva obligació de respondre a les sol·licituds que tinguin per objecte l'exercici dels drets dels interessats així com també als requeriments de les autoritats de control.
- En allò referent a les notificacions de violacions de la seguretat de les dades:
 - L'encarregat del tractament notificarà al responsable del tractament, de forma immediata i mitjançant l'adreça de correu electrònic facilitada pel responsable, les violacions de la seguretat de les dades personals al seu càrrec de les quals tingui coneixement, juntament amb tota la informació rellevant per a la documentació i comunicació de la incidència.

Es facilitarà, com a mínim, la informació següent:

1. Descripció de la naturalesa de la violació de la seguretat de les dades personals, incloent quan sigui possible, les categories i el nombre aproximat d'interessats afectats i les categories i el nombre aproximat de registres de dades personals afectats.
2. Dades de la persona de contacte per obtenir més informació.
3. Descripció de les possibles conseqüències de la violació de la seguretat de les dades personals. Descripció de les mesures adoptades o proposades per a posar remei a la violació de la seguretat de les dades personals, incloent si escau, les mesures adoptades per a mitigar els possibles efectes negatius.

Si no és possible facilitar la informació de forma simultània, la informació s'ha de facilitar de forma gradual i sense dilacions.

- L'Encarregat, a petició del responsable, comunicarà en el menor temps possible aquestes violacions de la seguretat de les dades als interessats, quan sigui probable que la violació suposi un alt risc pels drets i llibertats de les persones físiques.

La comunicació ha de fer-se en un llenguatge clar i senzill i haurà d'incloure els elements que en cada cas assenyali el responsable, com a mínim:

1. La naturalesa de la violació de les dades.
 2. Dades del punt de contacte del responsable o de l'encarregat on es pugui obtenir més informació.
- Descripció de les possibles conseqüències de la violació de la seguretat de les dades personals.
 - Descripció de les mesures adoptades o proposades pel responsable de tractament per a posar remei a la violació de la seguretat de les dades personals, incloent si escau, les mesures adoptades per a mitigar els possibles efectes negatius.



- Posar a disposició del responsable tota la informació necessària per a demostrar el compliment de les seves obligacions, així com per a la realització de les auditories o les inspeccions que realitzi el responsable o un altre auditor autoritzat per ell.
- Permetre i contribuir a la realització d'auditories, incloses inspeccions, per part del responsable o auditor autoritzat per aquest.
- D'acord amb l'art. 32 del RGPD i el nivell de mesures establert per l'Ajuntament de Barcelona, prendrà totes les mesures necessàries per a la seguretat del tractament, incloent entre d'altres, si s'escau:
 - La pseudoanonimització i el xifrat de dades personals.
 - La capacitat de garantir la confidencialitat, integritat, disponibilitat i resiliència permanents dels sistemes i serveis de tractament.
 - La capacitat de restaurar la disponibilitat i l'accés a les dades personals de forma ràpida en cas d'incident físic o tècnic.
 - Un procés de verificació, avaluació i valoració regulars de l'eficàcia de les mesures tècniques i organitzatives per garantir la seguretat del tractament.
- Per tal d'avaluar l'adequació del nivell de seguretat, tindrà particularment en compte els riscos que presenti el tractament de les dades com a conseqüència de la destrucció, pèrdua o alteració accidental o il·lícita de dades personals trameses, conservades o tractades d'altra forma, o la comunicació o accés no autoritzats a les dades esmentades.
- Al finalitzar la prestació dels serveis del tractament d'acord amb les instruccions que rebí de l'Ajuntament de Barcelona, suprimir o tornar totes les dades personals i suprimir les còpies existents (tret que existeixen obligacions legals que requereixin la conservació per un temps definit).
- Si considera que una instrucció del responsable infringeix el RGPD o altres disposicions en matèria de protecció de dades de la Unió o dels Estats membres, l'encarregat informarà immediatament al responsable.
- Si l'encarregat infringeix la normativa de protecció de dades vigent (RGPD, LOPDGD...) serà considerat responsable del tractament.

En cas que l'encarregat de tractament decideixi recórrer a un altre encarregat (com per exemple, en cas de subcontractació):

- Haurà de comptar amb l'autorització prèvia per escrit de l'Ajuntament de Barcelona.
- Si s'autoritza recórrer a un altre encarregat i s'hagués de produir algun canvi, s'haurà d'informar a l'Ajuntament de Barcelona, i aquest tindrà la possibilitat d'oposar-se i rescindir el contracte.
- L'altre encarregat tindrà les mateixes obligacions de protecció de dades que les estipulades en el contracte o acte jurídic entre el responsable i l'encarregat i la consideració d'encarregat de tractament de l'Ajuntament de Barcelona.
- Si l'altre encarregat incompleix les seves obligacions de protecció de dades, l'encarregat inicial seguirà sent plenament responsable davant de l'Ajuntament de Barcelona pel que respecta al compliment de les obligacions de l'altre encarregat.



13. CLÀUSULES GENERALS DE SEGURETAT

13.1. Clàusules d'administració de producte

13.1.1. Gestió d'identitats, autenticació d'usuaris

La gestió d'identitats dels usuaris del sistema haurà de complir les polítiques d'usuaris, administradors i contrasenyes definides per l'IMI les quals es troben a disposició dels sol·licitants.

L'empresa proveïdora haurà de validar i revisar accessos dels usuaris i perfils administradors de forma semestral, i haurà d'establir i implementar els plans d'acció per corregir les mancances identificades. Els comptes d'usuari estaran integrats amb l'eina que l'IMI posa a disposició.

Autenticació interna

Els usuaris interns (de gestió Municipal) hauran d'autenticar-se amb els mecanismes d'autenticació definits per l'IMI basats en protocols estàndards de seguretat. L'empresa proveïdora haurà d'assegurar que s'utilitzi el repositori central per a l'autenticació dels usuaris. La solució d'autenticació corporativa utilitzada per l'IMI és l'Oracle Access Manager (OAM) que proveeix el Single Sign On corporatiu.

La integració amb l'OAM es podrà fer mitjançant les següents opcions:

- Integració mitjançant capçaleres.
- Integració mitjançant l'estàndard SAML 2.0.
- Integració mitjançant l'estàndard OAuth 2.0.

Autenticació externa

Els usuaris externs (fora de l'àmbit municipal, empreses i altres persones físiques - clients de l'aplicatiu) hauran d'autenticar-se mitjançant la solució corporativa (Mòdul Comú d'Autenticació).

13.1.2. Autorització dels usuaris als sistemes

L'IMI disposa d'un mecanisme d'autorització d'usuaris corporatiu basat en el producte Oracle Unified Directory (OUD). L'adjudicatari haurà d'assegurar que les autoritzacions es troben delegades en el repositori central d'autorització (OUD).

En cas que l'adjudicatari no pugui delegar l'autorització per impediments greus del sistema, com a mínim, hauran d'integrar-se amb GID (eina de gestió d'identitats corporativa basada



en Oracle Identity Manager) per tal de poder relacionar els rols del producte (tècnica de sistemes) amb els funcionals definits a GID (capa de negoci).

La integració d'aquest connector anirà a càrrec de l'empresa adjudicatària i comptarà amb el suport i la supervisió de l'equip de gestió d'identitats. El temps dedicat normalment a integrar un connector estàndard amb una BBDD Oracle és aproximadament 80 hores d'un tècnic.

Perfilat d'usuaris

Les autoritzacions han de seguir un model RBAC (Role Based Access Control) que haurà de ser validat pels responsables tecnològics de la plataforma i per IMI-Seguretat.

El model proposat haurà de complir amb els següents principis:

- Segregació de funcions, de manera que s'exigeixi la concurrència de dues o més persones per realitzar tasques crítiques, anul·lant la possibilitat que un sol individu autoritzat pugui abusar dels seus drets per cometre alguna acció il·lícita.
- Mínim privilegi, els privilegis de cada usuari es reduiran al mínim estrictament necessari per complir les seves obligacions.
- Necessitat de Conèixer, els privilegis es limitaran de manera que els usuaris només accediran al coneixement d'aquella informació requerida per complir les seves obligacions.
- Capacitat d'autorització, només i exclusivament el personal amb competència d'autorització, podrà concedir, alterar o anul·lar l'autorització d'accés als recursos, conforme als criteris establerts pel seu responsable.

La gestió de permisos haurà de ser en base a perfils i rols, podent un usuari tenir múltiples perfils. Els usuaris només podran accedir a aquelles funcions que tinguin expressament autoritzades. La implementació ha de permetre la implementació de matrius de segregació de funcions i l'agilitat en l'administració d'aquests permisos.

Per facilitar l'administració s'hauran de poder gestionar els permisos mitjançant perfils (rols) de seguretat. Entenent com a perfil o rol una entitat que dona accés a una sèrie d'operacions.

Sota la premissa d'aquests criteris generals, l'adjudicatari haurà de dissenyar el joc de permisos i autoritzacions requerits pels sistemes d'informació implementats, en base al document 'Pla d'Autoritzacions'. Aquest document serà revisat i actualitzat per l'adjudicatari per incloure nous punts a tractar o adaptacions dels punts existents.

13.1.3. Inventari d'actius



L'adjudicatari haurà de mantenir un inventari actualitzat de tots els elements del sistema, detallant la seva naturalesa i identificant al seu responsable; és a dir, la persona que és responsable de les decisions relatives al mateix.

13.1.4. Configuració de seguretat

L'adjudicatari haurà de configurar els equips prèviament a la seva entrada en operació, de manera que:

- Es retirin comptes i contrasenyes estàndard.
- S'aplicarà la regla de "mínima funcionalitat":
 - El sistema ha de proporcionar la funcionalitat requerida perquè l'organització aconsegueixi els seus objectius i cap altra funcionalitat.
 - No proporcionarà funcions gratuïtes, ni d'operació, ni d'administració, ni d'auditoria, reduint d'aquesta forma el seu perímetre al mínim imprescindible.
 - S'eliminarà o desactivarà mitjançant el control de la configuració, aquelles funcions que no siguin d'interès, no siguin necessàries, i fins i tot, aquelles que siguin inadequades al fi que es persegueix.
- S'aplicarà la regla de "seguretat per defecte":
 - Les mesures de seguretat seran respectuoses amb l'usuari i protegiran a aquest, tret que s'exposi conscientment a un risc.
 - Per reduir la seguretat, l'usuari ha de realitzar accions conscients.
 - L'ús natural, en els casos que l'usuari no ha consultat el manual, serà un ús segur.

13.1.5. Manteniment

L'adjudicatari haurà de mantenir l'equipament físic i lògic que constitueix el sistema i/o infraestructura administrada.

La política d'actualitzacions està basada en el nivell de criticitat de la vulnerabilitat valorada segons l'última versió publicada de l'estàndard públic CVSS (Common Vulnerability Scoring System), segons el nivell de CVSS les actualitzacions per la correcció de vulnerabilitats



s'hauran de produir dins d'uns terminis específics (en funció del nivell d'exposició, la criticitat de la vulnerabilitat i la criticitat de l'actiu afectat), detallats en la taula següent:

		Nivell d'exposició			
		Exposat a internet		No exposat a internet	
		Criticitat de l'actiu		Criticitat de l'actiu	
		Crític	No crític	Crític	No crític
Criticitat vulnerabilitat	CVSS <=3	20 dies	40 dies	40 dies	40 dies
	3 < CVSS <= 6	5 dies	1 mes	20 dies	20 dies
	6 < CVSS <=8	1 dia	5 dies	5 dies	5 dies
	CVSS > 8	1 dia	2 dies	1 dia	5 dies

El proveïdor s'haurà d'involucrar en tot el cicle de vida de les vulnerabilitats, des de la seva detecció fins a la mitigació d'aquesta. Haurà de tenir un seguiment proactiu de les vulnerabilitats que es puguin produir amb un seguiment continu del anunci de defectes, mantenint el contacte amb els fabricants per tenir coneixement de les possibles solucions que aquest proposin per corregir-les.

13.1.6. Xifratge de dades

Qualsevol informació corporativa que requereixi ser xifrada en la seva ubicació d'emmagatzemament (i per tant, queda exclòs l'enciptació per transit en les comunicacions) ha de seguir els estàndards de seguretat i la custòdia i protecció de les claus estableix IMI-Seguretat. IMI-Seguretat ha d'assegurar la disponibilitat de la informació als propietaris d'aquesta dins de l'Ajuntament. IMI-Seguretat custodiarà les claus de xifratge.

Qualsevol requeriment criptogràfic de plataformes que s'hagin de produir referents amb la informació municipal o corporativa, el proveïdor haurà de presentar-les per ser validades per IMI-Seguretat i/o seguir els estàndards i normes de l'IMI.

13.1.7. Certificats

L'IMI-Seguretat serà el responsable de la custòdia i protecció dels certificats digitals emesos en nom de l'Ajuntament de Barcelona a través de l'IMI-Seguretat. S'entén per certificats



digitals corporatius: els de servidor segur, els d'aplicatiu per autenticació o signatura digital, de signatura de codi, de xifratge, etc.

Tots els certificats hauran de ser sol·licitats a través del procediment establert en l'IMI-Seguretat per al seu control i gestió.

El proveïdor haurà de seguir l'estàndard establert per la protecció i custòdia dels certificats digitals a l'hora d'incorporar el certificat pel seu ús.

13.1.8. Antimalware

L'adjudicatari serà responsable de la instal·lació i actualització de programes de protecció antimalware de les màquines que suporten serveis de l'IMI segons es recull al marc normatiu de l'IMI.

L'IMI obtindrà indicadors de la bona gestió de proteccions antimalware i en qualsevol moment tindrà accés i visió de l'estat de la seguretat global de les proteccions.

L'IMI seguretat tindrà accés en consulta a la consola de gestió d'aquests programaris del proveïdor.

13.1.9. Còpies de seguretat

L'adjudicatari serà responsable de realitzar còpies de seguretat als sistemes dels quals és administrador per tal de poder recuperar les dades en cas de pèrdua accidental o intencionada. La freqüència de les còpies de seguretat vindrà donada pel nivell de sensibilitat de les dades que conté, segons el recollit a les guies de l'IMI.

El nivell de seguretat d'aquestes dades ha de ser un reflex del de les dades originals a tots els nivells (integritat, confidencialitat, autenticitat i traçabilitat). Per tal de garantir la confidencialitat, l'IMI es reserva el dret de demanar el xifrat de les dades. L'abast de les còpies inclou:

- Informació de treball de l'IMI.
- Aplicacions en explotació, incloent els sistemes operatius.
- Dades de configuració, serveis, aplicacions, equips o d'altres anàlegs.
- Claus emprades per conservar la confidencialitat de la informació.

A banda de ser responsable de la generació de les còpies de seguretat, l'adjudicatari serà responsable de garantir que aquestes són perfectament funcionals, per mitjà de la realització d'exercicis periòdics de recuperació de backups. Els exercicis han de poder donar cobertura a tots els actius sota el present contracte dins d'un termini màxim d'1 any.



13.1.10. Segregació de funcions i tasques

L'adjudicatari s'encarregarà de que el sistema de control d'accés s'organitzi de manera que s'exigeixi la concurrència de dues o més persones per realitzar tasques crítiques, anul·lant la possibilitat que un sol individu autoritzat pugui abusar dels seus drets per cometre alguna acció il·lícita.

En concret, se separaran almenys les següents funcions:

- Desenvolupament d'operació. Garantint, com a mínim, que els desenvolupadors únicament disposin d'accés a l'entorn de preproducció i desenvolupament. La configuració dels entorns productius l'haurà de realitzar persones o equips diferents.
- Configuració i manteniment del sistema d'operació.
- Auditoria o supervisió de qualsevol altra funció.

13.1.11. Explotació

13.1.11.1. Gestió de la configuració

L'adjudicatari s'encarregarà de gestionar de forma contínua la configuració dels components del sistema de manera que:

- Es mantingui a tot moment la regla de "funcionalitat mínima".
- Es mantingui a tot moment la regla de "seguretat per defecte".
- El sistema s'adapti a les noves necessitats, prèviament autoritzades.
- El sistema reaccioni a vulnerabilitats reportades.
- El sistema reaccioni a incidents.

13.1.11.2. Gestió de canvis

L'adjudicatari s'encarregarà de mantenir un control continu de canvis realitzats en el sistema, de manera que:

- Tots els canvis anunciats pel fabricant o proveïdor seran analitzats per determinar la seva conveniència per ser incorporats, o no.
- Abans de posar en producció una nova versió o una versió amb un pegat, es comprovarà en un equip que no estigui en producció, que la nova instal·lació



funciona correctament i no disminueix l'eficàcia de les funcions necessàries per al treball diari. L'equip de proves serà equivalent al de producció en els aspectes que es comproven.

- Els canvis es planificaran per reduir l'impacte sobre la prestació dels serveis afectats.
- Mitjançant anàlisi de riscos es determinarà si els canvis són rellevants per a la seguretat del sistema. Aquells canvis que impliquin una situació de risc de nivell alt seran aprovats explícitament de forma prèvia a la seva implantació.

13.1.11.3. Protecció de claus criptogràfiques

- L'adjudicatari utilitzarà programes avaluats o dispositius criptogràfics certificats.
- S'empraran algoritmes acreditats pel "Centre Criptològic Nacional".

13.1.12. Protecció dels serveis

13.1.12.1. Protecció enfront de la denegació de servei

L'adjudicatari establirà mesures preventives i reactives enfront d'atacs de denegació de servei (DoS Denial of Service). Per tal de garantir-ho:

- Es planificarà i dotarà al sistema de capacitat suficient per atendre a la càrrega prevista sense posar en risc la disponibilitat del sistema.

Es desplegaran tecnologies per prevenir els atacs coneguts.

13.1.12.2. Protecció de les aplicacions i serveis web

L'adjudicatari garantirà que els subsistemes dedicats a la publicació de la informació hauran de ser protegits front a les amenaces que li siguin pròpies:

- Quan la informació tingui algun tipus de control d'accés, es garantirà la impossibilitat d'accedir a la informació obviat l'autenticació, en concret prenent mesures en els següents aspectes:
 - S'evitarà que el servidor ofereixi accés a documents per vies alternatives al protocol determinat.
 - Es previndran atacs de manipulació d'URL.



- Es previndran atacs de manipulació de fragments de la informació que s'emmagatzemin en el disc dur del visitant d'una pàgina web a través del seu navegador, a petició del servidor de la pàgina, conegut en la terminologia anglesa com a "cookies".
- Es previndran atacs d'injecció de codi.
- Es previndran intents d'escalat de privilegis.
- Es previndran atacs de "cross site scripting".
- Es faran servir certificats d'autenticació de llocs web d'acord amb les polítiques establertes per IMI-Seguretat.

13.2. Clàusules de desenvolupament de producte

13.2.1. Clàusula de propietat intel·lectual

La propietat intel·lectual dels treballs realitzats a l'empareda d'aquest contracte pertany a l'Ajuntament de Barcelona de forma exclusiva. Els productes o subproductes derivats, no podran ser utilitzats sense la deguda autorització prèvia.

L'accés a informació i/o productes protegits per la propietat intel·lectual, propietat de l'Ajuntament de Barcelona, necessaris per al desenvolupament del producte o servei contractat no pressuposa en cap cas la cessió de la mateixa.

L'empresa contractada accepta expressament que els drets d'explotació dels productes derivats d'aquest plec corresponen única i exclusivament a l'Ajuntament de Barcelona. Així doncs, el contractat cedeix, amb caràcter d'exclusivitat, la totalitat dels drets d'explotació dels treballs objecte d'aquest plec, inclosos els drets de comunicació pública, reproducció, transformació o modificació i qualsevol d'altre dret susceptible de cessió en exclusiva, d'acord amb la legislació sobre drets de propietat intel·lectual.

13.2.2. Desenvolupament segur

L'adjudicatari es compromet a adequar les seves polítiques i procediments de desenvolupament de programari de tal forma que el seu cicle de desenvolupament de software garanteixi la seguretat en els productes desenvolupats al llarg de tot el cicle de vida, incloent normes de programació segura.

Els següents elements seran part integral del disseny del sistema:

- Els mecanismes d'identificació i autenticació.
- Els mecanismes de protecció de la informació.



- La generació i tractament de pistes d'auditoria.

El prestador està obligat a realitzar una revisió del codi font per a tots els desenvolupaments que siguin lliurats, ja sigui per al desenvolupament d'un aplicatiu, manteniment del mateix o desenvolupaments correctius, amb l'objecte de verificar si existeix alguna vulnerabilitat o amenaça en el desenvolupament realitzat, i si s'escau, procedir a la reparació de la mateixa.

L'IMI en qualsevol moment podrà realitzar una revisió del codi font. Si es detectés algun tipus de vulnerabilitat es comunicarà a l'adjudicatari per tal que procedeixi a arreglar les mancances detectades.

Per a millorar el procés de desenvolupament segur d'aplicacions, l'adjudicatari haurà de realitzar accions addicionals per a garantir la qualitat i seguretat del producte final. Aquestes accions són:

- Emprar una eina d'anàlisi de codi estàtic (SAST) per trobar vulnerabilitats de seguretat al codi font i garantir els bons estàndards de codificació. La periodicitat de les anàlisis hauran de ser acordats conjuntament amb el responsable del contracte. El software emprat a l'IMI correspon a l'eina SonarQube amb la modalitat OWASP, sent aquesta la tecnologia desitjable a emprar per l'adjudicatari.
- Per al cas particular d'aplicacions conteneritzades, l'adjudicatari haurà de fer ús d'un software d'anàlisi d'imatges Docker. La tecnologia emprada a l'IMI i la preferent d'ús per part de l'adjudicatari és Coreos Clair.

En cas d'emprar softwares diferents als plantejats anteriorment, hauran de ser comunicats i justificats degudament al responsable del contracte.

13.2.3. Acceptació i posta en servei

Abans de passar a producció l'adjudicatari comprovarà el correcte funcionament de l'aplicació es comprovarà que:

- Es compleixen els criteris d'acceptació en la matèria de seguretat.
- No es deteriora la seguretat d'altres components del servei.

Adicionalment, l'adjudicatari realitzarà les següents inspeccions prèvies a l'entrada en servei:

- Anàlisi de vulnerabilitats.
- Test de penetració.



13.2.4. Dades de proves

L'adjudicatari es compromet a assumir tota la responsabilitat en la creació de dades de proves per testejar els serveis. En cap cas s'utilitzaran dades de l'entorn de producció per fer proves.

En cas que sigui necessari copiar dades de l'entorn productiu, aquestes seran les mínimes necessàries i hauran de ser sotmeses a un procés d'ofuscació. L'adjudicatari es farà càrrec del desenvolupament dels procediments de tractament de dades (ofuscació, truncament, etc.) en cas que fossin necessaris.

Tota manipulació de dades de l'entorn de producció haurà de ser informada i aprovada pel propietari de les mateixes.

En cas que s'hagi de realitzar una migració de dades entre sistemes, l'adjudicatari haurà de presentar un pla de migració de les dades on es detallin les operacions necessàries.

Aquest pla de migració s'adequarà al procediment establert per seguretat per tal de minimitzar l'exposició de les dades productives.

13.2.5. Signatura electrònica

Qualsevol requeriment de signatures digitals que s'hagin de produir referents amb la informació municipal o corporativa, el proveïdor haurà de presentar-les per ser vàlides per IMI-Seguretat i/o seguir els estàndards i normes de l'IMI.

Per la signatura electrònica s'empraran els mecanismes aprovats per l'IMI, en cas que hagin de ser uns altres, s'haurà de justificar, documentar tècnicament i haurà d'estar validat per IMI-Seguretat. En tot cas s'ha de complir la política de signatura electrònica de l'Ajuntament de Barcelona.

13.2.6. Pla de traces

Les aplicacions o productes que permeten realitzar operacions sobre les dades de negoci han de proporcionar informació sobre les accions i accessos realitzats en aquesta informació. Tant la criticitat de les dades i els criteris del negoci, com els requeriments legals marcaran la informació que cal recollir i el temps de retenció dels logs.

L'adjudicatari haurà de dissenyar les traces necessàries en base al Document del 'Pla de Seguretat i Traces' que posarà a disposició l'IMI a l'inici del contracte.

Un cop dissenyades les traces s'haurà d'incorporar aquest disseny en els documents estàndards de seguretat: 'Pla mestre de Traces' (on s'avaluen els requeriments de les traces, el disseny i es determina l'inventari de traces necessàries) en la fase d'anàlisi i el document



'Pla de Traces' (on s'aporten detalls i mostres de cadascuna de les traces) en fase de proves i/o pas a producció.

13.2.7. Informe de seguretat

El proveïdor elaborarà a petició de seguretat un informe on es detallaran tots els aspectes rellevants sobre Seguretat del seu contracte.

L'estructura d'aquest informe incloent la informació requerida es lliurarà al proveïdor durant les primeres etapes del contracte.

13.3. Seguretat sistemes d'informació

En el present contracte s'utilitzen sistemes d'informació. Els sistemes d'informació són propietat de l'Ajuntament de Barcelona i el nivell de seguretat que cal aplicar als sistemes d'informació per part del proveïdor és "Bàsic".

Aquest document ha estat emès per la Sra. Rosa Capella i Minguell, tècnica responsable del contracte de l'IMI, i amb el vistiplau de,

Joana P. Serra Bosch
(Per encàrrec de funcions)
Direcció de Desenvolupament de l'IMI



14. ANNEX 1. CATÀLEG D'APLICACIONS

A continuació es troben classificats els serveis i aplicacions del contracte:

Codi Servei	Nom SER	Codi Aplicació	Nom Aplicació
SER0372	eArxiu i Gestió Documental	APP0228	eArxiu Gestió Arxius Electrònics
SER0372	eArxiu i Gestió Documental	APP0718	Catàleg de Documents
SER0372	eArxiu i Gestió Documental	APP1140	Framework OpenText eArxiu
SER0372	eArxiu i Gestió Documental	APP1164	eOficines i Configuració CS OpenText
SER0372	eArxiu i Gestió Documental	APP1138	eArxiu Gestió Arxius Físics
SER0372	eArxiu i Gestió Documental	APP1038	Mòdul de digitalització segura
SER0372	eArxiu i Gestió Documental	APP0979	Aplicació pública de recerca OPAC



15. ANNEX 2. VOLUMETRIES I DATES

En el present annex es mostren les volumetries pròpies del present contracte a partir de les quals s'obté l'import de licitació. S'indica per a cada un dels Servei-Aplicació que conformen l'abast del present contracte i cada un dels serveis inclosos plec (manteniment correctiu, manteniment recurrent i serveis transversals de manteniment) l'esforç necessari per realitzar les tasques associades.

S'entén per esforç el volum d'incidències tipus (IT) que es produeixen en el servei de manteniment correctiu de forma habitual, de peticions tipus (PT) que es produeixen en el servei de manteniment recurrent de forma habitual i per als serveis transversals de manteniment el volum de tasca tipus (TT) que es requereixen normalment.

Aquest volum d'incidències tipus (IT), peticions tipus (PT) i tasques tipus (TT) s'ha calculat a partir d'una línia base, que és el resultat obtingut d'un recull de la informació existent de contractes realitzats amb anterioritat, de similar complexitat i entorn tecnològic.

L'esforç dels serveis de manteniment correctiu i manteniment recurrent es representa en incidències tipus (IT) i peticions tipus (PT) de cada servei/aplicació (en els casos que no hi hagi aplicació però existeixi un servei d'aplicació, i l'esforç es calcula per aquest servei).

L'esforç dels serveis transversals de manteniment i evolutius identificats (no aplica per aquest contracte) es representa en tasques tipus (TT) per cada servei/aplicació (en els casos que no hi hagi aplicació però existeixi un servei d'aplicació, i l'esforç es calcula per el total del servei).

S'estima un esforç d'una hora per cada incidència, petició i tasca tipus.

En el document Excel adjunt "**Càlcul detallat import de contracte_AM_eArxiu, full 1**", es mostren les taules amb la volumetria dels diferents exercicis.



16. ANNEX 3: ADINET

L'adjudicatari seguirà la metodologia ADINET), detallada en el present annex, o la metodologia de desenvolupament àgil d'aplicacions de l'IMI, anomenada Scrum@IMI (veure Annex 4). ADINET està basada en l'ús d'eines de gestió de requeriments, gestió de defectes i proves que proporcionarà l'IMI a l'adjudicatari. L'ús d'aquestes és obligatori per l'adjudicatari.

La metodologia ADINET es divideix en les següents fases: llançament, elaboració, construcció i transició, les quals es descriuen a continuació.

16.1. Fase de llançament

La fase de llançament té com a principals objectius redactar un pla de contracte i elaborar un pla de riscos, consensuat entre el cap de contracte de l'adjudicatari i el cap de contracte de l'IMI, i basats en l'oferta realitzada per l'adjudicatari.

El pla de riscos ha d'incloure la descripció detallada d'aquells riscos i problemes que sorgeixin i s'identifiquin al llarg del desenvolupament del contracte. El contingut mínim del que ha de disposar és: objectius del pla, identificació dels riscos principals, accions mitigadores i preventives, calendari d'execució del pla i mecanismes de seguiment i control del pla.

Ambdós plans hauran de ser aprovats per el comitè de direcció del contracte, i addicionalment es convocarà una reunió de llançament o Kick-Off del contracte.

16.2. Fase d'elaboració

La fase d'elaboració té com a objectius identificar tots els requisits funcionals i tècnics del sistema i definir l'arquitectura sobre la qual es construirà aquest.

En aquesta fase, serà obligatori per part de l'adjudicatari elaborar una maqueta que inclogui les funcionalitats definides per tal de que l'usuari les pugui validar.

Un cop finalitzada la fase, l'adjudicatari haurà de presentar els següents productes i documentació per validar i acceptar: document visió amb els requisits del sistema, document glossari amb les definicions dels termes que requereixin ser detallats, casos d'ús del sistema i workflow, document d'especificacions o requisits no funcionals del sistema, maqueta, document d'arquitectura del sistema i pla de proves.

El pla de proves ha de contenir com a mínim les següents proves tipus per tal d'assegurar el correcte funcionament del sistema:



Tipus de proves	Casos
Unitàries	4 casos de prova unitària per a cada cas d'ús crític/principal
Integració	1 cas de prova d'integració per a cada requeriment d'integració
Rendiment	1 cas de prova d'integració per a cada requeriment de rendiment
Qualitat de codi	1 cas de prova d'integració per a cada requeriment de qualitat de codi
Usabilitat	1 cas de prova d'integració per a cada requeriment d'usabilitat
Accessibilitat	1 cas de prova d'integració per a cada requeriment d'accessibilitat
Funcionals	1 cas de prova d'integració per a cada cas d'ús com a mínim. Cada escenari d'èxit ha de tenir associada, com a mínim, 1 prova, i cada escenari alternatiu, com a mínim, 1 prova
Acceptació d'usuari (UAT)	1 cas de prova per a cada requeriment funcional

La fase d'elaboració es considerarà finalitzada quant el responsable del contracte de l'IMI accepti tota la relació de productes i documentació detallada anteriorment. Aquesta acceptació de documentació es portarà a terme al comitè de direcció.

16.3. Fase de construcció

La fase de construcció té com a objectiu la construcció del sistema en base als requeriments definits en fases anteriors.

Durant aquesta fase, es realitzarà un desenvolupament iteratiu, la duració de les quals serà entre 4 i 6 setmanes. Durant aquesta fase, s'haurà d'elaborar el document de disseny tècnic que també inclou el disseny de la base de dades.



L'objectiu d'aquesta fase és la construcció del sistema. Durant aquesta fase es realitzarà un desenvolupament iteratiu. Les duracions de les iteracions seran entre 4 i 6 setmanes.

Durant aquesta fase s'haurà d'elaborar el document de disseny tècnic que inclou el disseny de base de dades. Aquesta documentació ha d'incloure el lliurament de diagrames en fitxer (format estàndard importable des d'eines de modelatge).

Amb cada iteració s'actualitzarà el Pla de Proves en l'eina corresponent, tot incloent la definició dels casos de prova corresponents a les funcionalitats afegides. Es realitzarà el registre en aquesta eina del Resultat de l'Execució juntament amb l'enregistrament dels resultats obtinguts. Com a prova d'aquest enregistrament es pot utilitzar:

- Fitxer de resultats generat per l'eina d'execució de proves.
- Fitxer log de l'aplicació.
- Captura de finestres amb el resultat de les proves.

Aquests resultats es presentaran després de cada iteració al Cap responsable del contracte de l'IMI per a la seva avaluació i validació. Aquesta validació serà necessària per poder donar per tancada cada iteració i poder començar l'execució de la següent.

Abans de passar a la fase de Transició, per tant com a mínim a l'última iteració prevista del producte, caldrà que el Cap responsable del contracte de l'IMI validi el sistema construït amb la verificació dels resultats obtinguts en l'execució de totes les proves previstes al Pla de Proves.

Abans de tancar cada iteració es presentarà la documentació tècnica de cada iteració:

- Document de Disseny Tècnic

A la finalització de cada iteració, si l'IMI ho considera necessari, es podrà realitzar una validació del sistema construït per part de l'usuari.

16.4. Fase de Transició

L'objectiu d'aquesta fase és la finalització del contracte. Prèviament al seu tancament i dins d'aquesta darrera fase, es realitzaran les següents tasques:

- Validació de tot el sistema per part de l'usuari.
- Execució del Pla de Gestió del Canvi segons el Pla de Gestió del Canvi previst i aprovat a la fase anterior:
 - Comunicació del calendari de desplegament del sistema.
 - Formació del personal (tant usuaris com tècnics).
 - Desplegament a Producció. L'Ajuntament podrà participar en totes les activitats de posada en producció del sistema construït.
 - Traspàs a l'equip responsable del seu manteniment.
- Lliurament de la documentació del sistema:
 - Descripció funcional.



- Descripció tècnica.
- Manual d'usuari.
- Manual tècnic o d'administració.
- Full d'escalats: l'adjudicatari és responsable d'elaborar i lliurar a l'IMI el Full d'escalats de l'aplicació desenvolupada. Aquest full s'haurà d'elaborar segons el model de plantilla utilitzat per l'IMI i d'acord amb les responsabilitats dels diferents equips i entorns tècnics existents a l'IMI. Aquest full ha de servir perquè el personal del SAU de l'IMI pugui escalar correctament les incidències relacionades amb l'aplicació objecte del contracte al tercer nivell del SAU.

El tancament d'aquesta fase de Transició està condicionada pel fet que el Cap responsable del contracte de l'IMI rebi i accepti formalment la relació de lliuraments inclosos a l'abast del contracte. L'acceptació formal del contracte es farà en reunió del Comitè de Direcció del contracte. El fet de no assolir els objectius d'aquesta fase de Tancament, suposarà la parada del contracte.

16.5. Plataforma VALID@

VALID@ és una iniciativa que persegueix instrumentar la gestió de la qualitat dels contractes de desenvolupament programari a l'IMI. Està composta per una sèrie d'eines que permeten a l'IMI guardar registre i establir mecanismes de control sobre dos àmbits bé diferenciats:

- Compliment d'ADINET des d'un punt de vista procedimental: Verificació del compliment dels checkpoints vinculat a cada iniciativa de desenvolupament bé sigui nou desenvolupament, evolutiu o solució d'incidències.
- Emplenament del pla de proves previstes en ADINET (funcionals i no funcionals): Registre de requisits i proves associades així com execucions vinculades a aquestes.

Valid@ se sustenta, a la data de publicació del plec, en la següent plataforma tecnològica que serà d'obligat compliment per als proveïdors que resultin adjudicatari:

Aspecte	Eina	Ús
Control de Checkpoints	TestLink	Registre de Checkpoints d'ADINET
Requeriments	TestLink	Registre de requeriments
Cas de proves	TestLink	Registre de cas de proves
Execució de proves	TestLink	Registre d'execucions de proves



Defectes (entorns no productius)	Bugzilla	Gestió de defectes en els entorns no productius
Qualitat de codi font	PMF, Checkstyle i Findbugs	Anàlisi estàtica de qualitat de codi font
Usabilitat i accessibilitat	Checkstyle usabilitat i TAW	Anàlisi estàtica d'usabilitat i accessibilitat de pàgines web
Rendiment	JMETER	Proves de rendiment
Automatització	SELENIUM	Automatització de proves

L'IMI es reserva es reserva el dret de modificar aquesta plataforma avisant d'això als diferents proveïdors amb suficient antelació.



17. ANNEX 4 : METODOLOGIA AGILE SCRUM@IMI

17.1. Metodologia àgil per a projectes IMI

L'adjudicatari seguirà la metodologia ADINET (veure Annex 3) o la metodologia de desenvolupament àgil d'aplicacions de l'IMI, anomenada **Scrum@IMI**, detallada en el present annex. Està basada en el marc de treball Scrum i pràctiques d'enginyeria provinents d'altres models com Extreme Programming o DevOps.

Aquesta metodologia, disponible per a l'empresa adjudicatària, se suporta sota l'ús d'una plataforma ALM (Application Lifecycle Managment) amb eines de:

- Planificació del desenvolupament (releases, sprints, paquets de treball, defectes, etc.)
- Repositoris de documentació, codi i binaris
- Gestió de requisits i proves
- Automatització de les proves unitàries i funcionals
- Integració continua i Desplegament continu
- Control de la qualitat del codi, entre d'altres

El seu ús és obligatori per part de l'adjudicatari sense que suposi un cost addicional en llicències per al mateix.

Tota la documentació que es generi internament al desenvolupament haurà de gestionar-se amb les eines que es determinin a l'inici del projecte, preferentment en format wiki.

Les principals característiques d'aquesta metodologia es comenten segons el seu cicle de vida al següent enllaç:

https://ajuntament.barcelona.cat/imi/sites/default/files/marc_de_treball_scrumimi_per_pr_oveidors.pdf



18.2. Manteniment recurrent, evolutius recurrents i evolutius identificats

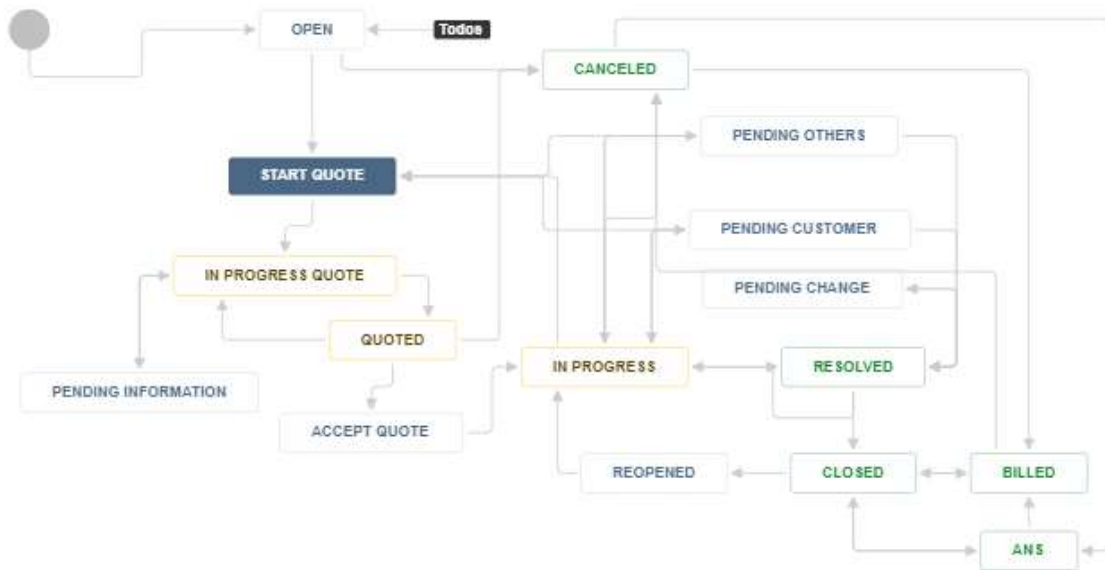

18.3. Serveis Transversals de Manteniment

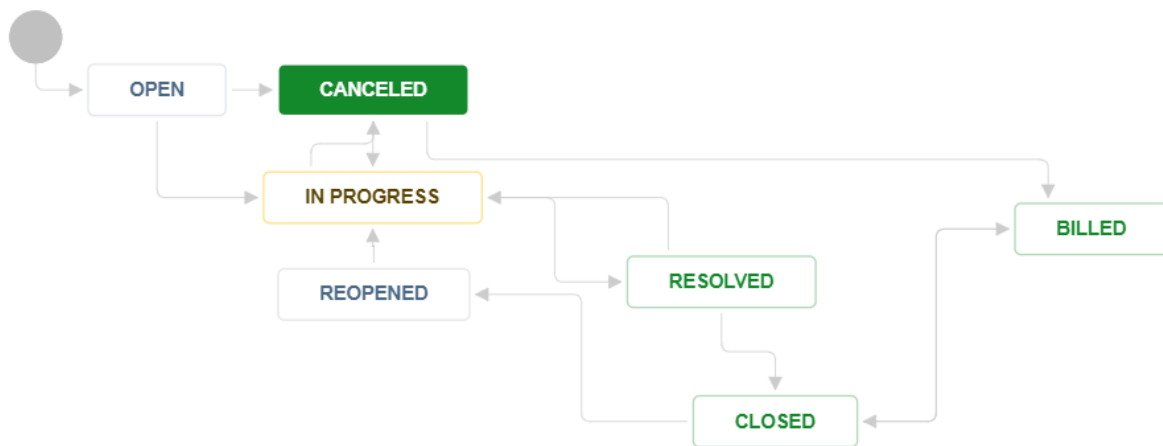



19. ANNEX 6: DUBTES I ACLARIMENTS

Si és de l'interès dels licitadors sol·licitar informació per la presentació de l'oferta, l'IMI posarà a disposició la següent adreça de correu on els licitadors podran fer les seves consultes: rcapella@bcn.cat

En l'assumpte del correu indicar: *AM – eArxiu*

S'atendran les sol·licituds d'informació fins a 3 dies laborables abans de la data límit de presentació d'ofertes.

A causa de les mesures de seguretat i prevenció ocasionades per la crisi sanitària de la COVID-19, no es convocarà una sessió informativa per aquesta licitació. Per tal que els licitadors interessats en presentar oferta, puguin aclarir tots els dubtes que els hi sorgeixin, l'IMI posa a disposició dels licitadors la bústia de correu abans indicada per qüestions tècniques i la de imi_gestio_contractacio@bcn.cat, per consultes de caire administratiu.

Les consultes rebudes dins dels 3 dies hàbils anteriors a la data de finalització d'entrega de les proposicions seran solucionades i publicades al perfil del contractant de l'IMI:

(https://contractaciopublica.gencat.cat/perfil/BCN_IMI/customProf).