

PLEC DE PRESCRIPCIONS TÈCNIQUES

Aquest plec té per objecte el subministrament, transport i muntatge de mobiliari per a la sala d'atenció a la ciutadania de l'Institut Municipal d'Hisenda amb mesures de contractació pública sostenible

[Institut Municipal d'Hisenda | Ajuntament de Barcelona](#)

El contracte inclourà totes les tasques i mitjans auxiliars necessaris pel total muntatge del mobiliari, incloent el transport, l'accés al lloc, l'obtenció de permisos, les autoritzacions o llicències per a la realització de dites activitats, desembalatge, muntatge, neteja i retirada d'embalatge, restes de materials i del mobiliari que el responsable del contracte sol·liciti.

L'adjudicatari haurà de realitzar, prèviament al subministrament del mobiliari, totes les operacions de replanteig i mesuraments que consideri oportunes per optimitzar el procés de muntatge i instal·lació de tot el mobiliari.

L'adjudicatari es comprometrà a dedicar tots els mitjans personals i materials necessaris per a la correcta execució del contracte.

Totes les referències a marques i model son a títol orientatiu i constitueixen una referència mínima de qualitat. S'interpreta com equivalent al model referenciat aquell producte que tingui les mateixes característiques i certificats respecte als paràmetres descrits per cada element.

No s'acceptaran com equivalents elements amb valors diferents respecte als paràmetres descrits. Caldrà presentar una fitxa tècnica descriptiva de cada producte.

En cas de no oferir el models indicats, caldrà aportar amb l'oferta presentada la fitxa tècnica del producte, per poder fer la comprovació dels paràmetres descrits.

El plec administratiu defineix les quantitats i preus de sortida de cadascun dels elements del mobiliari que es descriuen a continuació.

CARACTERÍSTIQUES DEL MOBILIARI

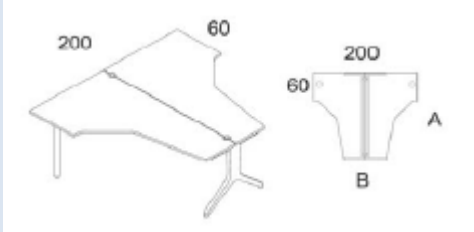
Descripció
<p>T1: Bench de 2 taules model MAYA de Ismobel. Conjunt amb forma amb 200x A160, amplada ala 60, B=80cm. Estructura metàl·lica amb dos peus en forma de Y invertida i amb embellidor de polipropilè, acabat en diferents colors.</p> <p>Sobre melamina de 25 mm de gruix en color a escollir.</p>  <p>Inclou també:</p> <ul style="list-style-type: none"> . 2 top access metàl·lic color a escollir . 2 safates passa cables color a escollir, de 130x10x12cm
<p>T1: Ala extensió model MAYA de Ismobel. Mides de 100x60cm. Dues potes metàl·liques i sobre de melamina 25 mm de gruix color a escollir.</p>
<p>T1: Ala extensió model MAYA de Ismobel. Mides de 80x60cm. Dues potes metàl·liques i sobre de melamina de 25mm de gruix color a escollir.</p>
<p>T1: Separador Frontal fonoabsorvent per a Bench Maya d'Ismobel. Mides de 150x38cm. Entapissat tela. Color a escollir.</p>
<p>T2: Taula Individual amb Ala model COOPER marca GUIALMI. Mides de 160x80 x74h cm. Potes massisses en fusta de faig, i encimera de melamina 25mm gruix, color a escollir. Cantells rectes.</p> <p>Inclou també:</p> <ul style="list-style-type: none"> - Top Access rectangular per a accedir a cablejat, acabat melamina, inclús retall mecanitzat en encimera per a electrificació. - Safata passa cables per a taula.. Ala de 100x60cm. - Faldó de melamina de 160X25cm.
<p>T3: Taula Sala Espera H.74 cm, model Cooper de Guialmi. Mides de 160x80 x 74hcm.</p> <p>Potes massisses en fusta de faig i encimera de melamina 25mm gruix, color a escollir. Cantells rectes.</p>
<p>T3: Taula Sala Espera H.105 cm, model Cooper de Guialmi.</p> <p>Mides de 160x80 x 105hcm. Potes massisses en fusta de faig i encimera de melamina 25 mm gruix, color a escollir. Cantells arrodonits.</p>
<p>T4: Taula Auxiliar model ICON de Guialmi.</p> <p>Mides de 78x78x78cm h 40,5cm en forma triangular amb cantells arrodonits.</p> <p>Taula amb tres peus metàl·lics pintats en epoxi color negre. Sobre melamina color a escollir.</p>
<p>C1: Cadira model Bow Chair de Forma 5.</p> <p>Estructura de 4 potes de fusta de faig amb virolles de polietilè de color negre. Respatller amb braços i seient entapissats en tela G4 Valencia.</p>
<p>C2: Tamboret Alt model STAIRY de Guialmi. Estructura metàl·lica de 4 potes amb reposapeus integrat, pintada en epoxy color a escollir. Monocarcassa seient de Faig, amb funda coixí entapissada en tela Valencia color a escollir.</p>

C3: Sistema de sofàs modulars model GOFLEX de GUIALMI. Estructura metàl·lica pintada amb epoxi negre. Seient i respallers entapissats, tipus vinílic per a fàcil neteja (VALENCIA de SPRADLING). Mòdul seient individual de mides 65x66x47 cm. Accessoris Opcionals, tauletes de diferents mides en melamina.

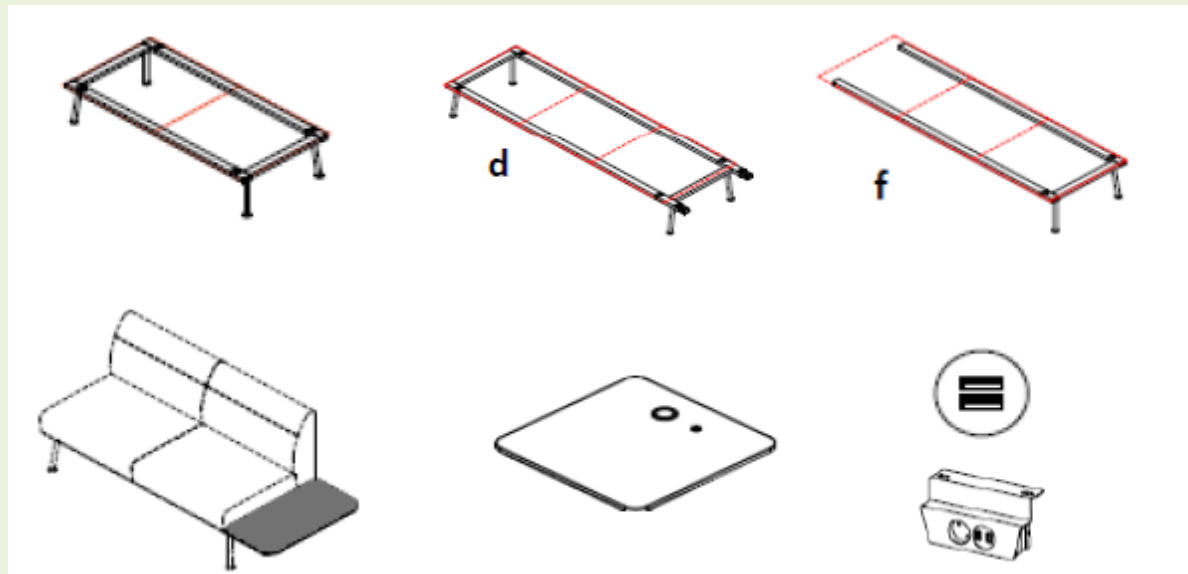

Composició 1.

En forma de L: Quatre llocs + tauleta cantonada amb electrificació+ tauleta lateral + electrificació en estructura, formada per:

1 Estructura Triple, 1 estructura doble, 4 seient + respallers, 1 tauleta quadrada amb carregador per a 2 USB,

1 tauleta auxiliar rectangular lateral 65x35cm, i 1 electrificació per a estructura de sofà amb endoll i 2 USB.

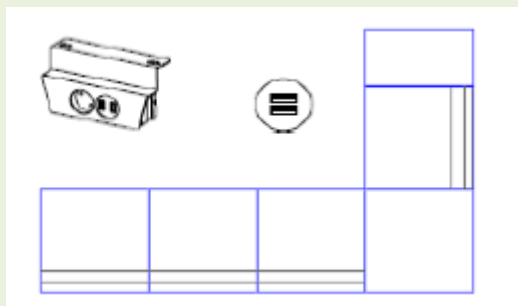

Composició 2.

Cinc llocs + tauleta amb electrificació + tauleta lateral + electrificació en estructura, formada per:

1 estructura triple inicial i 1 estructura triple final, 5 seients + respallers, 1 tauleta quadrada amb carregador per a 2 USB, 1 tauleta auxiliar rectangular lateral 65x35cm, i 1 electrificació per a estructura de sofà amb endoll i 2 USB.



A1. Buc per a Taules Zona No Presencial.

Buc melamina 3 calaixos amb rodes model TESEO 5 marca Ismobel. Mides de 43 x 55 x h52,5Cm. Buc de 3 calaixos interior metàl·lic, amb pany i clau. Rodes amb fre. Inclou Safata plumier. Melamina color a escollir.

A2. Buc per a Taules Zona Atenció Presencial.

Buc metàl·lic model Urban fabricat per Guialmi, de 3 calaixos amb rodes, de 420x600x603h cm, acabat en epoxi color a escollir. Frontal calaixos en melamina sense tiradors, guies telescòpiques i sistema anti-bolcada a tots els calaixos, tancament amb pany de clau tipus falleva. Inclou Safata plumier. Encimera de melamina llisa color a escollir.

Color verd: sala d'espera atenció presencial

Color taronja: sala atenció presencial

Color blau: sala atenció no presencial

Fitxes tècniques:

Definició

T1: Taula doble per a Zona No Presencial.

Bench de 2 taules model MAYA de Ismobel. Conjunt amb forma, de 200 x A160cm, amplada ala 60, B=80cm. H.73cm. Estructura metàl·lica amb dos peus en forma de Y invertida i amb embellidor de polipropilè, acabat en diferents colors. Sobre melamina de 25mm gruix amb cantell de 2mm de pvc, en color a escollir. Inclou també: 2 top acces metàl·lic i 2 safates pass acables de 130x10x12cm.

Ala extensió de 100x60 i Ala extensió de 80x60cm. Separador frontal fonoabsorbent.

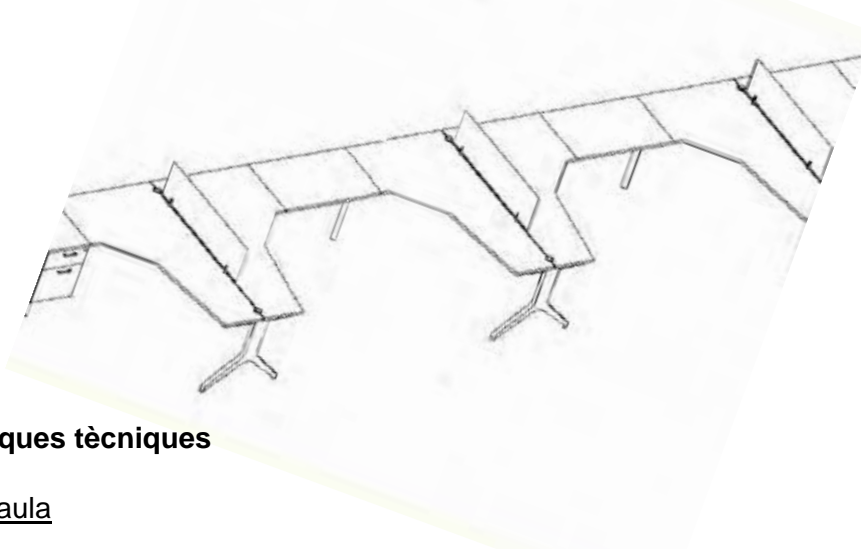

Característiques tècniques

Estructura Taula

. Consta de dues potes metàl·liques en forma d Y invertida, fabricada mitjançant dos xapes de tall làser de 2mm unides entre si mitjançant una platina enervada de 4mm de gruix. Ambdues potes s'uneixen a través d'un faldó bilaminat que uneix també l'estructura amb el sobre.

Acabat de les potes metàl·liques en pintura epoxi color alumini, blanc o negre.

. Cada pota ve acabada amb un embellidor plàstic muntat a pressió fabricat en polipropilè de diferents colors. Les potes porten un anivellador fabricat en termoplàstic antilliscant color negre amb regulació de 25mm en alçada.

Estructura Ales

Dos tubs metàl·lics cilíndrics, pintats en epoxi color a escollir (alumini, blanc o negre).

Sobres

Els taulells són fabricats en aglomerat bilaminat de 25mm de gruix. Els cantells són en PVC de 2,0mm de gruix.

Panells Separadors

Panell frontal fonoabsorbent entre dos taules. Entapissat en grup 1 color a escollir.

Mides:

Bench de 200x 160(A), B:80cm, H.73cm.

Ala de 100/80 (A) x 60 (B) cm.

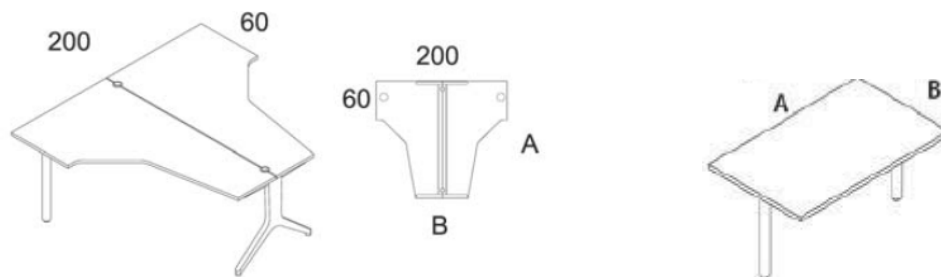

Els mobles han de respondre a criteris ergonòmics, de fàcil neteja i manteniment i de gran resistència i durabilitat.

Normativa:

Aquest producte compta amb els següents certificats.

- UNE-EN 527-1: 2011
- UNE-EN 527-2: 2017

Definició

T2 – Taula de Treball per a Zona d'Atenció Presencial.

Taula Individual amb Ala model COOPER marca GUIALMI. Mides de 160x80 x74h cm. Potes massisses en fusta de faig, i encimera de melamina 25mm gruix, color a escollir. Cantells rectes. Inclou també:

Top Access rectangular per a accedir a cablejat, tapa del mateix acabat que la taula, inclús retall mecanitzat en encimera per a electrificació

Safata passacables per a taula.

Ala de 100x60cm.

Faldó de melamina de 160X25cm.

Característiques tècniques

Estructura

Les potes són fabricades en fusta de faig massís amb aplicació de vernís d'anilina.

Les potes del sistema COOPER quan són fabricades en fusta massissa son tornejades en torns CNC de 3 eixos que permeten el dibuix i el desenvolupament de la forma de la pota

que comença per ser relativament quadrada i acaba rodona al peu del anivellador. Aquests anivelladors son metàl·lics ajustables per a desnivells de terra i son fabricats en xapa d'acer i pintats en epòxid.

Cada lloc de treball està equipat amb dos travessers de reforç que connecten les dues potes. Fabricats en tub d'acer de 40x30mm de 2,00mm de gruix. Aquests són cargolats a les potes i també al sobre. Les connexions sempre son de metall a metall. Els travessers ja estan preparats per suportar les safates d'electrificació horitzontal.

Sobre

Fabricades amb taulell d'aglomerat de partícules de 25mm de gruix amb recobriment de melamina de 120g/m² per ambdues cares i una densitat de 630 +- 5kg/m³. Els cantells exteriors son de ABS de 2mm de gruix aplicats amb cola termofusible i amb les arestes arrodonides del mateix acabat que el sobre de la taula.

Complements:

- . Ala lateral, amb dues potes i sobre de melamina, igual a la taula.
- . Faldó frontal de melamina, color a escollir.
- . Safata d'electrificació horitzontal per taula de treball: Fabricada amb xapa d'acer per conducció del cablejat de taules dobles. Es pot fixar regleta d'electrificació mitjançant cargols.
- . Top Access rectangular per a accedir a cablejat, tapa del mateix acabat que la taula, inclús retall mecanitzat en encimera per a electrificació amb raspall negre per evitar l'entrada de pols

Mides:

Taula de 160x80 cm + Ala de 100x60cm.

Els mobles han de respondre a criteris ergonòmics, de fàcil neteja i manteniment i de gran resistència i durabilitat.

Aquest element ha de ser de la mateixa família o similar que les taules i sofàs de la Zona d'Atenció Presencial i sala d'espera.

Han de ser del mateix fabricant per garantir una homogeneïtat en els acabats de colors, característiques estètiques tant per els acabats de pintura i acabats de melamina.

Normativa:

Aquest producte compta amb els següents certificats.

- UNE-EN 527-1: 2011
- UNE-EN 527-2: 2003
- UNE-EN 527-3: 2003

Definició

C1 - Butaca per a Sales d'Espera.

Cadira BOW CHAIR de esPattio. Mides de 58x62,5/42 x 85/48,25hcm. Cadira amb braços i Respatller, entapissada amb tela símil-pell color a escollir. Estructura de 4 peus de fusta natural de faig.

Característiques tècniques

Estructura

Base fixa de 4 potes de fusta natural en Faig. Diàmetre de 3 cm en la part inferior i 4 cm en la part superior de cada pota. Topalls cargolables fabricades en polietilè de color negre amb antilliscant gris.

Seient i respatller:

Respatller baix amb braços amb interior format per una estructura metàl·lica de varilla massissa d'acer laminat en fred de Ø11mm i platines d'acer per l'ancoratge amb l'estructura. El conjunt va cobert per una espuma sobre injectada d'alta densitat de 62kg/m³ entapissada i gruix variable en la zona del seient amb un màxim de 12.5cm de gruix.

Mides:



Els mobles han de respondre a criteris ergonòmics, de fàcil neteja i manteniment i de gran resistència i durabilitat.

Característiques estètiques

Acabat Tela símil pell Model Valencia de Spradling

ACABATS I TRACTAMENTS

Protector vinílic PERMABLOK3, resistent als gèrmens, a l'abradió i las taques.
>300.000 cicles de Martindale (EN ISO 12947:2:2017)
Resistència UV: ISO 105 B02 ≥ 7/8 (Escala de llana blava)

Trencament en fred a $-23\text{ }^{\circ}\text{C}$
Protecció Antibacterià
Acabat Anti-taques
Suport i recobriment Anti-floridura
Resistent a les taques per sulfurs
Acabat Antiestàtic
PROPIETATS IGNÍFUGUES 1: EU: EN 1021 Part 1 i 2

Normativa:

Aquest producte conta amb els següents certificats
UNE-EN 1022:2019
UNE-EN 1728:2013
UNE-EN 16139:2013/vc 2015 Nivel ensayo L1.

Definició

T3 – Taula per a Sala d'Espera en la Zona d'Atenció Presencial.

Taula Sala Espera model Cooper de Guialmi. Mides de 160x80. Potes massisses en fusta de faig, i encimera de melamina 25mm gruix, color a escollir. Cantells arrodonits als extrems.

1 unitat d'Alçada 74cm.

1 unitat d'Alçada 105cm.

Característiques tècniques

Estructura

Les potes són fabricades en fusta de faig massís amb aplicació de vernís d'anilina .

Les potes del sistema COOPER quan són fabricades en fusta massissa son tornejades en torns CNC de 3 eixos que permeten el dibuix i el desenvolupament de la forma de la pota que comença per ser relativament quadrada i acaba rodona al peu del anivellador. Aquests anivelladors son metàl·lics ajustables per a desnivells de terra i son fabricats en xapa d'acer i pintats en epòxid.

Cada lloc de treball està equipat amb dos travessers de reforç que connecten les dues potes. Fabricats en tub d'acer de 40x30mm de 2,00mm de gruix. Aquests son cargolats a les potes i també al sobre. Les connexions sempre son de metall a metall. Els travessers ja estan preparats per suportar les safates d'electrificació horitzontal.

Sobre

Fabricades amb taulell d'aglomerat de partícules de 25mm de gruix amb recobriment de melamina de 120g/m² per ambdues cares i una densitat de 630 +- 5kg/m³. Els cantells exteriors son de ABS de 2mm de gruix aplicats amb cola termofusible i amb les arestes arrodonides del mateix acabat que el sobre de la taula.

Mides:

Taula de 160x80 x 74h cm.

Taula de 160x80 x 105hcm.

Els mobles han de respondre a criteris ergonòmics, de fàcil neteja i manteniment i de gran resistència i durabilitat.

Aquest element ha de ser de la mateixa família o similar que les taules i sofàs de la Zona d'Atenció Presencial i sala d'espera.

Han de ser del mateix fabricant per garantir una homogeneïtat en els acabats de colors, característiques estètiques tant per els acabats de pintura i acabats de melamina.

Normativa:

Aquest producte compta amb els següents certificats.

- UNE-EN 527-1: 2011
- UNE-EN 527-2: 2003
- UNE-EN 527-3: 2003

Definició

C2 - Tamboret per a Sales d'Espera.

Tamboret Alt model STAIRY de Guialmi. Estructura metàl·lica de 4 potes amb reposapeus integrat, pintada en epoxy color a escollir. Monocarcasa seient de Faig, amb funda coixí entapissada en tela símil-pell color a escollir.

Característiques tècniques

Estructura metàl·lica amb tub d'acer de 4 potes i reposapeus integrat, pintada en epoxy color a escollir.

Seient i respalller baix en monocarcasa de fusta de faig, i funda coixí entapissada en tela símil-pell, color a escollir.

Els mobles han de respondre a criteris ergonòmics, de fàcil neteja i manteniment i de gran resistència i durabilitat.

Aquest element ha de ser de la mateixa família que les taules i sofàs de la Zona d'Atenció Presencial i sala d'espera.

Han de ser del mateix fabricant per garantir una homogeneïtat en els acabats de colors, característiques estètiques tant per els acabats de pintura i acabats de melamina.

Característiques estètiques**Acabat Estructura**

Negro RAL 9005, Gris Plomo RAL 7016 aprox, Blanco RAL9010 (a escollir per l'Institut)

Acabat Monocarcassa

Faig

Acabat Tela símil pell Model Valencia de Spradling

ACABATS I TRACTAMENTS

Protector vinílic PERMABLOK3, resistent als gèrmens, a l'abradió i las taques.

>300.000 cicles de Martindale (EN ISO 12947:1999 Part 2)

Resistència UV: ISO 105 B02 \geq 7/8 (Escala de llana blava)

Trencament en fred a -23 °C

Protecció Antibacterià

Acabat Anti-taques

Suport i recobriment Anti-floridura

Resistent a les taques per sulfurs

Acabat Antiestàtic

PROPIETATS IGNÍFUGUES 1: EU: EN 1021 Part 1 i 2

Definició

T4 – Taula Baixa per a Sales d'Espera.

Taula Auxiliar model ICON de Guialmi. Mides de 78x78x78cm h40,5cm en forma triangular amb cantells arrodonits. Taula amb tres peus metàl·lics pintats en epoxi color negre. Sobre melamina color negre o a escollir.

Característiques tècniques

Estructura metàl·lica amb tub d'acer de 3 potes pintada en epoxy color negre.

Sobre de melamina color negre o a escollir per l'Institut.

Mides de 78x78x78cm forma triangular amb cantells arrodonits. Alçada de 40,5cm

Els mobles han de respondre a criteris ergonòmics, de fàcil neteja i manteniment i de gran resistència i durabilitat.

Aquest element ha de ser de la mateixa família o similar que les taules i sofàs de la Zona d'Atenció Presencial i sala d'espera.

Han de ser del mateix fabricant per garantir una homogeneïtat en els acabats de colors, característiques estètiques tant per els acabats de pintura i acabats de melamina.

Característiques estètiques

Acabat Estructura

Black (RAL 9005)

Acabats del sobre de melamina:

Diferents possibilitats a escollir per l'Institut.



Definició

C3 – Sofà modular per a Sales d'Espera.

Sistema de sofàs modulars model GOFLEX de GUIALMI. Estructura metàl·lica pintada amb epoxi negre. Seient i respatllet entapissat, tipus símil-pell color a escollir, per a fàcil neteja. Mòdul seient individual de mides 65x66x47cm. Incorpora tauletes de diferents mides en melamina i electrificació, d'endolls i USB de carrega.

Composició 1. En forma de L: Quatre llocs + tauleta cantonada amb electrificació + tauleta lateral + electrificació en estructura, formada per:

1 Estructura Triple, 1 estructura doble, 4 seient + respatllet, 1 tauleta quadrada amb carregador per a 2 USB, 1 tauleta auxiliar rectangular lateral 65x35cm, i 1 electrificació per a estructura de sofà amb endoll i 2 usb.

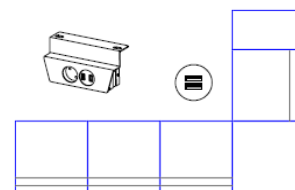

Composició 2. Cinc llocs + tauleta amb electrificació + tauleta lateral + electrificació en estructura, formada per: 1 estructura triple inicial i 1 estructura triple final, 5 seients + respatllet, 1 tauleta quadrada amb carregador per a 2 USB, 1 tauleta auxiliar rectangular lateral 65x35cm, i 1 electrificació per a estructura de sofà amb endoll i 2 usb.

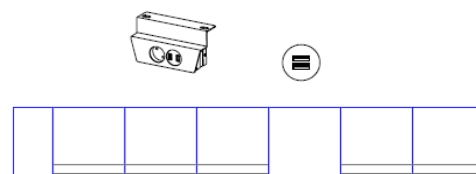

Característiques tècniques

Estructura:

Fabricada en tub d'acer laminat en fred de 40x30mm i 2mm de gruix.

Potes de tub rodó DC01 de 22mm de diàmetre i 2 mm gruix. Barra superior en tub rectangular de 40x30mm i 2mm gruix. Potes equipades amb suport antilliscant per al terra.

Pintada en epoxi amb un gruix de 80 micres.

Respatller i Seient: fabricats amb escuma injectada sobre de l'estructura interior de fusta, revestida amb teixit símil-pell color a escollir.

Taula: tapes fabricades amb un gruix de 19mm, melamina color a escollir. De diferents mides.

Electrificació: Diferents mòduls de càrrega d'endolls i usb, sobre tauleta o en estructura sota seient.

Els mobles han de respondre a criteris ergonòmics, de fàcil neteja i manteniment i de gran resistència i durabilitat.

Aquest element ha de ser de la mateixa família que les taules i sofàs de la Zona d'Atenció Presencial i sala d'espera.

Han de ser del mateix fabricant per garantir una homogeneïtat en els acabats de colors, característiques estètiques tant per els acabats de pintura i acabats de melamina.

Característiques estètiques

Acabats de l'estructura:

Diferents colors a escollir per l'Institut

Acabats del sobre de melamina:

Diferents opcions a escollir per l'Institut

Acabat Tela símil pell Model Valencia de Spradling

ACABATS I TRACTAMENTS

Protector vinílic PERMABLOK3, resistent als gèrmens, a l'abradió i las taques.

>300.000 cicles de Martindale (EN ISO 12947:1999 Part 2)

Resistència UV: ISO 105 B02 \geq 7/8 (Escala de llana blava)

Trencament en fred a -23 °C

Protecció Antibacterià

Acabat Anti-taques

Suport i recobriments Anti-floridura

Resistent a les taques per sulfurs

Acabat Antiestàtic

PROPIETATS IGNÍFUGUES 1: EU: EN 1021 Part 1 i 2

Aquest model ha de complir amb les següents normatives:

- UNE EN 14073-2: 2005
- UNE EN 14073-2: 2005
-

Requisits de seguretat de l'estructura i de les parts mòbils:

- UNE EN 14073-3: 2005
- UNE EN 14074: 2005
- UNE EN 14073-3: 2005
- UNE EN 14074: 2005

Definició

A1. Buc per a Taules Zona No Presencial.

Buc melamina 3 calaixos amb rodes model TESEO 5 marca Ismobel. Mides de 43 x 55 x h52,5Cm. Buc de 3 calaixos interior metàl·lic, amb pany i clau. Rodes amb fre. Inclou Safata plumier. Melamina color a escollir.

Característiques tècniques

Fabricat en aglomerat bilaminat de 19mm gruix, cantells rectes de PVC 2mm, color a escollir.

Amb tres calaixos interior metàl·lic amb guies metàl·liques d'extracció total amb rodaments de boles, tirador de color alumini i amb 4 rodes amb auto-fre. Amb sistema anti-bolcada.

Mides:

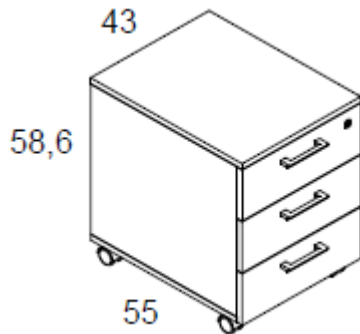

Característiques estètiques

Melamina

Diferents colors a escollir per l'Institut.

Els mobles han de respondre a criteris ergonòmics, de fàcil neteja i manteniment i de gran resistència i durabilitat.

Aquest element ha de ser de la mateixa família de les taules de la Zona No Presencial.

Han de ser del mateix fabricant per garantir una homogeneïtat en els acabats de colors, característiques estètiques tant per els acabats de pintura i acabats de melamina.

Normativa:

Aquest producte compta amb els següents certificats

- UNE-EN 14073-2:2005
- UNE-EN 14073-3:2005
- UNE-EN 14074:2005

Definició

A2. Buc per a Taules Zona Atenció Presencial.

Buc metàl·lic model Urban fabricat per Guialmi, de 3 calaixos amb rodes, de 420x600x603h cm, acabat en epoxi color a escollir. Frontal calaixos en melamina sense tiradors, guies telescòpiques i sistema anti-bolcada a tots els calaixos, tancament amb pany de clau tipus falleva. Inclou Safata plumier. Encimera de melamina llisa color a escollir.

Característiques tècniques

Estructura

Fabricada en xapa d'acer de 0,8 mm de gruix. Amb reforços laterals per a estructurar la calaixera i suport de les guies telescòpiques dels calaixos. Fronts dels calaixos en melamina independents i canviables en cas de recanvis.

El pany queda en una peça superior per el que queden els frontals dels calaixos totalment llisos amb un encaix lateral ocult que actua com a tirador, amb dues claus articulades. Com a opcional es pot afegir un coixí entapissat.

Rodes

Rodes de doble rodadura de Ø 650 mm amb auto-fre.

Pintura

Pintura en pols epoxi polièster d'aplicació electroestàtica en cabina de pintura robotitzades, gruix mitjà de 80 micres.

Encimera

Encimera de melamina 19mm gruix, color a escollir.

Característiques estètiques

Acabats pintura epoxi

A escollir per l'Institut

Acabats del sobre de melamina:

A escollir per l'Institut

Els mobles han de respondre a criteris ergonòmics, de fàcil neteja i manteniment i de gran resistència i durabilitat.

Aquest element ha de ser de la mateixa família de les taules d' Atenció Presencial.

Han de ser del mateix fabricant per garantir una homogeneïtat en els acabats de colors, característiques estètiques tant per els acabats de pintura i acabats de melamina.

Normatives

Aquest producte compta amb els següents certificats

- UNE-EN 14073-2:2005
- UNE-EN 14073-3:2005
- UNE-EN 14074:2005

CONDICIONS GENERALS:

Per a contribuir a la protecció global del medi ambient i de la salut humana, es requereix d'obligat compliment que el material no inclogui productes organoclorats en el procés de fabricació, ja sigui en peces senceres i acabades o en petites peces integrades en el producte final (amb l'excepció dels cantells de les taules que s'ha indicat), i que tota la fusta emprada, massissa o contraplacada, procedeixi de sistemes d'explotació forestal que disposin del certificat internacional FSC (Forest Stewardship Council), PEFC o un d'equivalent, és a dir, que el fabricant garanteixi que la fusta procedeix d'explotacions forestals sostenibles o bé provenir de fusta reciclada amb certificació (verificable a través de la fitxa tècnica del producte o documentació que acrediti el compliment de l'estàndard EPF recycled wood, FSC recycled o altres esquemes equivalents).

Pel que fa a les pintures i els vernissos, s'han d'evitar les pintures que contenen metalls pesats i dissolvents tòxics.

Les característiques i especificacions tècniques, funcionals i estètiques del mobiliari a subministrar són les descrites en el present plec i en tot cas, no s'admetran bens usats o de segona mà.

El mobiliari subministrat haurà de disposar almenys de les certificacions indicades, les que les hagin substituït o equivalents.

El mobiliari objecte del subministrament haurà de ser lliurat i instal·lat per l'empresa adjudicatària a la planta baixa de la seu de l'Institut o bé on indiqui el responsable del contracte.

L'empresa adjudicatària, opcionalment, podrà realitzar el transport i la instal·lació mitjançant una subcontractació.

L'empresa contractista està obligada al compliment del contracte amb estricta subjecció als plecs, a l'oferta presentada i a les ordres, instruccions, indicacions, recomanacions o observacions rebudes de l'Institut.

El contracte inclourà totes les feines de transport, descàrrega i trasllat del mobiliari fins al punt d'ubicació final. L'adjudicatari facilitarà per a aquesta tasca tots els mitjans humans i estris indispensables per a efectuar la descàrrega amb rapidesa, pulcritud i sense incidents, amb els seus propis mitjans.

Caldrà tenir presents en tot moment les interaccions amb les obres que es preveuen efectuar. La previsió de lliurament del material és, com a màxim el 25 d'agost de 2025.

Aquesta data podria ser objecte de variacions però, en tot cas, s'avisarà a l'adjudicatari amb la suficient antelació.

El transport al lloc d'entrega i el muntatge dels elements subministrats haurà de fer-se prèvia comunicació, i en les dates i condicions determinades pel responsable del contracte.

L'adjudicatari no podrà realitzar l'entrega ni el muntatge ni abans ni després de la data acordada amb el responsable del contracte, comunicada amb una antelació mínima d'una setmana, i sempre dins del termini d'execució contractual.

El subministrament i el muntatge de l'equipament es realitzarà en el termini màxim de dos dies, a partir de la data comunicada pel responsable del contracte, segons les indicacions anteriors.

L'empresa adjudicatària haurà de tenir disponible en el moment establert la totalitat del mobiliari, i comptar amb tots els mitjans personals i materials necessaris per a l'execució del contracte, amb la finalitat d'evitar la seva paralització o demora; no obstant, l'empresa adjudicatària podrà optar per la subcontractació del transport i el muntatge.

El subministrament i el muntatge es realitzarà de la forma més adequada i amb la menor durada possible. Si l'equipament objecte del present contracte ha estat entregat i muntat correctament, es procedirà a aixecar les respectives actes de recepció pel personal tècnic designat. En el cas de què hi haguessin articles que no es trobin en condicions de ser rebuts, es farà constar expressament a l'acta i es donarà instruccions precises a l'adjudicatari perquè esmeni els defectes o procedeixi a un nou subministrament. Mentre no es realitzi aquesta esmena o substitució no es procedirà a aixecar acta de recepció i per tant no podrà presentar la corresponent factura.

Considerant un ús normal i un manteniment adequat es fixa un termini de garantia de tres anys, més el període ofertat per a l'adjudicatari de cada lot; període durant el qual l'empresa que resulti adjudicatària assumirà les despeses de transport, reposició, reparació i conservació que siguin necessaris.

L'empresa adjudicatària haurà de disposar d'un servei de post-venta que pugui resoldre les incidències que es puguin derivar de l'execució del contracte, respecte a la identificació del problema i la proposta d'una solució. Aquest servei, que s'identificarà mitjançant un número de telèfon i una direcció de correu electrònic, haurà d'estar operatiu durant tota l'execució del contracte.

RESPONSABILITAT DE L'ADJUDICATARI DURANT ELS TREBALLS

Anirà per compte de l'adjudicatari la sol·licitud, tramitació i pagament dels corresponents permisos o taxes per l'ocupació de via pública per descàrrega de material o altres necessitats.

L'adjudicatari es farà càrrec dels possibles danys que puguin ocasionar els processos de desplaçament i muntatge de l'equipament objecte d'aquest contracte.

L'adjudicatari es farà responsable de la neteja dels espais propers a l'àmbit de muntatge del mobiliari, sobre tot els accessos i ascensors. Si s'escau, portarà a terme una neteja després

de l'entrada de material o sortida d'embalatges, per tal de deixar el recorregut entre la sortida i l'àmbit d'oficina totalment neta.

L'adjudicatari tramitarà documents CAE per garantir la seguretat de les condicions de treball de totes les empreses que concorren en temps i espai.

L'adjudicatari posarà els mitjans adequats per la protecció dels paviments i paraments no afectats en la intervenció, la protecció dels ascensors i de qualsevol altre element que pugui resultar danyat.

L'adjudicatari es farà responsable de la selecció, reciclatge i retirada de tots els productes d'embalatge que s'esdevingui. En aquest sentit l'adjudicatari es compromet a la correcta gestió ambiental del servei amb el màxim respecte al medi ambient. El deteriorament d'algun equip com a conseqüència de la seva manipulació durant les tasques de càrrega/descàrrega i instal·lació serà imputable a l'adjudicatari.

PLANIFICACIÓ HORÀRIA DELS TREBALLS

L'adjudicatari estarà obligat a compatibilitzar la seva activitat amb l'operació de l'edifici i les obres que es preveu realitzar. És tindrà especialment cura amb la realització d'aquests treballs de forma que interfereixin al mínim possible al treball dels usuaris. L'horari normal d'accés a l'edifici es de dilluns a divendres de 8.00 a 20.00 hores. Qualsevol treball fora d'aquest horari haurà de ser comunicat amb antelació a la Propietat, que podrà aprovar-lo o denegar-lo.

L'horari d'entrada i sortida de material serà pactada en cada moment amb l'Institut.

Tot i respectar els horaris d'accés a l'edifici, la Propietat es reserva el dret d'aturar els treballs quan les necessitats de servei de l'edifici així ho requereixin, durant un temps concret.

CONDICIONS D'ACCÉS A L'EDIFICI

A l'adjudicatari se li indicarà l'accés que haurà de fer servir per entrar material i treure residus.

L'adjudicatari tindrà regulat l'accés a les escales i als ascensors per pujar material o baixar residus, pel que fa a l'horari o a les condicions en les quals els pot fer servir.

DISPOSICIÓ DEL MOBILIARI ZONA ATENCIÓ PRESENCIAL I NO ATENCIÓ PRESENCIAL



