

M01

Objectes Comuns

Museu del Disseny de Barcelona
octubre 2021

PROYECTO EJECUTIVO

MONTAJE GENERAL

Planta
Alzados

guri_casajuana arquitectes

Aquest document és una còpia autèntica. L'Ajuntament de Barcelona custodia el document i les signatures originals.

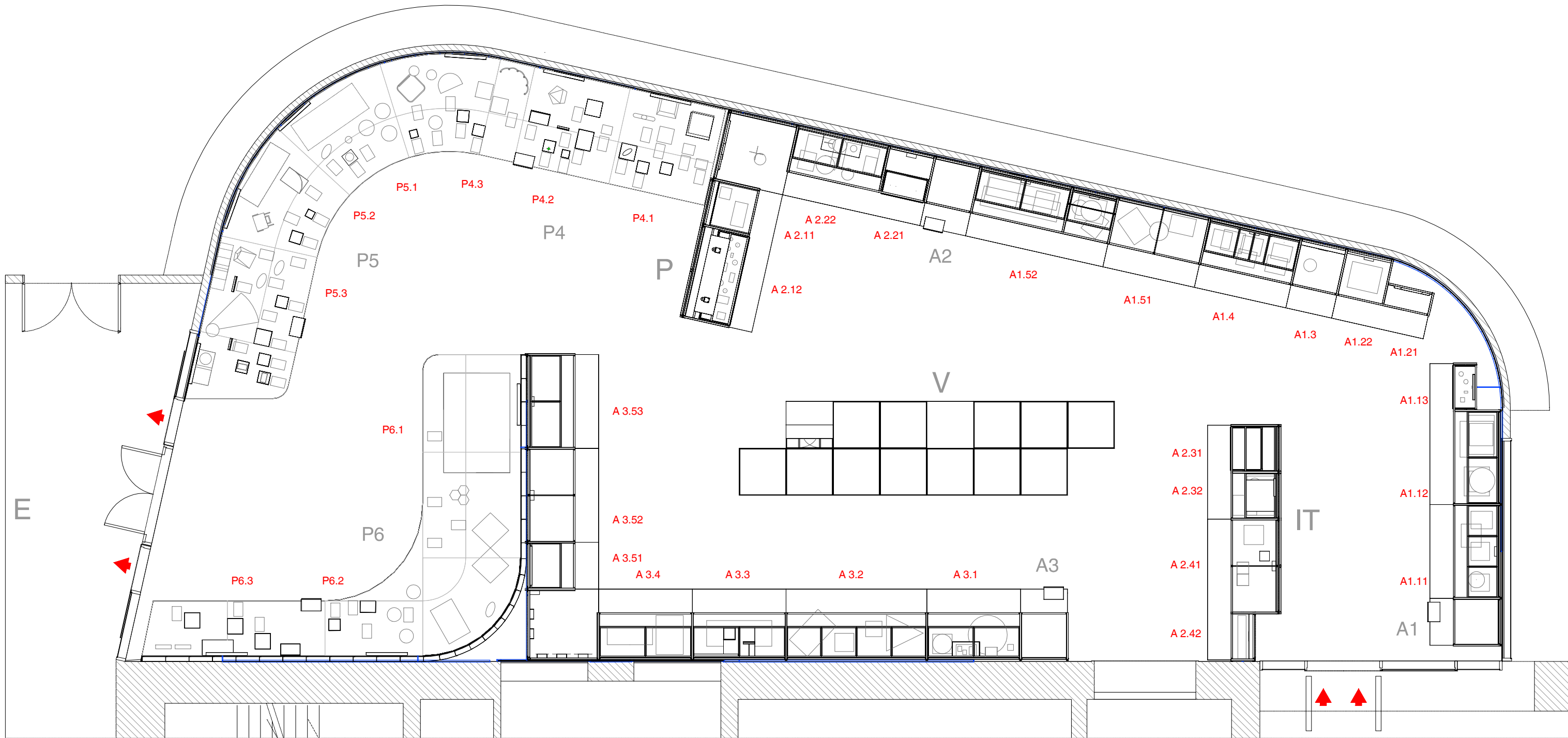

E
EPÍLEG
E 7.1

P
PARLAMENT
00's A 20's

P4 ENGINYERS INNOVADORS
P4.1 Processos i materials
P4.2 Innovacions i coneixement
P4.3 Neoartesanies

P5 ÚTILS COMUNS
P5.1 Cooperació
P5.2 Accessibilitat
P5.3 Sostenibilitat

P6 MEDIADORS SOCIALS
P6.1 Dissenys relacionals
P6.2 Disseny i experiències
P6.3 Dissenys performatius

V
EXPOSICIÓ VARIABLE

IT
ITINERARI

A1 IDEES I CONNEXIONS 30's a 50's
A1.1 Una modernitat interrompuda
A1.2 Simbol internacional
A1.3 Anys de precarietat i invenció
A1.4 Nous ponts amb la modernitat
A1.5 Renovació arquitectònica i disseny

A2 PRÀCTIQUES I DISCURSOS 60's i 70's
A2.1 Disseny, industrialització i consum
A2.2 Disseny, professió i cultura
A2.3 Disseny i renovació d'estils de vida.
A2.4 Transgressió i alternativa

A3 COMERÇ I PROJECCIÓ 80's- 2020
A3.1 Editar i produir dissenys
A3.2 Consumir disseny
A3.3 Disseny olímpic
A3.4 La ciutat del disseny
A3.5 Nou mil·leni



Museu del disseny
Barcelona

Exposició :
DISSENY

SALA



PLANTA DISTRIBUCIÓ
DIN A3 E : 1/100

GURI_CASAJUANA ARQUITECTES
Barcelona, 02 / 2021

Aquest document és una còpia autèntica. L'Ajuntament de Barcelona custodia el document i les signatures originals.

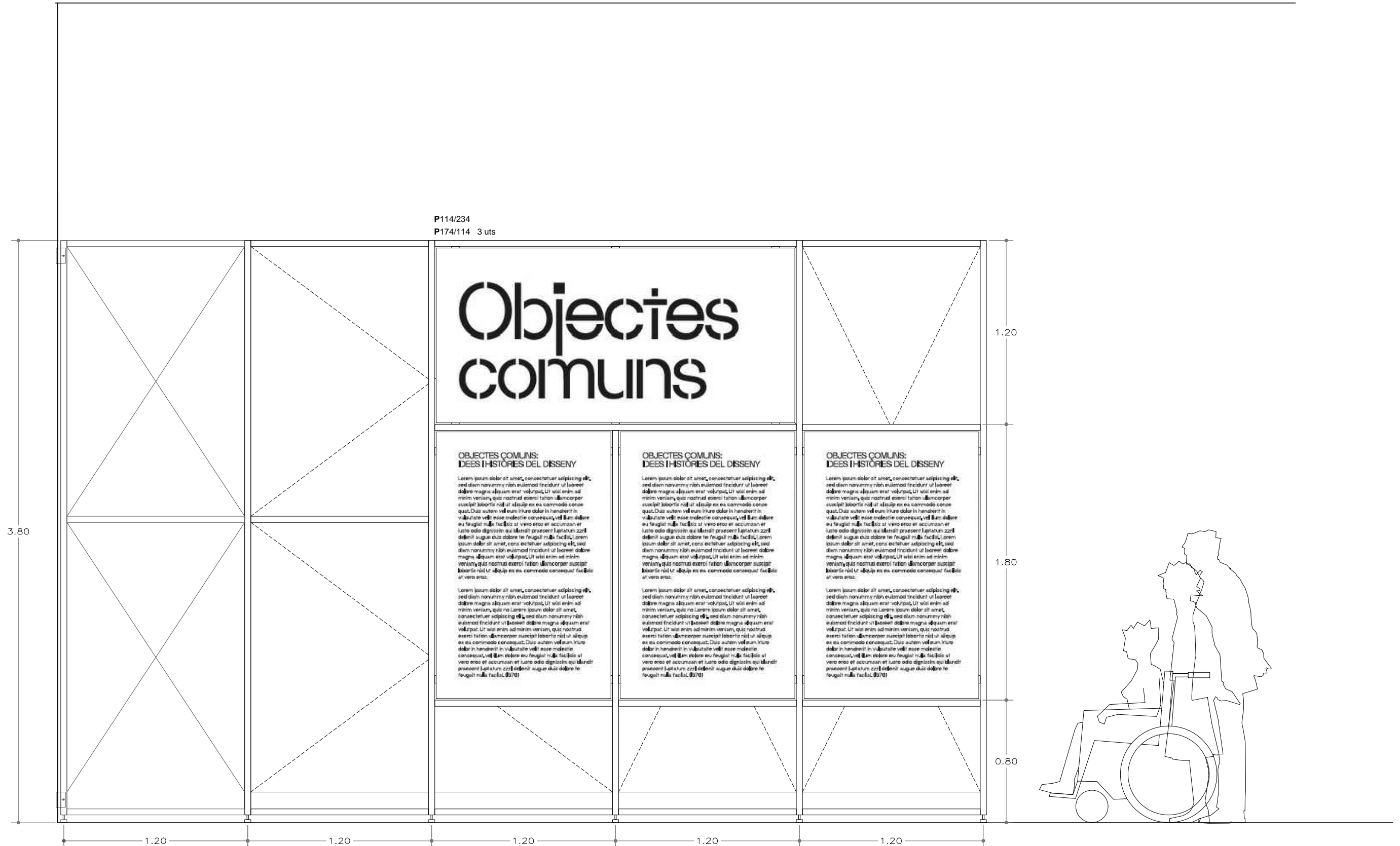

CL 70H/65L 2uts

| | | | | |
|------------------|--|---------------------|-------------|--------------|
| <p>P174/114</p> | | | <p>1.14</p> | <p>M 120</p> |
| | | | | |
| <p>VE 110/60</p> | | <p>CL 230H/170L</p> | <p>1.74</p> | <p>T120</p> |
| | | | | |

PT PUNT D'ACCÉS TÀCTIL

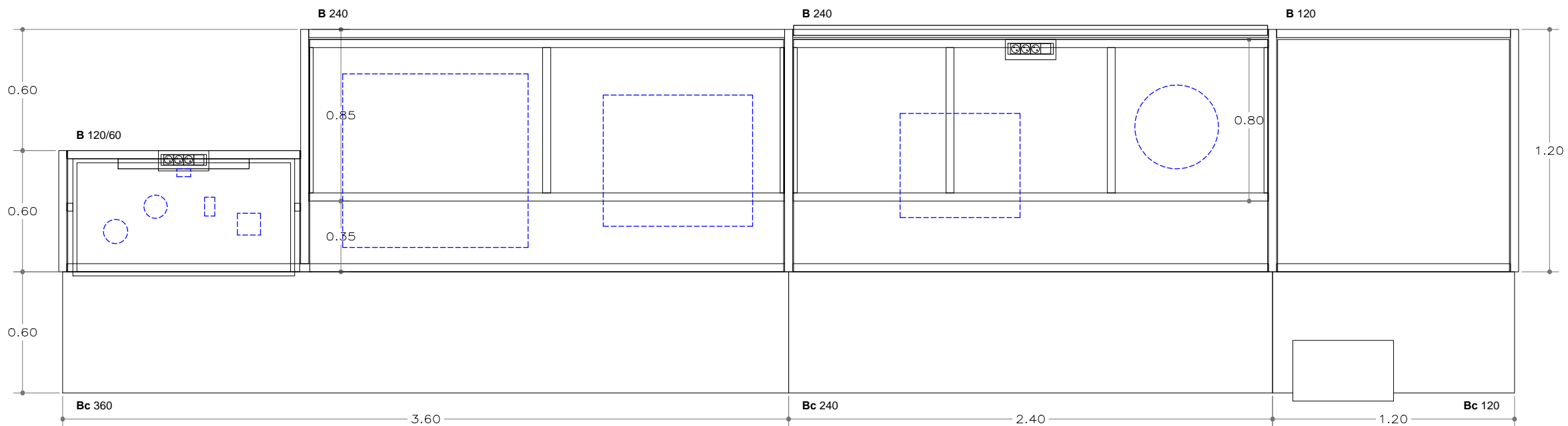

Aquest document és una còpia autèntica. L'Ajuntament de Barcelona custodia el document i les signatures originals.



Museu del disseny
Barcelona

Exposició :
DISSENY

SALA

B

PLANTES I ALÇATS PER SECCIONS
DIN A3 E : 1/25

GURI_CASAJUANA ARQUITECTES
Barcelona, 02 / 2021

1 ITINERARI / IT 1

Aquest document és una còpia autèntica. L'Ajuntament de Barcelona custodia el document i les signatures originals.

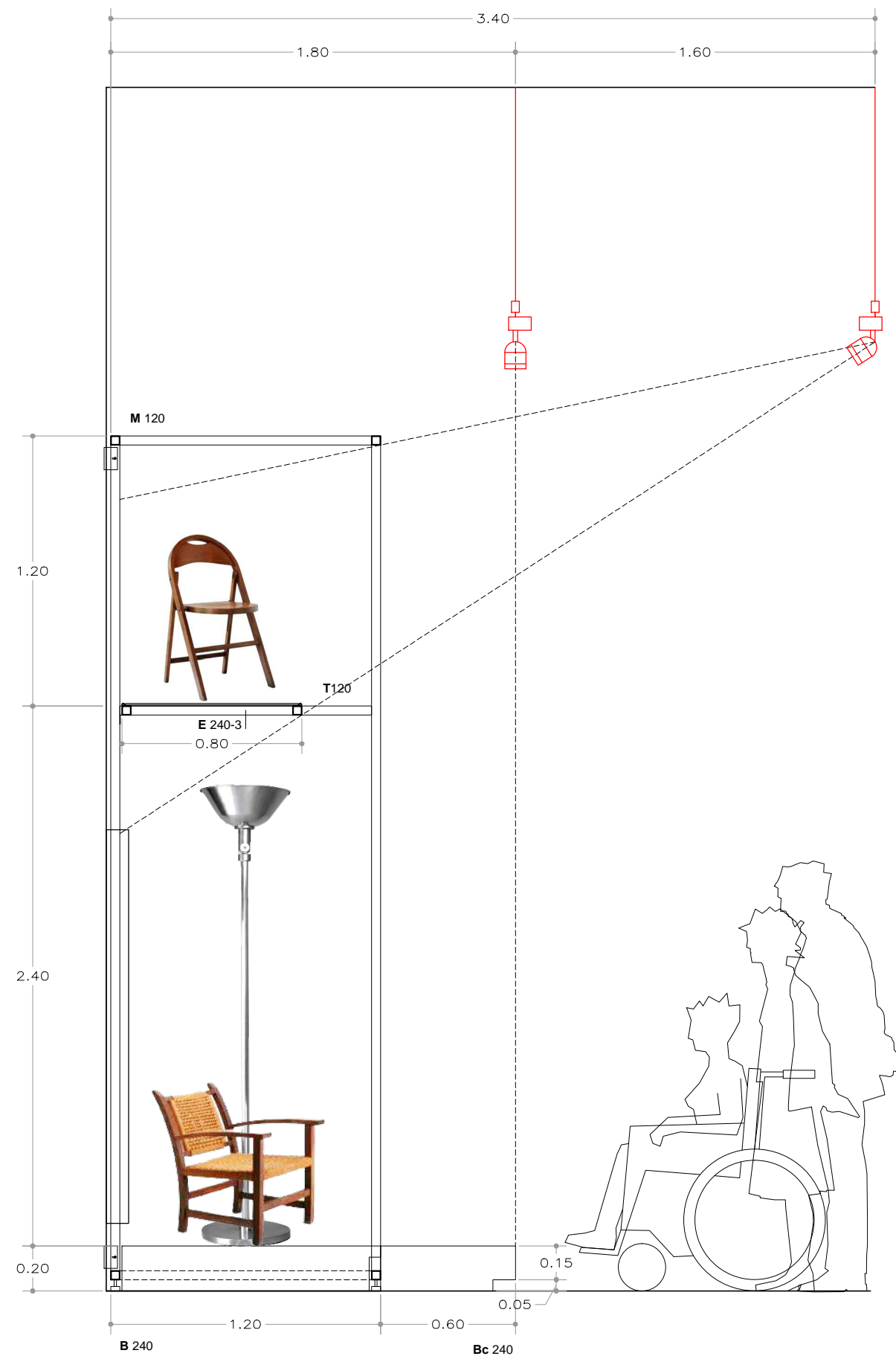
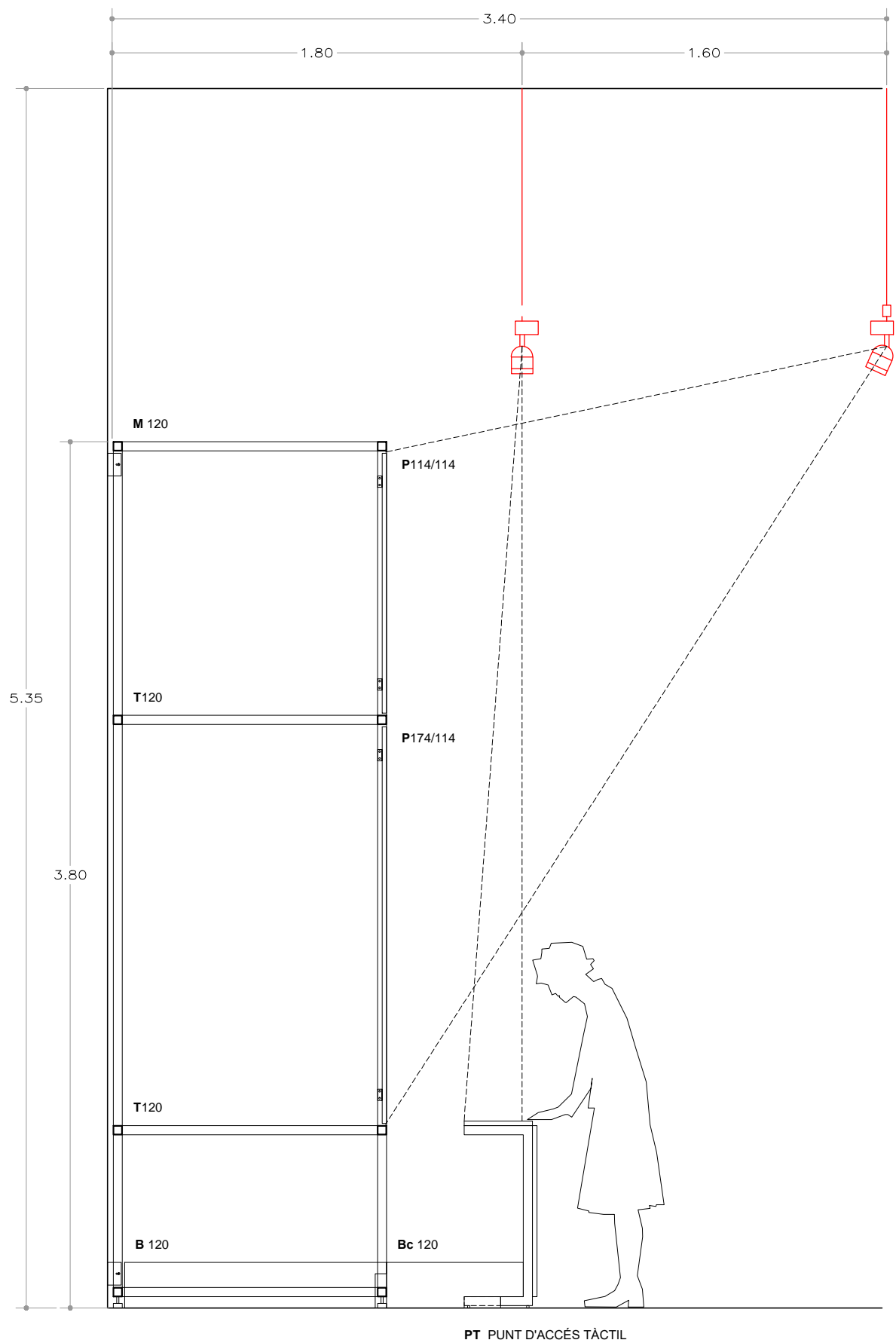

1 ITINERARI / IT 1

Aquest document és una còpia autèntica. L'Ajuntament de Barcelona custodia el document i les signatures originals.

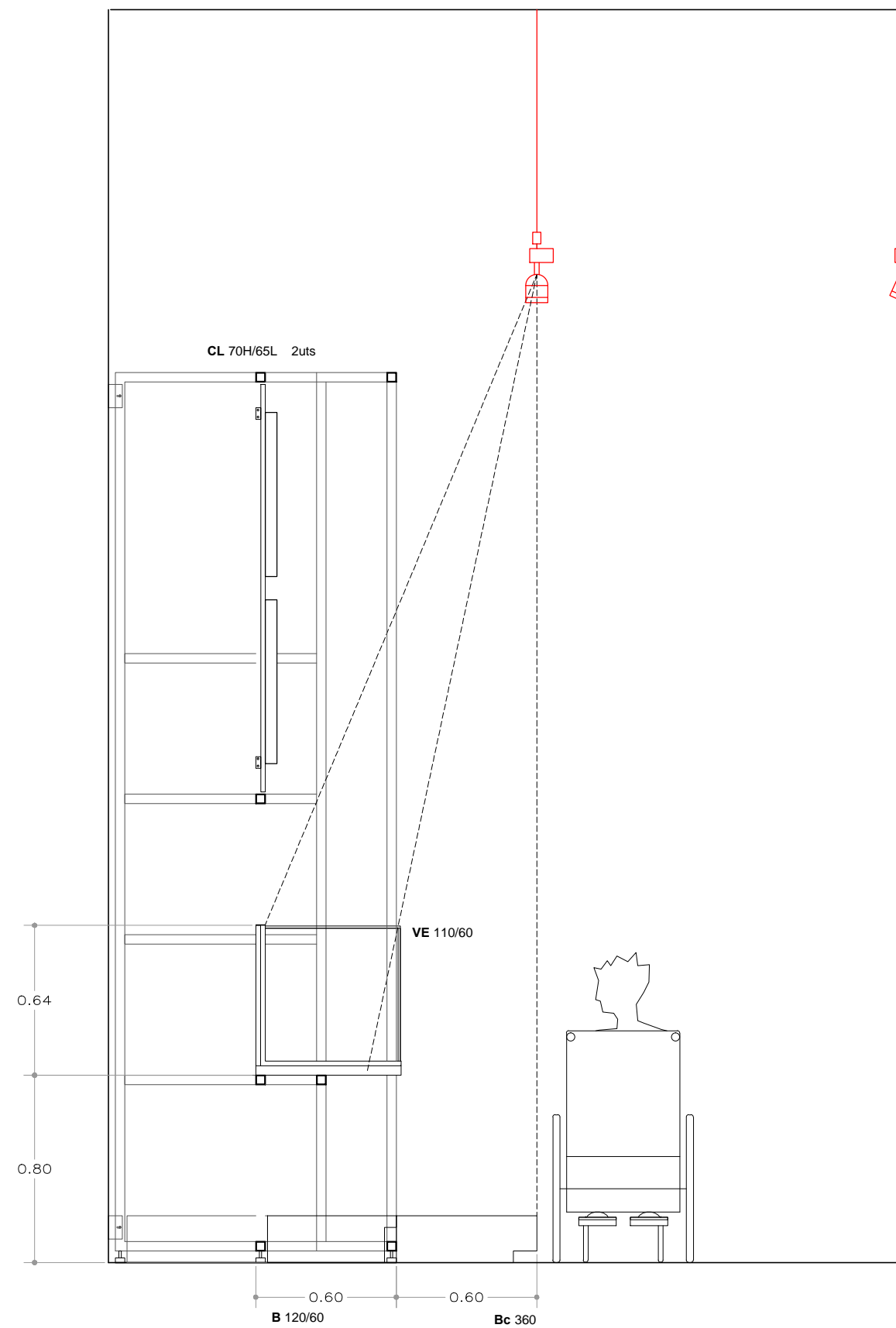
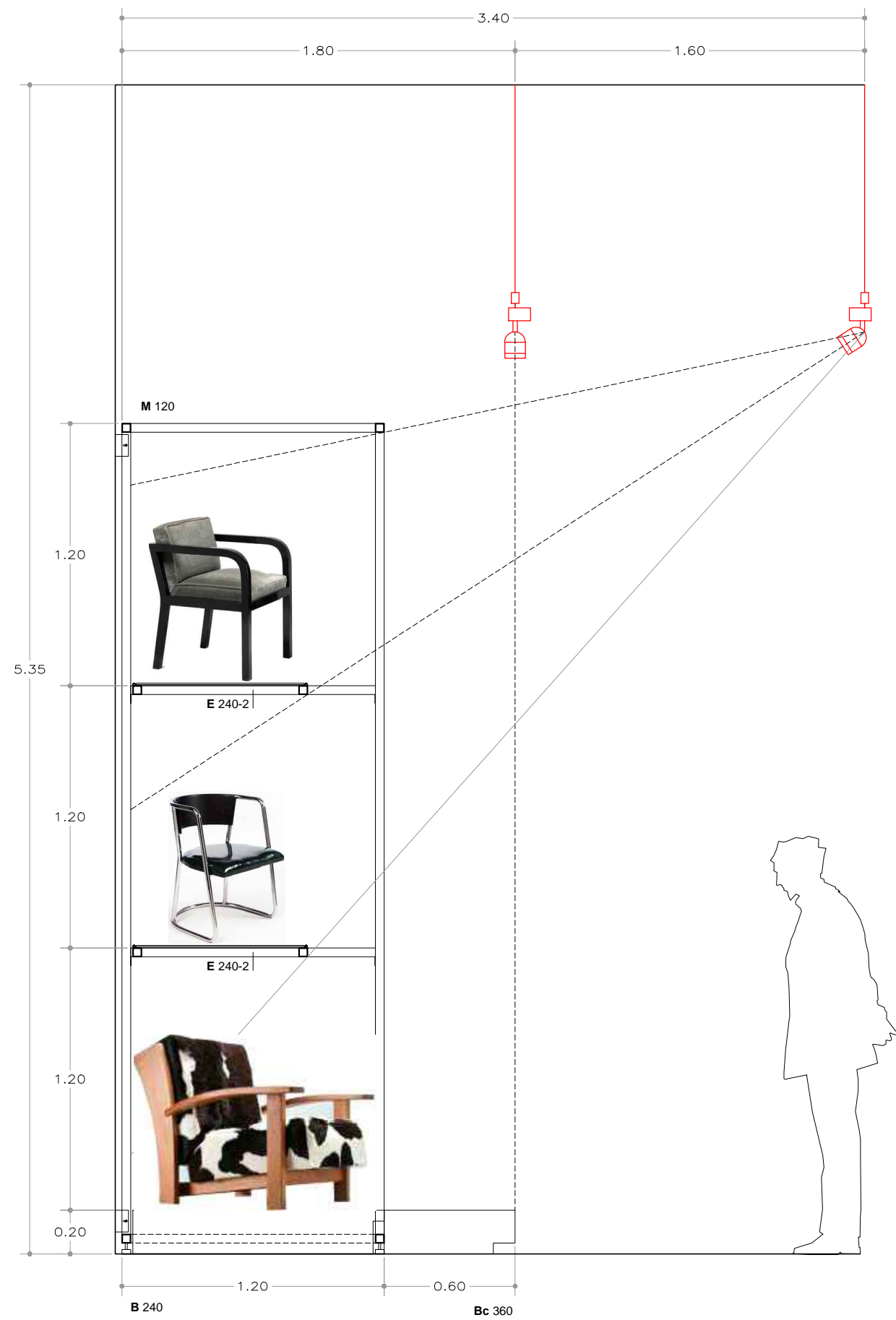

1 ITINERARI / IT 2

CL 55H/70L , 45H/70L
CL 65H/45L , 65H/90L

| | | | | |
|----------------------------------|-------------------------|--|-----------------|-------------|
| | <p>MAV 46</p> | | <p>P174/114</p> | <p>1.80</p> |
| <p>E 240-3</p> <p>CL 55H/90L</p> | <p>CL 60H/45L 2 uts</p> | | <p>P174/114</p> | <p>1.81</p> |
| <p>E 240-2</p> | | | | <p>0.20</p> |

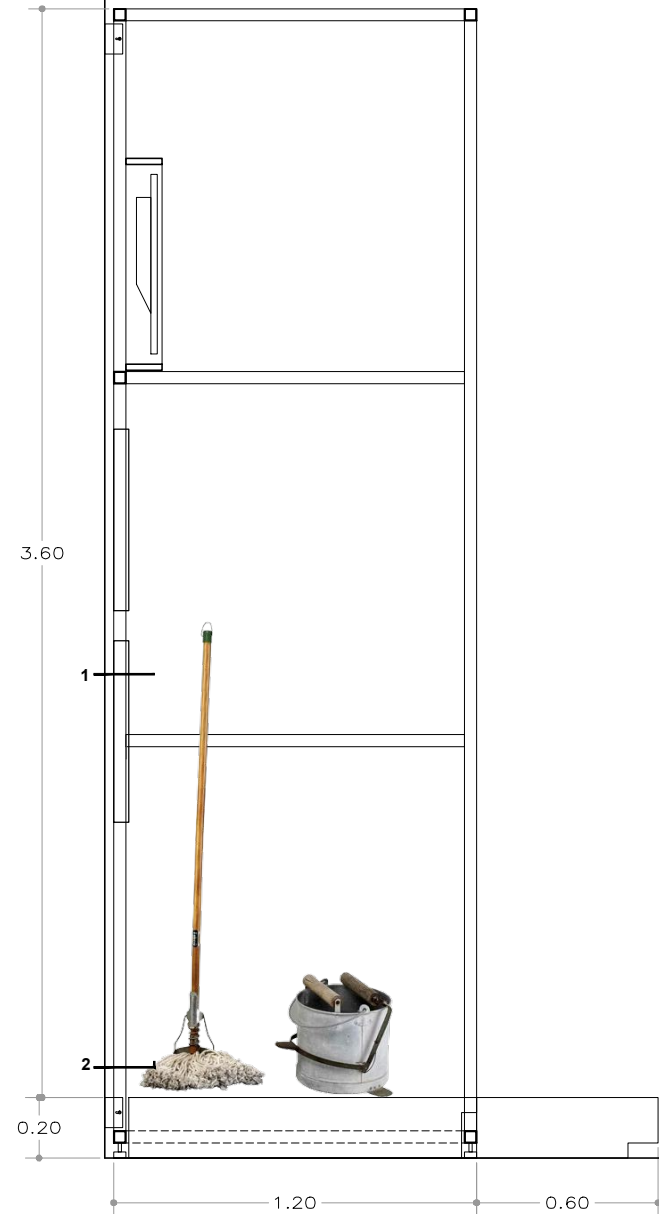

Fregona DOMÉSTICO:
1 Varilla con terminal hembra Ø3(palo)
2 Varilla con terminal cáncamo (base)

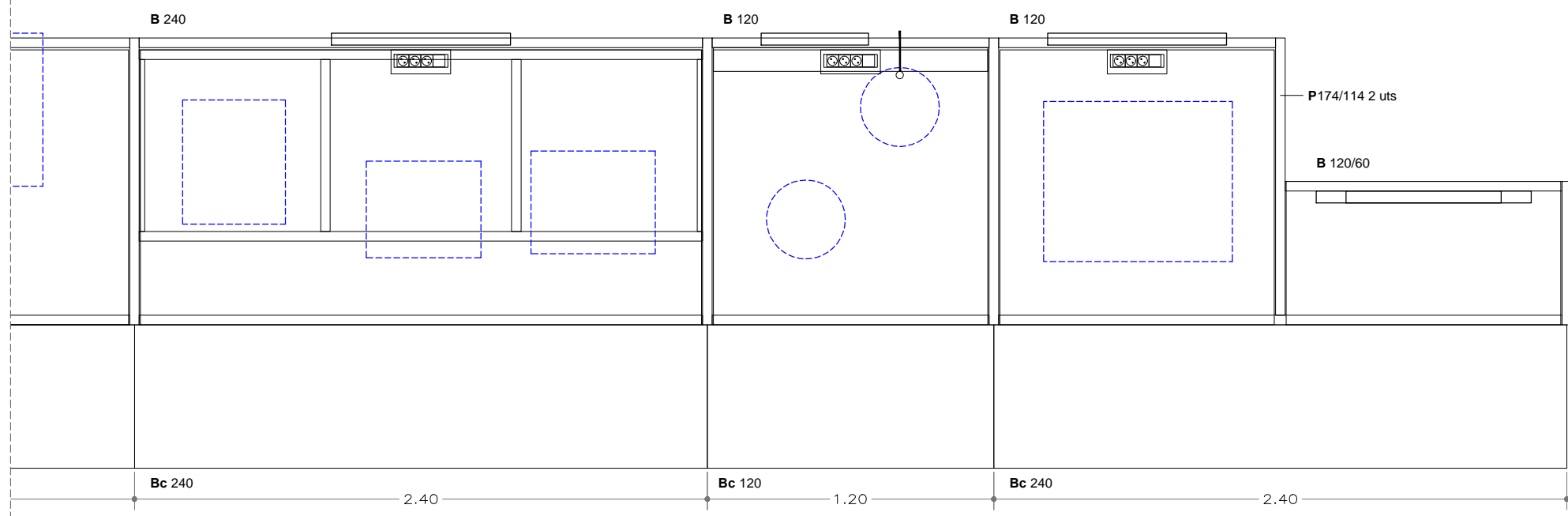

Aquest document és una còpia autèntica. L'Ajuntament de Barcelona custodia el document i les signatures originals.

Aquest document és una còpia autèntica. L'Ajuntament de Barcelona custodia el document i les signatures originals.

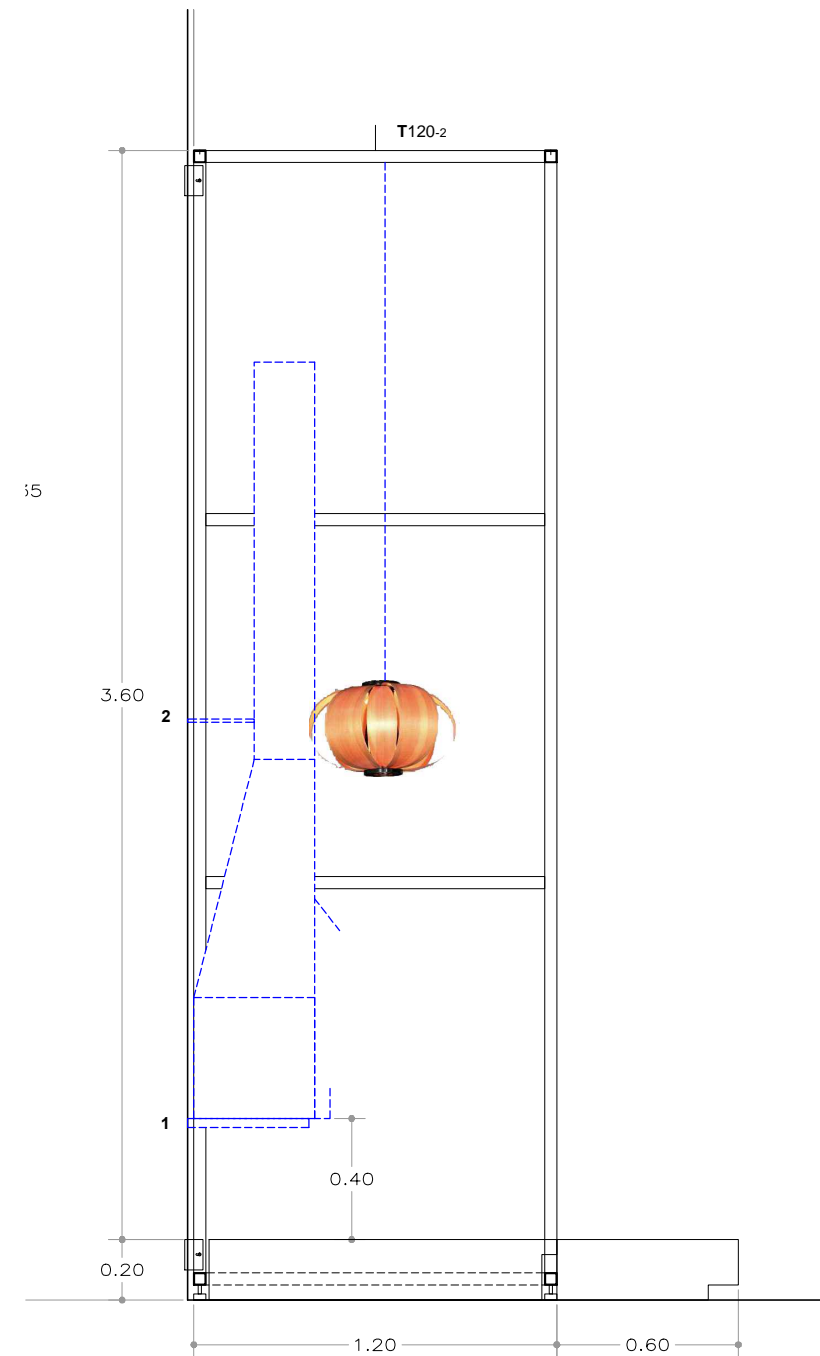
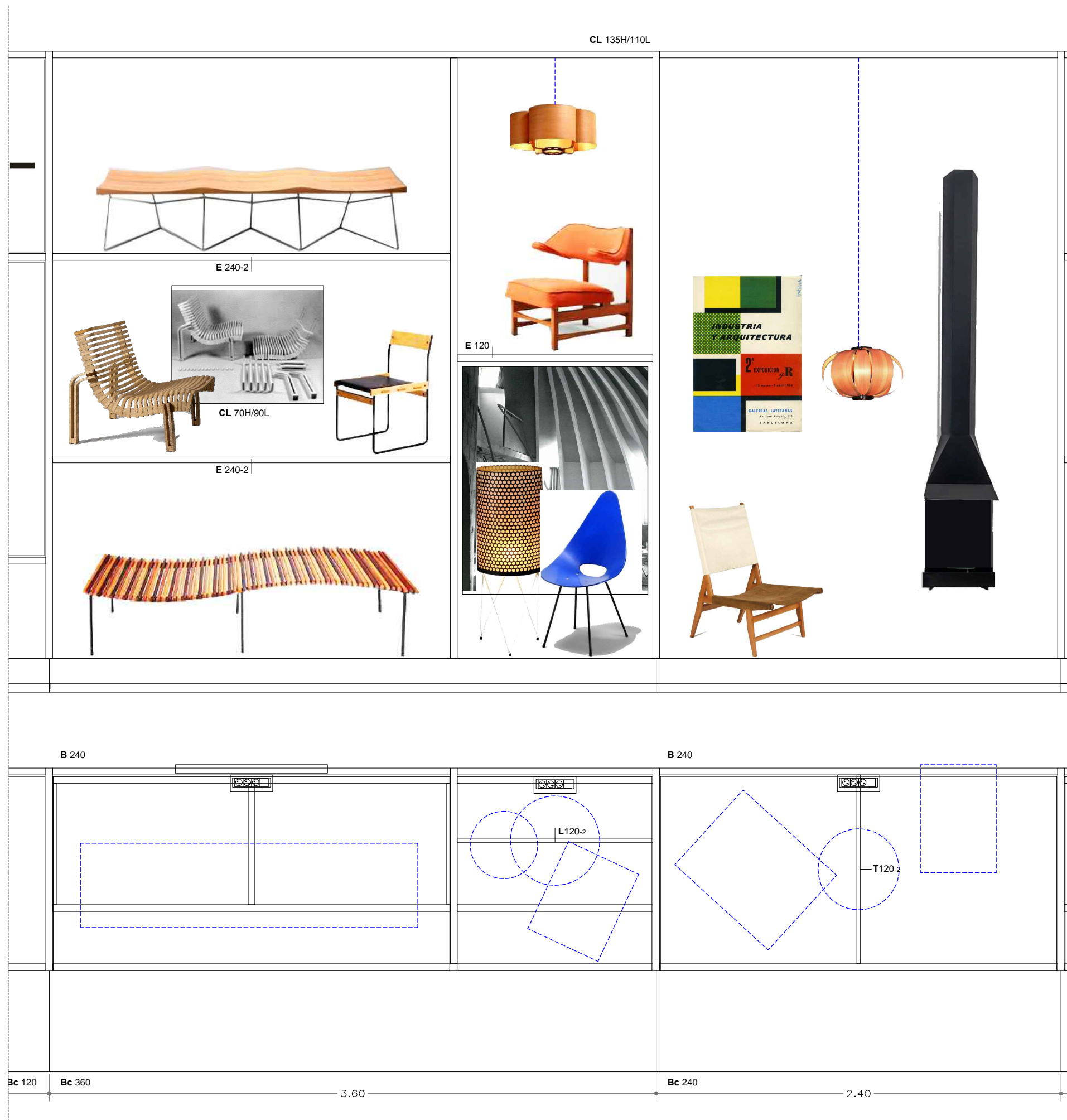

XEMENEIA CAPILLA FIJACIÓN A PARED
(existente)
1 Marco inferior atornillado a pared
2 Varilla entre tiro y pared



CL 90H/40L, 70H/60L, 100H/70L

P114/114
P174/114

P174/172

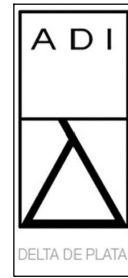

P174/172

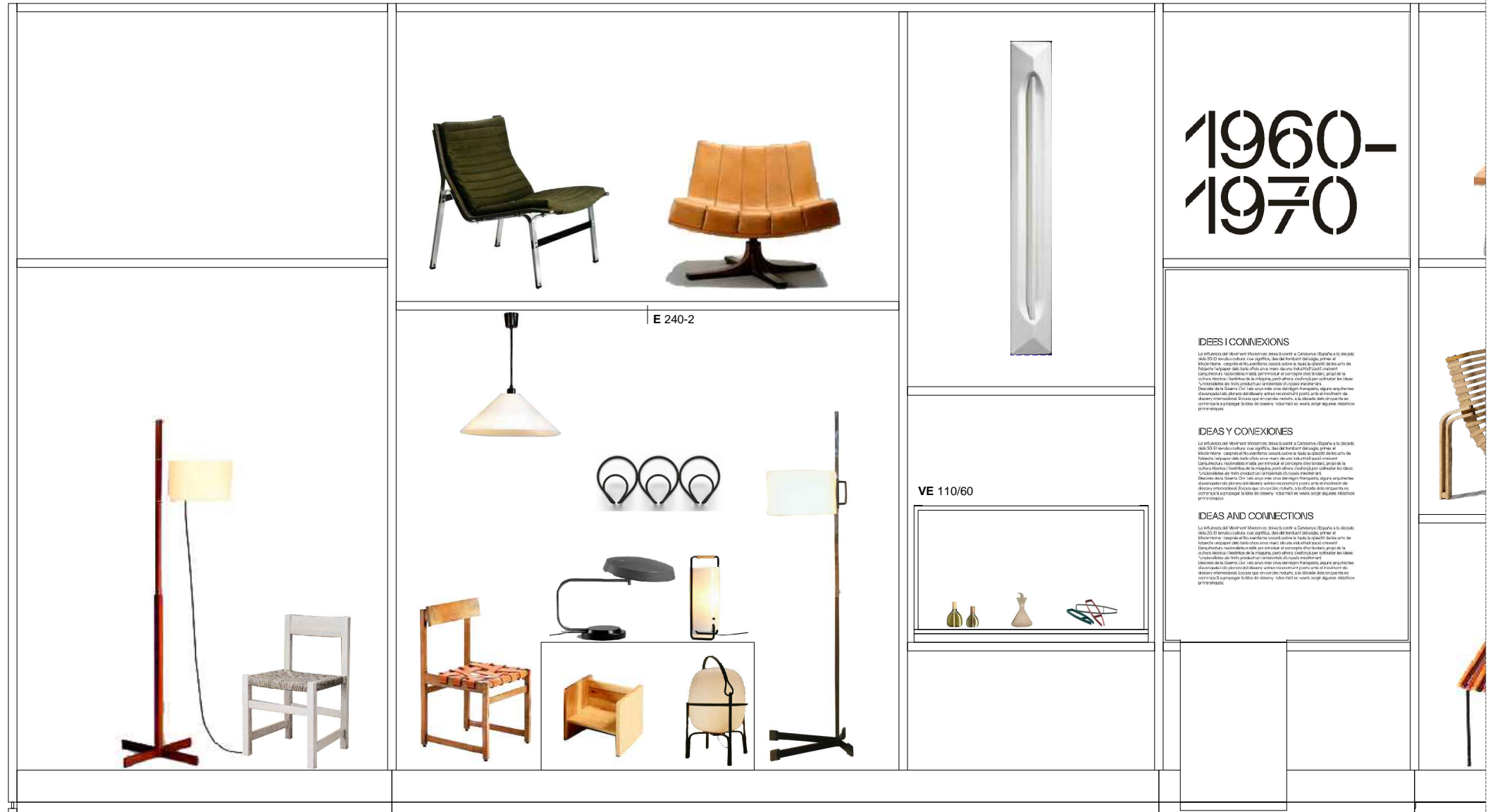

E 240-2



VE 110/60

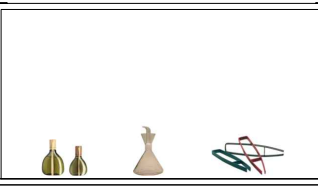

1960-1970

IDEES I CONEXIONS

La efervescència del disseny venit dels països anglosaxons a Catalunya i Espanya a la dècada dels 60 i 70 s'entremesclava amb l'aportació de dissenyadors catalans i espanyols que buscaven inspiració en l'arquitectura i el disseny dels països anglosaxons. Aquesta influència es reflectia en la línia i les formes dels objectes dissenyats, que buscaven una connexió amb el món occidental a través de la línia i les formes.

IDEAS Y CONEXIONES

La efervescència del disseny venit dels països anglosaxons a Catalunya i Espanya a la dècada dels 60 i 70 s'entremesclava amb l'aportació de dissenyadors catalans i espanyols que buscaven inspiració en l'arquitectura i el disseny dels països anglosaxons. Aquesta influència es reflectia en la línia i les formes dels objectes dissenyats, que buscaven una connexió amb el món occidental a través de la línia i les formes.

IDEAS AND CONNECTIONS

The effervescence of design coming from Anglo-Saxon countries to Catalonia and Spain in the 1960s and 70s mixed with the contribution of Catalan and Spanish designers who sought inspiration in the architecture and design of Anglo-Saxon countries. This influence was reflected in the lines and forms of the objects designed, which sought a connection with the Western world through lines and forms.

PT PUNT D'ACCÉS TÀCTIL

B 180

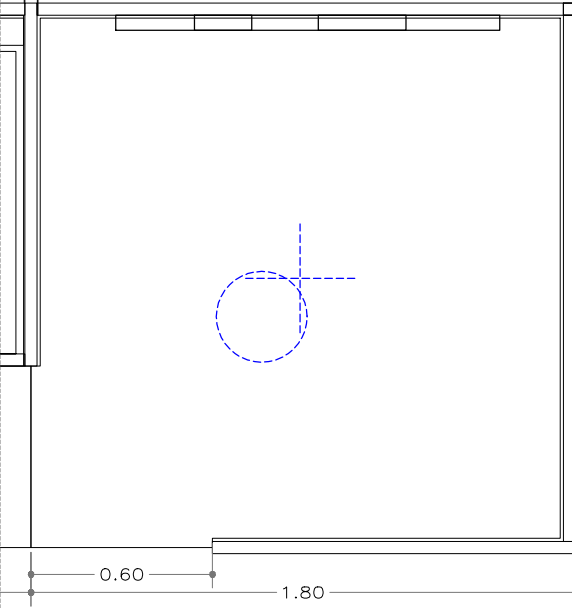

B 180

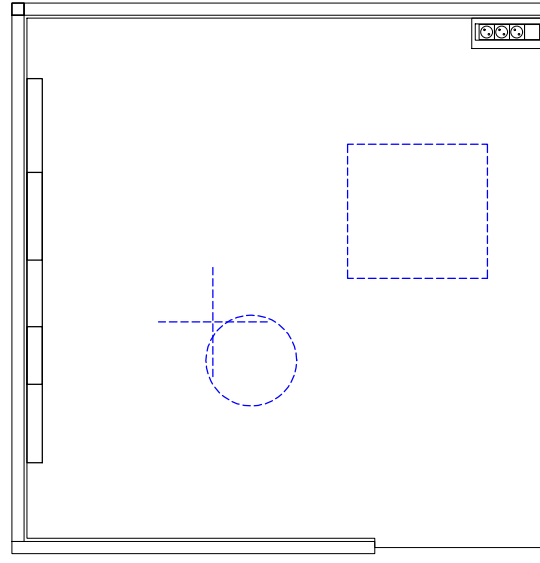

B 240

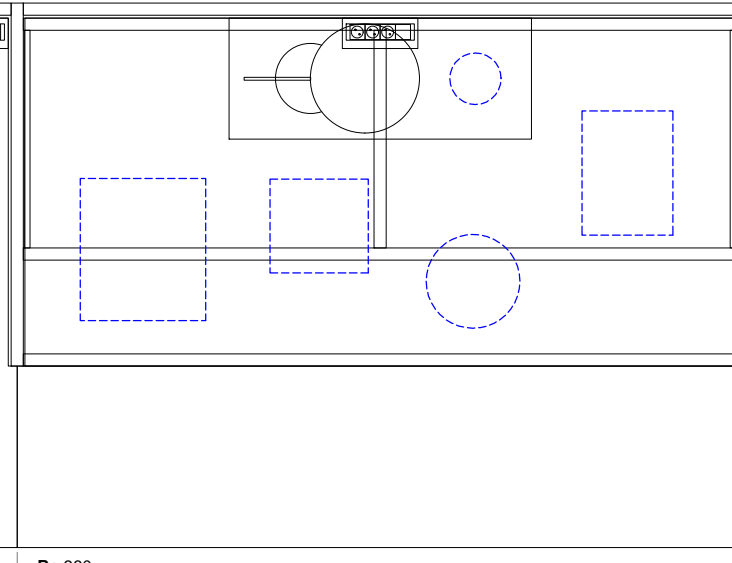

Bp 60/40-100

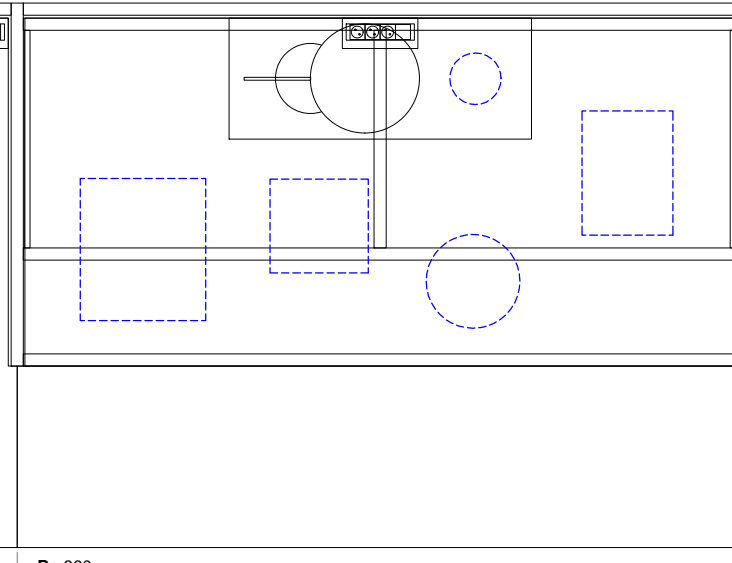

B 120

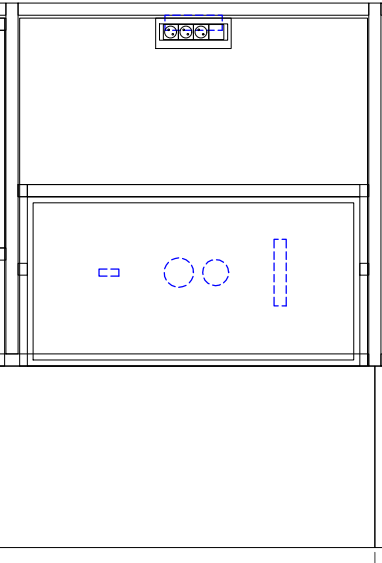

B 120

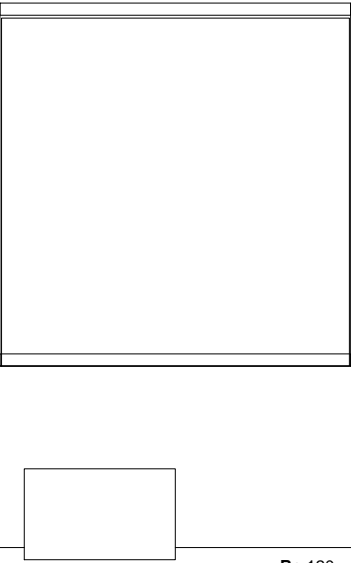

B 240

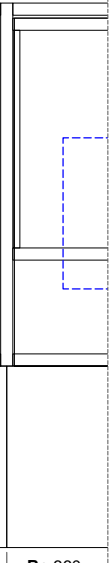

0.60 1.80

Bc 360

3.60

1.20

Bc 120

Bc 360



Museu del disseny
Barcelona

Exposició :
DISSENY

SALA

B

PLANTES I ALÇATS PER SECCIONS
DIN A3 E : 1/25

GURI_CASAJUANA ARQUITECTES
Barcelona, 02 / 2021

Aquest document és una còpia autèntica. L'Ajuntament de Barcelona custodia el document i les signatures originals.

1 ITINERARI / IT 3

M 120

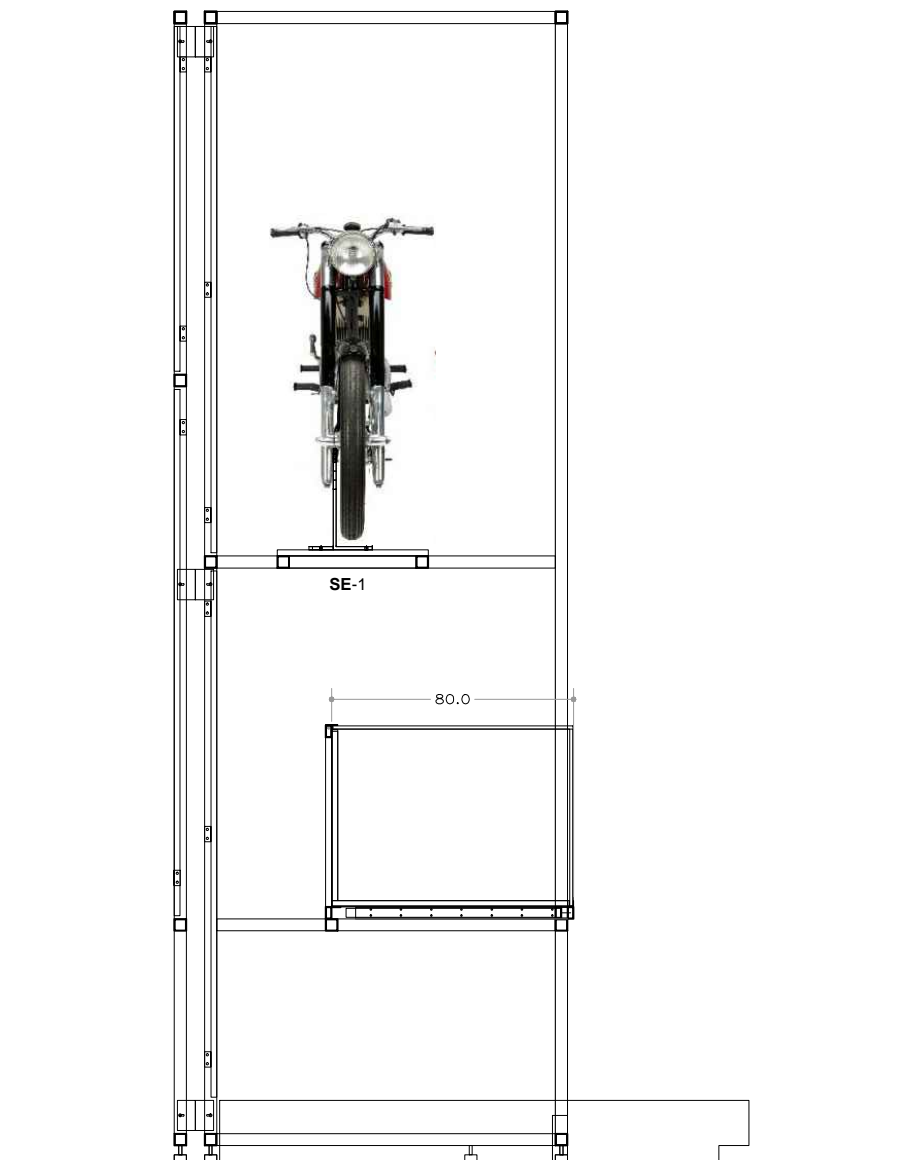

CL 90H/40L , 70H/60L, 100H/70L

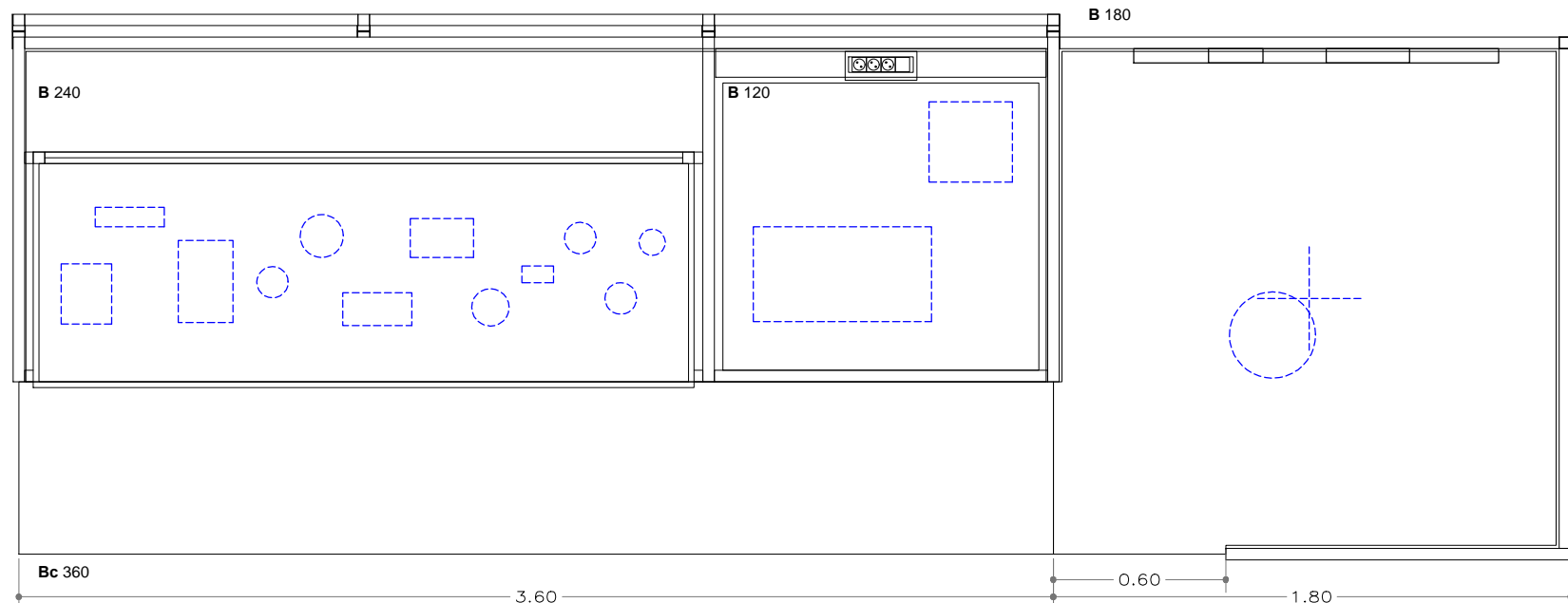
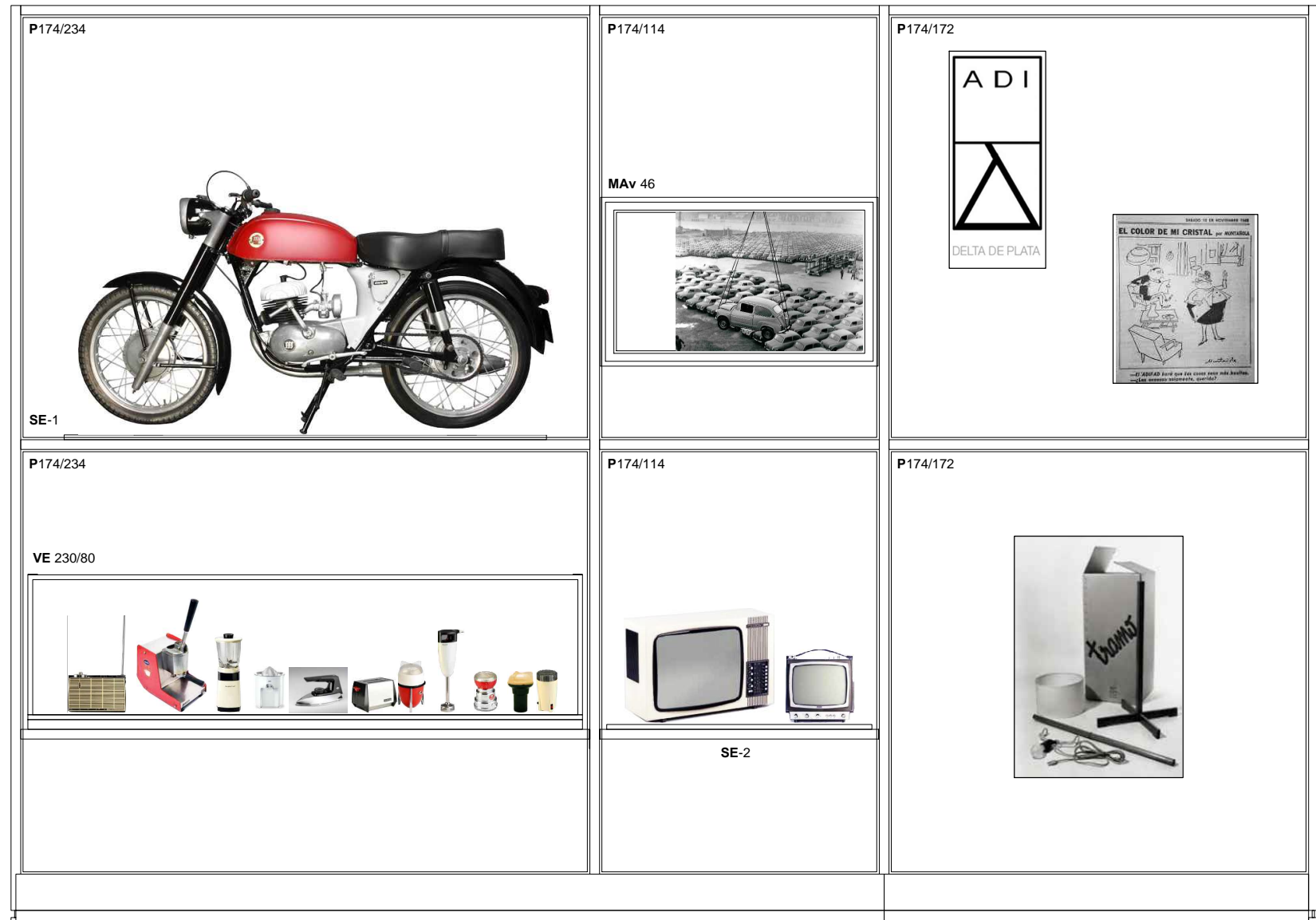

Aquest document és una còpia autèntica. L'Ajuntament de Barcelona custodia el document i les signatures originals.



Museu del disseny
Barcelona

Exposició :
DISSENY

SALA

B

PLANTES I ALÇATS PER SECCIONS
DIN A3 E : 1/25

GURI_CASAJUANA ARQUITECTES
Barcelona, 02 / 2021

Aquest document és una còpia autèntica. L'Ajuntament de Barcelona custodia el document i les signatures originals.

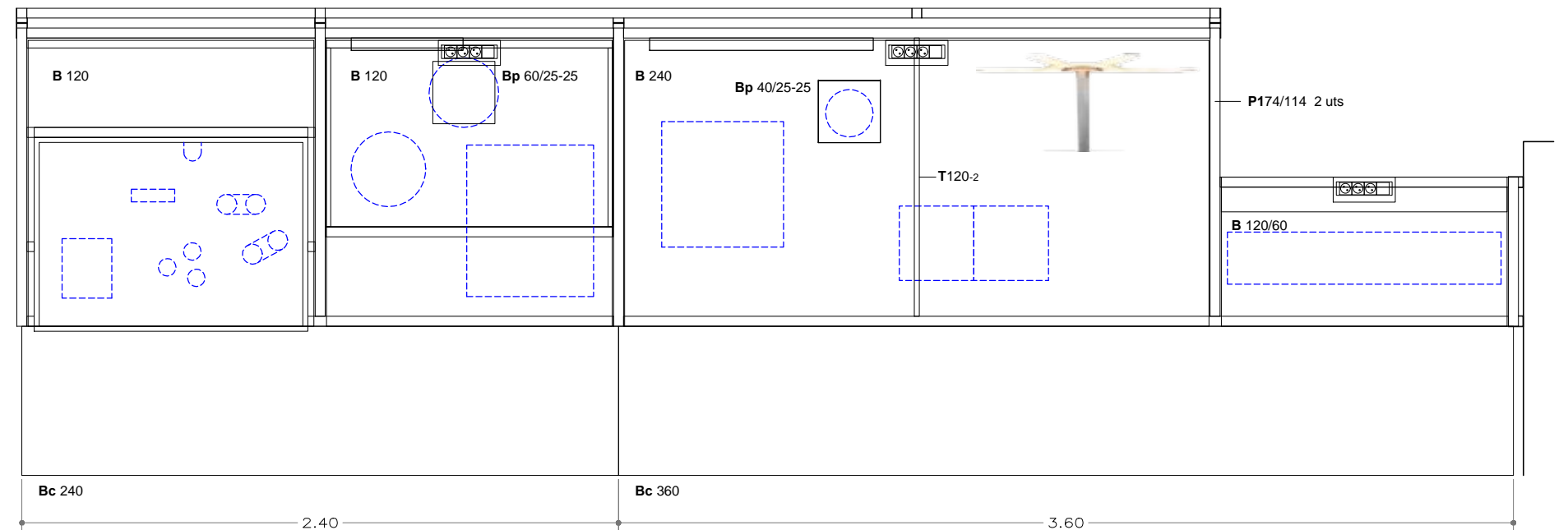
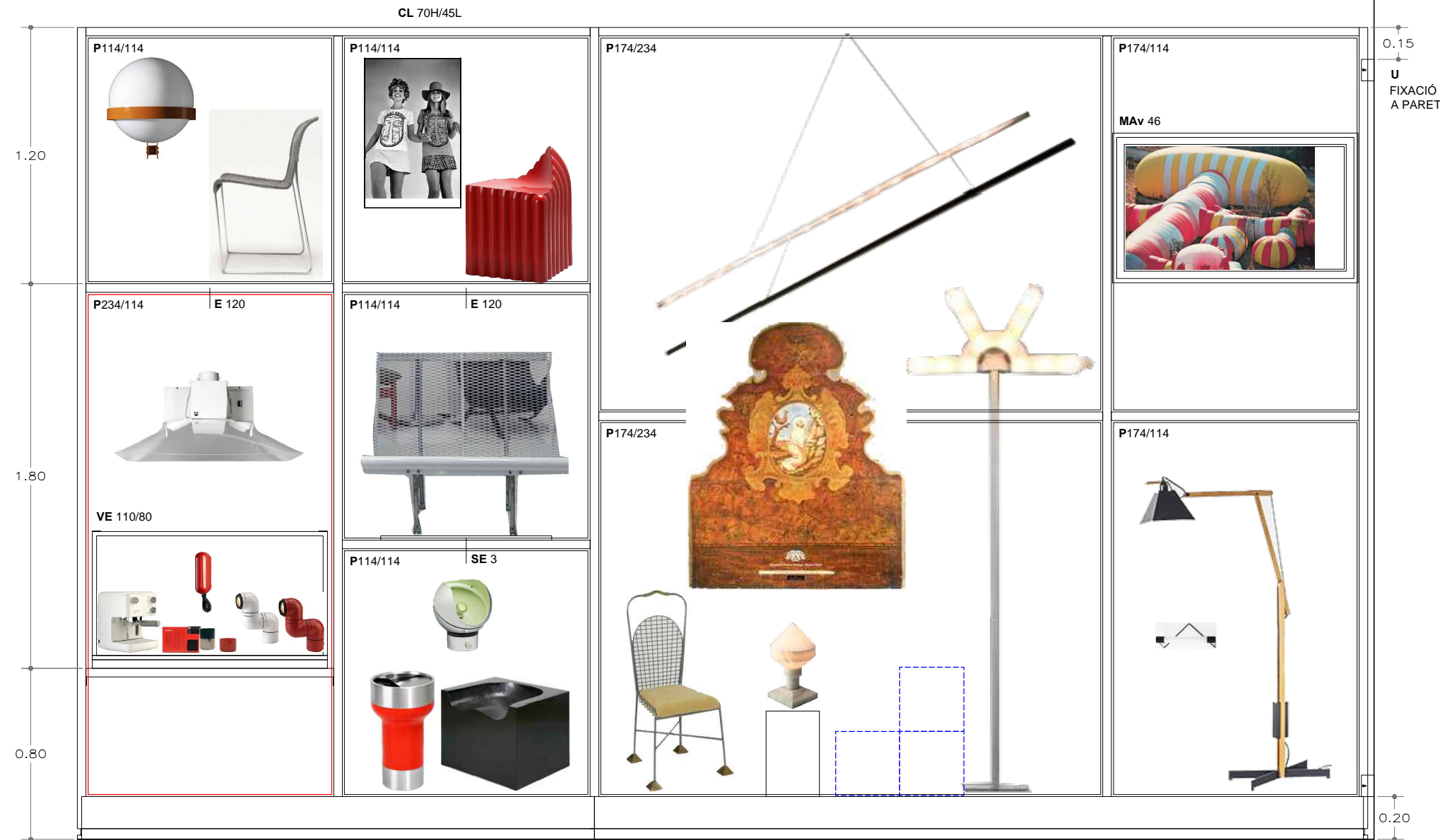
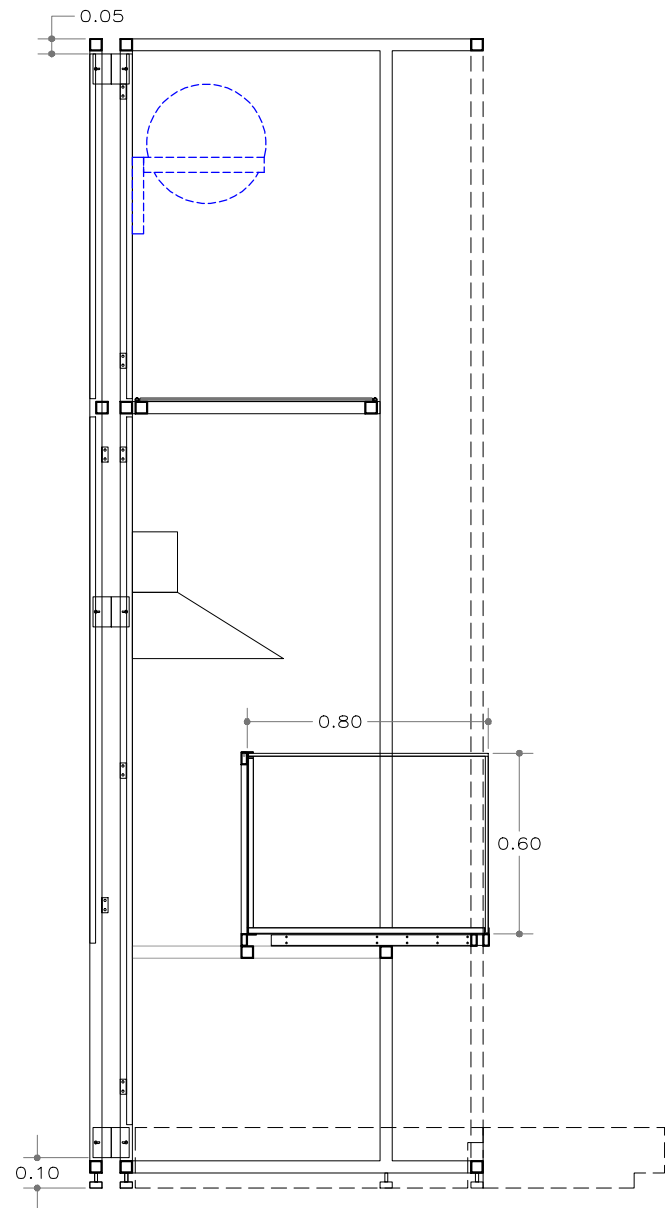

1 ITINERARI / IT 5

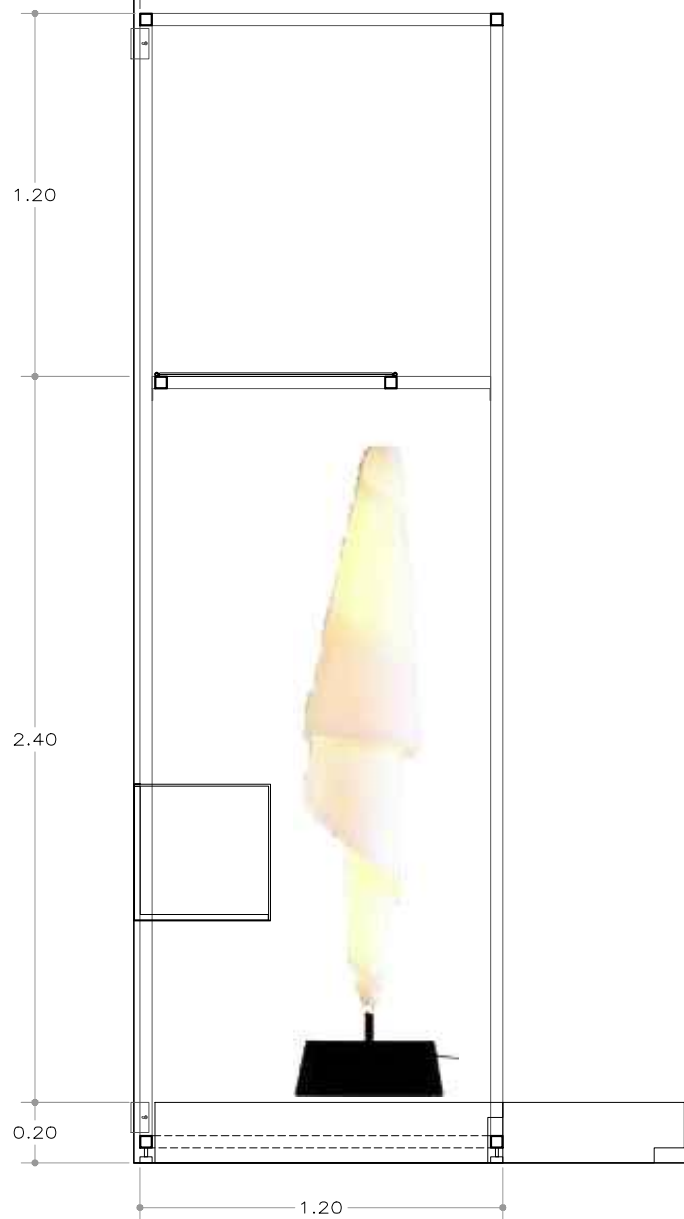

P114/114
P174/114

| | | |
|--|---|---------------------------|
| <p>1980-2020</p> | | |
| <p>IDEES I CONEXIONS La visita del Museu del Disseny és una oportunitat única per descobrir la història del disseny i la seva evolució al llarg del temps. A través de les exposicions i les activitats, els visitants podran descobrir les idees i les connexions que han permès crear objectes i espais que han canviat la manera de viure i de treballar.</p> <p>IDEAS Y CONEXIONES La visita del Museo del Diseño es una oportunidad única para descubrir la historia del diseño y su evolución a lo largo del tiempo. A través de las exposiciones y las actividades, los visitantes podrán descubrir las ideas y las conexiones que han permitido crear objetos y espacios que han cambiado la manera de vivir y de trabajar.</p> <p>IDEAS AND CONNECTIONS The visit to the Design Museum is a unique opportunity to discover the history of design and its evolution over time. Through the exhibitions and activities, visitors can discover the ideas and connections that have allowed the creation of objects and spaces that have changed the way we live and work.</p> | <p>E 240-2 CL 40H/120L</p> <p>VL 45/70-45</p> | <p>E 360</p> <p>E 360</p> |

PT PUNT D'ACCÉS TÀCTIL

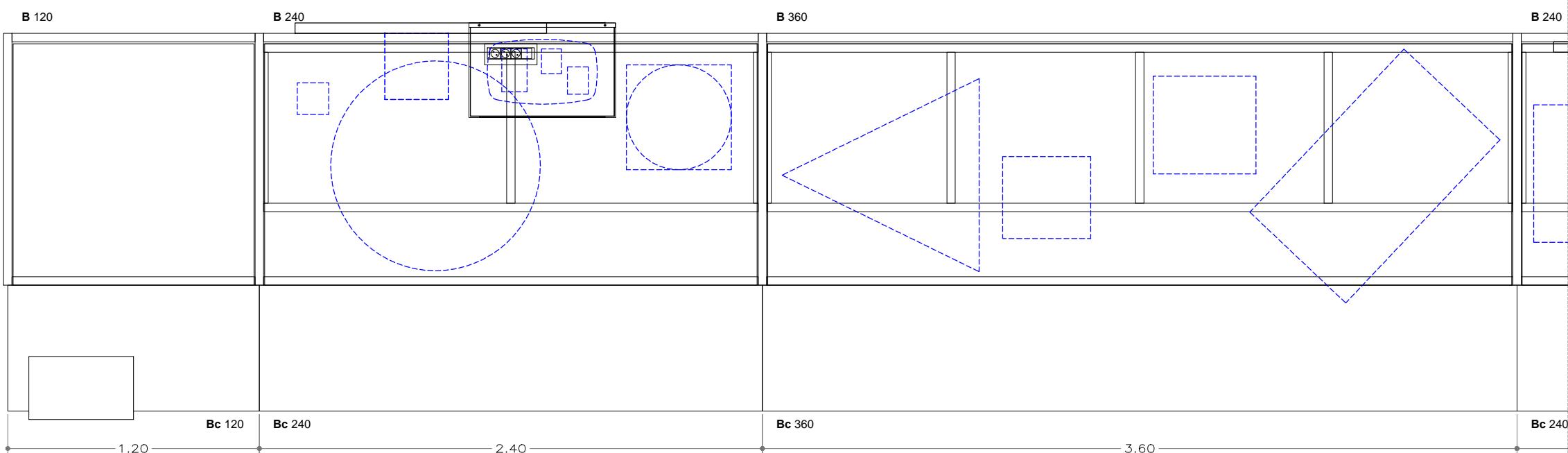

Aquest document és una còpia autèntica. L'Ajuntament de Barcelona custodia el document i les signatures originals.

1 ITINERARI / IT 5

Aquest document és una còpia autèntica. L'Ajuntament de Barcelona custodia el document i les signatures originals.

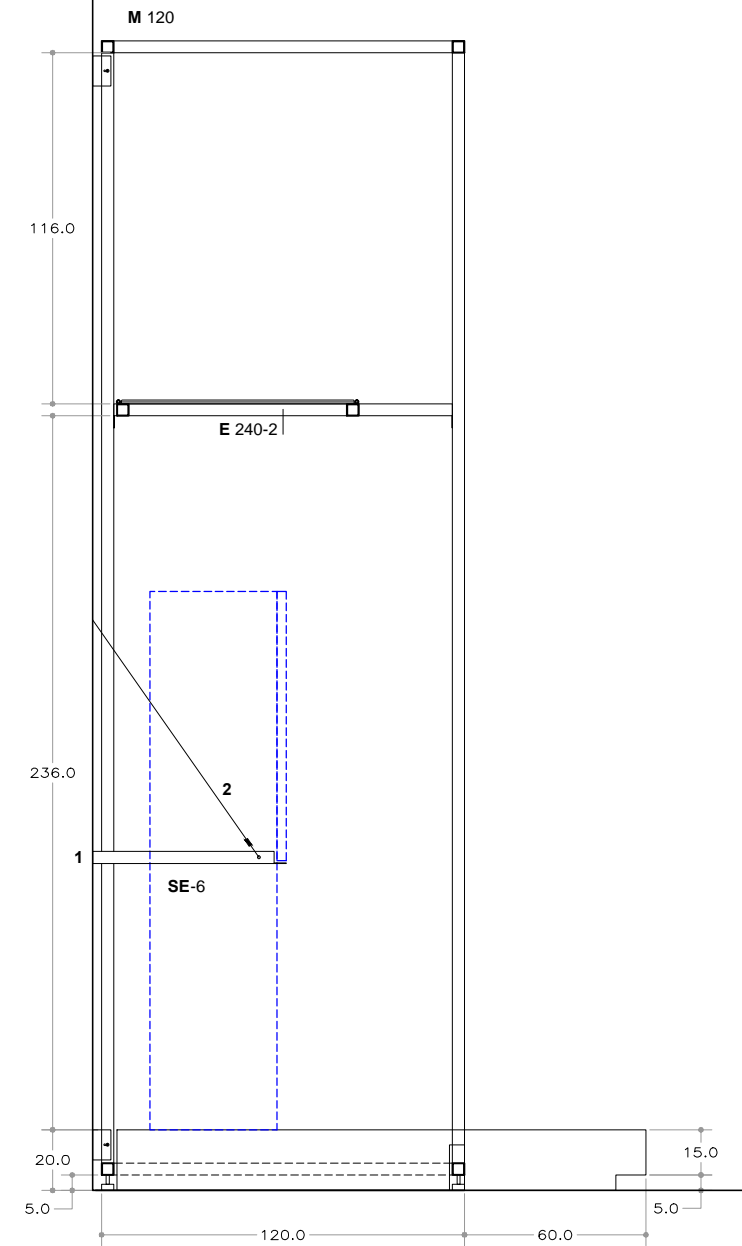
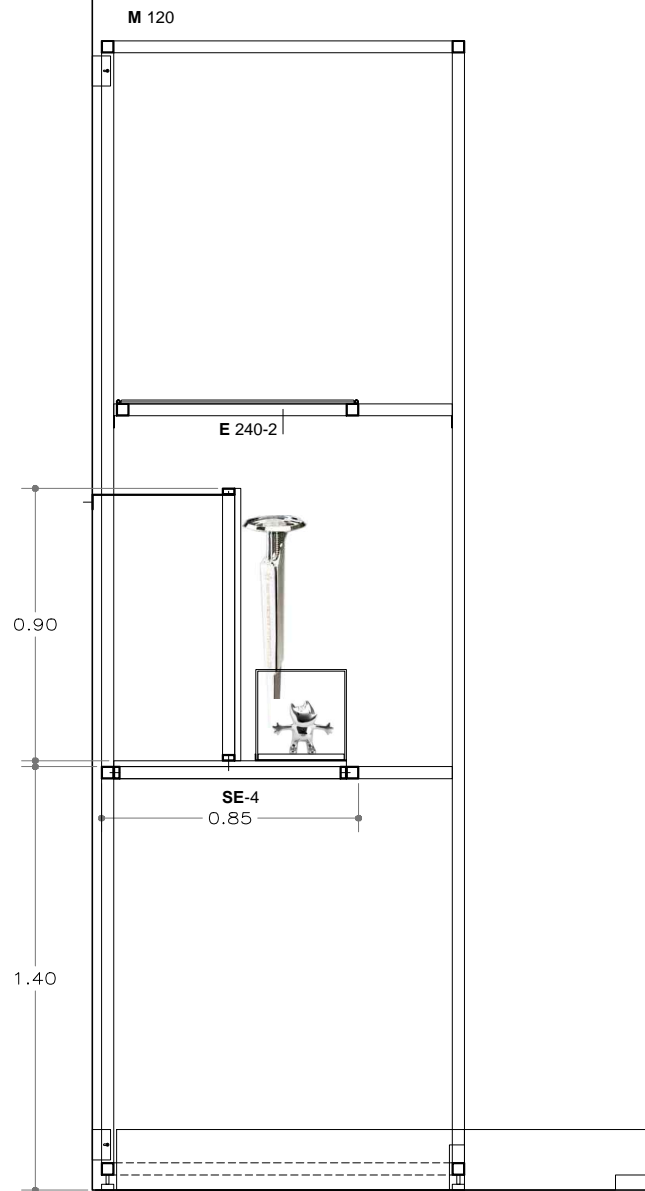

Caixa SAMURO:
1 Perfil L 40/40/3
2 Cable acero inoxidable 2mm con tensor

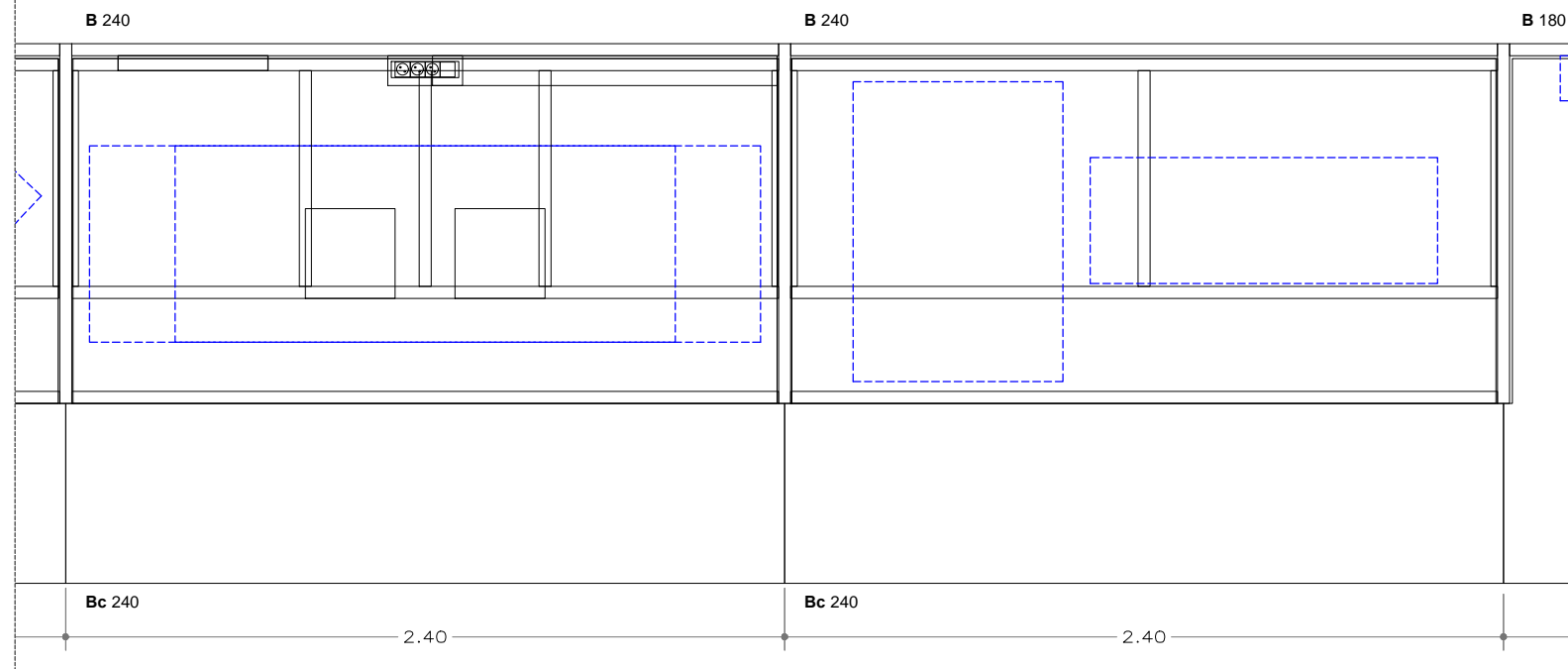



Aquest document és una còpia autèntica. L'Ajuntament de Barcelona custodia el document i les signatures originals.

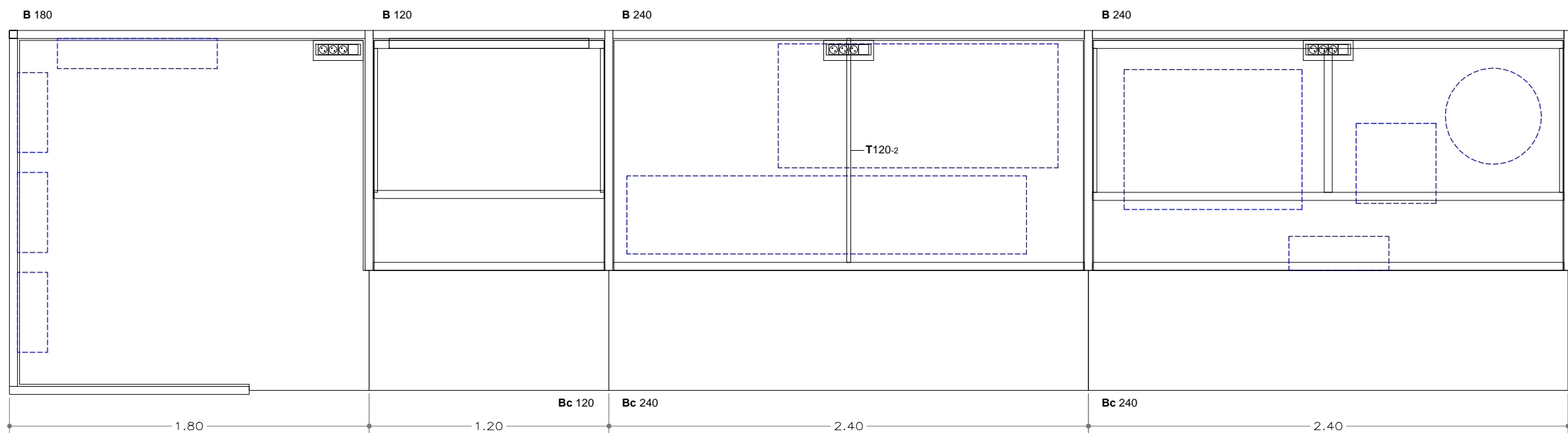

Aquest document és una còpia autèntica. L'Ajuntament de Barcelona custodia el document i les signatures originals.

P114/234
P174/114 3 uts

Parlament

Noves generacions productes sorgiven de les innovacions tecnològiques. De la mateixa manera, altres aportacions provenien de noves maneres de pensar, elaborar, escolir i usar el món material. La innovació és tant el resultat de aplicació d'una tècnica inèdita com l'impacte social d'un concepte renovador o agutador.

Els dissenys que aquí parlamenten no són més utilitats o símbols del nostre temps. Atorgar-los la condició de mediadors sembla més adequat al seu paper social. Però no es tracta de mediadors inerts, purament passius. Es tracta d'objectes actius, que exerceixen el seu protagonisme en les seves propostes sobre com concebre el seu paper i actuar en el món. Cap d'ells, malgrat l'agrupació, és unidimensional: poden proclamar-se tecnològicament avançats i socialment sostenibles, ser fruit de la cooperació i assajar un nou material, intensificar una experiència o postular-se com alternativa a l'economia globalitzada. En aquesta ficció parlamentària, en grup o amb veu pròpia, exposen i debaten els seus arguments:

ENGINYS INNOVADORS
Processos i materials
Innovacions i coneixement
Neorartesania

ÚTILS COMUNS
Cooperació
Accessibilitat
Sostenibilitat

MEDIADORS SOCIALS
Disseny relacional
Disseny i experiències
Disseny performatiu

Noves generacions productes sorgiven de les innovacions tecnològiques. De la mateixa manera, altres aportacions provenien de noves maneres de pensar, elaborar, escolir i usar el món material. La innovació és tant el resultat de aplicació d'una tècnica inèdita com l'impacte social d'un concepte renovador o agutador.

Els dissenys que aquí parlamenten no són més utilitats o símbols del nostre temps. Atorgar-los la condició de mediadors sembla més adequat al seu paper social. Però no es tracta de mediadors inerts, purament passius. Es tracta d'objectes actius, que exerceixen el seu protagonisme en les seves propostes sobre com concebre el seu paper i actuar en el món. Cap d'ells, malgrat l'agrupació, és unidimensional: poden proclamar-se tecnològicament avançats i socialment sostenibles, ser fruit de la cooperació i assajar un nou material, intensificar una experiència o postular-se com alternativa a l'economia globalitzada. En aquesta ficció parlamentària, en grup o amb veu pròpia, exposen i debaten els seus arguments:

ENGINYS INNOVADORS
Processos i materials
Innovacions i coneixement
Neorartesania

ÚTILS COMUNS
Cooperació
Accessibilitat
Sostenibilitat

MEDIADORS SOCIALS
Disseny relacional
Disseny i experiències
Disseny performatiu

Noves generacions productes sorgiven de les innovacions tecnològiques. De la mateixa manera, altres aportacions provenien de noves maneres de pensar, elaborar, escolir i usar el món material. La innovació és tant el resultat de aplicació d'una tècnica inèdita com l'impacte social d'un concepte renovador o agutador.

Els dissenys que aquí parlamenten no són més utilitats o símbols del nostre temps. Atorgar-los la condició de mediadors sembla més adequat al seu paper social. Però no es tracta de mediadors inerts, purament passius. Es tracta d'objectes actius, que exerceixen el seu protagonisme en les seves propostes sobre com concebre el seu paper i actuar en el món. Cap d'ells, malgrat l'agrupació, és unidimensional: poden proclamar-se tecnològicament avançats i socialment sostenibles, ser fruit de la cooperació i assajar un nou material, intensificar una experiència o postular-se com alternativa a l'economia globalitzada. En aquesta ficció parlamentària, en grup o amb veu pròpia, exposen i debaten els seus arguments:

ENGINYS INNOVADORS
Processos i materials
Innovacions i coneixement
Neorartesania

ÚTILS COMUNS
Cooperació
Accessibilitat
Sostenibilitat

MEDIADORS SOCIALS
Disseny relacional
Disseny i experiències
Disseny performatiu

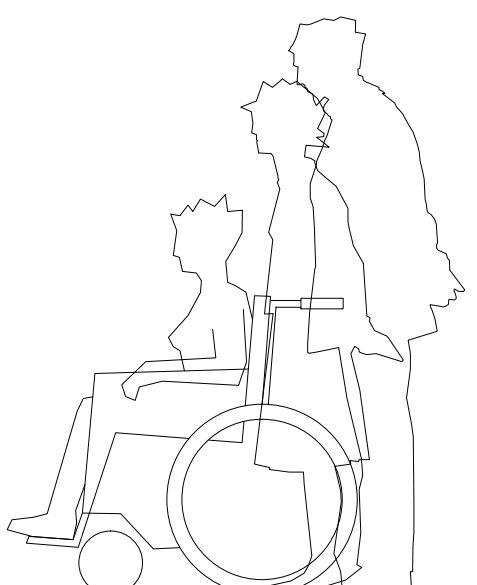



Aquest document és una còpia autèntica. L'Ajuntament de Barcelona custodia el document i les signatures originals.

Aquest document és una còpia autèntica. L'Ajuntament de Barcelona custodia el document i les signatures originals.

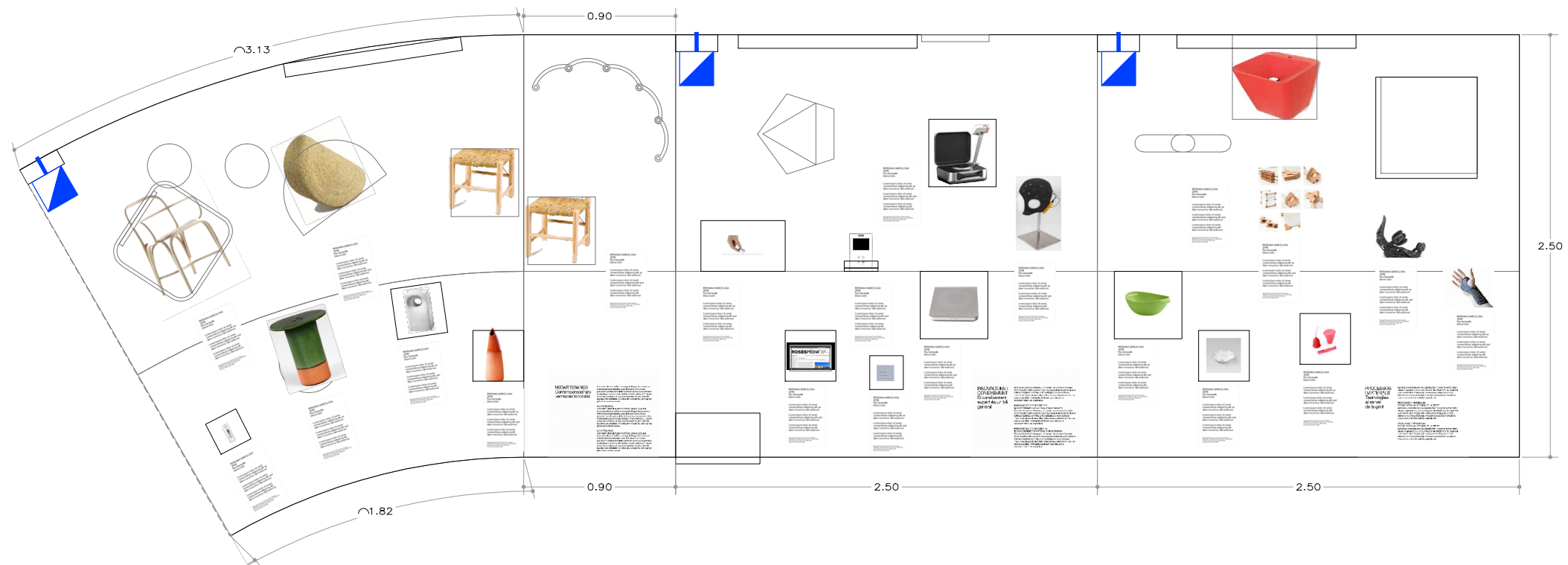
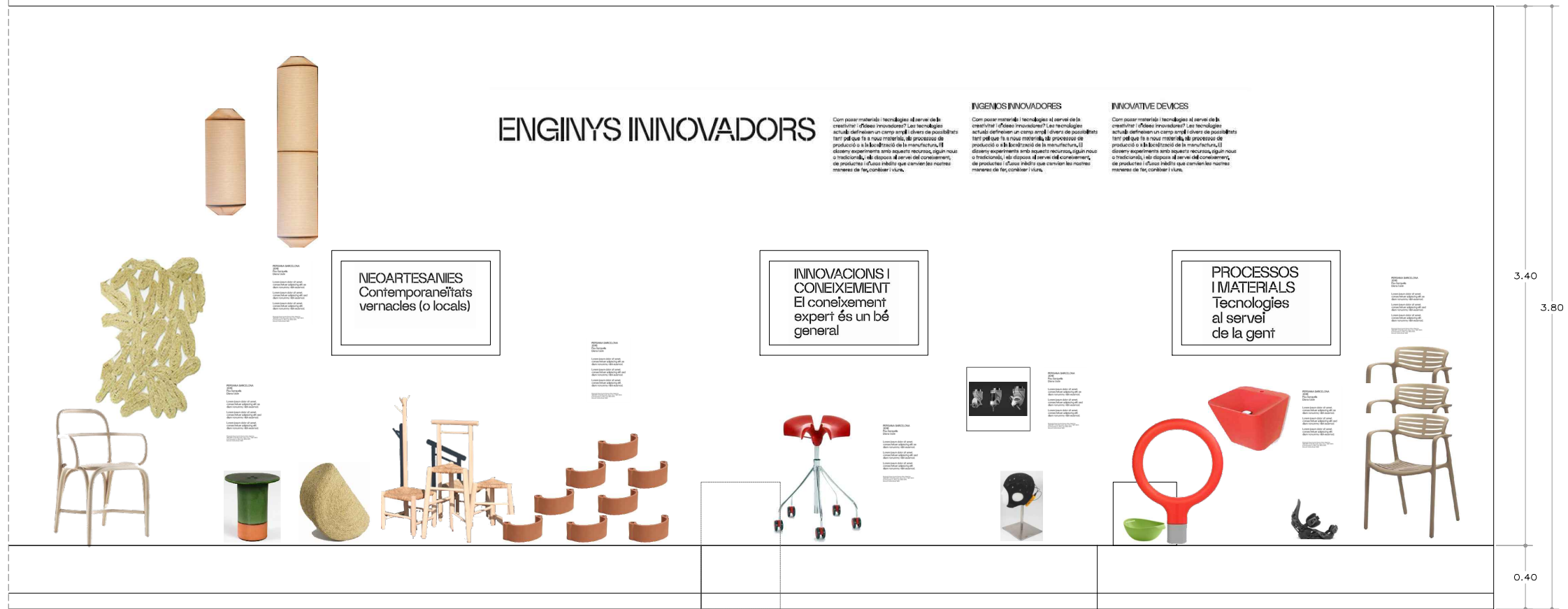

Aquest document és una còpia autèntica. L'Ajuntament de Barcelona custodia el document i les signatures originals.

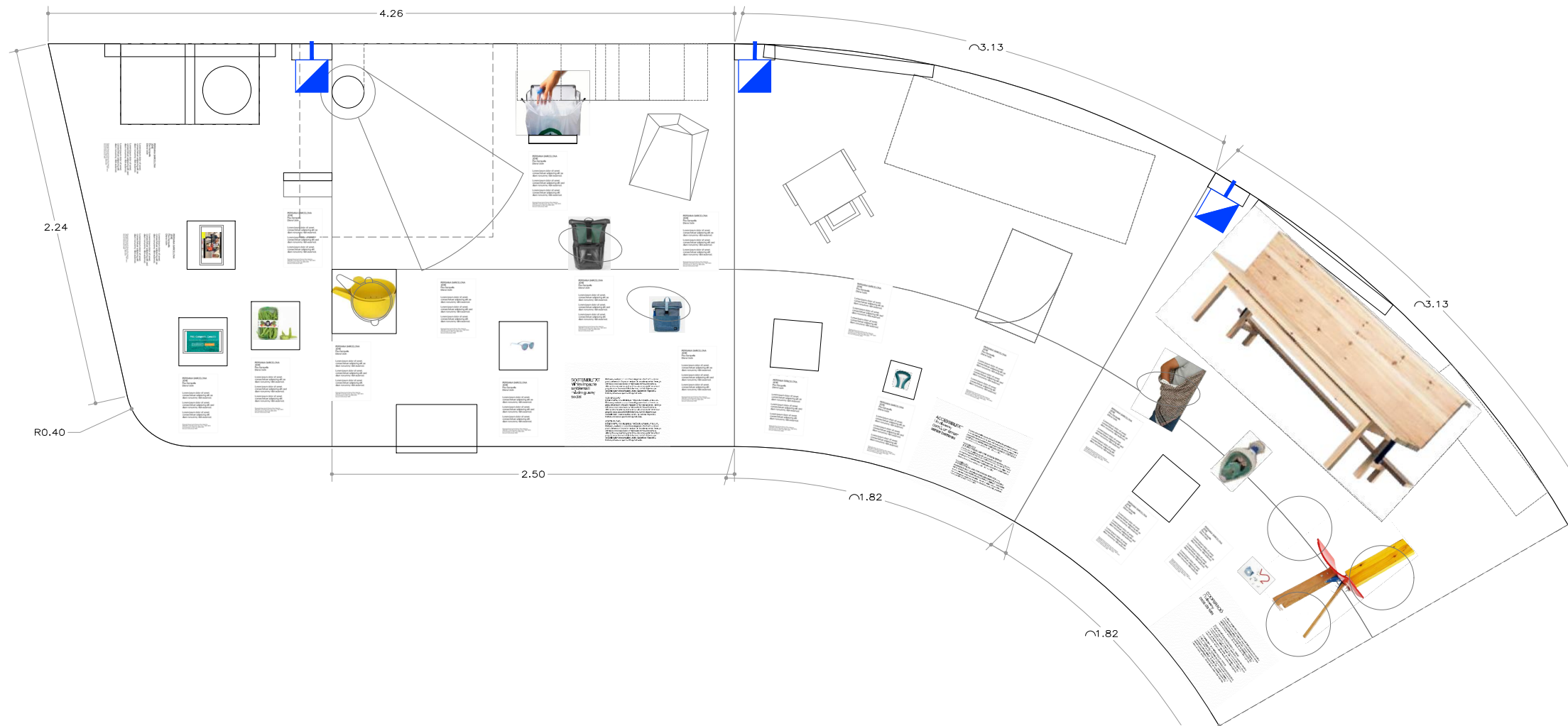

Aquest document és una còpia autèntica. L'Ajuntament de Barcelona custodia el document i les signatures originals.

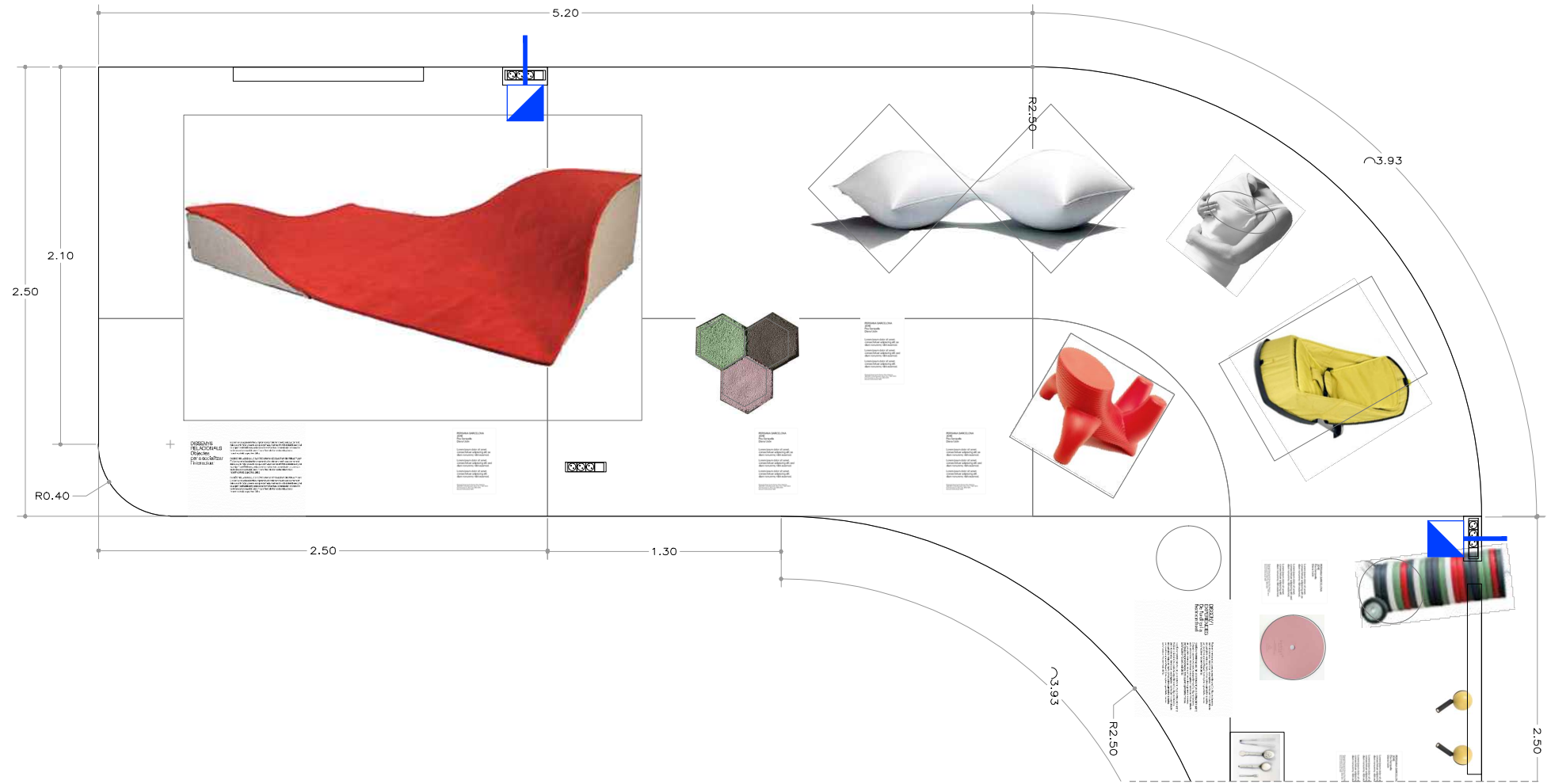
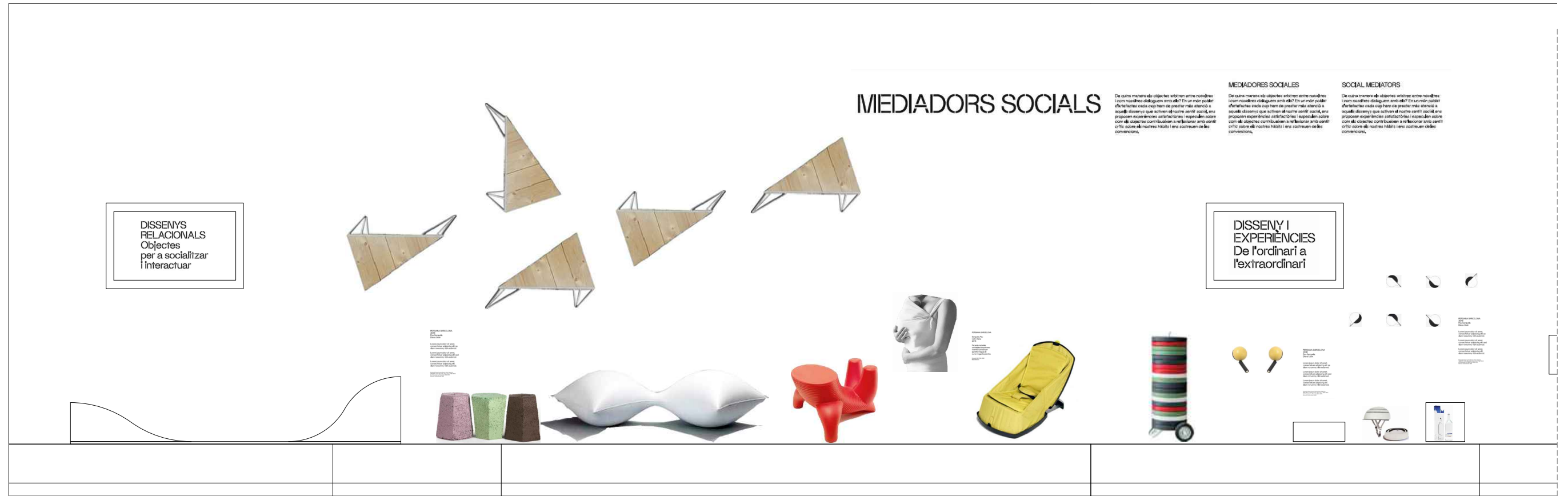

3 VARIABLE / 1ª exposició / INTERNATIONAL DESIGN ICONS



Un balanç prominent
Knoll
Cafes Riart 1983

Nous dissenys de portada
Marçal 1981

80's 90's

Jocs de disseny d'autor
Alessi
Tusquets 1983

Mundtització de productes Hi-Tech
Llun Micro
Zalco 1987

Disseny guanyador
Manscal Cobi 1992

Deixant Pejada
Camper Pelotas

Sortides Internacionals
Banc Aero, Llevore

Oviedo i Milà
P. Urquola-Foscarihl

2000's 2020's

Menjar-se el món
F. Adria Luky Huber

Pioner del Food Design
M. Güke

Reconeixement sense fronteres
Gemma Bernal

Domestical transnacional
Studio Bernuèz per a IKEA

Reflexions Cosmopolites
Remotikation of systems
El ulino grito 2014

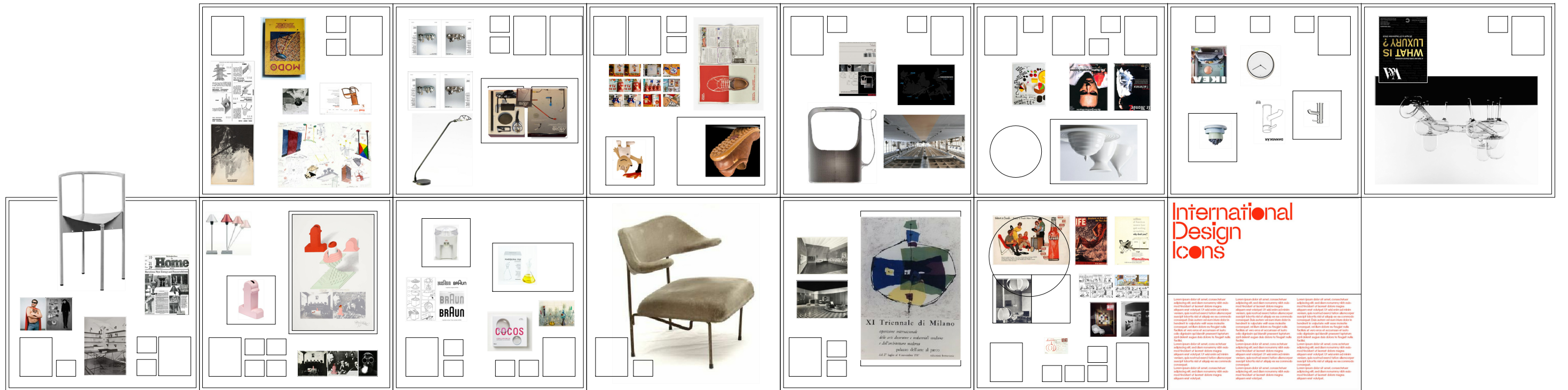

Descobrint Starck
Disform 1979

Internacionalitzant l'edició
1975-79

Gira il mondo
Lampara Gira
Tremoleda 1978

The Italian connection
Silva Sottsass 1973

60's 70's

Disseny Hispano-Alemanys
Expmedor Braun LLueles/Rahms
1970

Un disseny original
Marquha 1960

Espanya a la Trienal de Milà
Trienale 1957

Espanya a la Trienal de Milà
Trienale 1957

40's 50's

Un clàssic mundial del disseny
BKF
Bonet-Kurchan-Ferrari 1938

Un regal a Picasso
LLun Coderch 1957



Museu del disseny
Barcelona

Exposició:
DISSENY

SALA

B

TEMPORAL - PLANTA I ALÇAT
DIN A3 E :1/25

GURI_CASAJUANA ARQUITECTES
Barcelona, 11 / 2020