

## 2102 MUHBA VOLTES

### Disseny museogràfic per la modificació dels espais de subsòl i voltes

MUHBA Museu d'Història de Barcelona

Conjunt històric Plaça del Rei

08002 Barcelona



udeu

## **2102 MUHBA VOLTES**

### **Disseny museogràfic per la modificació dels espais de subsòl i voltes**

MUHBA Museu d'Història de Barcelona

Conjunt històric Plaça del Rei

08002 Barcelona

UDEU ARQUITECTURA I PRODUCCIÓ SCP

Puigmartí 36 baixos int. 2a  
08012 Barcelona  
telèfon 93 218 86 93  
e-mail info@udeu.net

a Barcelona, juny de 2021

**udeu**

## **2102 MUHBA VOLTES**

### **Disseny museogràfic per la modificació dels espais de subsòl i voltes**

ÍNDEX

## ÍNDEX

0. OBJECTIUS

1. PROPOSTA MUSEOGRÀFICA

2. CONTINGUTS

3. MEMÒRIA TÈCNICA

4. AMIDAMENTS I PRESSUPOST

## 2102 MUHBA VOLTES

### Disseny museogràfic per la modificació dels espais de subsòl i voltes

O. OBJECTIUS

## O. OBJECTIUS

El present projecte correspon al disseny museogràfic per la modificació dels espais de subsòl i voltes, del conjunt històric de la Plaça del Rei, espais patrimonials del Museu d'Història de Barcelona (MUHBA).

La revisió i actualització del discurs museològic de les àrees citades se centra, en la fase prevista per aquest any 2021, en tres intervencions:

1. Actualització dels textos i gràfics corresponents als diferents àmbits del recorregut de la Sala Subsòl.  
La revisió dels continguts i la voluntat de fer la visita a l'espai més entenedora fan necessari substituir alguns plafons gràfics i millorar la senyalètica del recorregut.
2. Nova museografia de l'espai de dedicat a la Societat de Barcino, a la Sala 5 del recorregut pel subsòl.  
L'espai, que actualment gira al voltant del concepte de domus romana, amplia el discurs per presentar La Societat de Barcino. Aquest fet fa necessari replantejar la museografia de la sala, per adaptar-hi els nous continguts.
3. Nova museografia de la sala de les voltes romàniques.  
Tot i mantenir el mobiliari de l'espai, per adaptar-hi el nou discurs cal redistribuir-lo i modificar-ne les superfícies gràfiques i les petites vitrines que aquestes incorporen. Aquesta intervenció requereix actualització estètica i tècnica dels suport museogràfic actual.

## 2102 MUHBA VOLTES

### Disseny museogràfic per la modificació dels espais de subsòl i voltes

## I. PROPOSTA MUSEOGRÀFICA

El tres punts d'intervenció del projecte es treballen a partir de les mateixes premisses: el respecte per l'espai arqueològic que acull la museografia, la posada en valor del discurs museològic i de les peces a exposar, i l'optimització de recursos.

### RECORREGUT DE LA SALA SUBSÒL

La revisió de tot el discurs museològic corresponent a la Sala Subsòl, és a dir, a tot el recorregut que, a través d'una passera metàl·lica, es realitza sobre les restes de la Barcelona romana, suposa modificar i adaptar els textos i la gràfica que acompanyen la visita.

En aquesta fase de la intervenció es preveu incorporar textos d'àmbit integrats en l'arquitectura de l'espai corresponent, ja sigui amb vinil de tall, o bé amb impressions directes sobre els suports que defineixen l'àmbit.

Pel que fa als subàmbits, s'han dissenyat plafons gràfics, que s'instal·laran en les baranes de la passera, buscant la màxima integració amb el recorregut, i aprofitant el sistema actual de fixació de les cartelles originals.

Les cartelles originals es revisaran, descartant les que queden incloses en els nous plafons gràfics, i respectant les que descriuen elements arqueològics singulars, i que mereixen ser destacats.

### SALA 5 DE LA SALA SUBSÒL (ESPAI DOMUS)

L'espai corresponent a la Sala 5, que conté l'àmbit titulat "La societat de Barcino", tot i que forma part de la Sala Subsòl, requereix un tractament especial. En aquest cas es tracta d'una petita sala que es travessada pel recorregut, però que permet ser museitzada i acollir un contingut que posa en context la resta de la visita. La densitat del discurs i el nombre de peces a exposar requereixen una revisió integral de la museografia actual.

Per donar unitat i coherència al tractament dels diferents subàmbits en què s'estructura el discurs, es proposa un posada en escena molt homogènia i discreta, que posi en valor les peces.

El suport museogràfic es disposa en forma d'U adaptant-se al perímetre de l'espai. En un tram de la paret longitudinal de la sala, en front de la que conté l'accés i la sortida de l'espai, s'encaixen nou mòduls que, mitjançant un entramat de fusta (amb reforços metàl·lics puntuals), permeten disposar les vitrines que contenen les peces a diferents alçades, en funció de les necessitats òptimes per ser exhibides. Aquesta subestructura queda oculta per la superposició d'uns bastidors que incorporen teixits tensats i que, a través d'uns marcs de fusta, deixen sortir les campanes de metacrilat de les vitrines, que prenen la volada necessària en funció de la profunditat requerida per les peces que contenen. Els teixits porten impresa la gràfica i els textos del discurs museogràfic.

Aquesta pell tèxtil superposada s'aprofita per folrar el mur que conté la fornícula amb el mosaic romà i, en el costat oposat, el mur que conté el fresc que representa un fragment de cavaller. D'aquesta manera, aquestes dues peces ja exposades a l'espai s'integren a la resta de la museografia amb un tractament similar: una finestra/vitrina que busca pas entre el teixit. En el tram de mur que es veu des de l'accés a la sala per la passera, s'aprofita per integrar, sobre el teixit tensat, l'audiovisual que introdueix la visita a la Sala 5. El text d'àmbit, en aquest cas, s'imprimeix directament sobre el teixit, en el tram de paret que conté la fornícula amb el mosaic.

En el tram de paret que queda emmarcat per l'accés i la sortida a la sala, es disposen peces sobre peanyes, que no necessiten campana de vidre, com en una galeria clàssica d'escultures. Les peces queden relacionades, per la seva situació, amb el mòdul corresponent del discurs museològic que les contextualitza.

Quant a colors, es preveu enfosquir la sala, de dimensions molt reduïdes i amb un sentit longitudinal molt marcat, enfosquant parets i sostre, i utilitzar una paleta de colors determinada per la materialització de la pell perimetral.

Es proposa utilitzar els colors corresponents a una de les decoracions de la domus d'Avinyó, situada en el sostre de l'habitació o cubiculum del propietari de la casa romana.



### SALA DE LES VOLTES ROMANES

En els espais de les voltes romanes, que també preveu una actualització de continguts (amb la conseqüent redistribució de textos, gràfica i peces) es marca com a premissa la conservació del mobiliari museogràfic actual. Els mobles, d'una fusta similar a la tarima de les sales, estan en bon estat, i és suficient modificar-ne la part que rep la gràfica i les peces.

Cal tenir en compte el canvi de disposició de les vitrines en l'espai, i l'adaptació tècnica i estètica de la part superior de cada element.

El vestíbul previ a la sala de les voltes, arribant des de la Sala Subsòl, s'allibera de contingut expositiu i es destina a zona de descans i consulta de documentació relacionada amb el discurs museològic.

En la primera sala s'incorpora un audiovisual, projectat directament a paret, amb una zona de pufs pel visionat. S'incorporen noves peces a banda i banda de la projecció, subjectes directament a paret quan es tracta de murs de formigó, i sobre peanyes en el cas del mur de pedra.

L'última de les tres sales, destinada a "Una nova elit ciutadana", conservarà els frescos que l'ocupen actualment, i s'hi desplaçara una quantitat important de peces situades actualment a la sala anterior.

# 2102 MUHBA VOLTES

## Disseny museogràfic per la modificació dels espais de subsòl i voltes

I. PROPOSTA MUSEOGRÀFICA

PLÀNOL 01  
RECORREGUT SALA SUBSÒL  
DETALL FARISTOL  
e 1/5

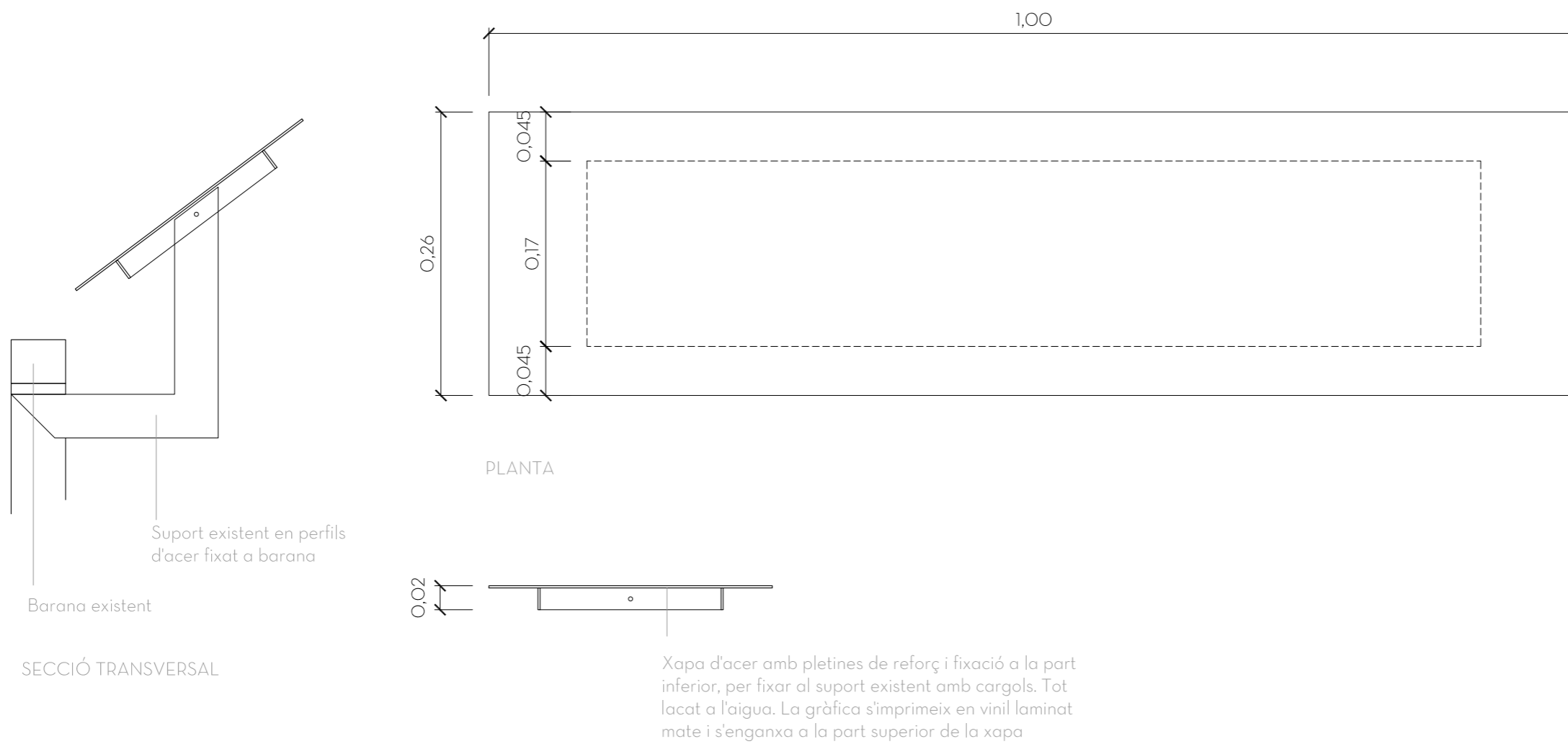

# 2102 MUHBA VOLTES

## Disseny museogràfic per la modificació dels espais de subsòl i voltes

I. PROPOSTA MUSEOGRÀFICA

PLÀNOL O2  
SALA 5 SUBSÒL  
PLANTA  
e. 1/50

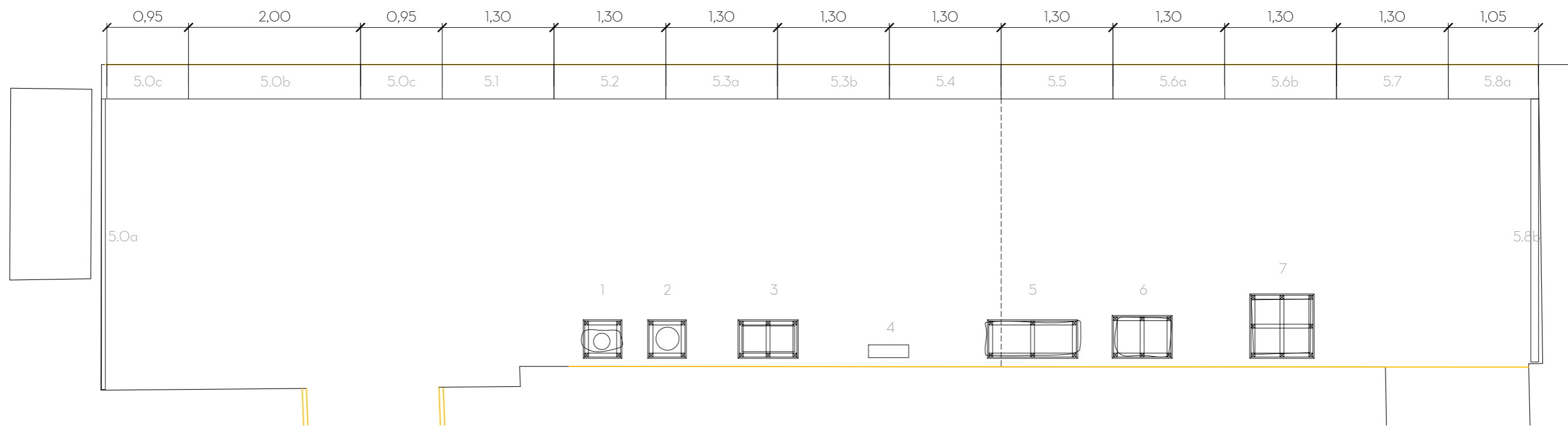

Aquest document és una còpia autèntica. L'Ajuntament de Barcelona custodia el document i les signatures originals.

# 2102 MUHBA VOLTES

## Disseny museogràfic per la modificació dels espais de subsòl i voltes

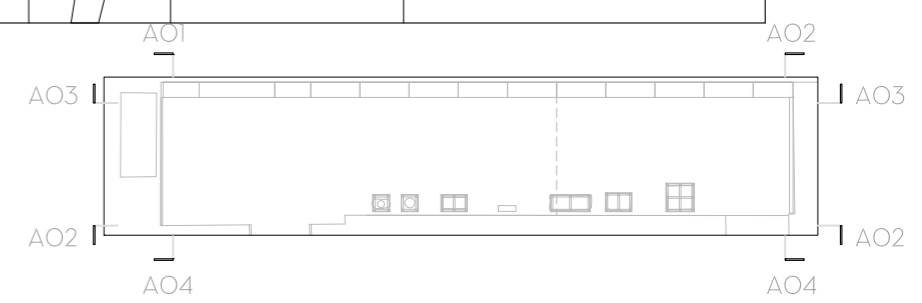
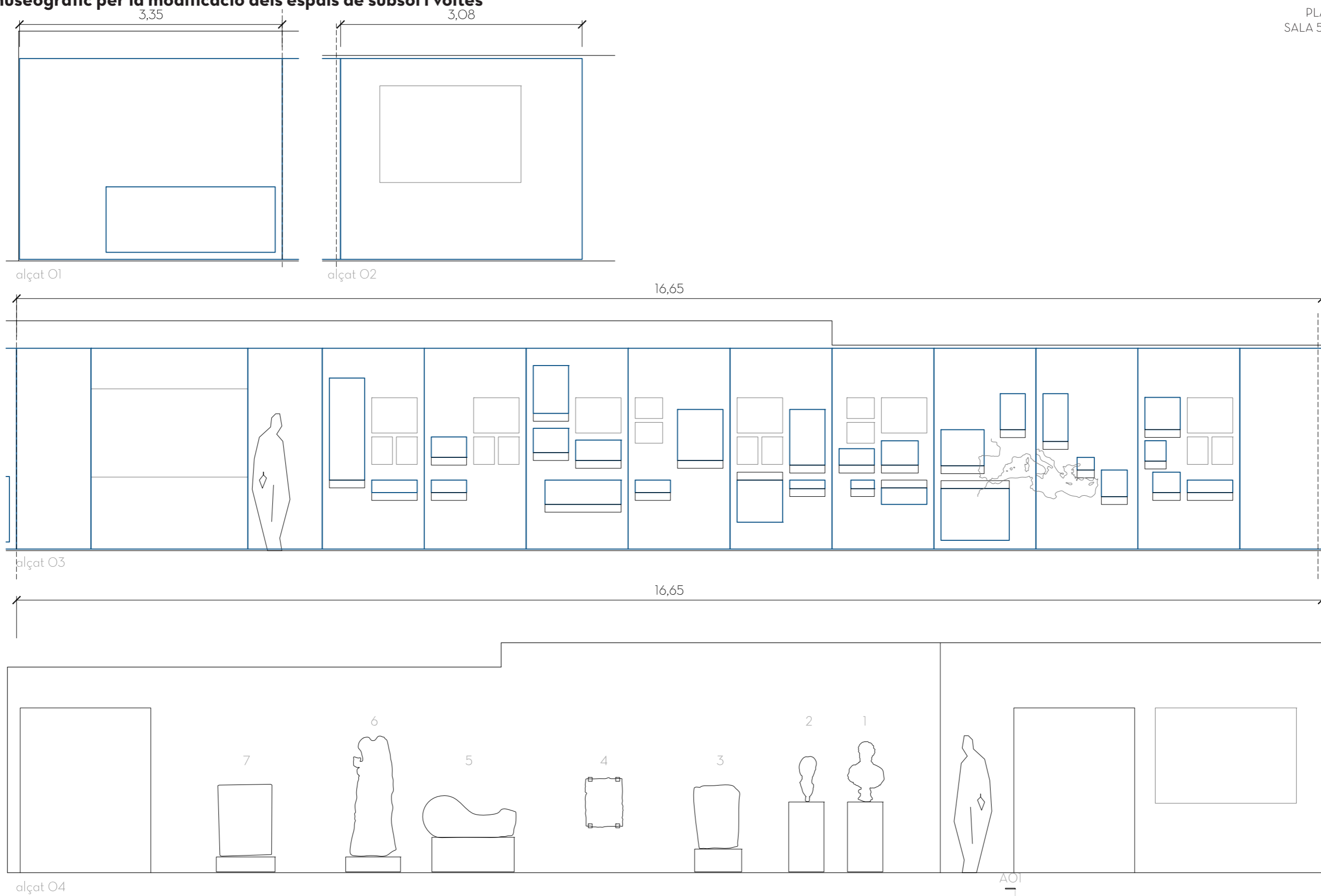

Aquest document és una còpia autèntica. L'Ajuntament de Barcelona custodia el document i les signatures originals.

# 2102 MUHBA VOLTES

## Disseny museogràfic per la modificació dels espais de subsòl i voltes

I. PROPOSTA MUSEOGRÀFICA

PLÀNOL O4  
SALA 5 SUBSÒL  
MÒDUL Oa  
e. 1/20

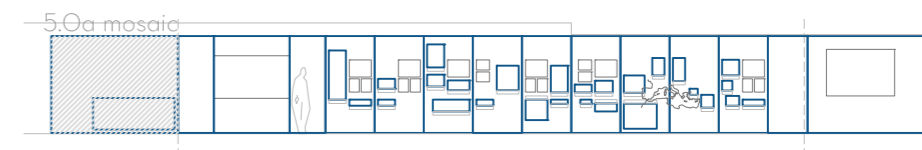
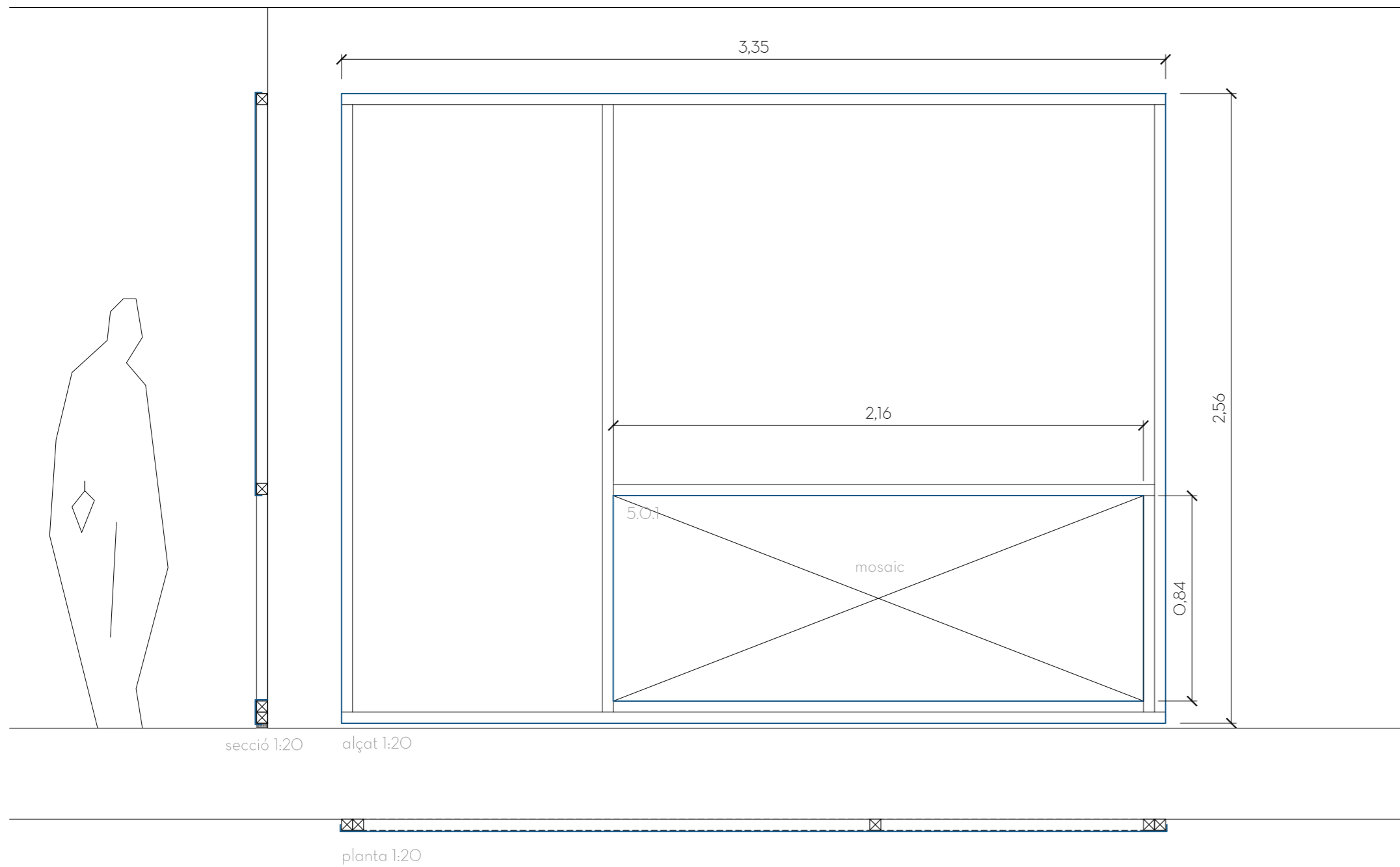

Aquest document és una còpia autèntica. L'Ajuntament de Barcelona custodia el document i les signatures originals.

# 2102 MUHBA VOLTES

## Disseny museogràfic per la modificació dels espais de subsòl i voltes

1. PROPOSTA MUSEOGRÀFICA

PLÀNOL 05  
SALA 5 SUBSÒL  
MÒDUL 0b  
e. 1/20

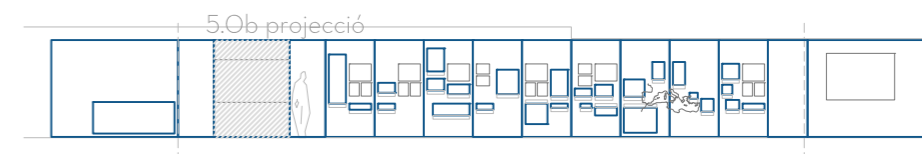
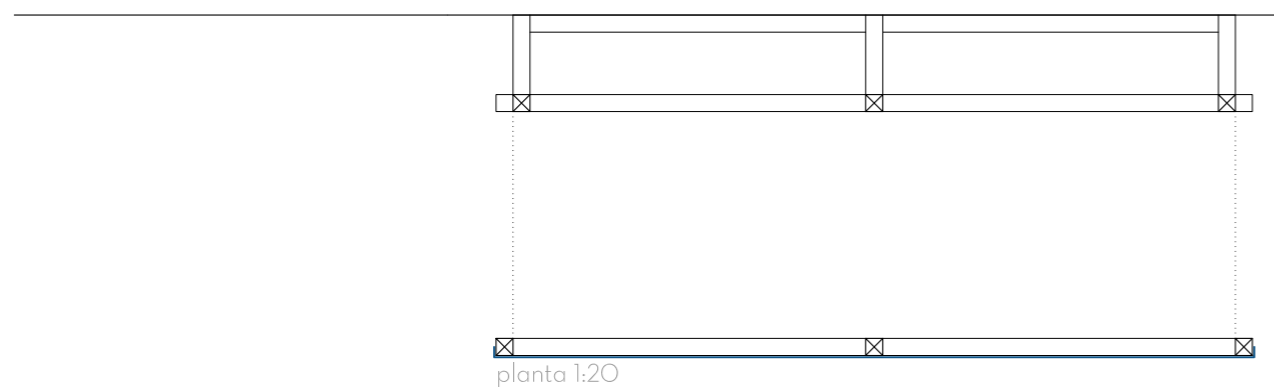
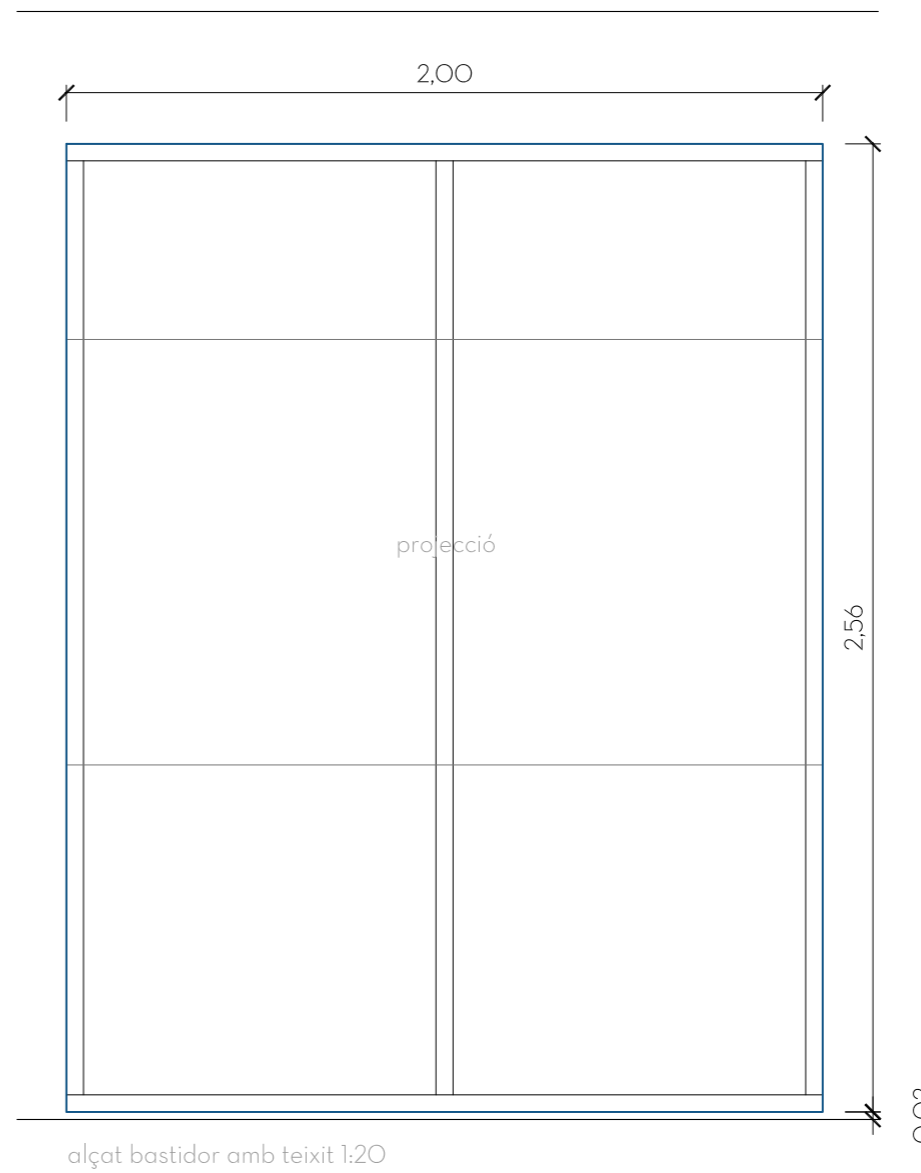
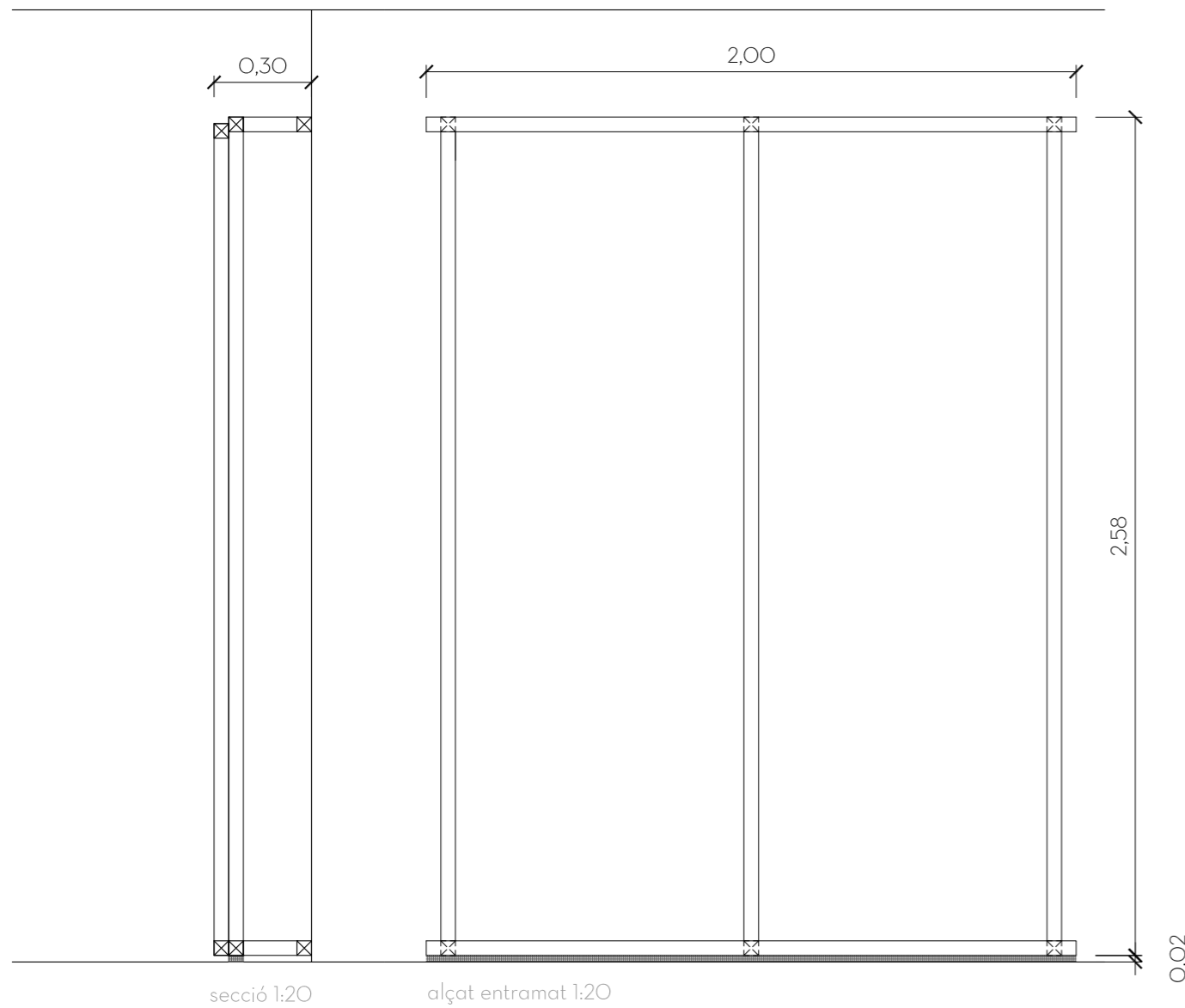

Aquest document és una còpia autèntica. L'Ajuntament de Barcelona custodia el document i les signatures originals.

# 2102 MUHBA VOLTES

## Disseny museogràfic per la modificació dels espais de subsòl i voltes

I. PROPOSTA MUSEOGRÀFICA

PLÀNOL O6  
SALA 5 SUBSÒL  
MÒDUL O6  
e. 1/20

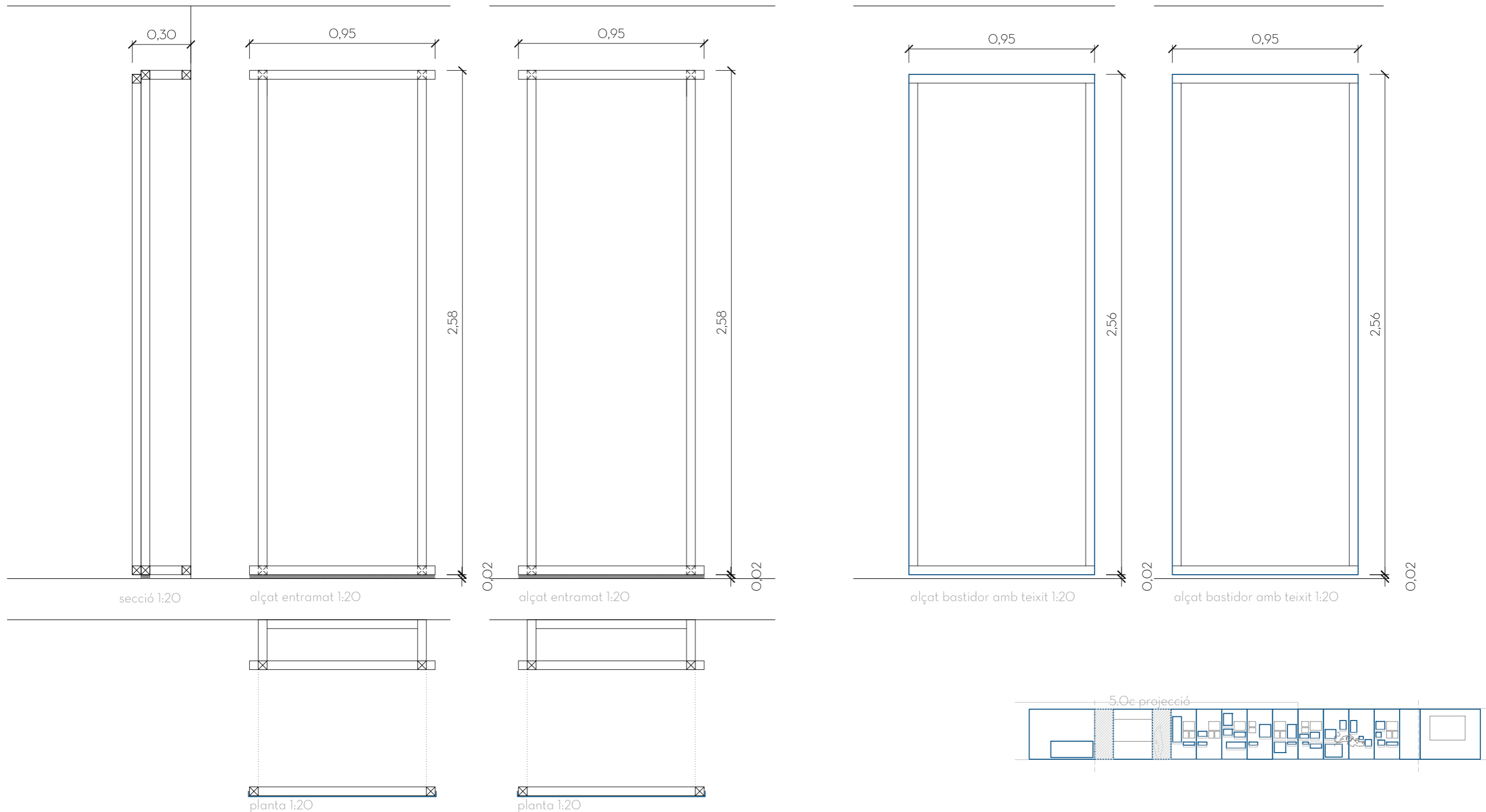

Aquest document és una còpia autèntica. L'Ajuntament de Barcelona custodia el document i les signatures originals.

# 2102 MUHBA VOLTES

## Disseny museogràfic per la modificació dels espais de subsòl i voltes

Aquest document és una còpia autèntica. L'Ajuntament de Barcelona custodia el document i les signatures originals.

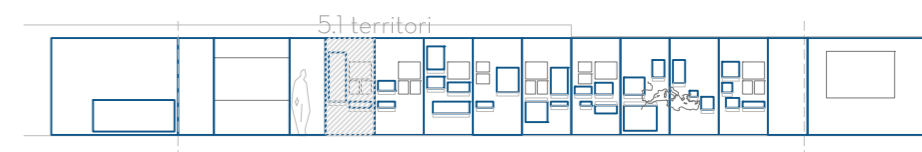
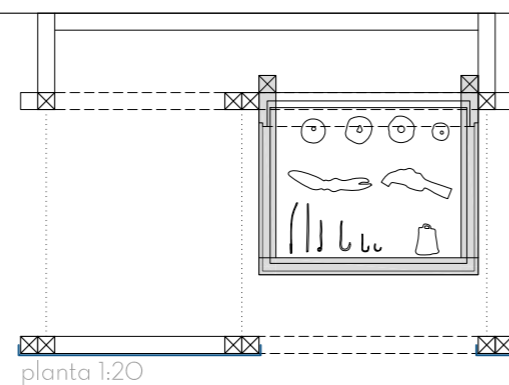
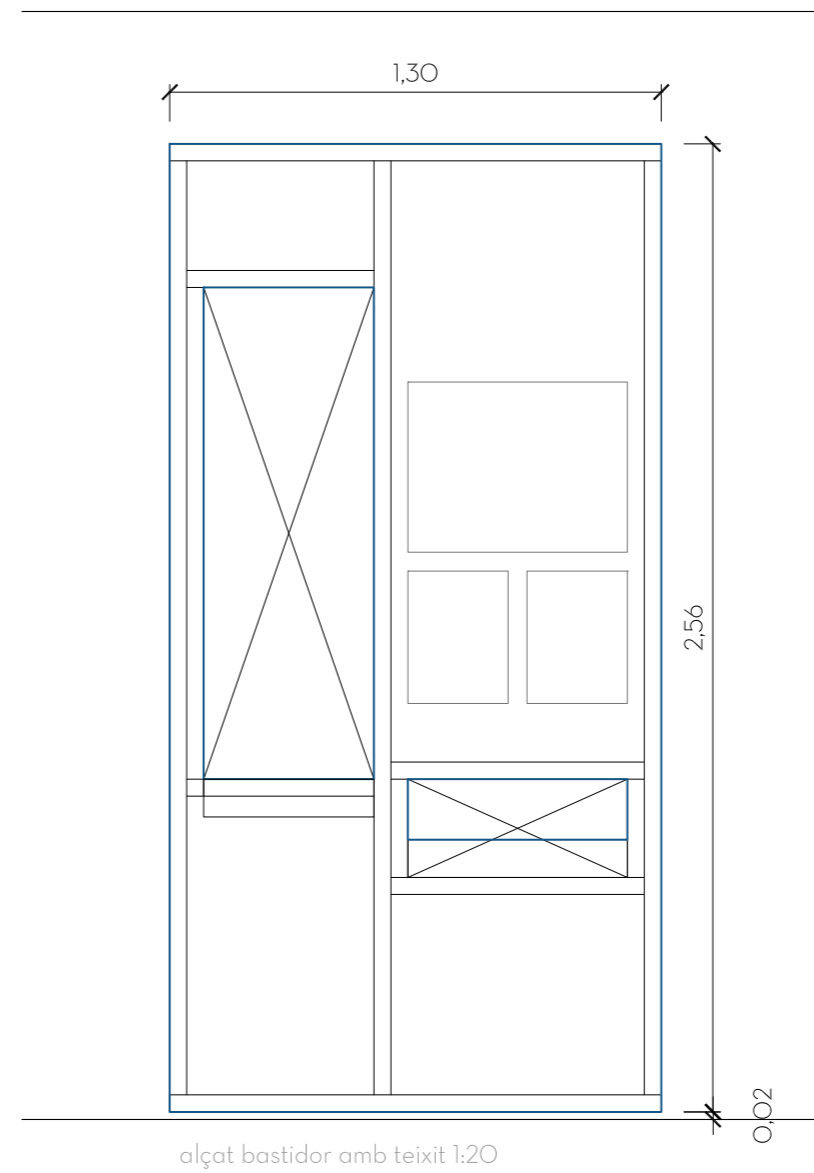
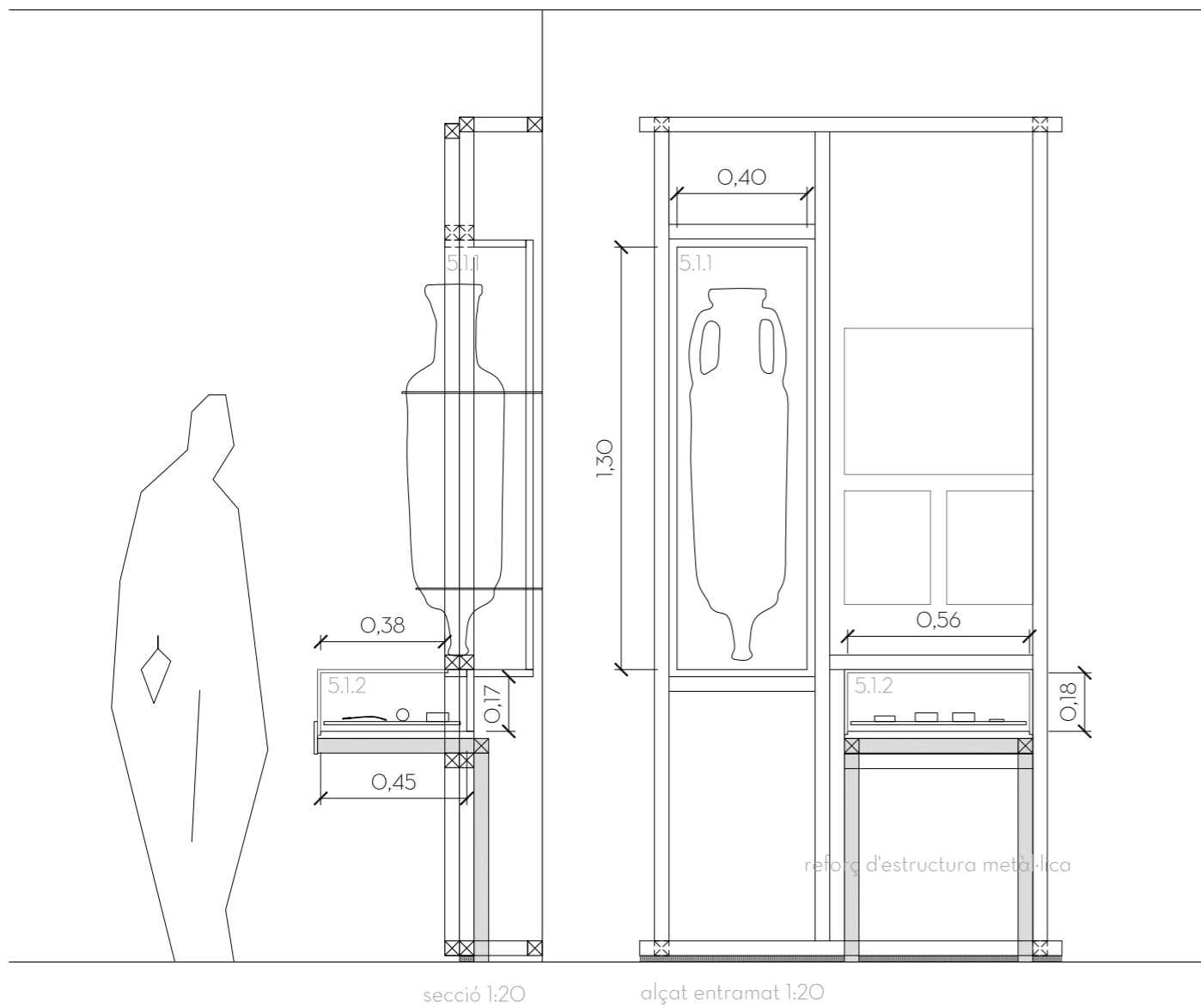

# 2102 MUHBA VOLTES

## Disseny museogràfic per la modificació dels espais de subsòl i voltes

I. PROPOSTA MUSEOGRÀFICA

PLÀNOL 08  
SALA 5 SUBSÒL  
MÒDUL 2  
e. 1/20

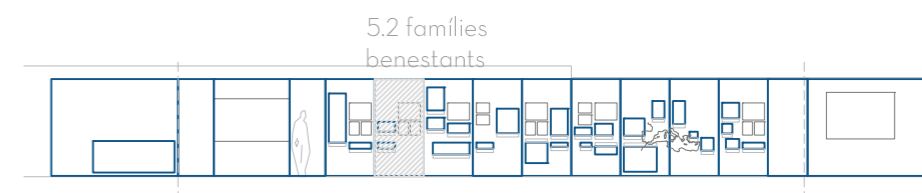
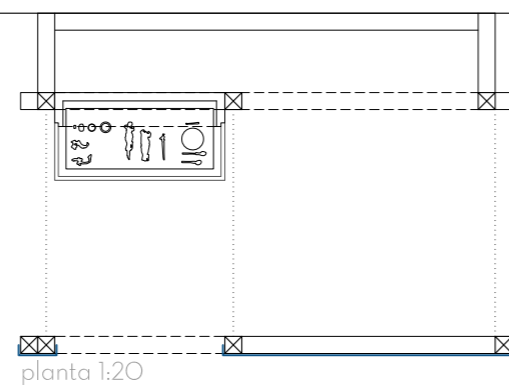
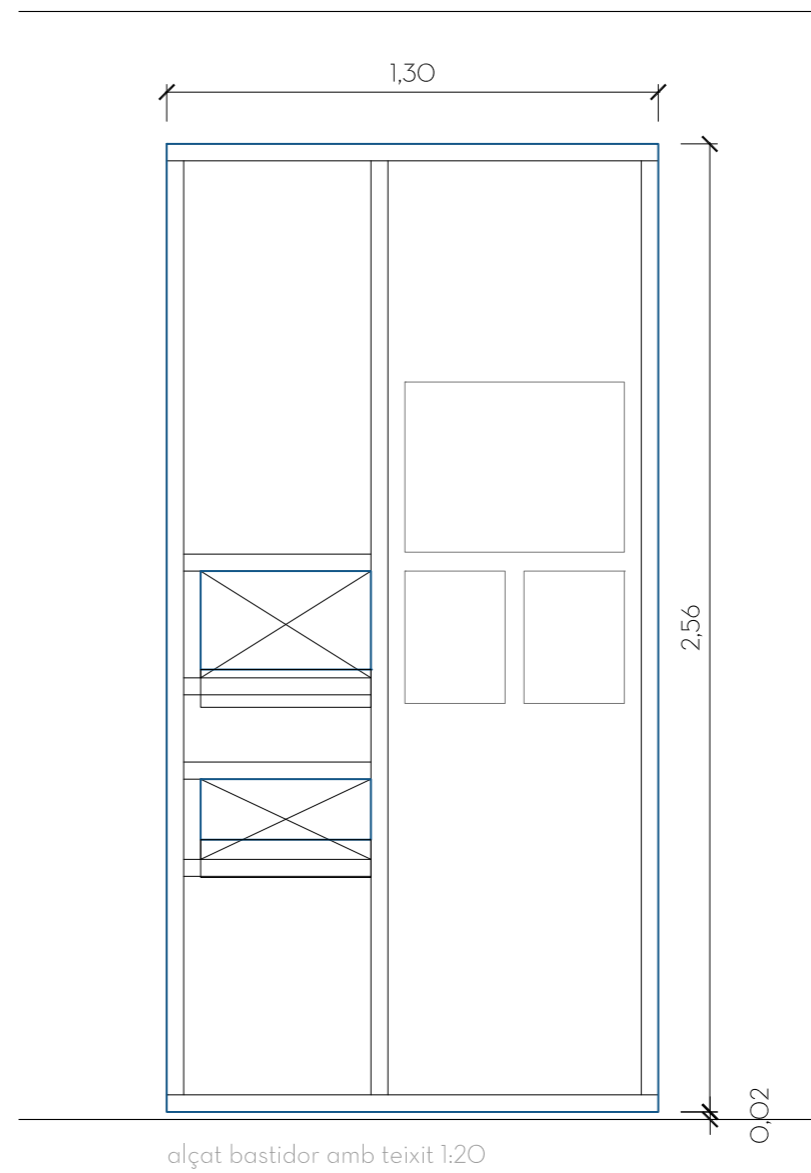
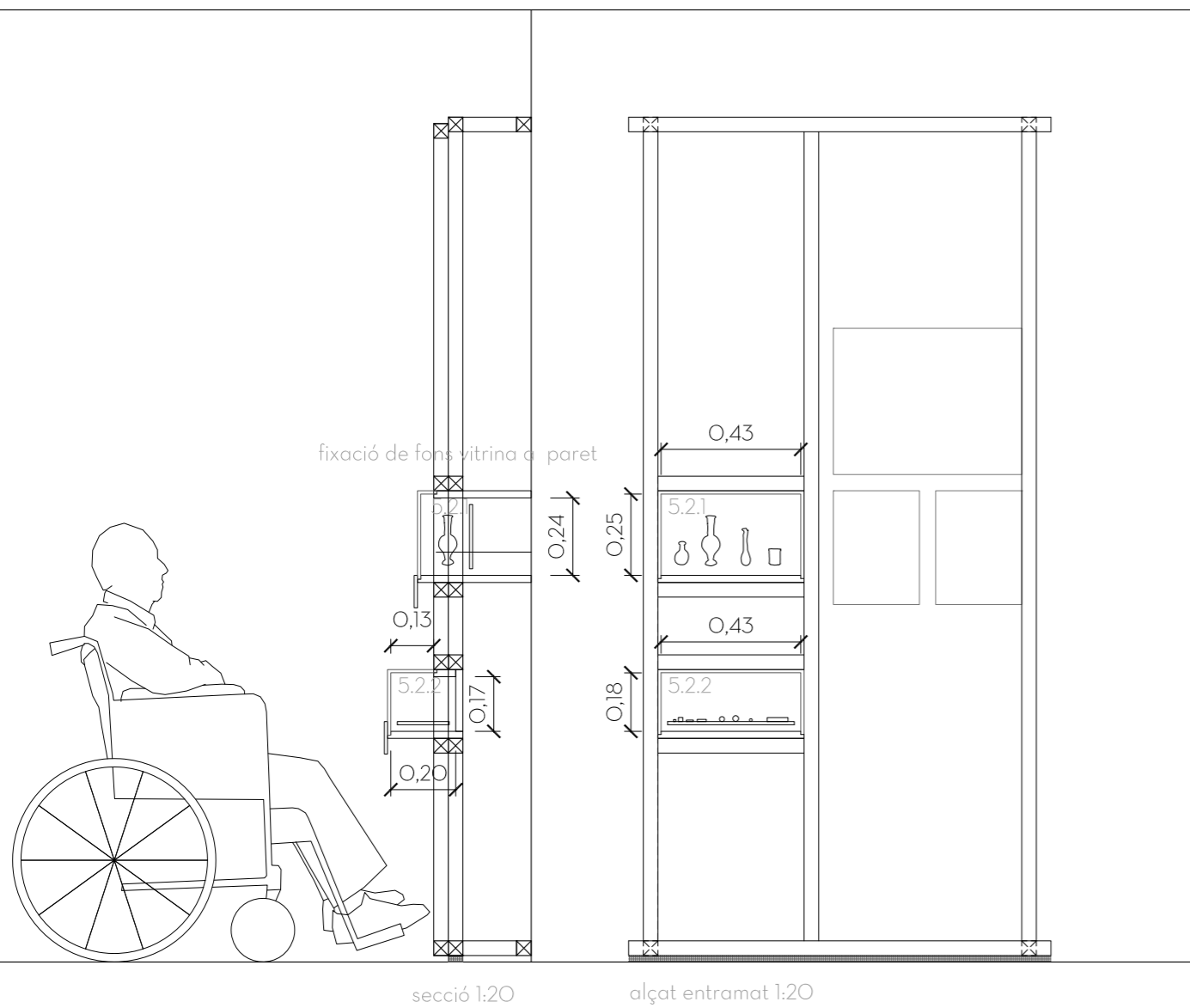

# 2102 MUHBA VOLTES

## Disseny museogràfic per la modificació dels espais de subsòl i voltes

Aquest document és una còpia autèntica. L'Ajuntament de Barcelona custodia el document i les signatures originals.

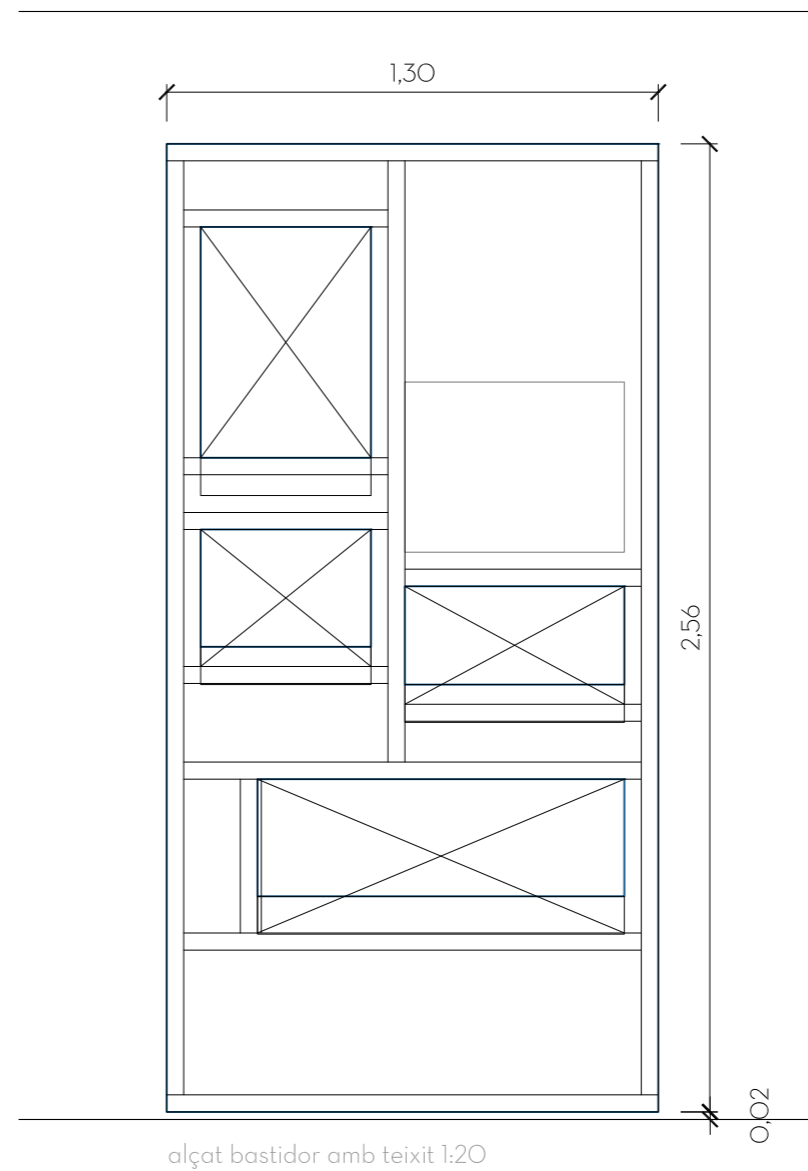
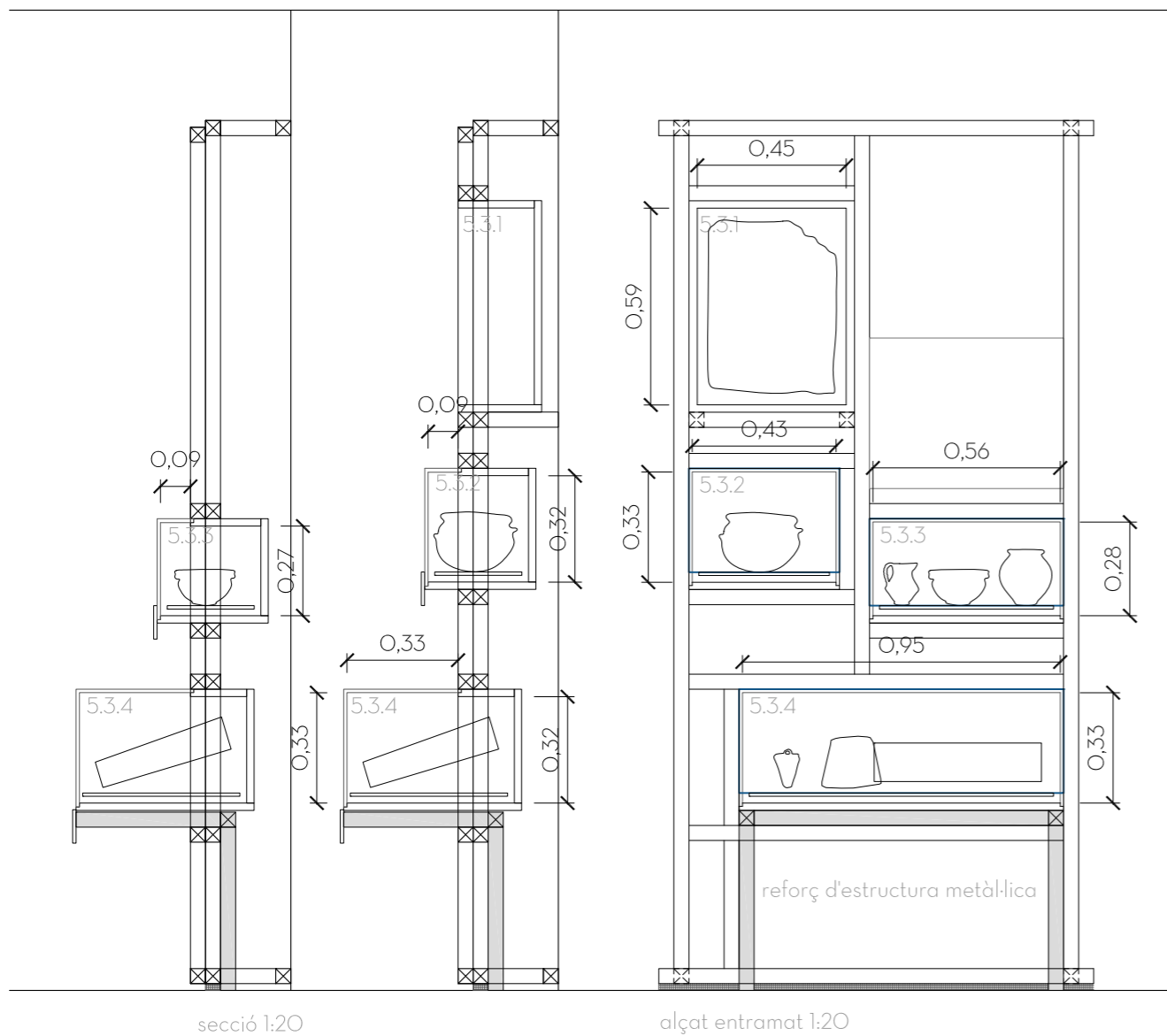

# 2102 MUHBA VOLTES

## Disseny museogràfic per la modificació dels espais de subsòl i voltes

I. PROPOSTA MUSEOGRÀFICA

PLÀNOL 10  
SALA 5 SUBSÒL  
MÒDUL 3b  
e. 1/20

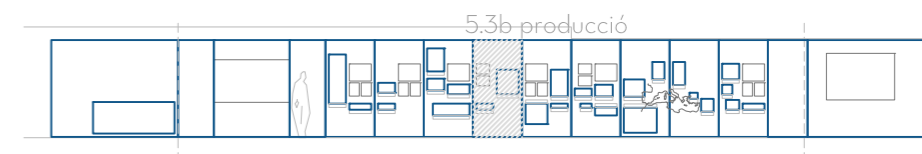
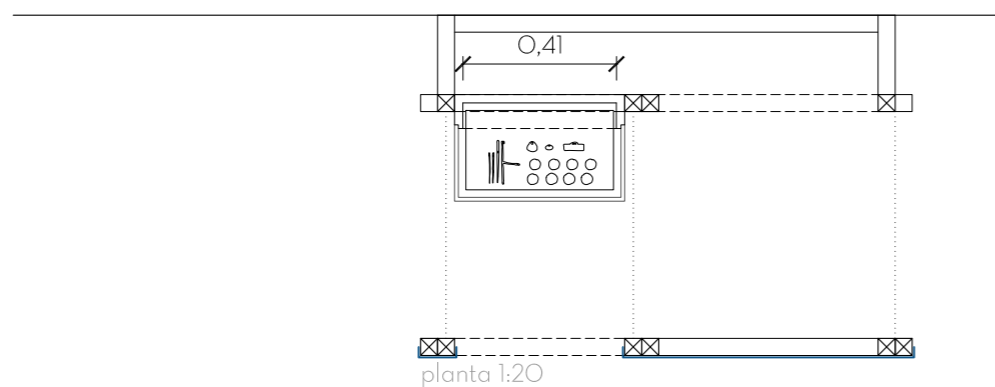
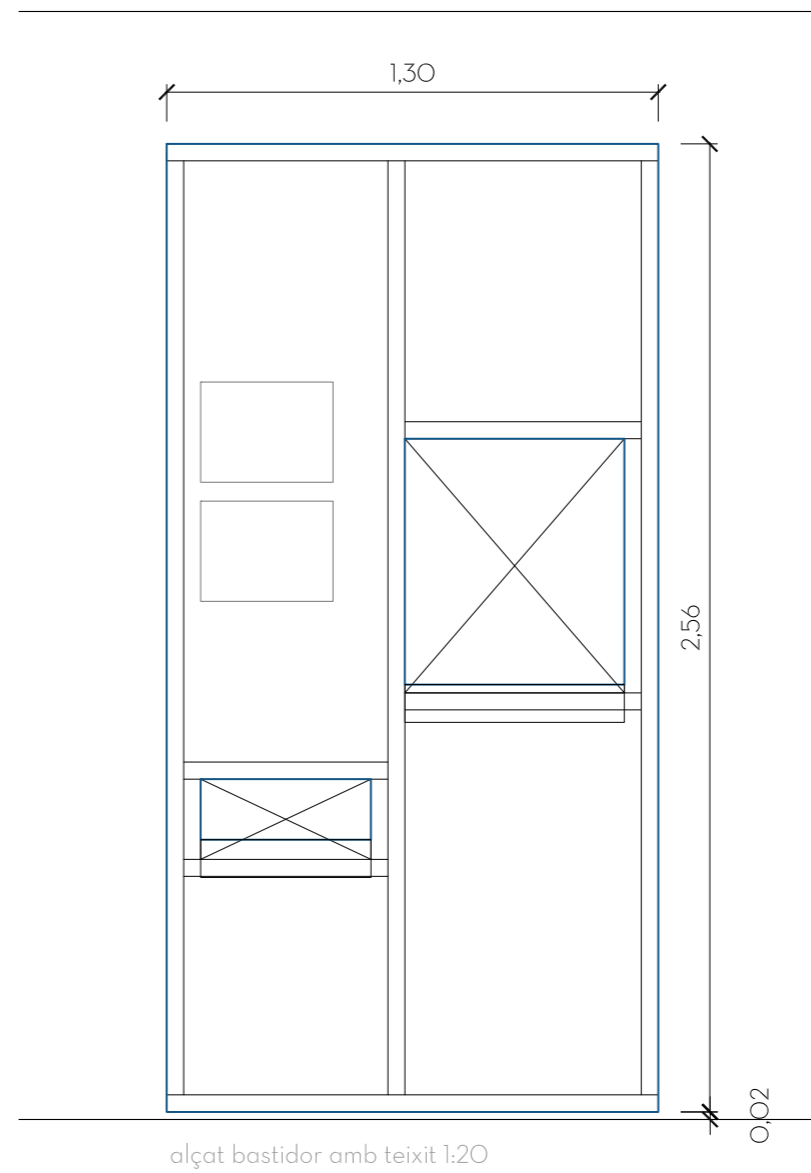
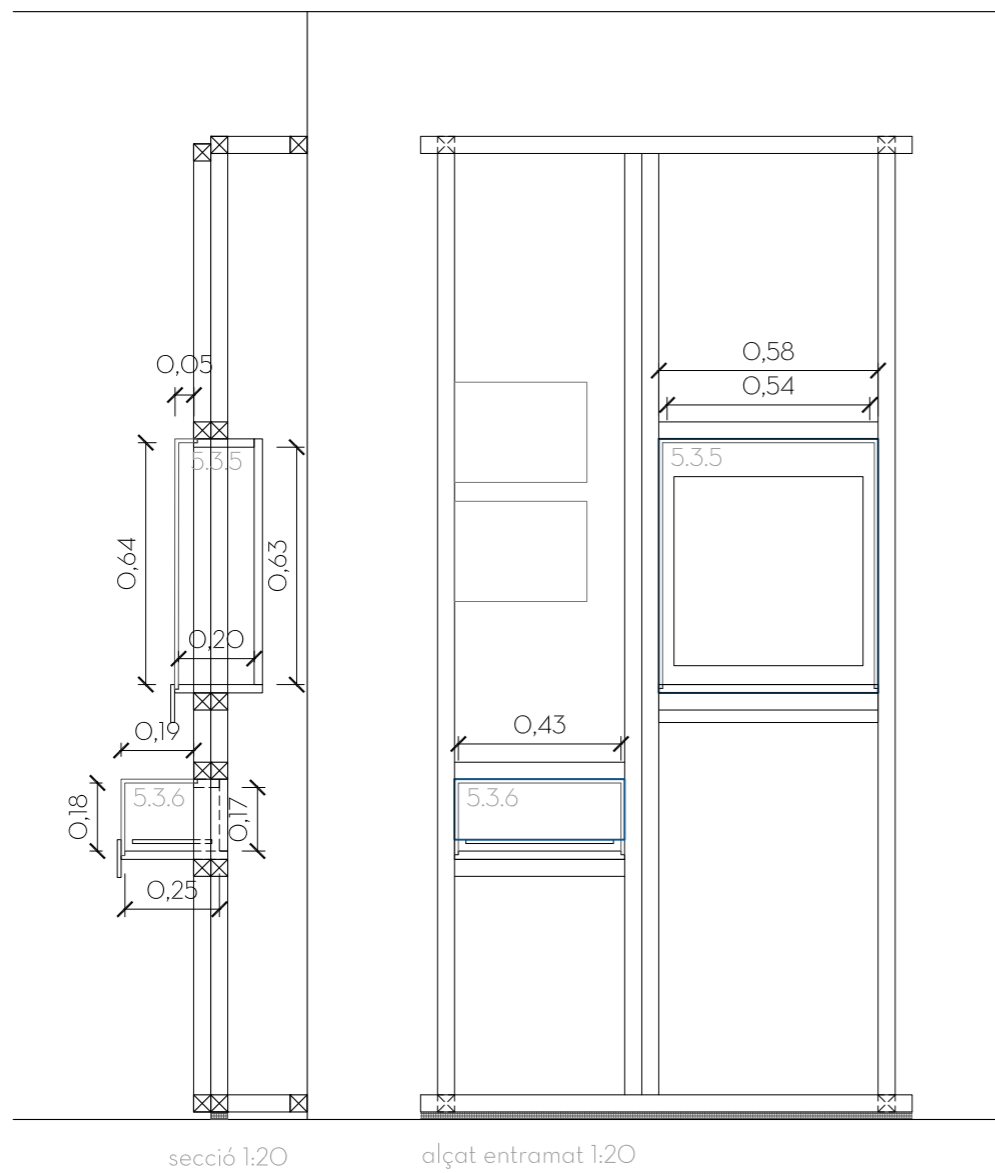

Aquest document és una còpia autèntica. L'Ajuntament de Barcelona custodia el document i les signatures originals.

# 2102 MUHBA VOLTES

## Disseny museogràfic per la modificació dels espais de subsòl i voltes

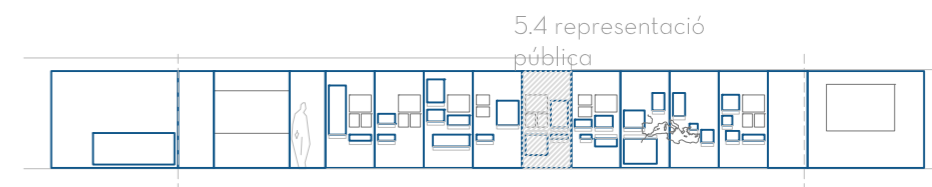
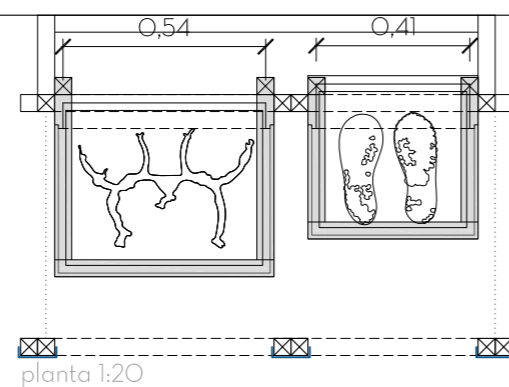
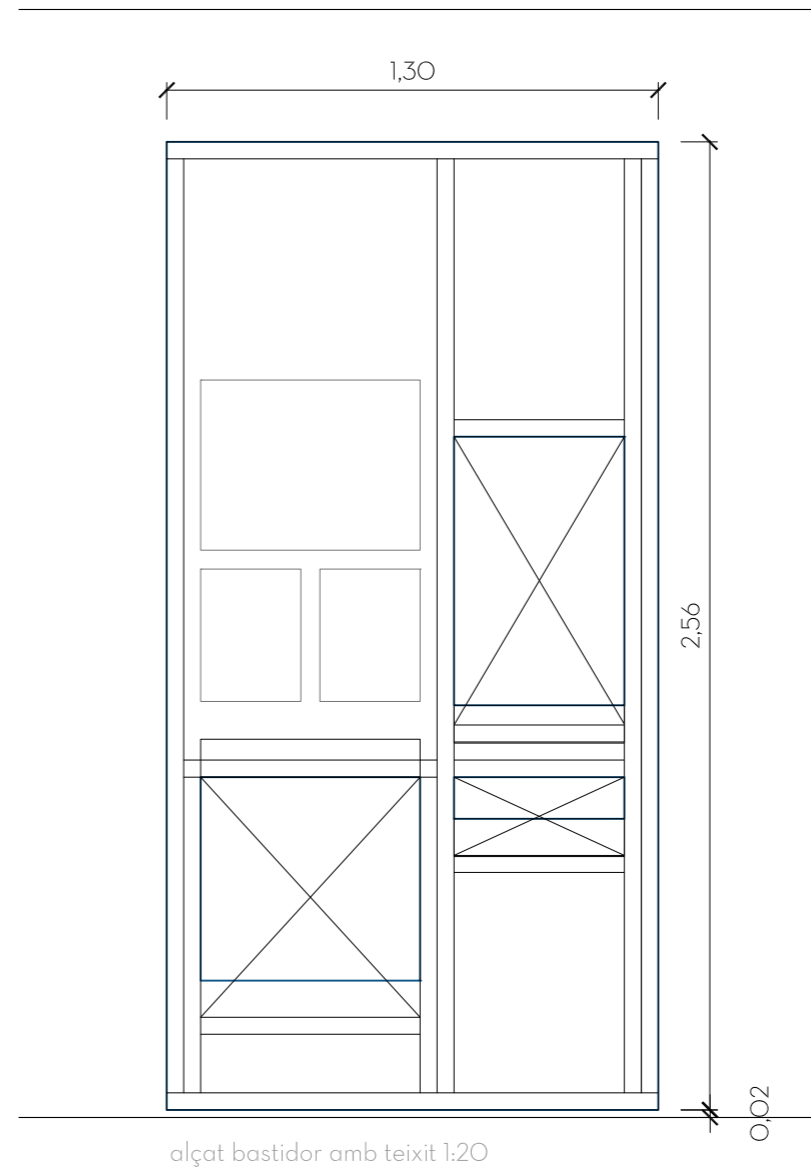
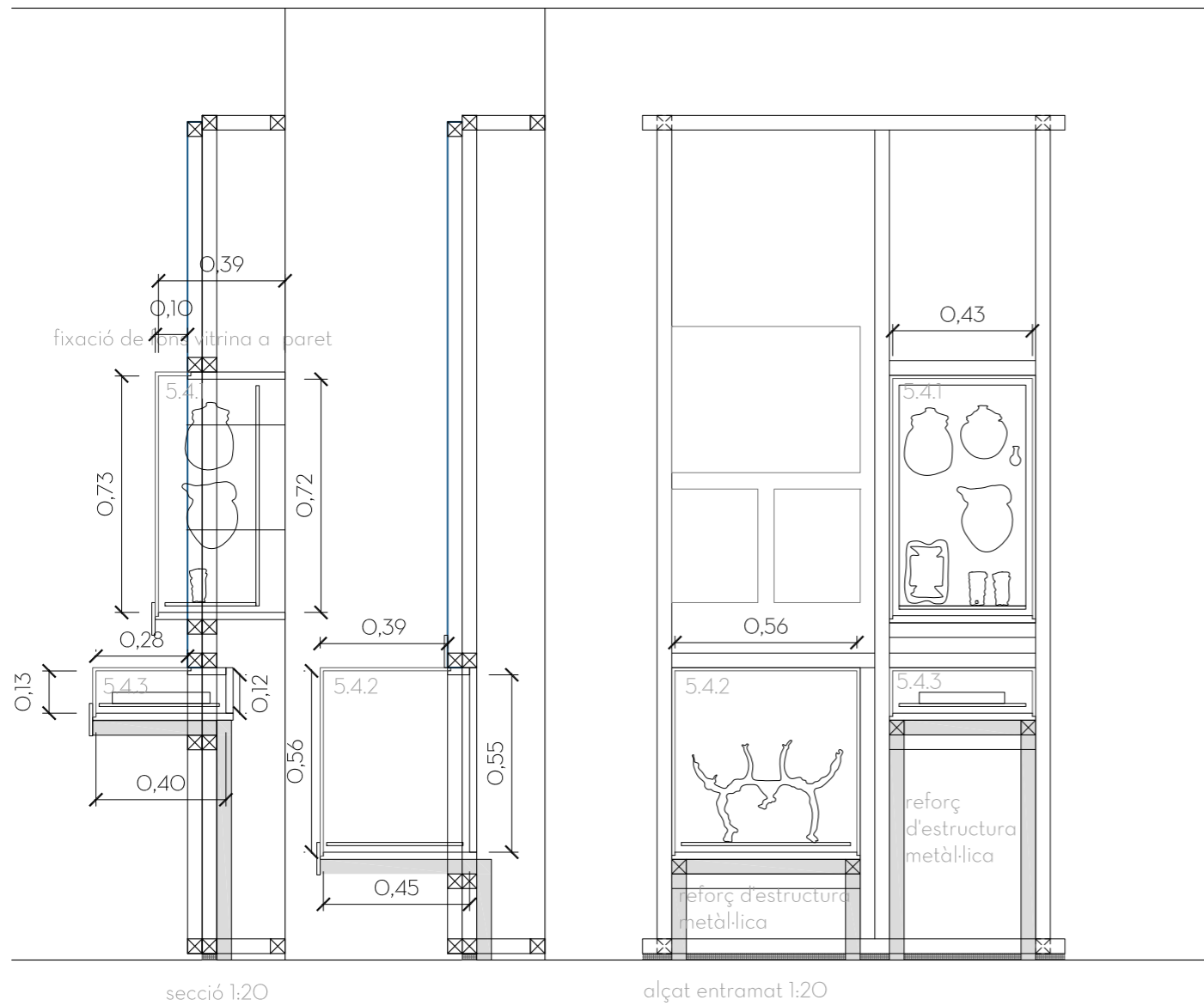

# 2102 MUHBA VOLTES

## Disseny museogràfic per la modificació dels espais de subsòl i voltes

I. PROPOSTA MUSEOGRÀFICA

PLÀNOL 12  
SALA 5 SUBSÒL  
MÒDUL 5  
e. 1/20

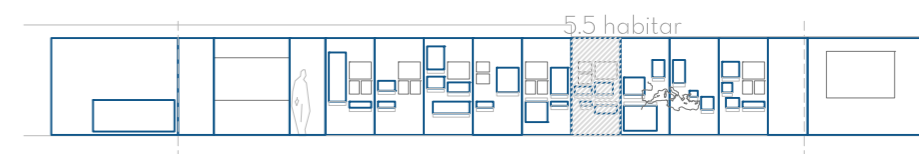
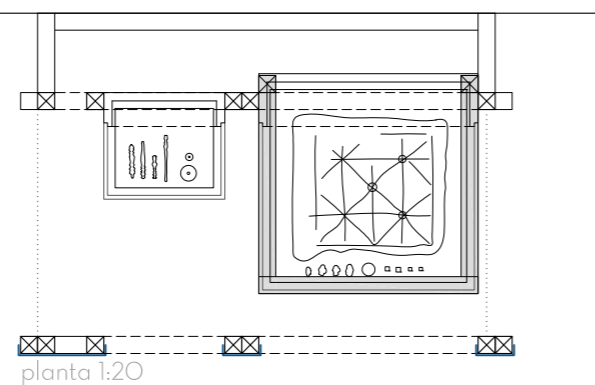
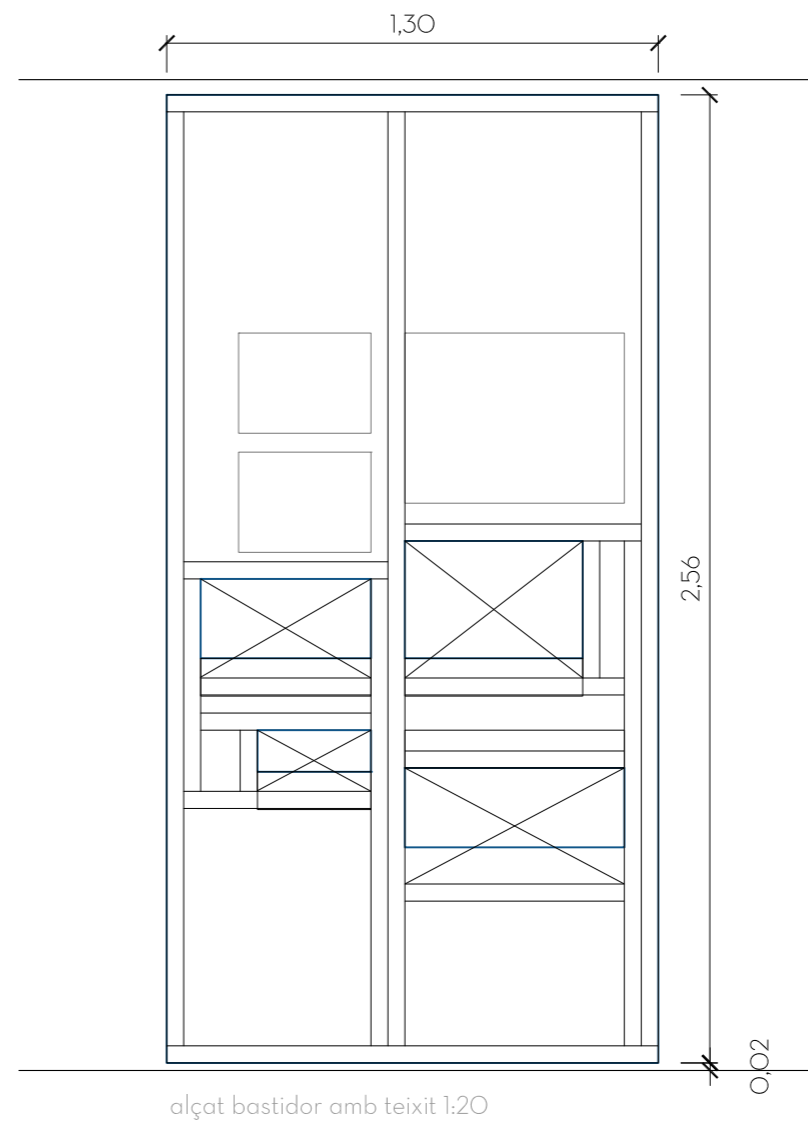
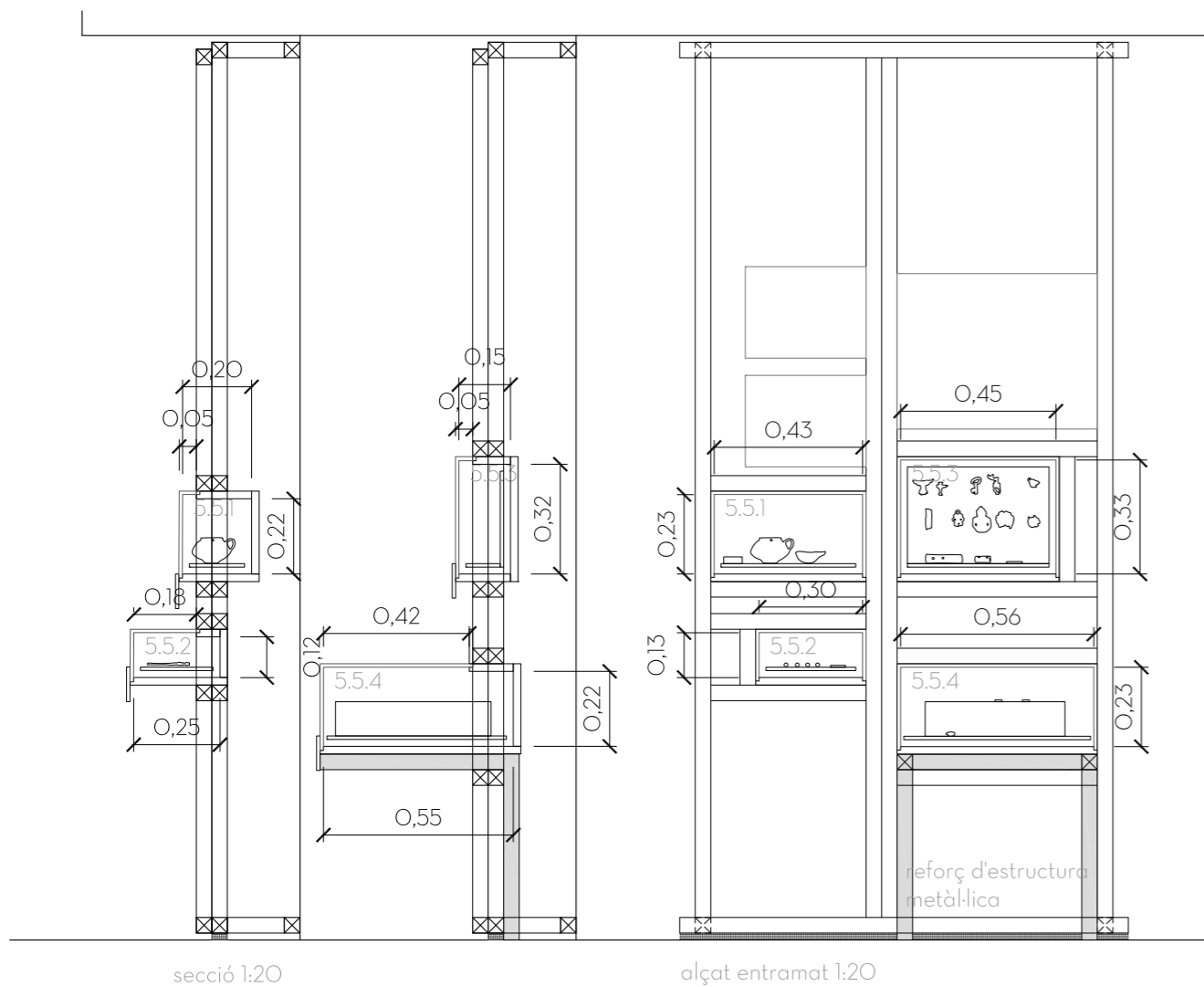

# 2102 MUHBA VOLTES

## Disseny museogràfic per la modificació dels espais de subsòl i voltes

I. PROPOSTA MUSEOGRÀFICA

PLÀNOL 13  
SALA 5 SUBSÒL  
MÒDUL 6  
e. 1/20

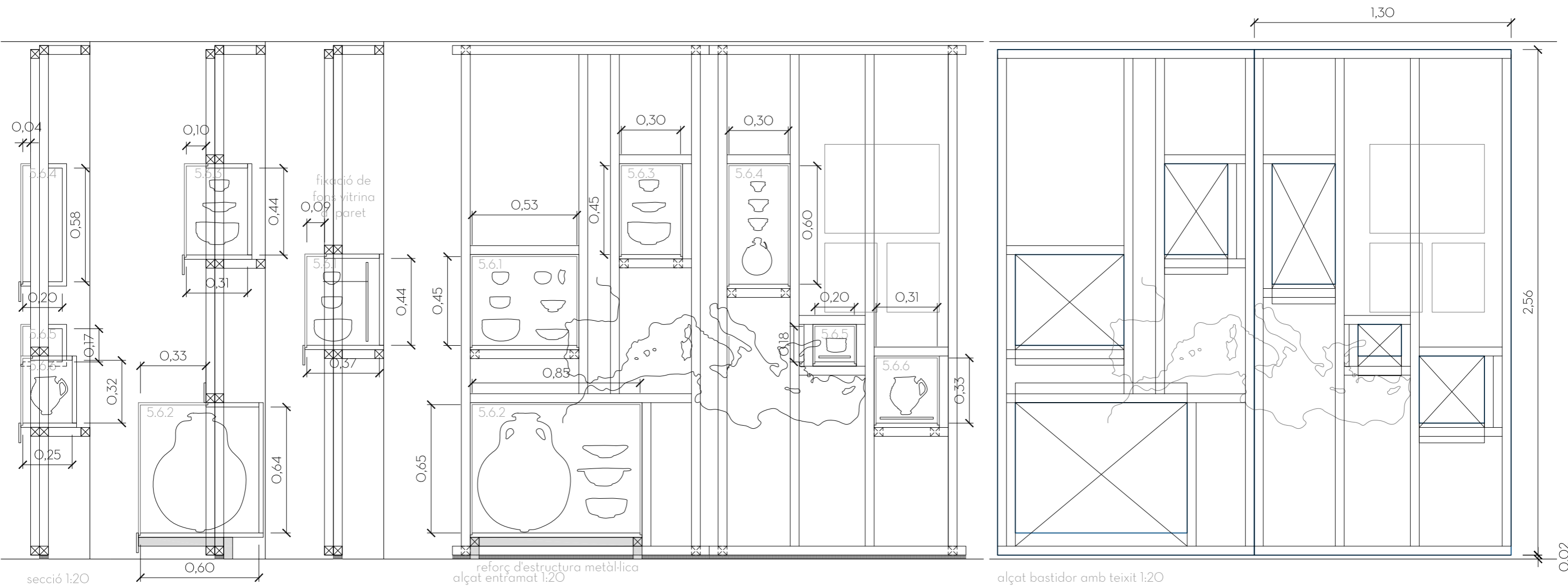

Aquest document és una còpia autèntica. L'Ajuntament de Barcelona custodia el document i les signatures originals.

# 2102 MUHBA VOLTES

## Disseny museogràfic per la modificació dels espais de subsòl i voltes

I. PROPOSTA MUSEOGRÀFICA

PLÀNOL 14  
SALA 5 SUBSÒL  
MÒDUL 7  
e. 1/20

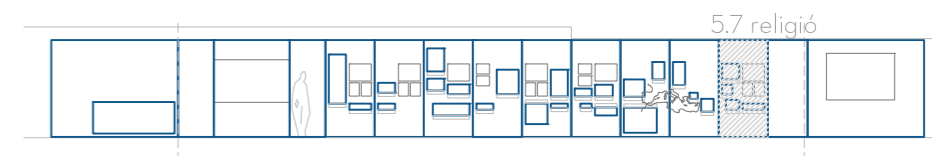
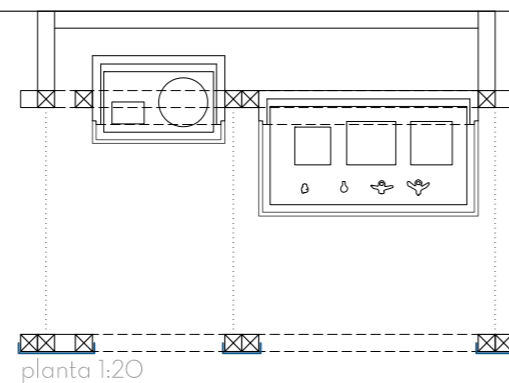
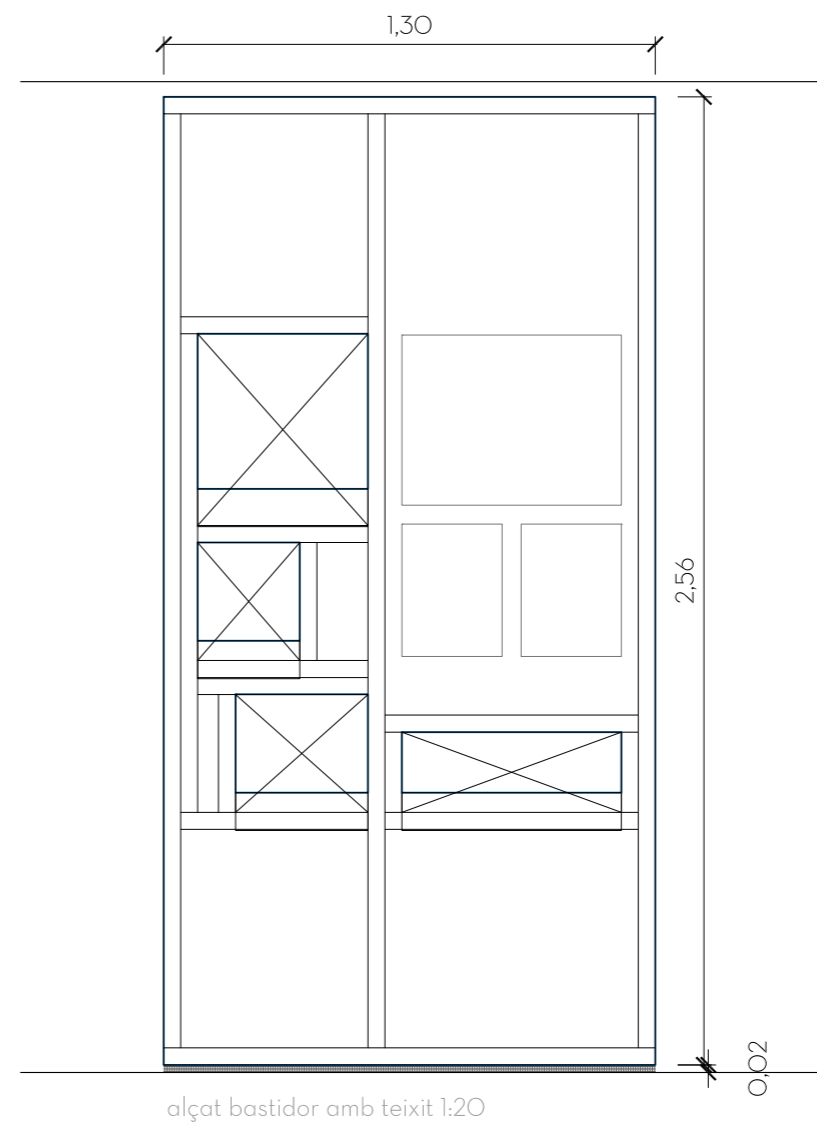
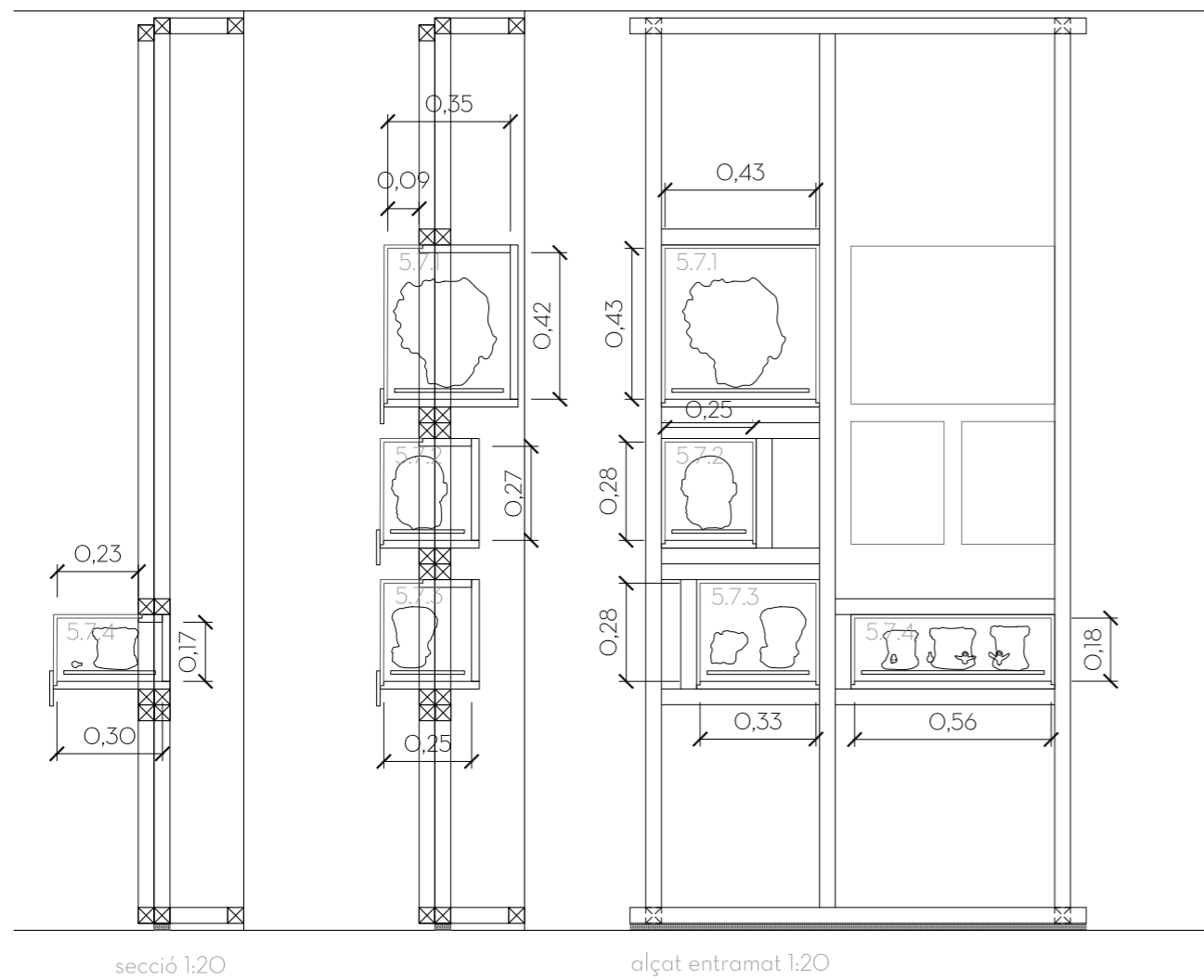

# 2102 MUHBA VOLTES

## Disseny museogràfic per la modificació dels espais de subsòl i voltes

I. PROPOSTA MUSEOGRÀFICA

PLÀNOL 15  
SALA 5 SUBSÒL  
MÒDUL 8  
e. 1/20

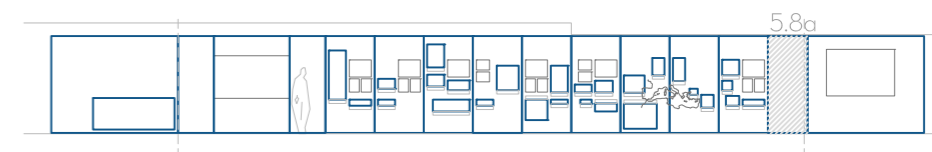
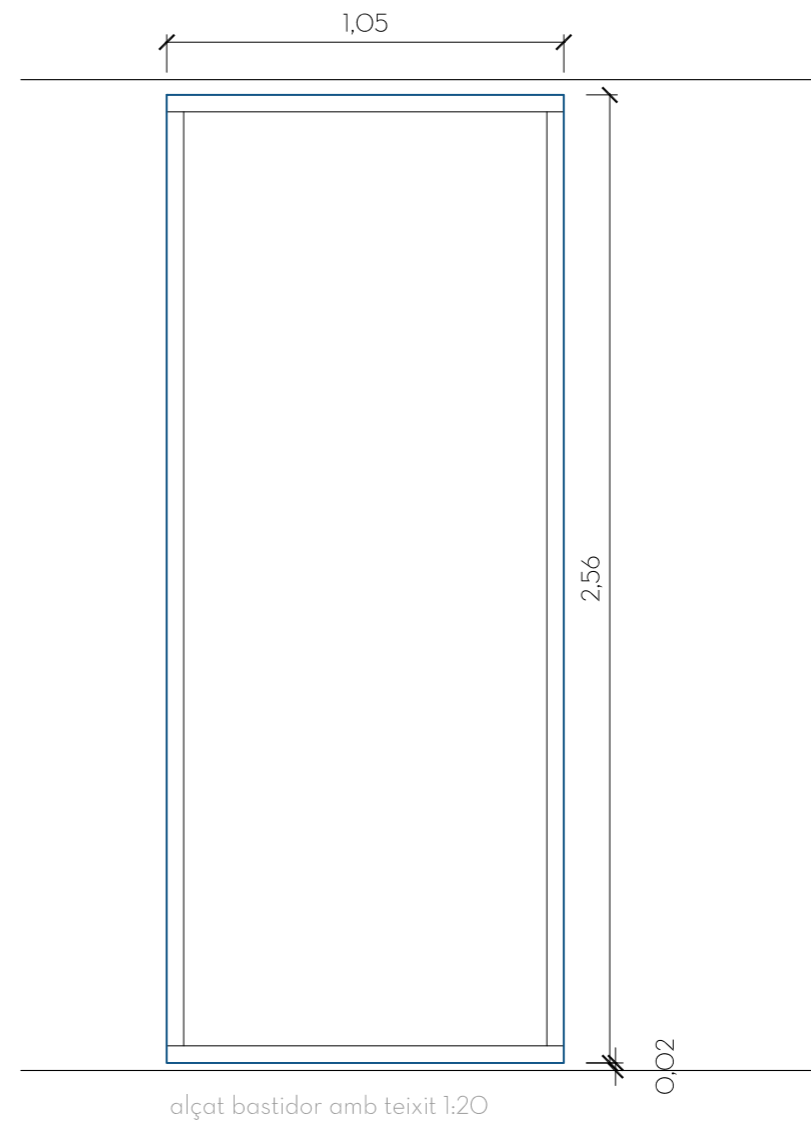
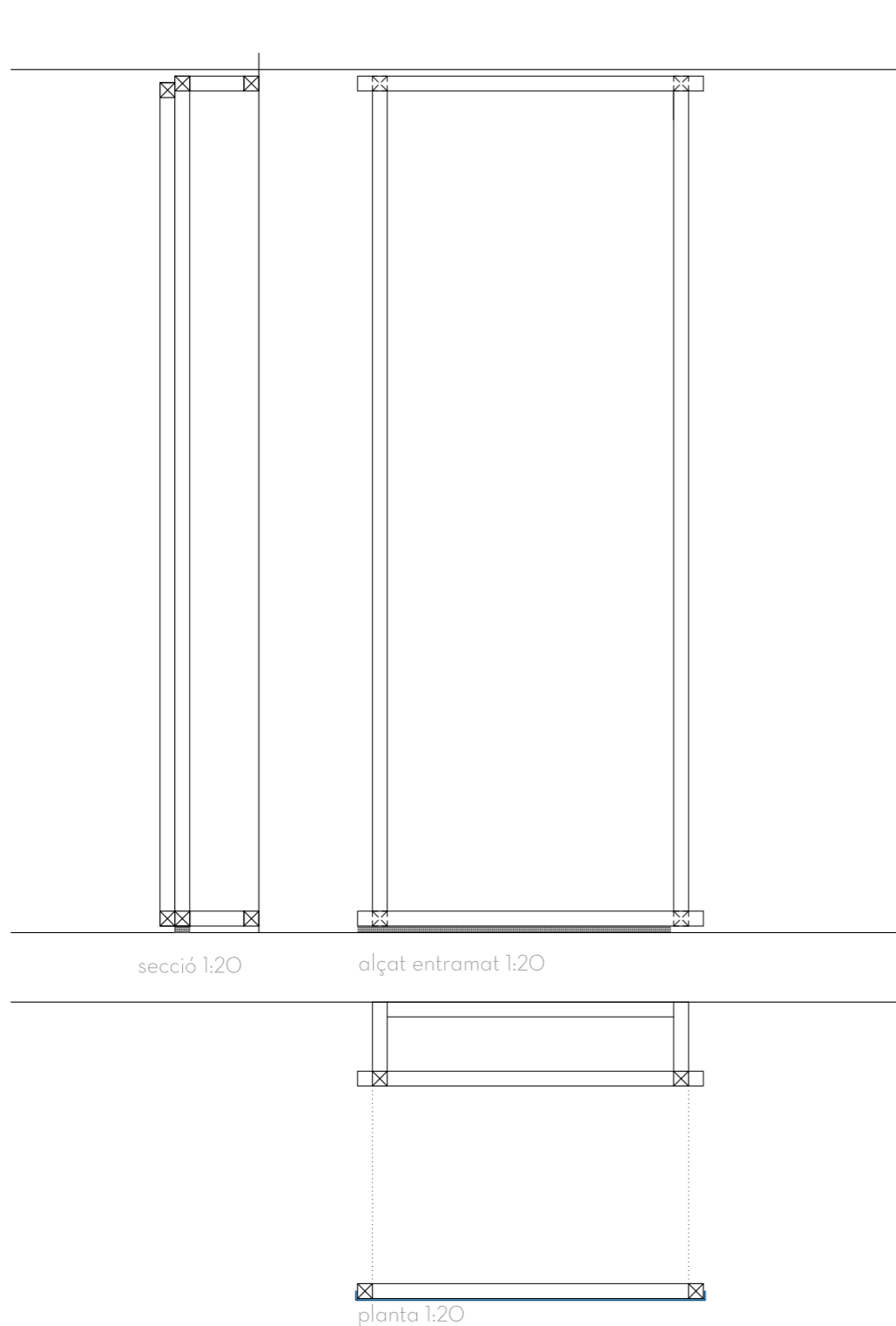

Aquest document és una còpia autèntica. L'Ajuntament de Barcelona custodia el document i les signatures originals.

# 2102 MUHBA VOLTES

## Disseny museogràfic per la modificació dels espais de subsòl i voltes

I. PROPOSTA MUSEOGRÀFICA

PLÀNOL 16  
SALA 5 SUBSÒL  
MÒDUL 9  
e. 1/20

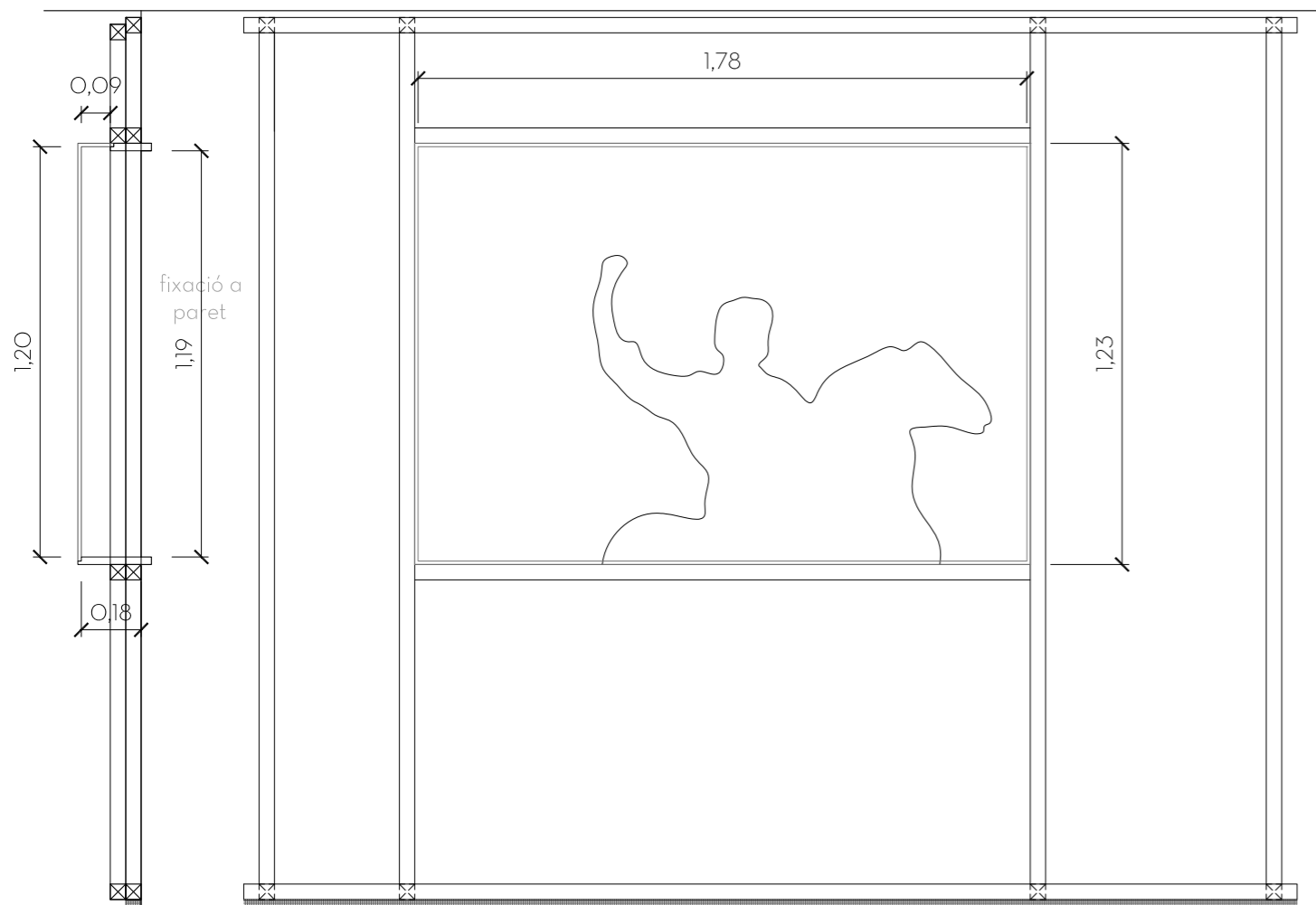

secció 1:20

alçat entramat 1:20

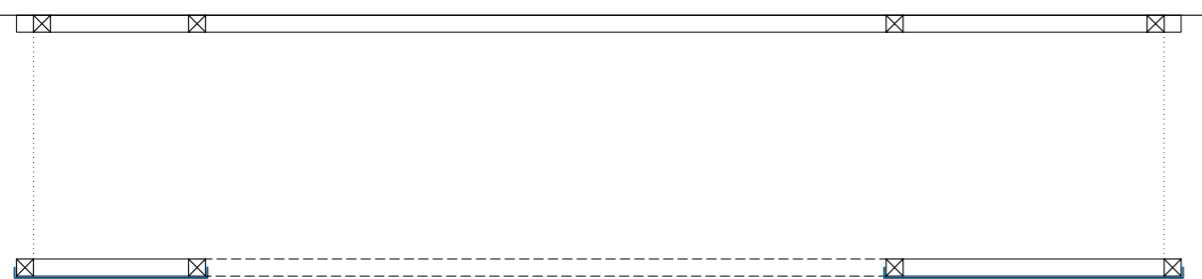

planta 1:20

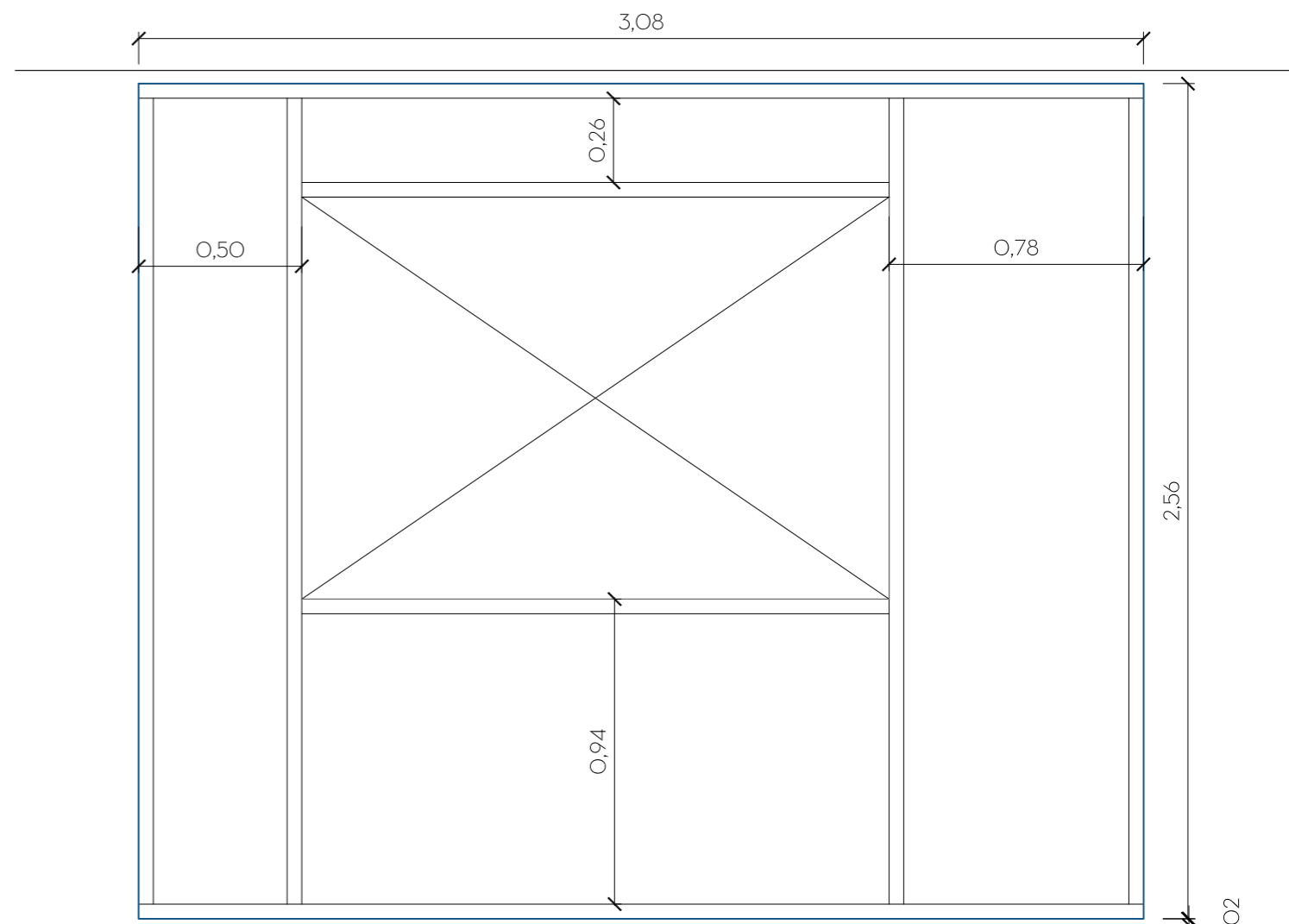

alçat bastidor amb teixit 1:20

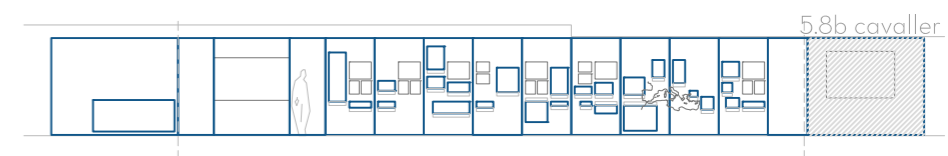

## 2102 MUHBA VOLTES

Disseny museogràfic per la modificació dels espais de subsòl i voltes

I. PROPOSTA MUSEOGRÀFICA

PLÀNOL 17  
SALA 5 SUBSÒL  
ALÇAT

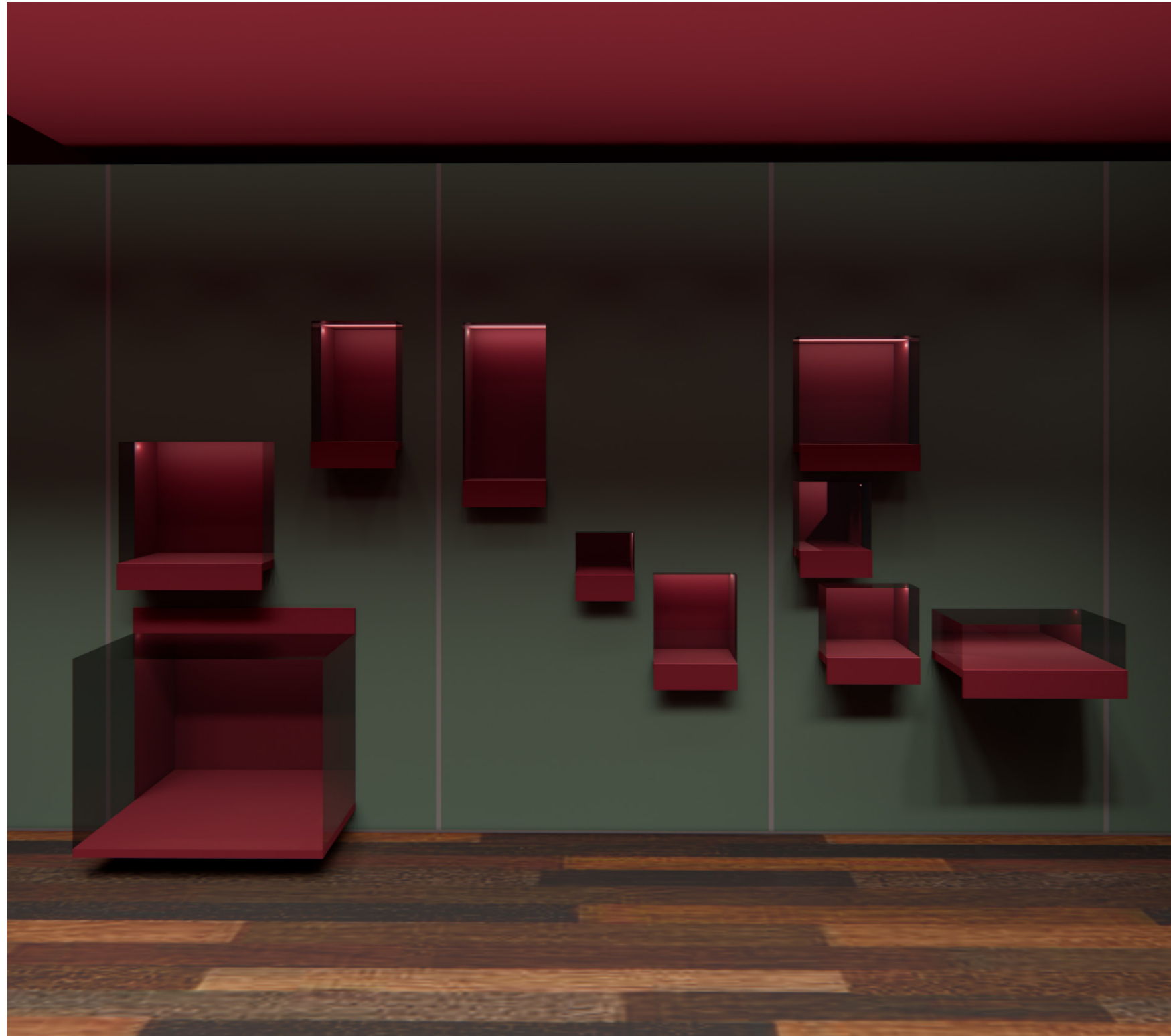

Aquest document és una còpia autèntica. L'Ajuntament de Barcelona custodia el document i les signatures originals.

# 2102 MUHBA VOLTES

## Disseny museogràfic per la modificació dels espais de subsòl i voltes

I. PROPOSTA MUSEOGRÀFICA

PLÀNOL 18  
ESPAI VOLTES ROMANES  
PLANTA ACTUAL  
e. 1/100

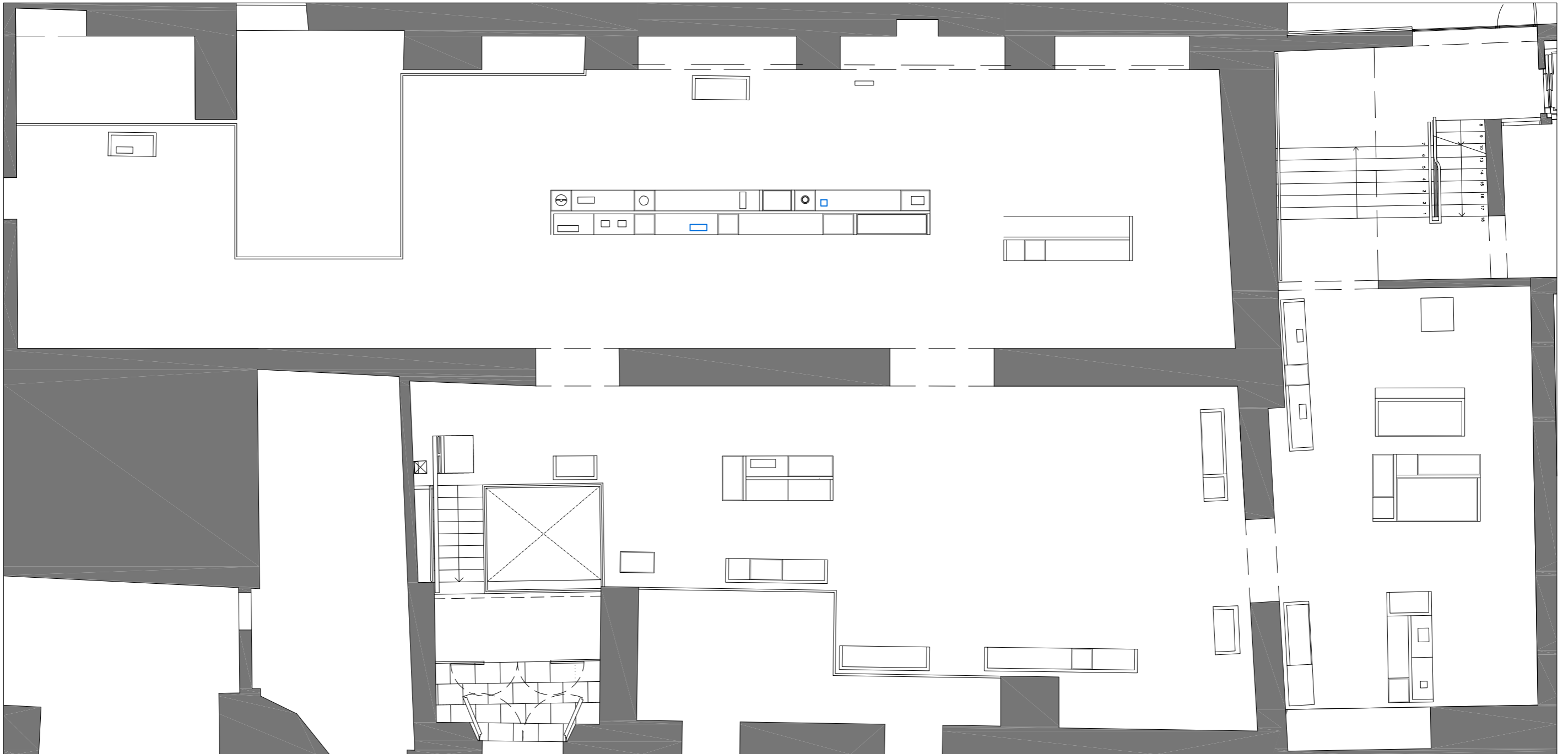

Aquest document és una còpia autèntica. L'Ajuntament de Barcelona custodia el document i les signatures originals.

# 2102 MUHBA VOLTES

## Disseny museogràfic per la modificació dels espais de subsòl i voltes

I. PROPOSTA MUSEOGRÀFICA

PLÀNOL 19  
ESPAI VOLTES ROMANES  
MODIFICACIO DE VITRINES  
e. 1/20

ESTAT ACTUAL

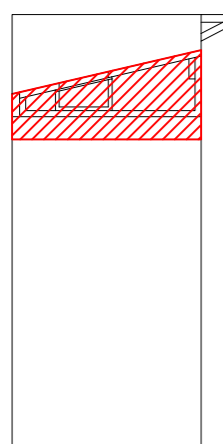

secció 1:20



alçat 1:20

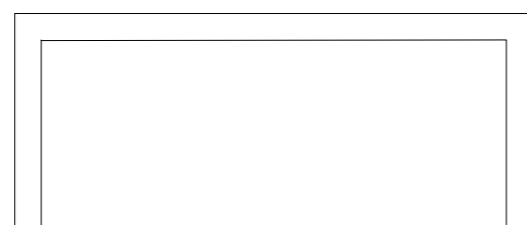

planta 1:20

OPCIÓ 1

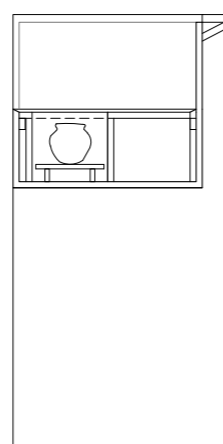

secció 1:20

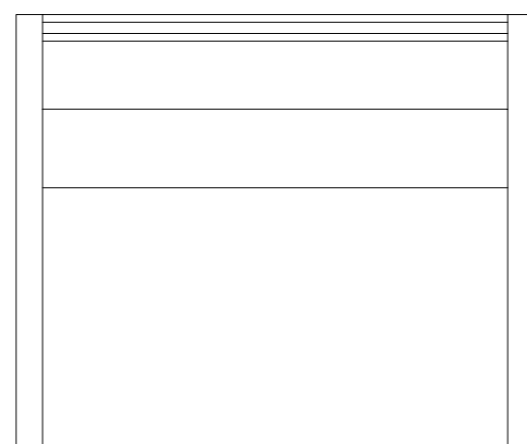

alçat 1:20

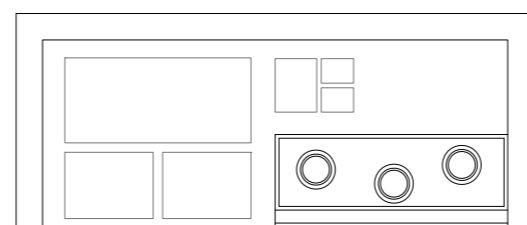

planta 1:20

OPCIÓ 2

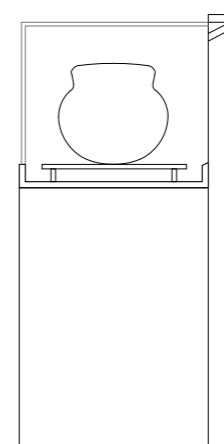

secció 1:20

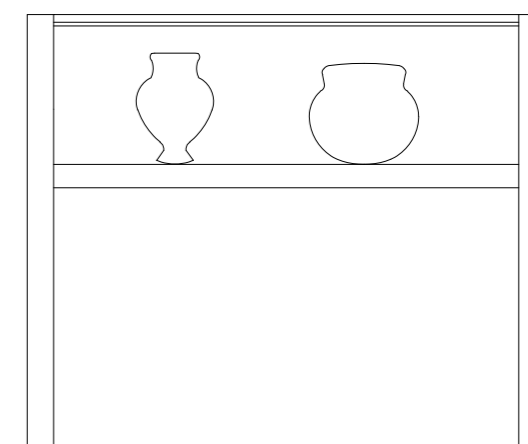

alçat 1:20

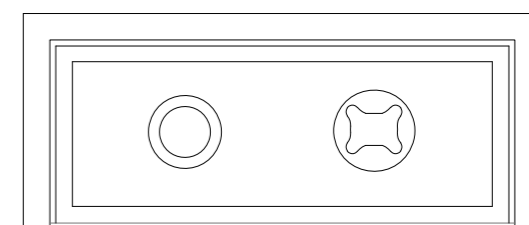

planta 1:20

Aquest document és una còpia autèntica. L'Ajuntament de Barcelona custodia el document i les signatures originals.

# 2102 MUHBA VOLTES

## Disseny museogràfic per la modificació dels espais de subsòl i voltes

I. PROPOSTA MUSEOGRÀFICA

PLÀNOL 19  
 ESPAI VOLTES ROMANES  
 MODIFICACIO DE VITRINES  
 e. 1/20

DOMUS: PEANYA TIPUS

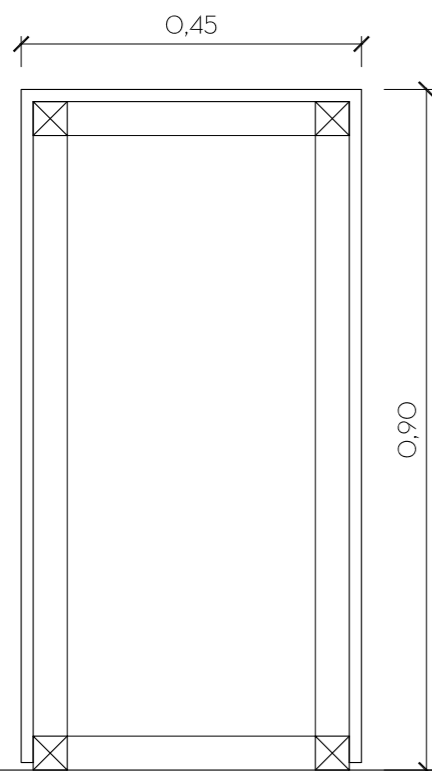

secció 1:10

DOMUS: MÒDUL

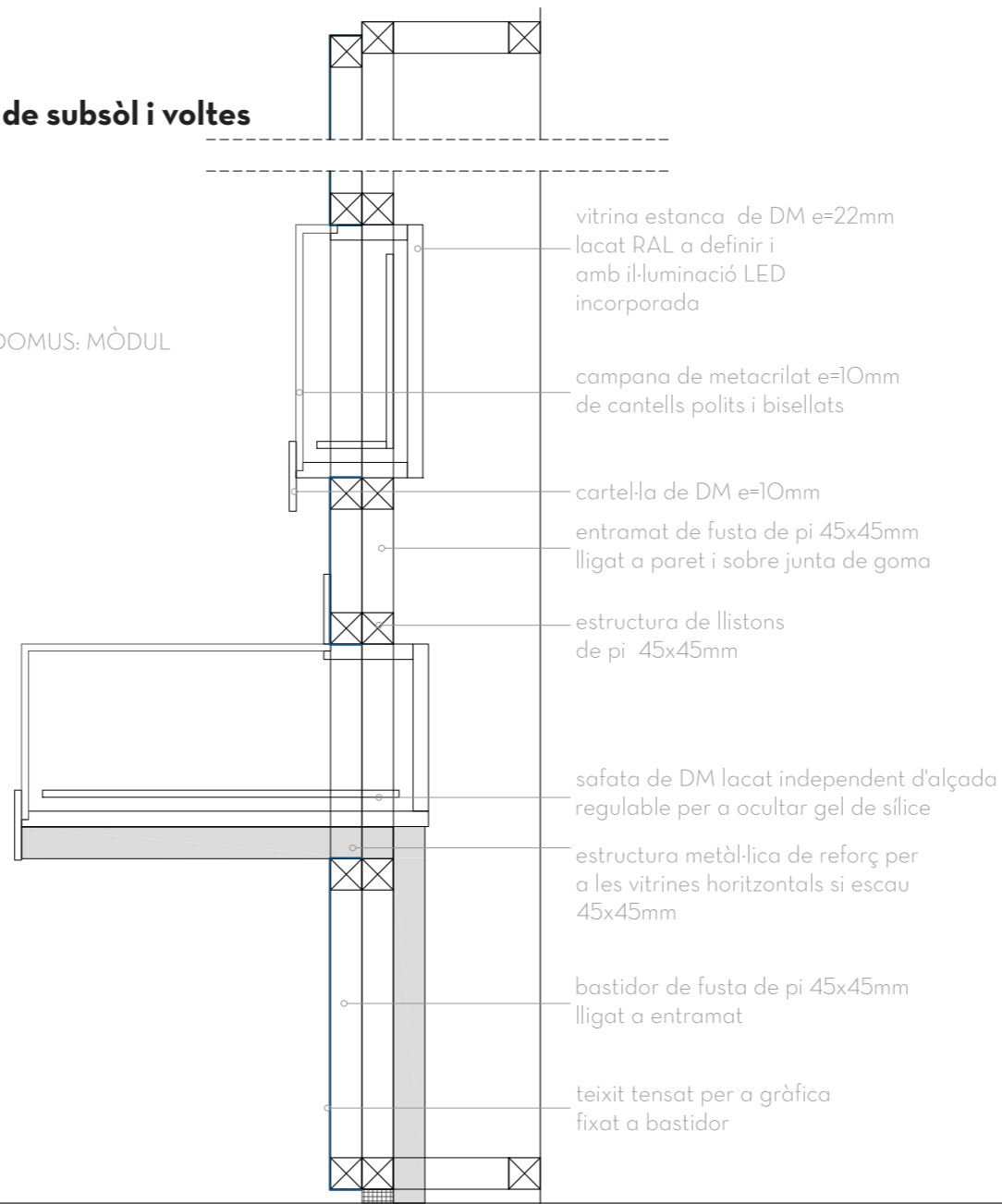

secció 1:10

VOLTES: VITRINA TIPUS

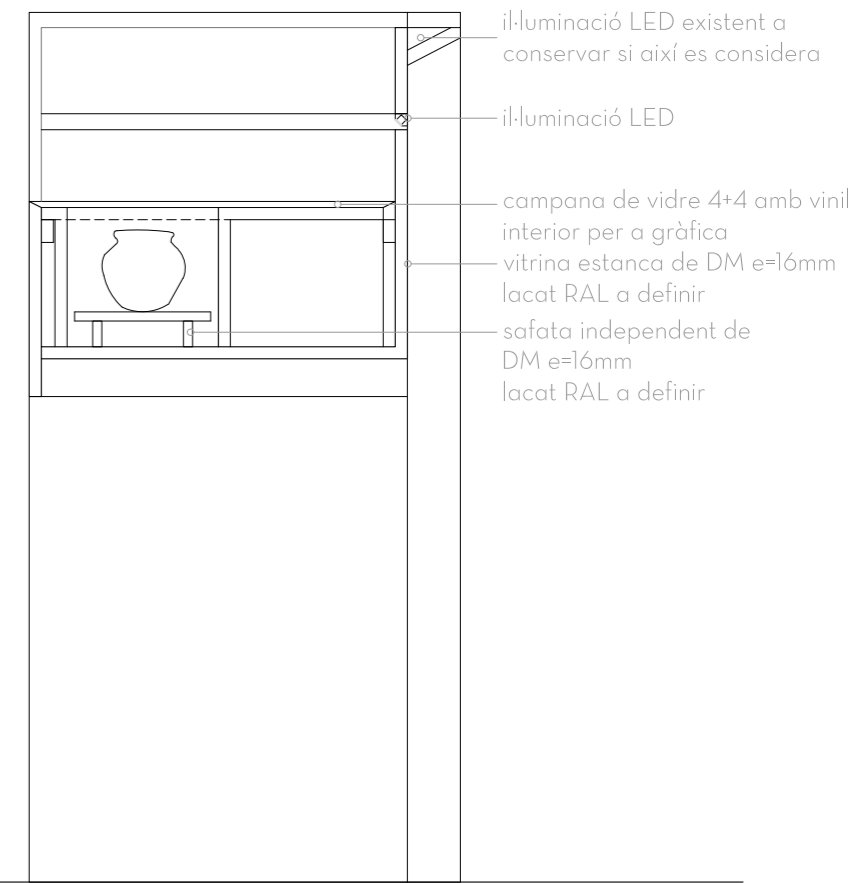

secció 1:10

vitrina estanca de DM e=22mm  
 lacat RAL a definir i  
 amb il·luminació LED  
 incorporada

campana de metacrilat e=10mm  
 de cantells polits i bisellats

cartel·la de DM e=10mm  
 entramat de fusta de pi 45x45mm  
 lligat a paret i sobre junta de goma

estructura de llistons  
 de pi 45x45mm

safata de DM lacat independent d'alçada  
 regulable per a ocultar gel de sílice

estructura metàl·lica de reforç per  
 a les vitrines horitzontals si escau  
 45x45mm

bastidor de fusta de pi 45x45mm  
 lligat a entramat

teixit tensat per a gràfica  
 fixat a bastidor

il·luminació LED existent a  
 conservar si així es considera

il·luminació LED

campana de vidre 4+4 amb vinil  
 interior per a gràfica

vitrina estanca de DM e=16mm  
 lacat RAL a definir

safata independent de  
 DM e=16mm  
 lacat RAL a definir

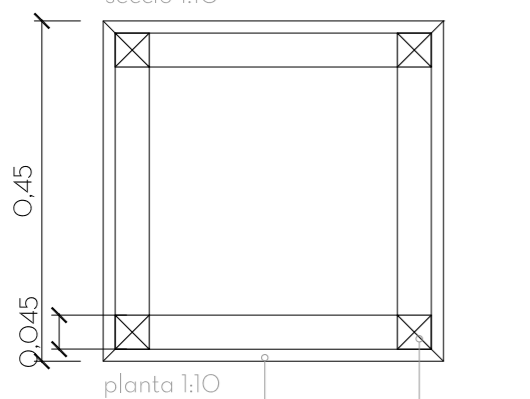

planta 1:10

estructura de llistons  
 de pi 45x45mm

acabat de tauler de  
 DM lacat e=16mm  
 lacat RAL a definir

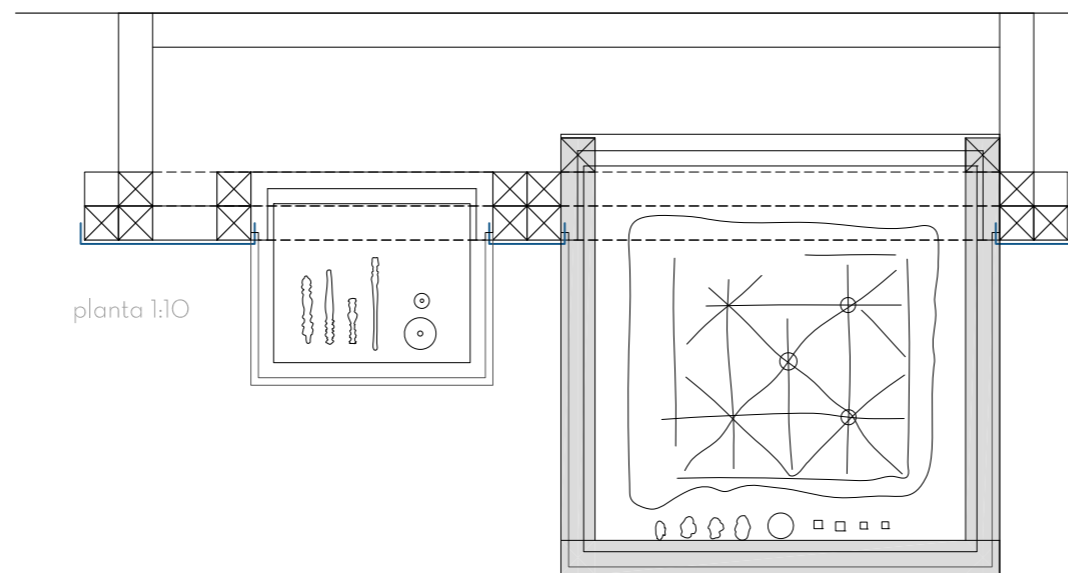

planta 1:10

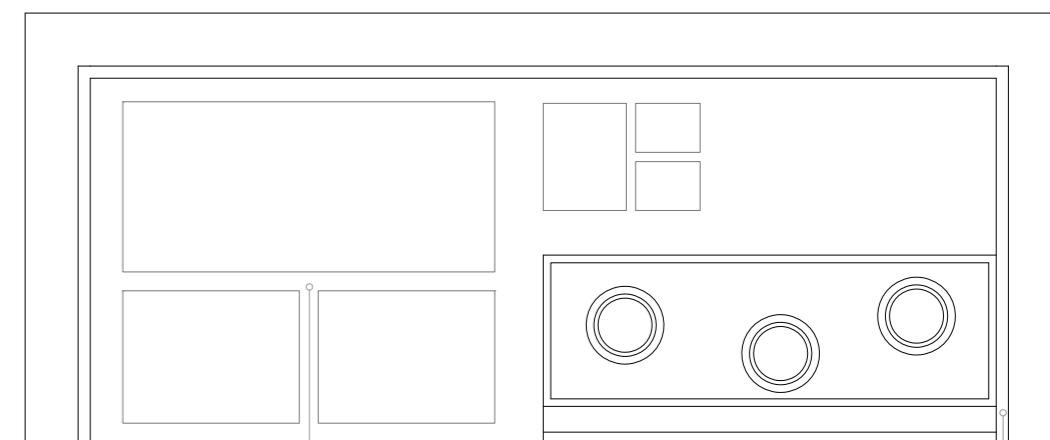

planta 1:10

campana de vidre  
 4+4 amb vinil interior  
 per a gràfica

vitrina estanca de  
 DM e=16mm  
 lacat RAL a definir

**Disseny museogràfic per la modificació dels espais de subsòl i voltes****2. CONTINGUTS**

Els continguts de la nova museografia dels espais de la Sala Subsòl s'organitzen en els següents àmbits i subàmbits:

**SALA 4. LA FUNDACIÓ DE LA COLÒNIA ROMANA**

- 4.0 L'àrea arqueològica de plaça del Rei
- 4.1 La fundació de la colònia romana

**SALA 5. LA SOCIETAT DE BARCINO**

- 5.1 L'explotació del territori
- 5.2 Les famílies benestants
- 5.3 Les classes populars
- 5.4 Representació pública i status. Les necròpolis
- 5.5 Habitar a Barcino. Espais domèstics
- 5.5b Vida domèstica
- 5.6 Barcino, ciutat comercial
- 5.7 Culte i religió

**SALA 6. FORMA URBIS. L'ESTRUCTURA URBANA DE BARCINO**

- 6.1 Fullonica i tintoria
- 6.2 Piscina termes/claveguera reutilització
- 6.3 Tintoria i tabernae
- 6.4 Cardo Minor. Urbanisme, salubritat, manteniment de la ciutat
- 6.5 Mirador/muralla.
- 6.6 Salaons. abastir la ciutat, treball
- 6.7 Esglesia
- 6.8 Torcularia. Economia al segle IV, canvi de mercats

**SALA 7. EL CRISTIANISME ELS VISIGOTS I LA CIUTAT**

- 7.1 El pas cap a l'antiguitat tardana
- 7.2 El cristianisme a Barcino
- 7.3 Els visigots
- 7.4 Conjunt episcopal
  - 7.4.1 La representació del nou poder
- 7.5 Barcino, la transformació de l'urbs i el suburbium als segles V-VII
- 7.6 Conjunt episcopal

El discurs continua a l'espai de les voltes romanes, amb la següent estructura en àmbits i subàmbits:

**SALA 8. TERRA DE FRONTERA, ENTRE MUSULMANS I CAROLINGIS. SEGLES VIII-X**

- 8.1 De l'imperi islàmic a l'emirat de Còrdova: l'efímera dominació musulmana
- 8.2 Barcelona carolíngia
- 8.3 Els nous prínceps de Catalunya: el Palau Major de Barcelona

**SALA 9. LA BARCELONA COMTAL. SEGLES XI-XII**

- 9.1 Les bases econòmiques del creixement
- 9.2 Una majoria cristiana i una minoria jueva
- 9.3 Els comtes de Barcelona reis d'Aragó

**SALA 10. UNA NOVA ELIT CIUTADANA. SEGLES XIII-XIV**

- 10.1 El gran negoci de l'expansió mediterrània
- 10.2 Ostentar l'ascens per liderar la comunitat: els casalots urbans

## 3. MEMÒRIA TÈCNICA

### 3.1 RECORREGUT SALA SUBSÒL

La revisió del discurs museològic de la Sala Subsòl es materialitza amb la substitució i l'eliminació d'algunes cartel·les i plafons gràfics. El suport museogràfic d'aquesta part de la intervenció està definida pels següents elements:

#### 3.1.1 ESTRUCTURA I SUPORTS

##### SUPORTS A BARANA EXISTENT

Suports metàl·lics en perfils d'acer fixats a la barana de la passera, reproduint els existents, segons plànol. Acabat pintat a taller amb RAL a definir.

S'estimarà la possibilitat d'aprofitar els elements que quedin lliures per la retirada d'alguna cartel·la o plafó amb contingut obsolet.

#### 3.1.2 PANELLS I GRÀFICA

##### PANELLS GRÀFICS SOBRE BARANA EXISTENT

Xapa d'acer amb pletines de reforç i fixació a la part inferior, per fixar al suport existent amb cargols. Tot lacat a l'aigua. La gràfica s'imprimeix en vinil laminat mate i s'enganxa a la part superior de la xapa.

### 3.2 SALA 5 DE LA SALA SUBSÒL (ESPAI DOMUS)

La Sala 5 modifica íntegrament la seva museografia, renovant el discurs, resituant les peces i afegint-ne de noves. En la materialització del disseny proposat s'utilitzen els següents elements constructius:

#### 3.2.1 ESTRUCTURA I SUPORTS

##### MÒDULS

Mòduls de suport d'obra i gràfica, realitzats en bastidors de pi de 45x45mm amb travessers horitzontals i muntants verticals de reforç segons plànols.

Aquests mòduls se separen de la paret 20 cm, per deixar la càmera necessària per:

- alimentar elèctricament la il·luminació de les vitrines
- permetre el moviment necessari de cada vitrina, en funció de la seva disposició i la profunditat necessàries

L'entramat de fusta se subjecta a paret mitjançant uns travessers que salven aquests 20 cm de separació.

Els elements de l'entramat porten peces metàl·liques per penjar-hi els bastidors amb el teixit imprès que contenen la gràfica impresa.

#### 3.2.2 PANELLS I GRÀFICA

##### PANELLS DE TEIXIT IMPRÉS

Els panells de teixit imprès (canvas) amb velcro cosit perimetralment de 45mm, muntats sobre bastidors de llistons de fusta de pi de 45x45mm. Els bastidors formen les finestres que coincideixen amb les vitrines que es mostren a través de la superfície gràfica.

La composició de les finestres per cada plafó gràfic, segons el plànol corresponent.

##### CARTEL·LES DE DM

Les cartel·les, realitzades en impressió directa sobre DM de 10 mm de gruix, tenen una alçada de 10 cm i una amplada que s'adapta a cada vitrina.

El RAL del fons, a definir, serà el mateix que el de l'interior de les vitrines.

##### CARTEL·LES DE FÓREX

Cartel·les realitzades en impressió directa sobre fórex blanc de 3mm, sobre peanya o a paret, amb el color de fons utilitzat per pintar el suport sobre el que s'instal·len (RAL a definir).

9 u de mesures aproximades de 15x15 mm

#### 3.2.3 MOBILIARI

##### PEANYES

Les peanyes es realitzaran en tauler de DM 16mm amb reforços interiors, segons plànols, acabats lacats en RAL a definir.

##### VITRINES

Les vitrines que contenen les obres, de dimensions variables, es realitzaran en tauler de DM de 22 mm, lacat a l'aigua amb RAL a definir, amb ferratges per a fixar-les als muntats i travessers de l'entramat de l'estructura dels mòduls.

Les vitrines incorporen un doble fons, per contenir el gel de sílice en el cas que la conservació de les peces ho requereixi. Realitzat en tauler de DM de 10 mm, situat a la base o a la part posterior segons el cas, lacat a l'aigua amb RAL a definir.

La campana de metacrilat transparent, de diferents gruixos segons format (6 mm-10 mm) amb cantells polits, de mides variables segons les peces a rebre, se subjecta a la caixa de DM mitjançant cargols i forats avellanats.

Tot segons plànols.

### 3.3 SALA DE LES VOLTES ROMANES

La museografia de la sala de les voltes romanes s'adapta al mobiliari existent, modificant-ne les vitrines per rebre la nova gràfica i les peces (redistribuides o noves). Es preveu la nova distribució del mobiliari, l'adaptació de les parts que afecten al contingut d'aquest. Les partides a valorar són:

#### 3.3.1 ESTRUCTURA I SUPORTS

##### SUPPORT DE PECES DE PEDRA

Peu metàl·lic per a suport de peces de pedra compostats per base inferior de xapa metàl·lica de 8mm de gruix i 2 perfils verticals en H de 80x80x5mm. Base superior de suport de la peça amb ganxos de subjecció. Alçada variable segons disposició de les peces. Acabat lacat al forn, RAL a definir.

##### SUPPORT RETRAT

Estructura metàl·lica autoportant de 160x122cm per suport de pintures segons plànol. Acabada amb pintura al forn, RAL a definir.

#### 3.3.2 GRÀFICA

##### CARTEL·LES DE PECES FORA DE VITRINA

Les cartel·les, realitzades en impressió directa sobre forex blanc de 3mm, tindran unes mesures aproximades de 50x90mm.

## 2102 MUHBA VOLTES

### Disseny museogràfic per la modificació dels espais de subsòl i voltes

#### CARTEL·LES URNES I VITRINES

Les cartel·les, realitzades en impressió directa sobre vinil adhesiu, s'adaptaran a les pestanyes existents en el suport de les peces, situades a l'interior d'urnes i vitrines.

#### SUPERFÍCIE GRÀFICA VITRINES

La superfície gràfica de les vitrines existents modificades es realitza amb vinils impressos per la cara interior del vidre. Aquests vinils deixaran el retall corresponent a les petites vitrines que quedin encastades sota la superfície de vidre.

#### LACAT BASE URNES I VITRINES

Lacat de la base d'urnes i vitrines existents amb RAL a definir.

#### 3.3.2 MOBILIARI

##### MODIFICACIÓ DE VITRINES FARISTOL

Les vitrines pupitre existents en els espais de les voltes romanes s'han de modificar per tal de rebre el nou discurs i la nova disposició de les peces i, per altra banda, per tenir una alçada més accessible.

La part afaristolada de les vitrines es desmunta i se substitueix per una caixa construïda en tauler de DM de 16 mm de gruix. Aquesta caixa rep el vidre pla amb la gràfica incorporada, o bé la campana de vidre per exposar peces de més volum.

En el cas de vitrina amb campana, la caixa té un fons extraïble realitzat en tauler de DM de 12mm col·locat sobre tacs de fusta de 4x4cm, per permetre la col·locació d' Art Sorb en la part inferior.

Les vitrines amb superfície gràfica poden incorporar petites vitrines interiors.

Plans i campanes de vidre laminat 4+4 amb cantell polit i segellat amb silicona. L

alçada dels suports i les campanes serà variable en funció de les peces exposades.

Tot segons plànol de detalls tipus, i acabat lacat amb RAL a definir.

##### PUFS

Pufs de base rodona, de 40cm de diàmetre i 42cm d'alçada, d'escuma d'alta densitat acabats en pell sintètica o loneta, en color clar.

## 2102 MUHBA VOLTES

### Disseny museogràfic per la modificació dels espais de subsòl i voltes

#### 4. AMIDAMENTS I PRESSUPOST

PARTIDES	U	PREU UNITARI	TOTAL
<b>1 ESTRUCTURA I SUPORTS</b>			
<b>RECORREGUT SALA SUBSÒL</b> <b>1.1 SUPORTS A BARANA EXISTENT</b> Suports metàl·lics en perfils d'acer fixats a la barana de la passera, reproduint els existents, segons plànol. Acabat pintat a taller amb RAL a definir. S'estimarà la possibilitat d'aprofitar els elements que quedin lliures per la retirada d'alguna cartel·la o plafó amb contingut obsolet.	20		
<b>SALA 5 DE LA SALA SUBSÒL (ESPAI DOMUS)</b>			
<b>1.2 MÒDULS</b> Mòduls de suport d'obra i gràfica, realitzats en bastidors de pi de 45x45mm amb travessers horitzontals i muntants verticals de reforç segons plànols. Aquests mòduls se separen de la paret 20 cm, per deixar la càmera necessària per: - alimentar elèctricament la il·luminació de les vitrines - permetre el moviment necessari de cada vitrina, en funció de la seva disposició i la profunditat necessàries L'entramat de fusta se subjecta a paret mitjançant uns travessers que salven aquests 20 cm de separació. Els elements de l'entramat porten peces metàl·liques per penjar-hi els bastidors amb el teixit imprès que contenen la gràfica impresa.			
260x130 cm (mòduls amb contingut expositiu)	9		
260x95 cm (mòduls flanquejant pantalla de projecció)	2		
260x200 cm (mòdul pantalla)	1		
260x105 cm (mòdul final -sense contingut-)	1		
<b>SALA DE LES VOLTES ROMANES</b>			
<b>1.3 SUPORT DE PECES DE PEDRA</b> Peu metàl·lic per a suport de peces de pedra compostats per base inferior de xapa metàl·lica de 8mm de gruix i 2 perfils verticals en H de 80x80x5mm. Base superior de suport de la peça amb ganxos de subjecció. Alçada variable segons disposició de les peces. Acabat lacat al forn, RAL a definir.	7		

SUPORT RETRAT Estructura metàl·lica autoportant de 160x122cm per suport de pintures segons plànol. Acabada amb pintura al forn, RAL a definir.	1		
<b>2 PANELLS I GRÀFICA</b>			
<b>RECORREGUT SALA SUBSÒL</b>			
<b>2.1 PANELLS GRÀFICS SOBRE BARANA EXISTENT</b> Xapa d'acer amb pletines de reforç i fixació a la part inferior, per fixar al suport existent amb cargols. Tot lacat a l'aigua. La gràfica s'imprimeix en vinil laminat mate i s'enganxa a la part superior de la xapa.	10		
<b>SALA 5 DE LA SALA SUBSÒL (ESPAI DOMUS)</b>			
<b>2.2 PANELLS DE TEIXIT IMPRÉS</b> Els panells de teixit imprès (canvas) amb velcro cosit perimetralment de 45mm, muntats sobre bastidors de llistons de fusta de pi de 45x45mm. Els bastidors formen les finestres que coincideixen amb les vitrines que es mostren a través de la superfície gràfica. La composició de les finestres per cada plafó gràfic, segons el plànol corresponent.	270		
260x130 cm (mòduls amb contingut expositiu)	9		
260x95 cm (mòduls flanquejant pantalla de projecció)	2		
260x200 cm (mòdul pantalla)	1		
260x105 cm (mòdul final -sense contingut-)	1		
260x308 cm (inclou finestra per pintura cavaller)	1		
260x335 cm (inclou finestra per fornícula amb mosaic)	1		
<b>2.3 CARTEL·LES DE DM</b> Les cartel·les, realitzades en impressió directa sobre DM de 10 mm de gruix, tenen una alçada de 10 cm i una amplada que s'adapta a cada vitrina. El RAL del fons, a definir, serà el mateix que el de l'interior de les vitrines.	27		
<b>2.4 CARTEL·LES DE FÓREX</b> Cartel·les realitzades en impressió directa sobre fórex blanc de 3mm, sobre peanya o a paret, amb el color de fons utilitzat per pintar el suport sobre el que s'instal·len (RAL a definir). Mesures aproximades de 15x15 mm.	9		

## 2102 MUHBA VOLTES

### Disseny museogràfic per la modificació dels espais de subsòl i voltes

SALA DE LES VOLTES ROMANES			
2.5 CARTEL·LES DE PECES FORA DE VITRINA Les cartel·les, realitzades en impressió directa sobre forex blanc de 3mm, tindran unes mesures aproximades de 50x90mm.	7		
2.6 CARTEL·LES URNES I VITRINES Les cartel·les, realitzades en impressió directa sobre vinil adhesiu, s'adaptaran a les pestanyes existents en el suport de les peces, situades a l'interior d'urnes i vitrines.	26		
2.7 SUPERFÍCIE GRÀFICA VITRINES La superfície gràfica de les vitrines existents modificades es realitza amb vinils impresos per la cara interior del vidre. Aquests vinils deixaran el retall corresponent a les petites vitrines que quedin encastades sota la superfície de vidre. Mides segons plànols.	24		
2.8 LACAT BASE URNES I VITRINES Lacat de la base d'urnes i vitrines existents amb RAL a definir.	26		

### 3 MOBILIARI

RECORREGUT SALA SUBSÒL			
3.1 PEANYES Les peanyes es realitzaran en tauler de DM 16mm amb reforços interiors, acabats lacats en RAL a definir. 30x60x45 cm 45x105x45 cm 20x75x75 cm	1 1 1		
3.2 VITRINES Les vitrines que contenen les obres, de dimensions variables, es realitzaran en tauler de DM de 22 mm, lacat a l'aigua amb RAL a definir, amb ferratges per a fixar-les als muntats i travessers de l'entramat de l'estructura dels mòduls. Les vitrines incorporen un doble fons, per contenir el gel de sílice en el cas que la conservació de les peces ho requereixi. Realitzat en tauler de DM de 10 mm, situat a la base o a la part posterior segons el cas, lacat a l'aigua amb RAL a definir. La campana de metacrilat transparent, de diferents gruixos segons format (6 mm-10 mm) amb cantells polits, de mides variables segons les peces a rebre, se subjecta a la caixa de DM mitjançant cargols i forats avellanats. Les vitrines porten la il·luminació incorporada mitjançant tires de leds i focus led orientables. Tot segons plànols.			

(alçada x amplada x profunditat -base-, mides interiors):			
5.1.1 vitrina (fornícula) 130x40x25 cm		1	
5.1.2 vitrina (horitzontal) campana metacril·lat reforç metàl·lic 17x54x45 cm 18x56x39 cm (segons plànols)		1	
5.2.1 vitrina (vertical) campana metacril·lat (fixació a paret) 24x40x34 cm 25x43x4 cm		1	
5.2.2 vitrina (horitzontal) campana metacril·lat 17x40x20 cm 18x43x13 cm		1	
5.3.1 vitrina (fornícula) 59x45x23 cm		1	
5.3.2 vitrina (vertical) campana metacril·lat 32x41x30 cm 33x43x9 cm		1	
5.3.3 vitrina (vertical) campana metacril·lat 27x54x30 cm 28x56x9 cm		1	
5.3.4 vitrina (horitzontal) campana metacril·lat reforç metàl·lic 32x93x50 cm 33x95x33 cm (segons plànols)		1	
5.3.5 vitrina (vertical) campana metacril·lat 63x54x20 cm 64x58x5 cm		1	
5.3.6 vitrina (horitzontal) campana metacril·lat 17x41x25 cm 18x43x19 cm		1	
5.4.1 vitrina (vertical) campana metacril·lat 72x41x39 cm 73x43x10 cm		1	
5.4.2 vitrina (horitzontal) campana metacril·lat reforç metàl·lic 55x54x45 cm 56x56x39 cm (segons plànols)		1	
5.4.3 vitrina (horitzontal) campana metacril·lat reforç metàl·lic 12x41x40 cm 13x43x28 cm (segons plànols)		1	
5.5.1 vitrina (vertical) campana metacril·lat 22x41x20 cm 23x43x5 cm		1	
5.5.2 vitrina (horitzontal) campana metacril·lat 12x28x25 cm 13x30x18 cm		1	
5.5.3 vitrina (vertical) campana metacril·lat 32x43x15 cm 33x45x5 cm		1	
5.5.4 vitrina (horitzontal) campana metacril·lat reforç metàl·lic 22x54x40 cm 23x56x27 cm (segons plànols)		1	
5.6.1 vitrina (vertical) campana metacril·lat (fixació a paret) 44x51x37 cm 45x53x10 cm		1	

## 2102 MUHBA VOLTES

### Disseny museogràfic per la modificació dels espais de subsòl i voltes

5.6.2	vitrina (horitzontal) campana metacril·lat reforç metàl·lic	64x83x60 cm 65x85x33 cm (segons plànols)	1		
5.6.3	vitrina (vertical) campana metacril·lat	44x28x31 cm 45x30x10 cm	1		
5.6.4	vitrina (vertical) campana metacril·lat	58x28x20 cm 60x30x5 cm	1		
5.6.5	vitrina (vertical) campana metacril·lat	17x18x20 cm 18x20x5 cm	1		
5.6.6	vitrina (vertical) campana metacril·lat	32x29x25 cm 33x31x5 cm	1		
5.7.1	vitrina (vertical) campana metacril·lat	42x41x35 cm 43x43x9 cm	1		
5.7.2	vitrina (vertical) campana metacril·lat	27x23x25 cm 28x25x9 cm	1		
5.7.3	vitrina (vertical) campana metacril·lat	27x31x25 cm 28x33x9 cm	1		
5.7.4	vitrina (horitzontal) campana metacril·lat	17x54x30 cm 18x56x23 cm	1		
5.8.1	marc pintura cavaller campana metacril·lat	119x176x18 cm 120x178x9 cm	1		
SALA DE LES VOLTES ROMANES					
3.3 MODIFICACIÓ DE VITRINES FARISTOL			24		
<p>La part afaristolada de les vitrines es desmunta i se substitueix per una caixa construïda en tauler de DM de 16 mm de gruix. Aquesta caixa rep el vidre pla amb la gràfica incorporada, o bé la campana de vidre per exposar peces de més volum.</p> <p>En el cas de vitrina amb campana, la caixa té un fons extraïble realitzat en tauler de DM de 12mm col·locat sobre tacs de fusta de 4x4cm, per permetre la col·locació d' Art Sorb en la part inferior.</p> <p>Les vitrines amb superfície gràfica poden incorporar petites vitrines interiors.</p> <p>Plans i campanes de vidre laminat 4+4 amb cantell polit i segellat amb silicona. L'alçada dels suports i les campanes serà variable en funció de les peces exposades.</p> <p>Tot segons plànol de detalls tipus, i acabat lacat amb RAL a definir.</p> <p>Cal preveure la redistribució de mobiliari a l'espai, segon una distribució nova.</p> <p>Les vitrines portes incorporada la il·luminació mitjançant tires de led amb difusor, segons detall en plànol.</p>					

3.4 PUFES			
Pufs de base rodona, de 40cm de diàmetre i 42cm d'alçada, d'escuma d'alta densitat acabats en pell sintètica o loneta, en color a definir.			

TOTAL PRESSUPOST	P.E.M.	50.355,46 €
DESPESES GENERALS D'EMPRESA	13 %	6.546,21 €
BENEFICI INDUSTRIAL	6 %	3.021,33 €
TOTAL PRESSUPOST GENERAL	P.E.G.	59.923 €
IVA	21 %	12.583,83 €
<b>TOTAL IVA INCLÒS</b>	<b>P.E.C.</b>	<b>72.506,83 €</b>