

Exposició "La Seat: fàbrica de transformacions" al Castell de Montjuïc de Barcelona

projecte executiu

12 de novembre de 2025

alcubierstudio

índex: 0. concepte 1. recorregut 2. implantació 3. alçats 4. vistes 5. contingut 6-13. plànols executius



Fàbrica. Construcció i reconstrucció. El suport expositiu es converteix en un únic paisatge industrial que aconsegueix traduir l'atmosfera de taller: els materials freds en cru, l'espai nu, la repetició d'elements, colors associats al trànsit, etc. El recorregut direccional limita clarament els cinc àmbits del discurs. La fotografia és protagonista i les ampliacions a manera de cortina, com a teló de fons dels diferents capítols, així com les instal·lacions als espais de les finestres, generen un ambient immersiu.

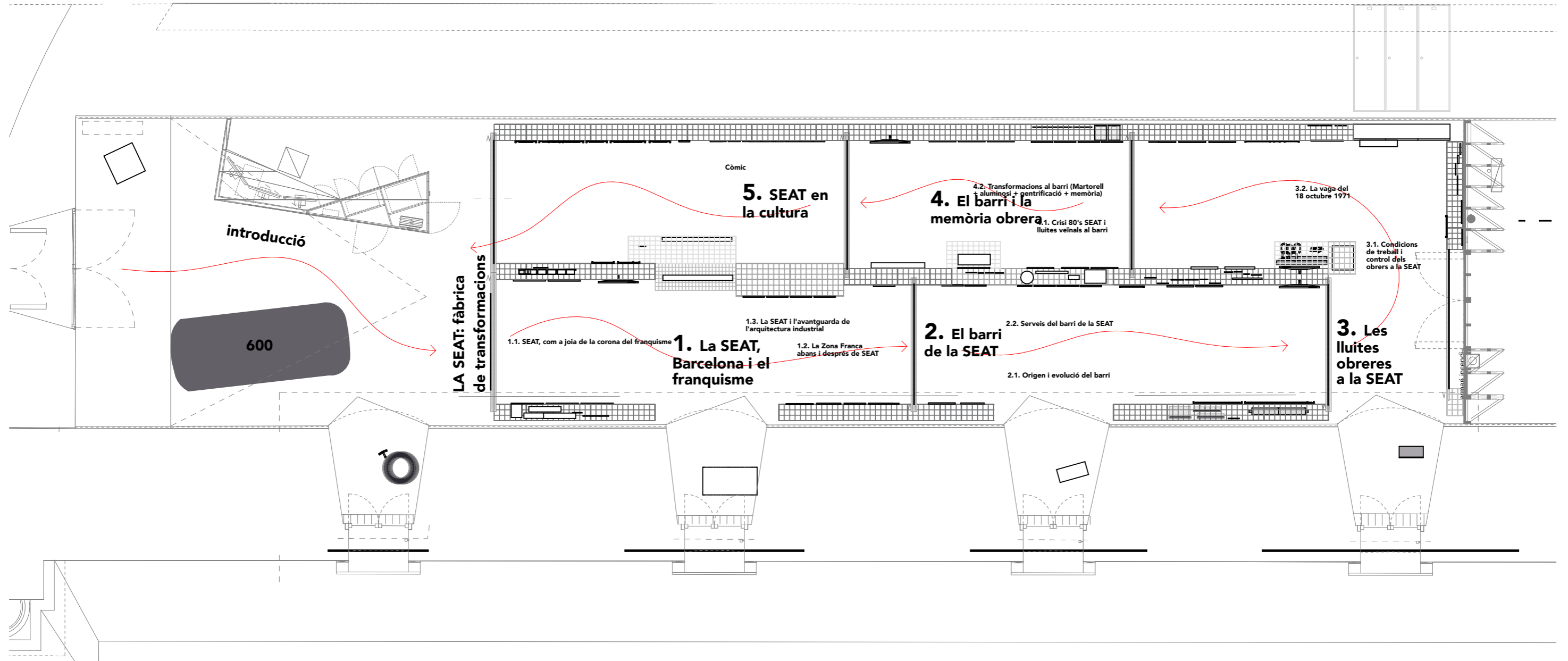

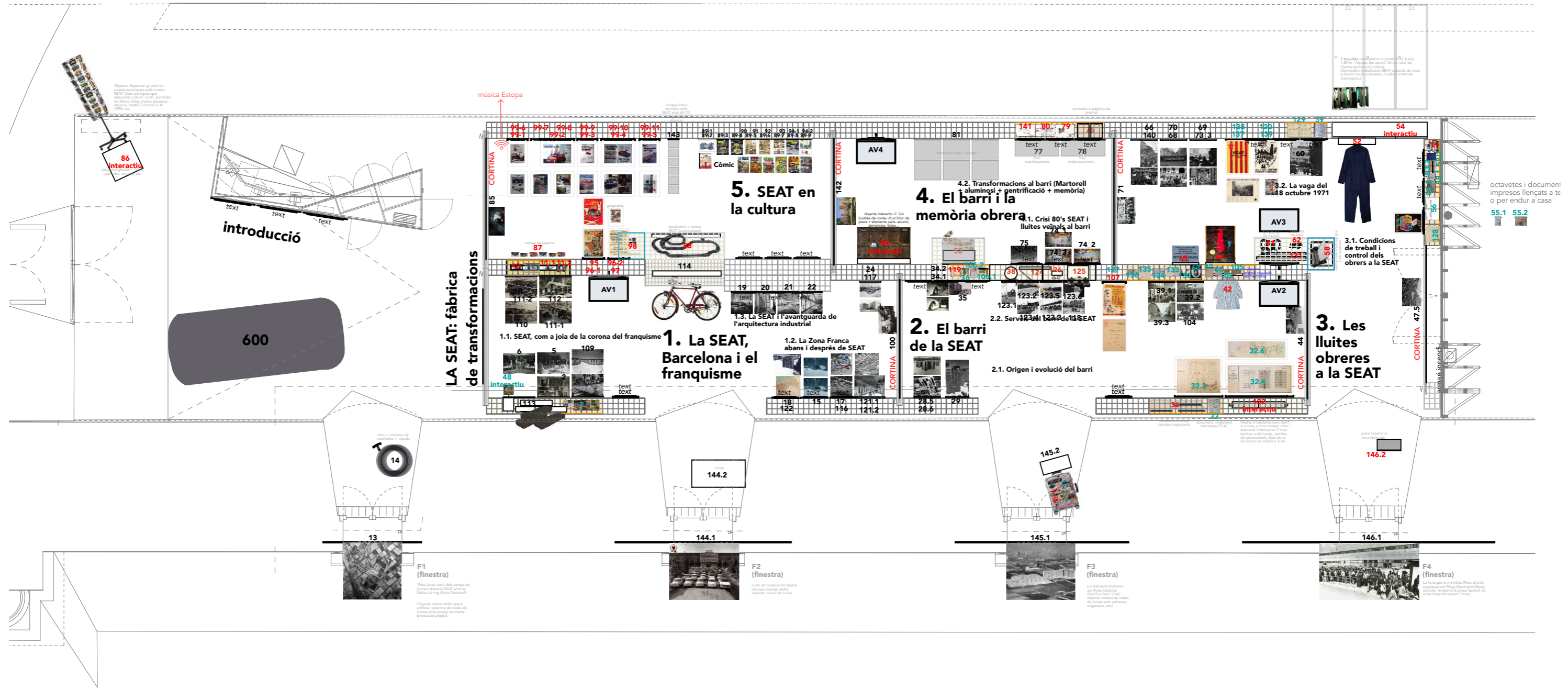



Objecte: Expositor giratori de postal·les turístiques amb motius SEAT, fotos icòniques que relacionin cultura i SEAT, portades de llibres, fotos d'arxiu personal, anuncis, cartell Gimcana SEAT 1995, etc.

86 interactiu
expositor giratori postal·les, anuncis, etc.

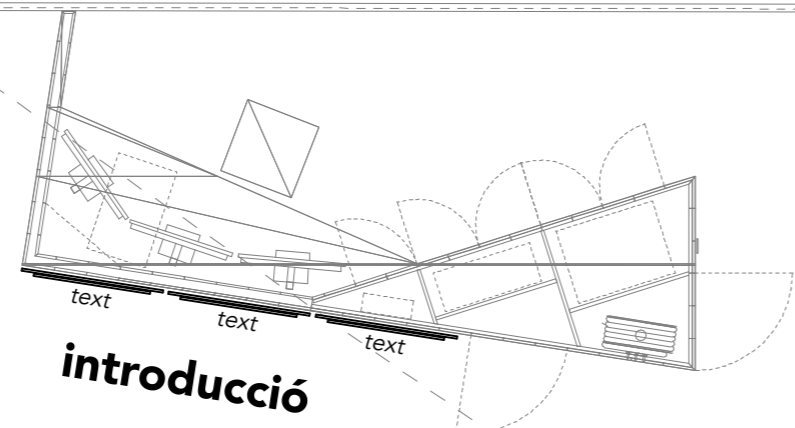

introducció

600

LA SEAT: fàbrica de transformacions

música Estopa

5. SEAT en la cultura

collage fotos familiars amb SEAT anys 60-70, publicitat, etc.

99-6 99-7 99-8 99-9 99-10 99-11
99-1 99-2 99-3 99-4 99-5 143

89-1 89-2 89-3 90 91 92 93 94-1 94-2
89-4 89-5 89-6 89-7 89-8 89-9

Còmic

85 CORTINA

87 cotxes de joguina

98 programa

95 96-2 96-1 97

114 excalectric + cotxes SEAT (automatitzat)

110 111-2 111-1 112

AV1

19 20 21 22 text text text

1.3. La SEAT i l'avantguarda de l'arquitectura industrial

24 117

1.1. SEAT, com a joia de la corona del franquisme

6 5 109 48 interactiu 2 1

113 text text

1.2. La Zona Franca abans i després de SEAT

18 15 17 121.1 122 116 121.2

100 CORTINA

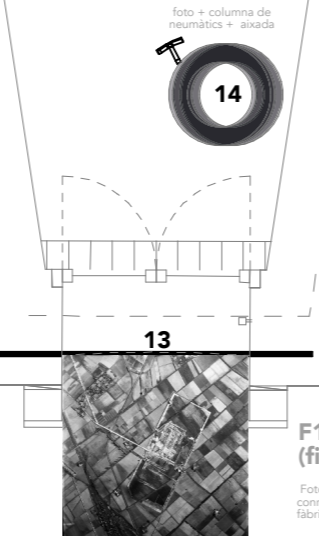

14

F1 (finestra)

Foto àerea arxiu dels camps de conreu ubicació SEAT amb la fàbrica al mig (Arxiu Nacional)

Objecte: sobre catifa gespa artificial, columna de rodes de cotxes amb aixada recolzada (producció pròpia).

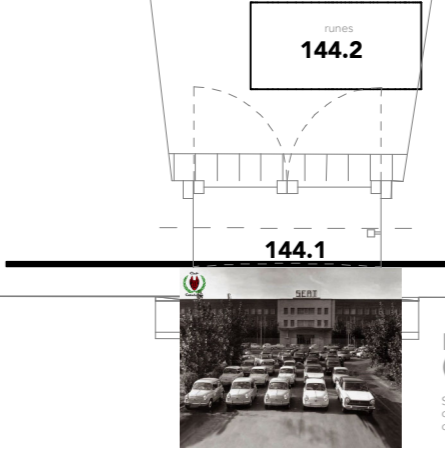

144.2

F2 (finestra)

SEAT en runes (Foto façana oficines centrals SEAT; objecte: cúmul de runes)

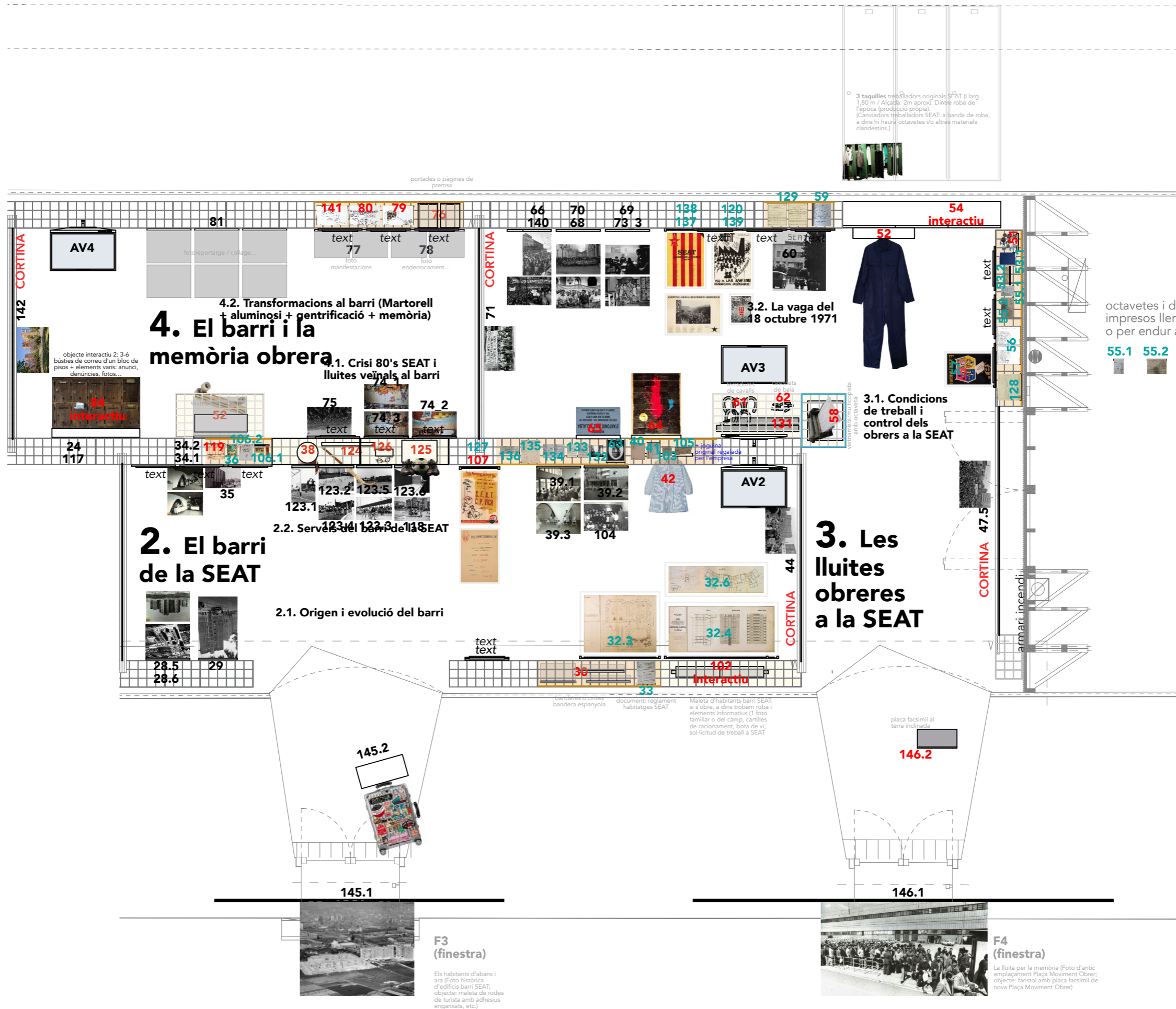

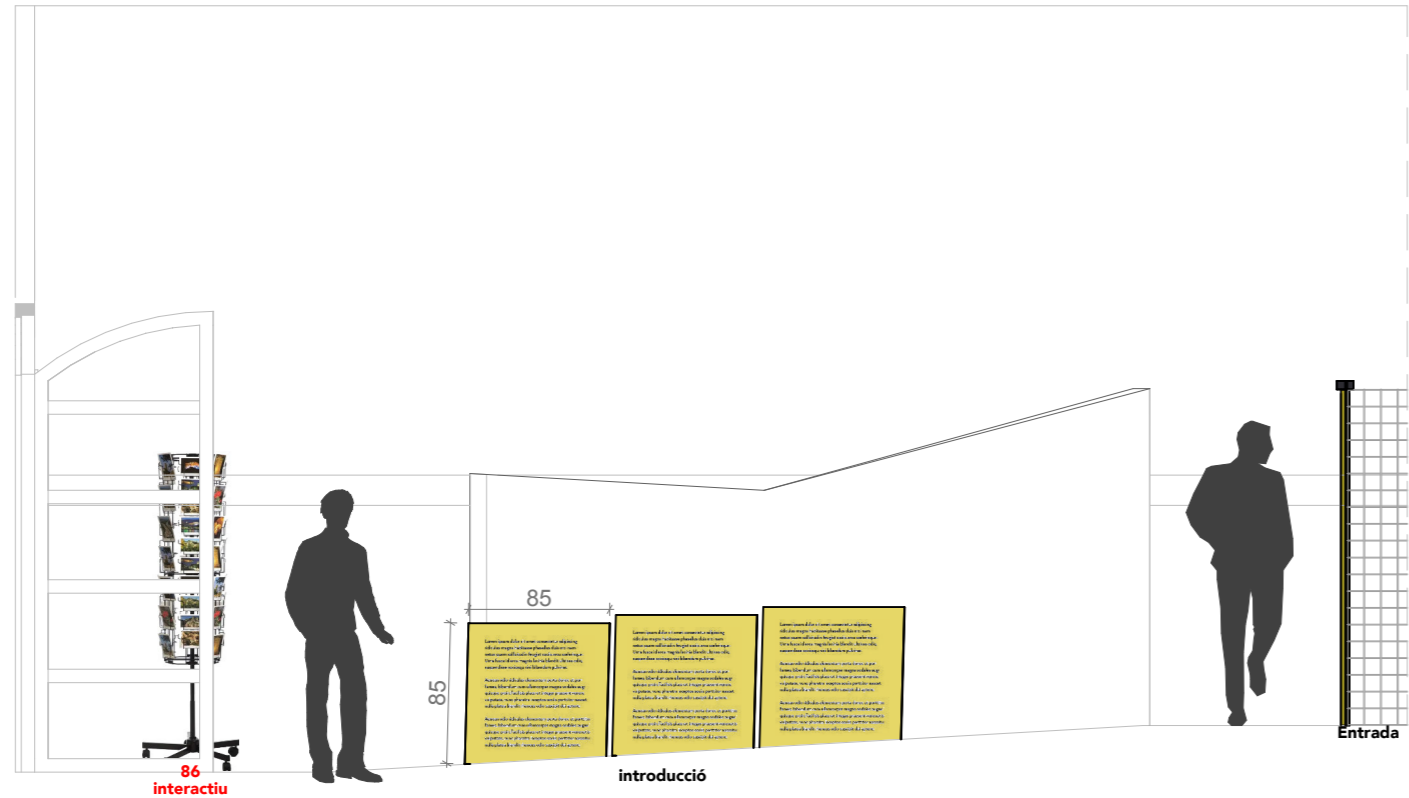

86 interactiu
 Objecte: Expositor giratori de postals turístiques amb motius SEAT, fotos icòniques que relacionin cultura i SEAT, portades de llibres, fotos d'arxiu personal, anuncis, cartell Gimcana SEAT 1995, etc.

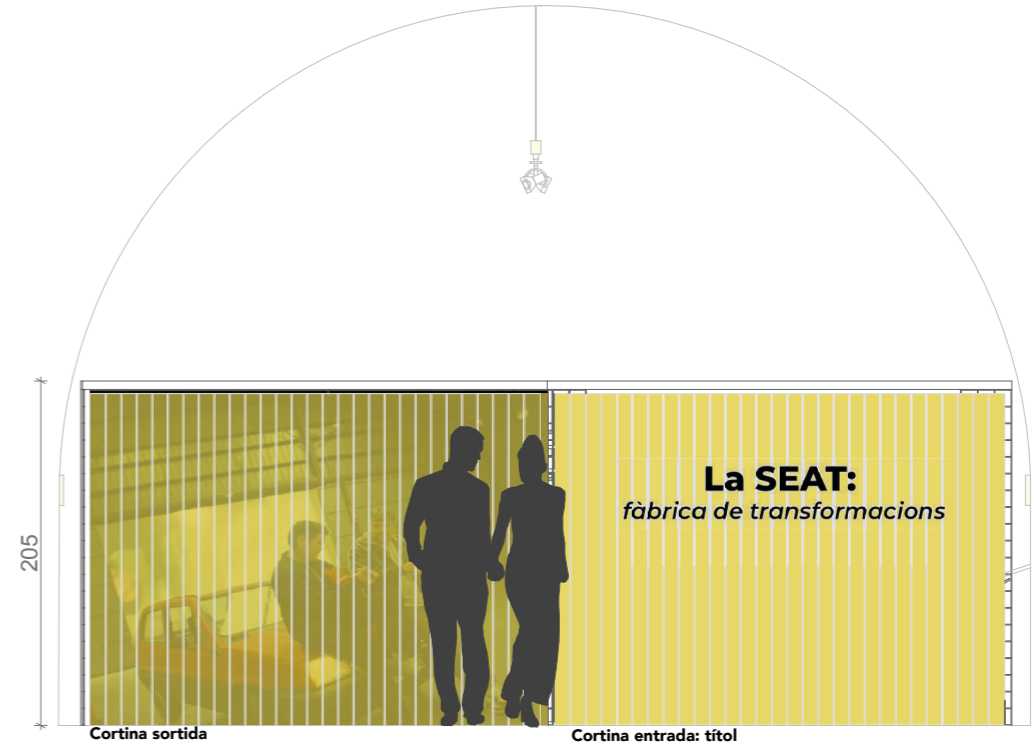

1. La SEAT, Barcelona i el franquisme

1.2. La Zona Franca abans i després de SEAT

1.1. SEAT, com a joia de la corona del franquisme

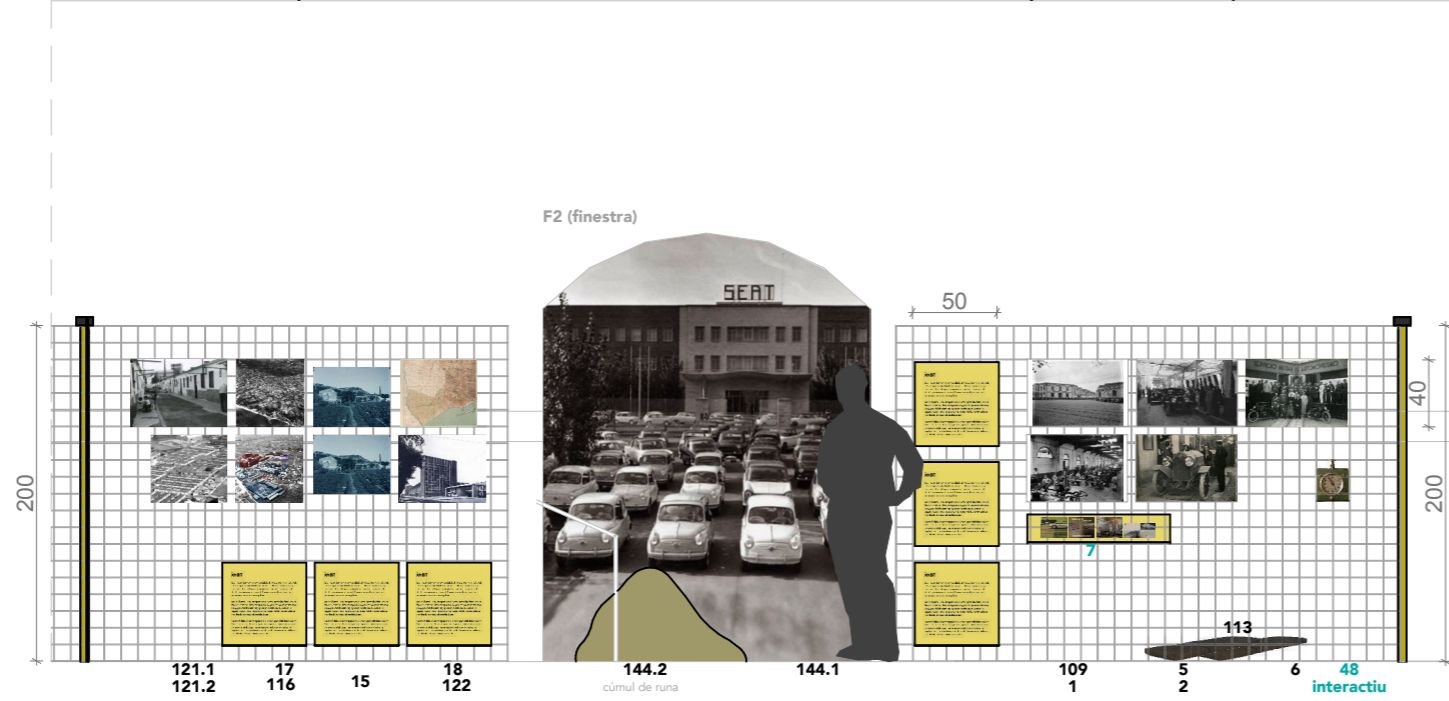

1.1. SEAT, com a joia de la corona del franquisme

1.3. La SEAT i l'avantguarda de l'arquitectura industrial

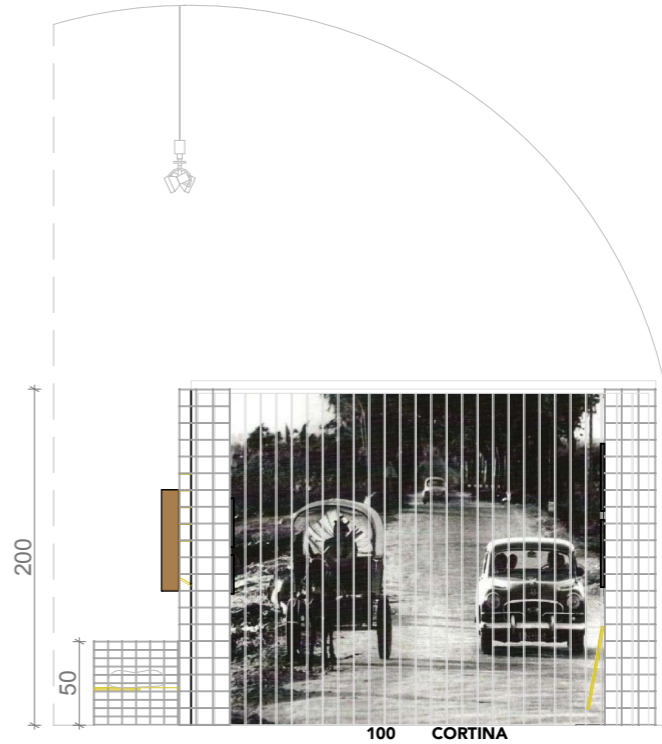
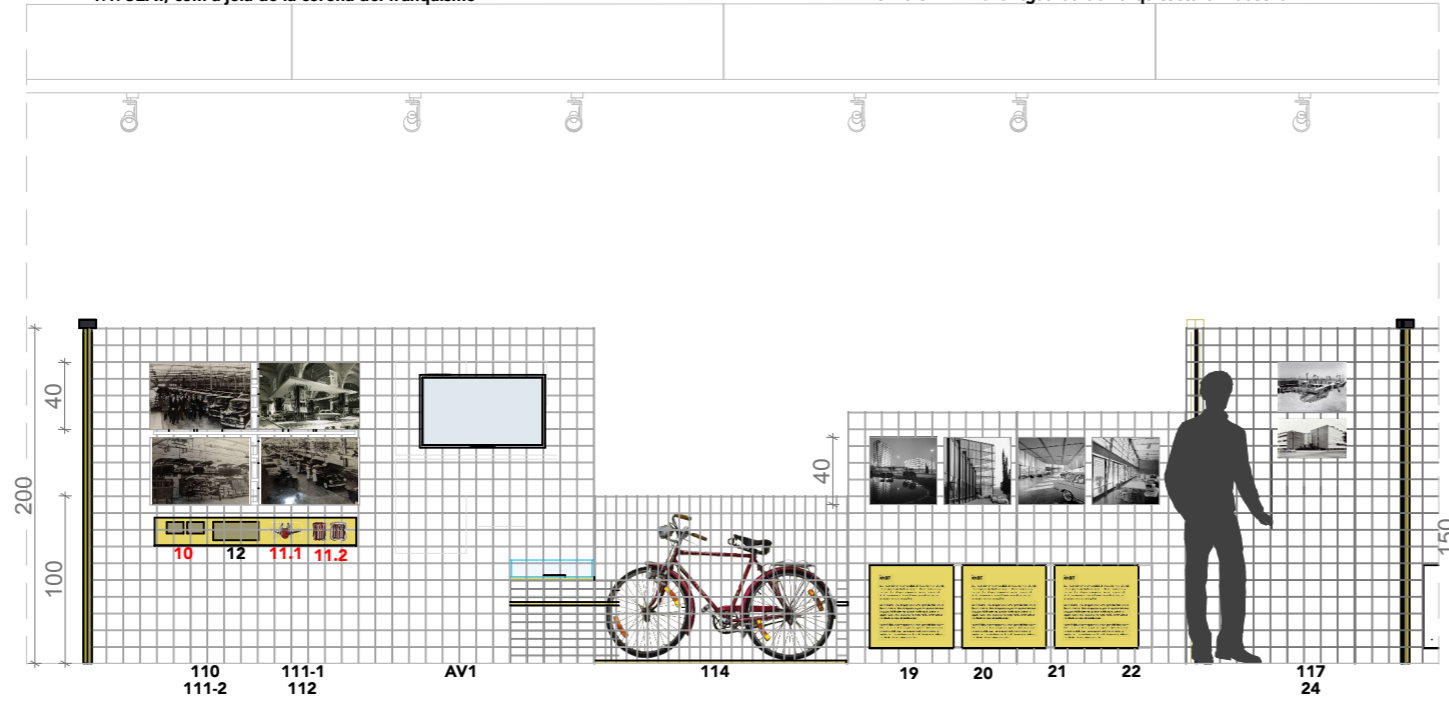

2. El barri de la SEAT

2.1. Origen i evolució del barri

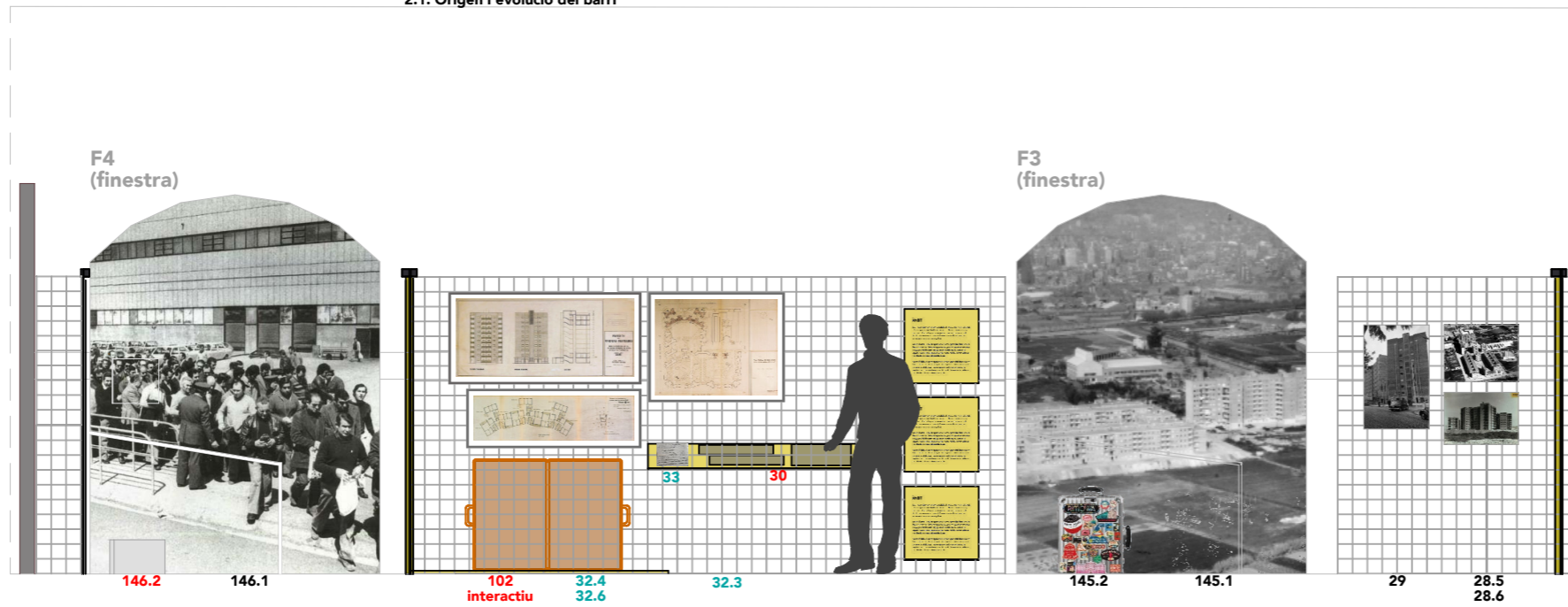

2.2. Serveis del barri de la SEAT

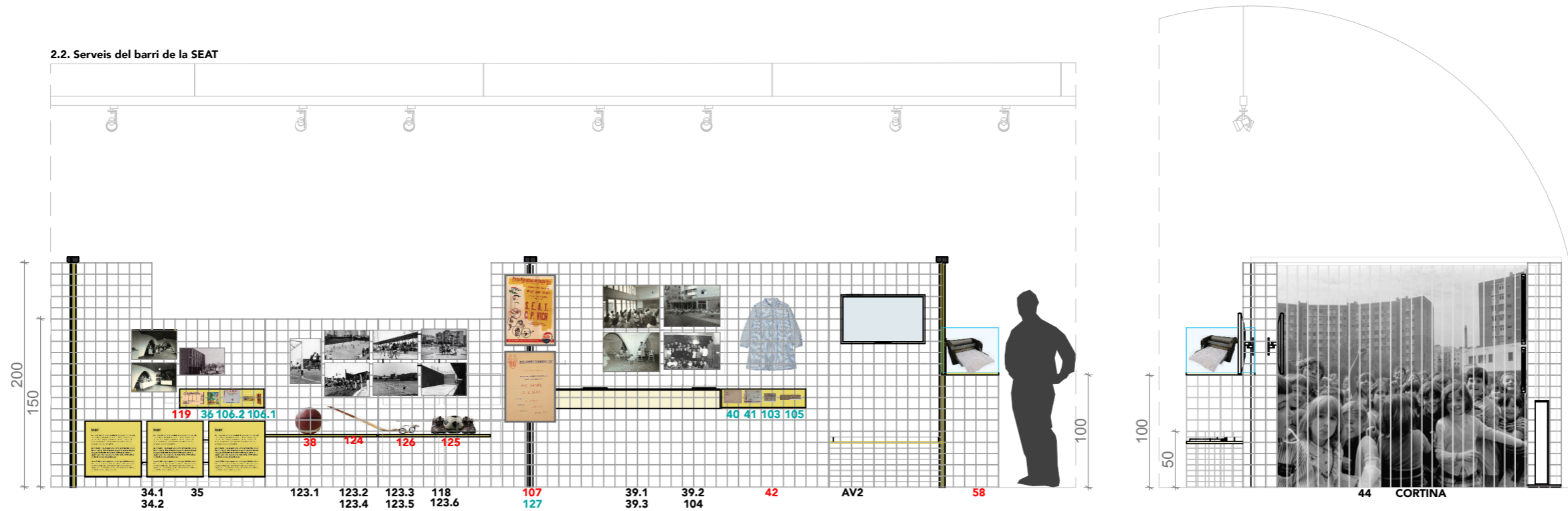

3. Les lluites obreres a la SEAT

3.1. Condicions de treball i control dels obrers a la SEAT

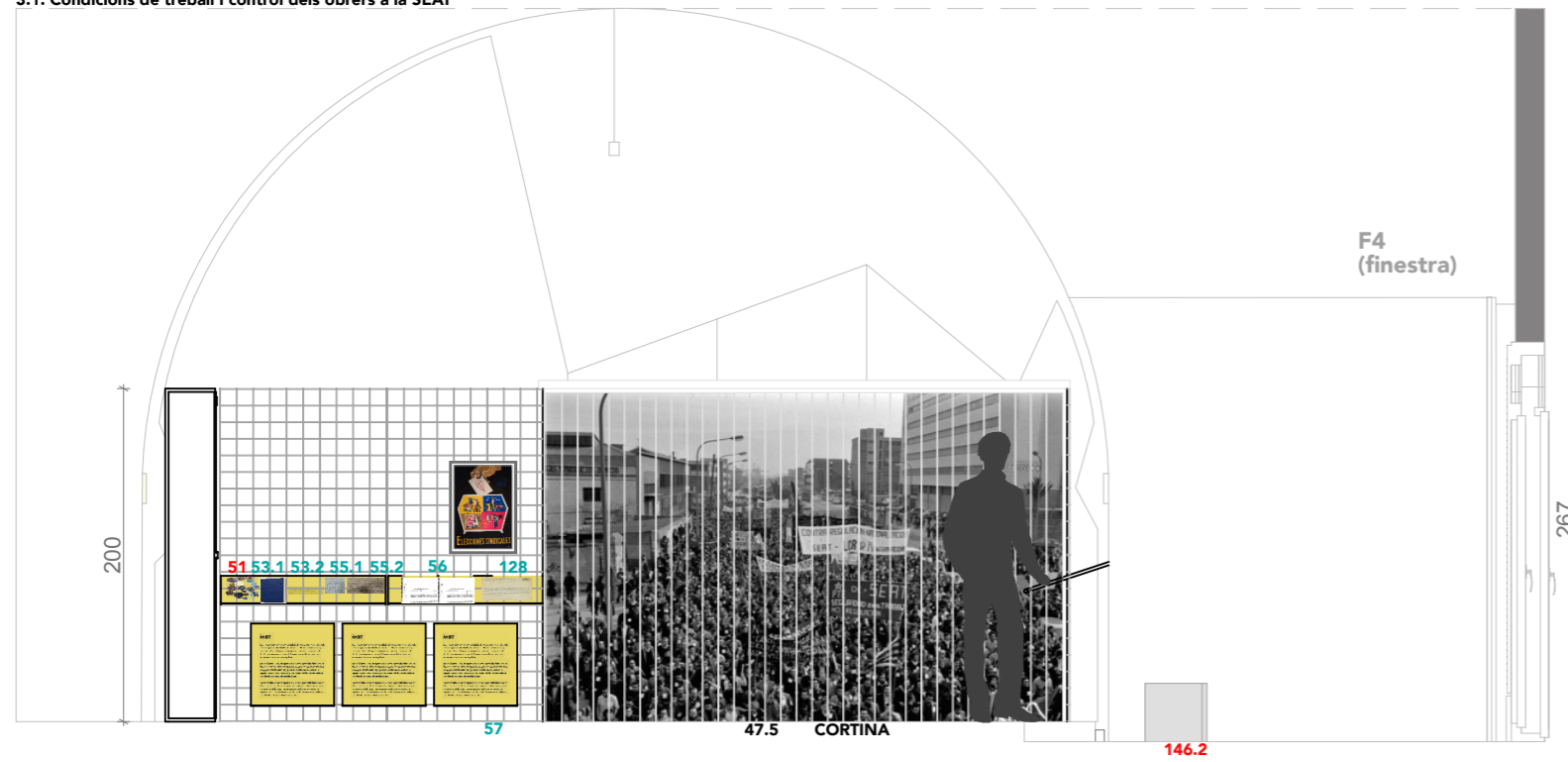

3.2. La vaga del 18 octubre 1971

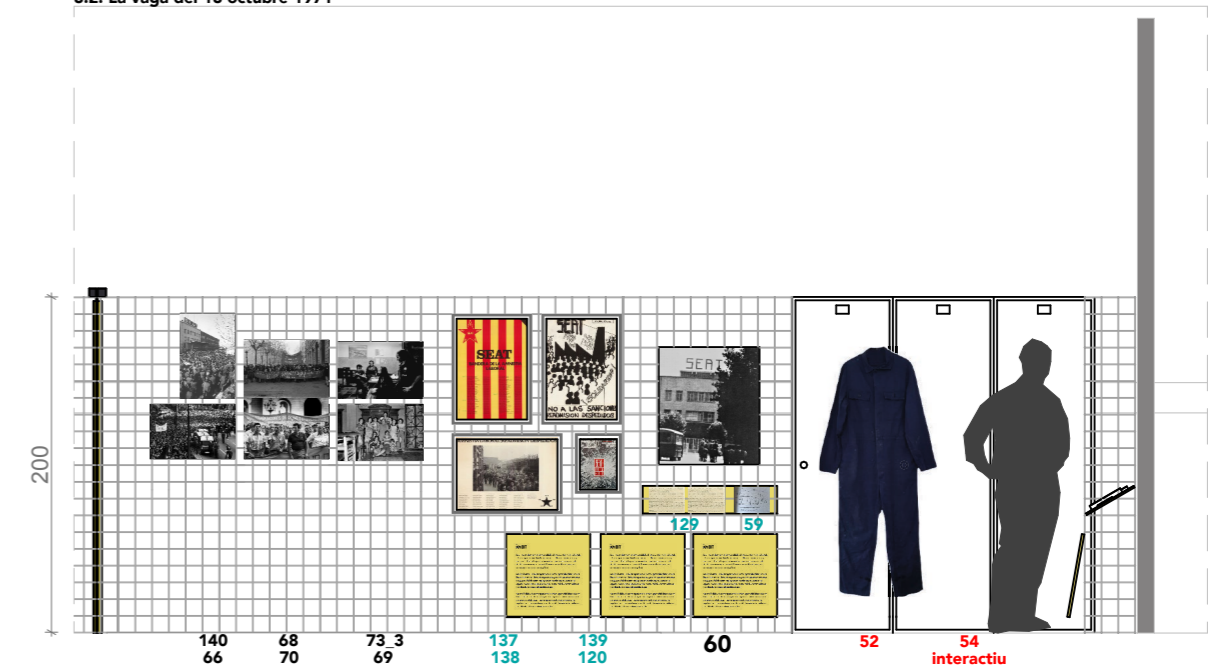

3.2. La vaga del 18 octubre 1971

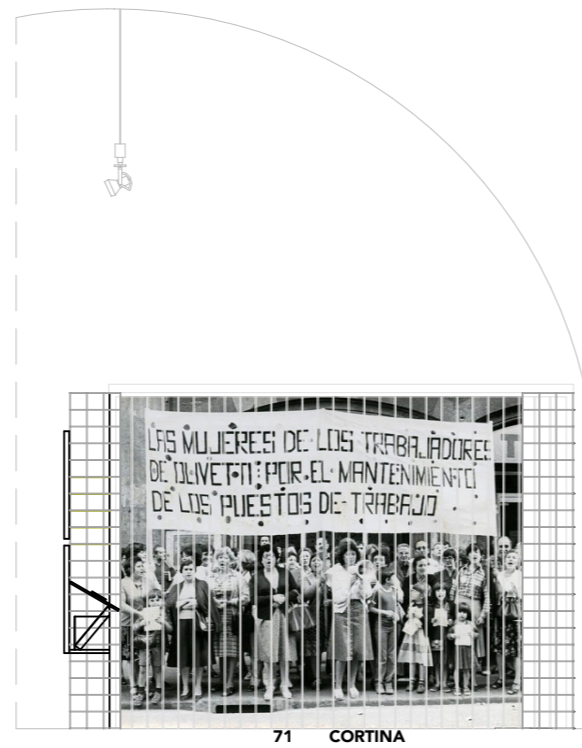
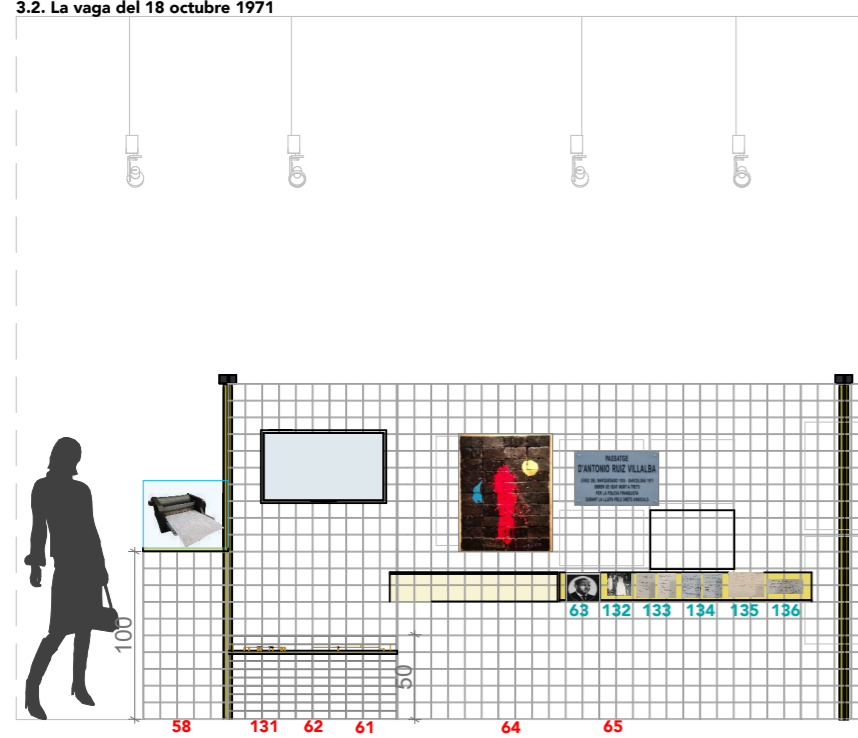

4. El barri i la memòria obrera

4.1. Crisi 80's SEAT i lluites veïnals al barri

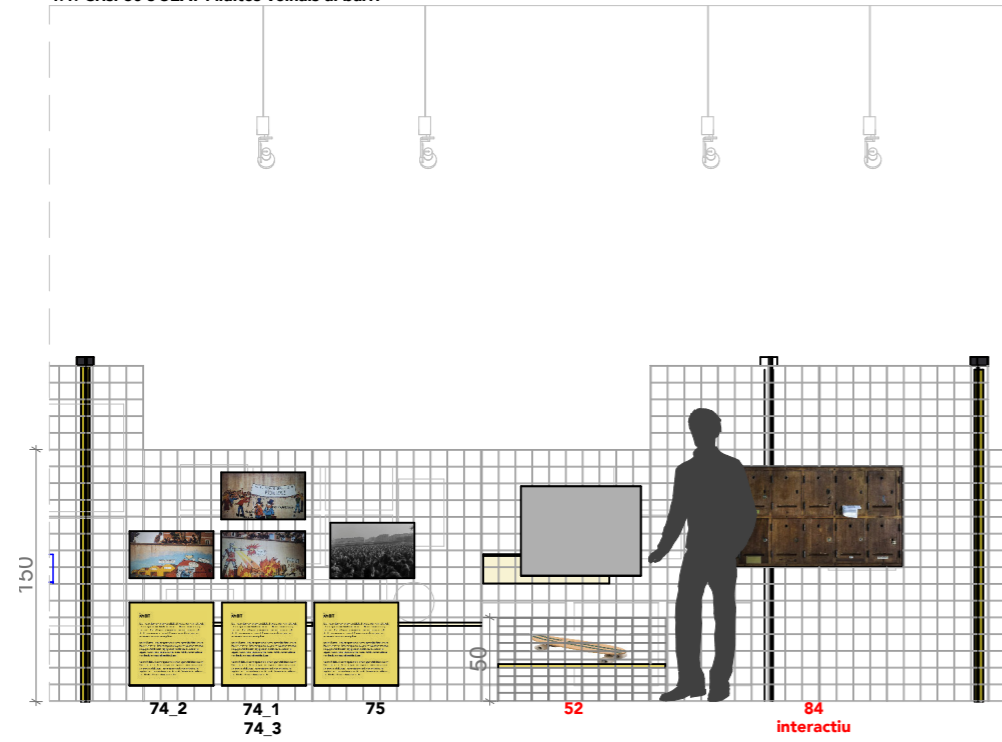

4.2. Transformacions al barri (Martorell + aluminosi + gentrificació + memòria)

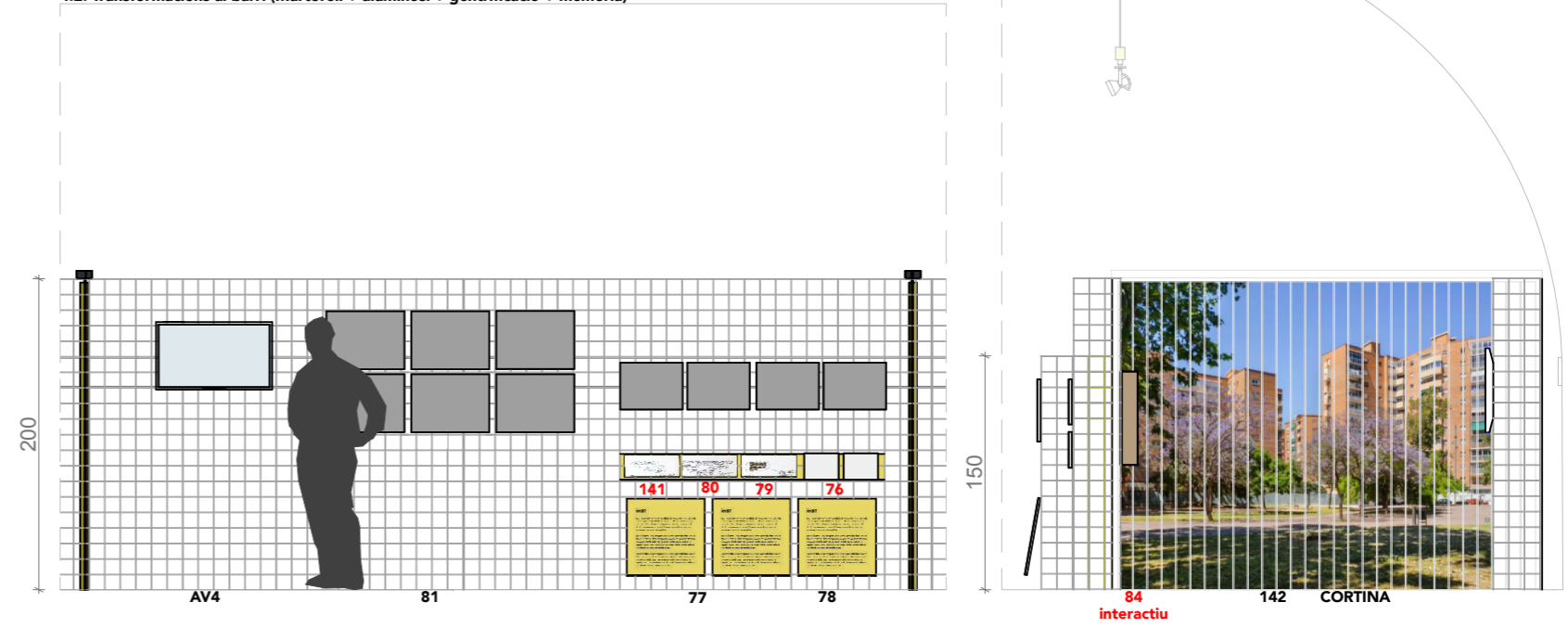

5. SEAT en la cultura

Còmic

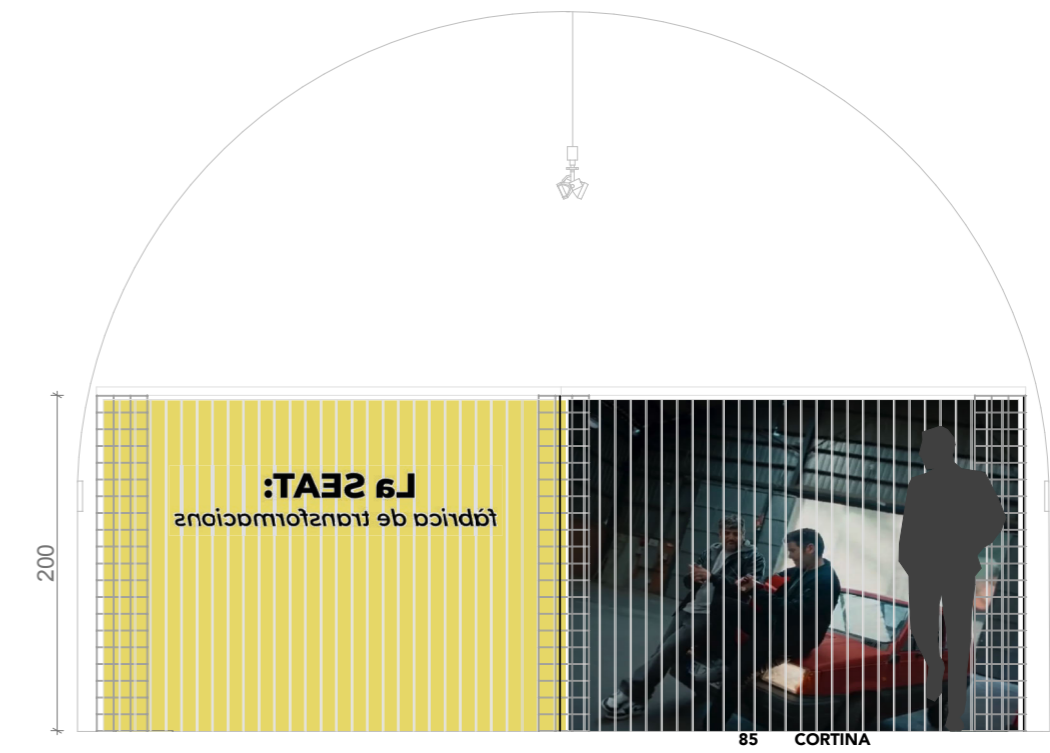
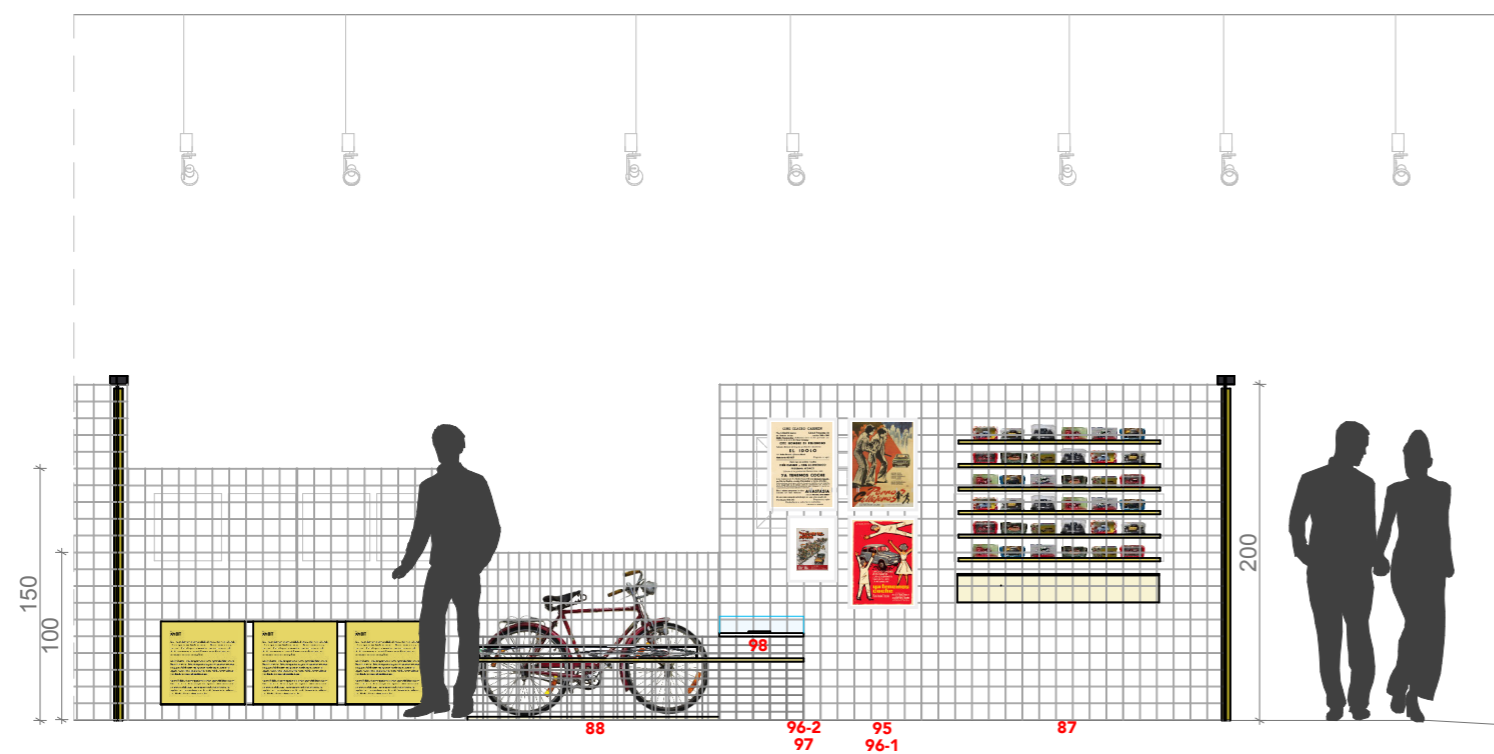
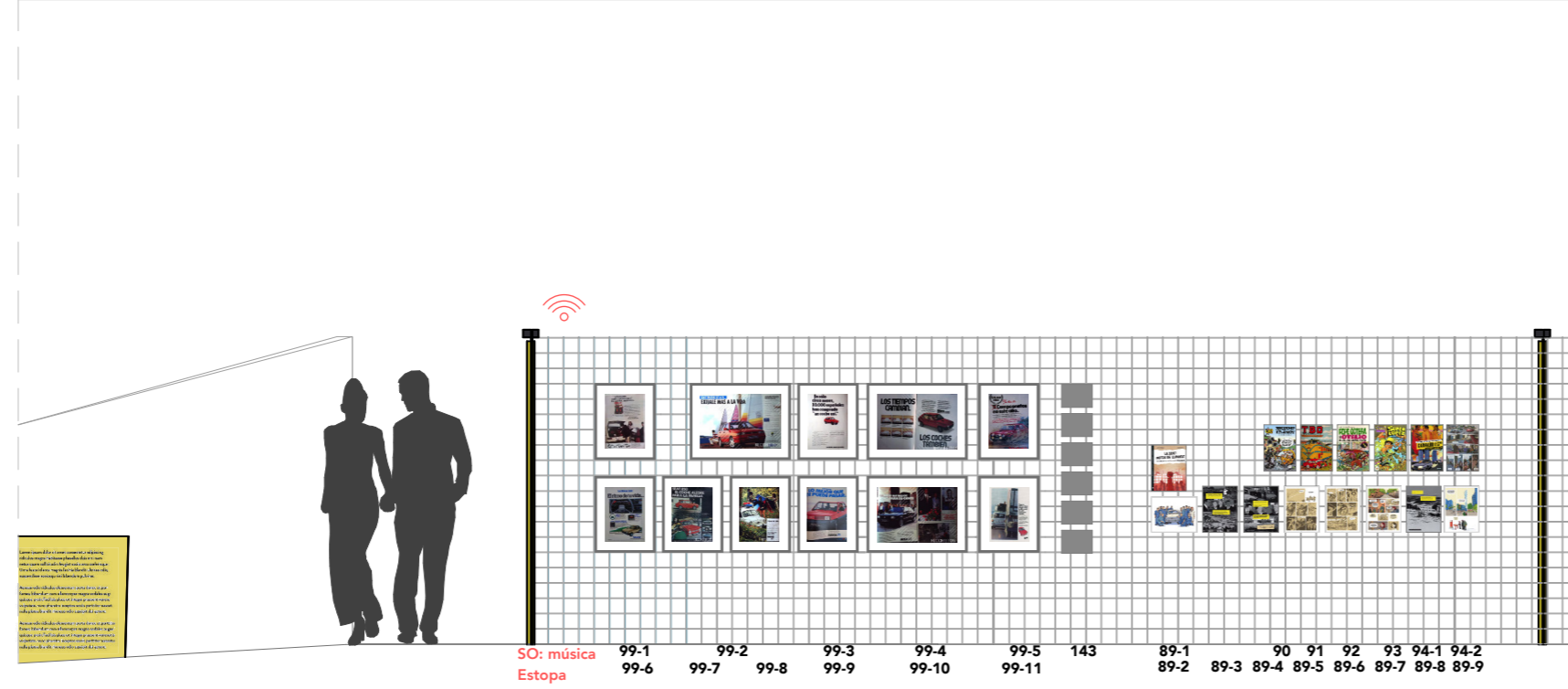



statur adipiscing
us duis orci nam
ocis arcu solerisque
a blandit ultrices odio,
adum pulvinar.
rtum porta donec ut por
corper magna sodales aug
rat integer praesent venen
ceptos socios portitor nascat
us odio suscipit dui aptent.
amentum porta donec ut portito
ullamcorper magna sodales augue
placrat integer praesent venenata
tra inceptos socios portitor nascatu
- odio suscipit dui aptent.

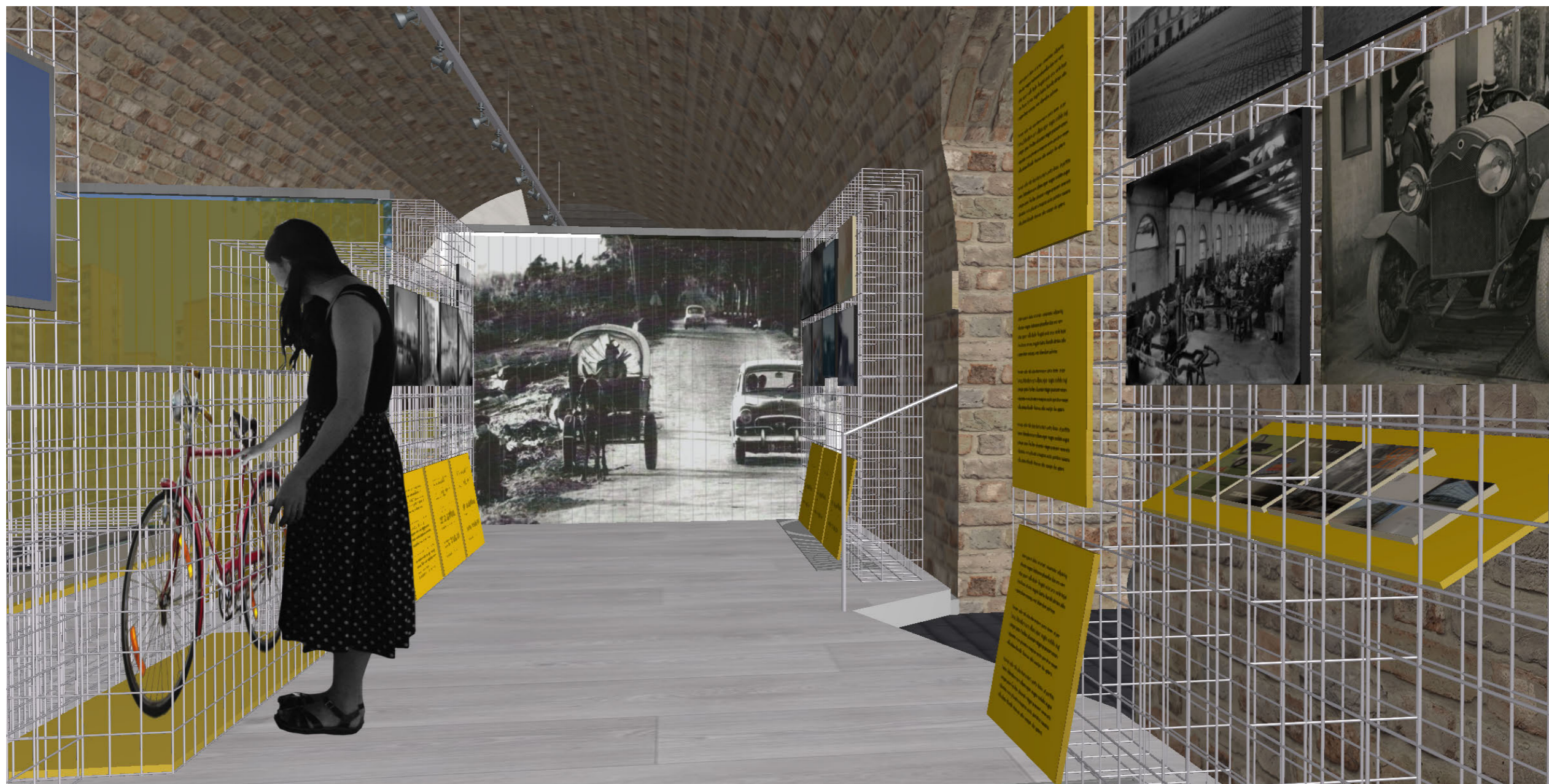









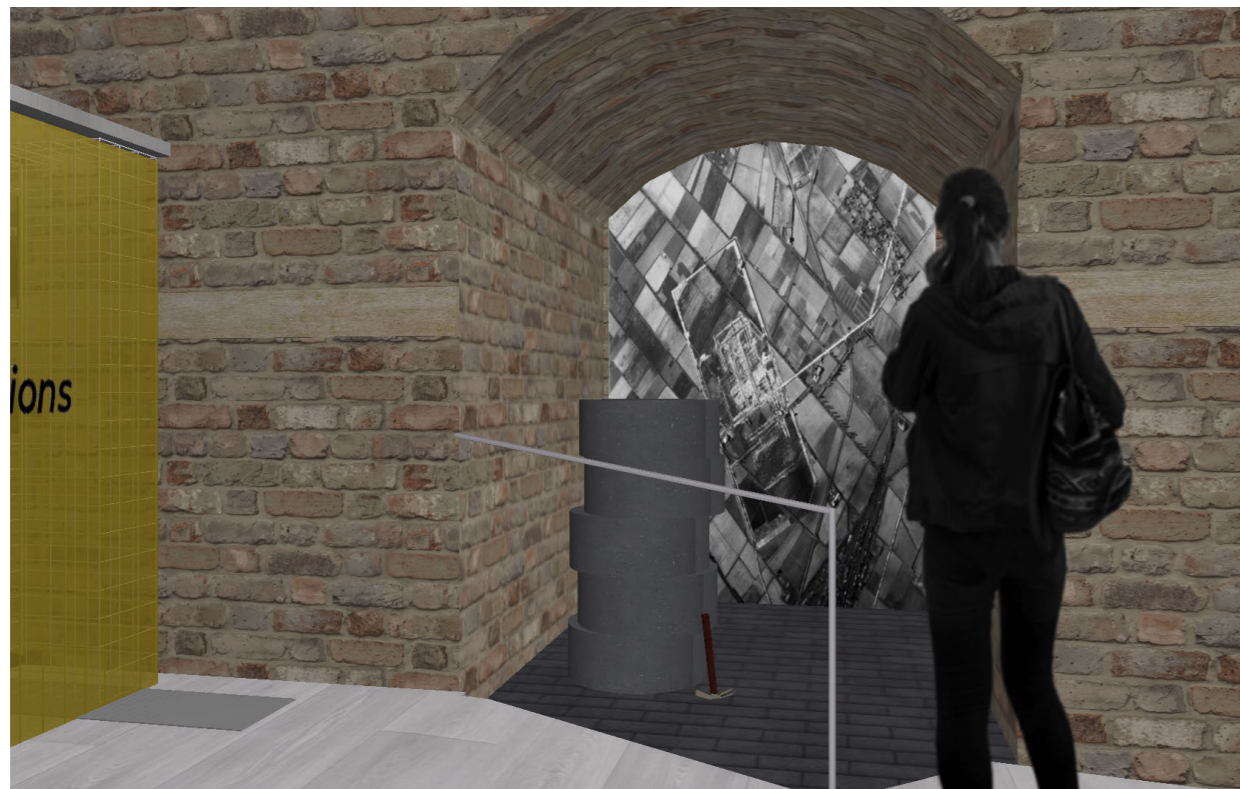



1. La SEAT, Barcelona i el franquisme

1.1. SEAT, com a joia de la corona del franquisme

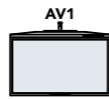

no hi cap podem prescindir?

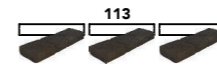
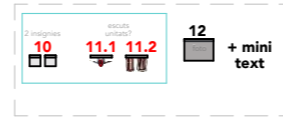

1.2. La Zona Franca abans i després de SEAT

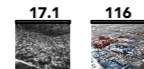
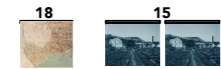

1.3. La SEAT i l'avantguarda de l'arquitectura industrial

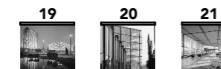

utilitzar-la com a trespunt segon o amb trepa de flux

2. El barri de la SEAT

2.1. Origen i evolució del barri

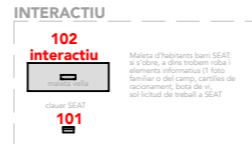

2.2. Serveis del barri de la SEAT

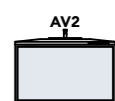
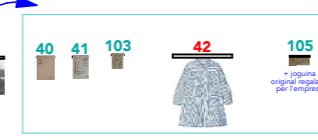
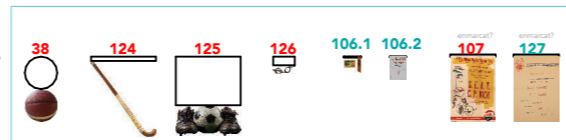

3. Les lluites obreres a la SEAT

3.1. Condicions de treball i control dels obrers a la SEAT

escollir una foto i posar-la de cortina



escollir una foto i posar-la de cortina

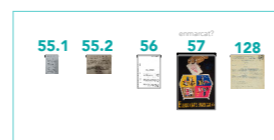

3.2. La vaga del 18 octubre 1971

no hi cap podem prescindir?

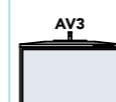
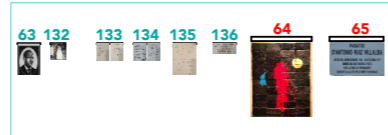

4. El barri i la memòria obrera

4.1. Crisi 80's SEAT i lluites veïnals al barri



4.2. Transformacions al barri (Martorell + alumini + gentrificació + memòria)

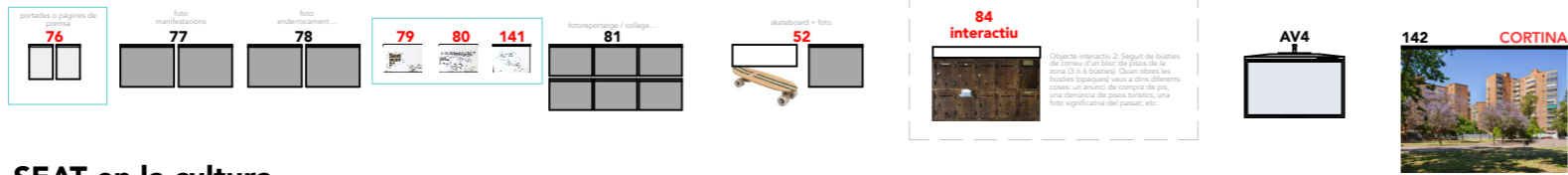

5. SEAT en la cultura

5.1. Còmic

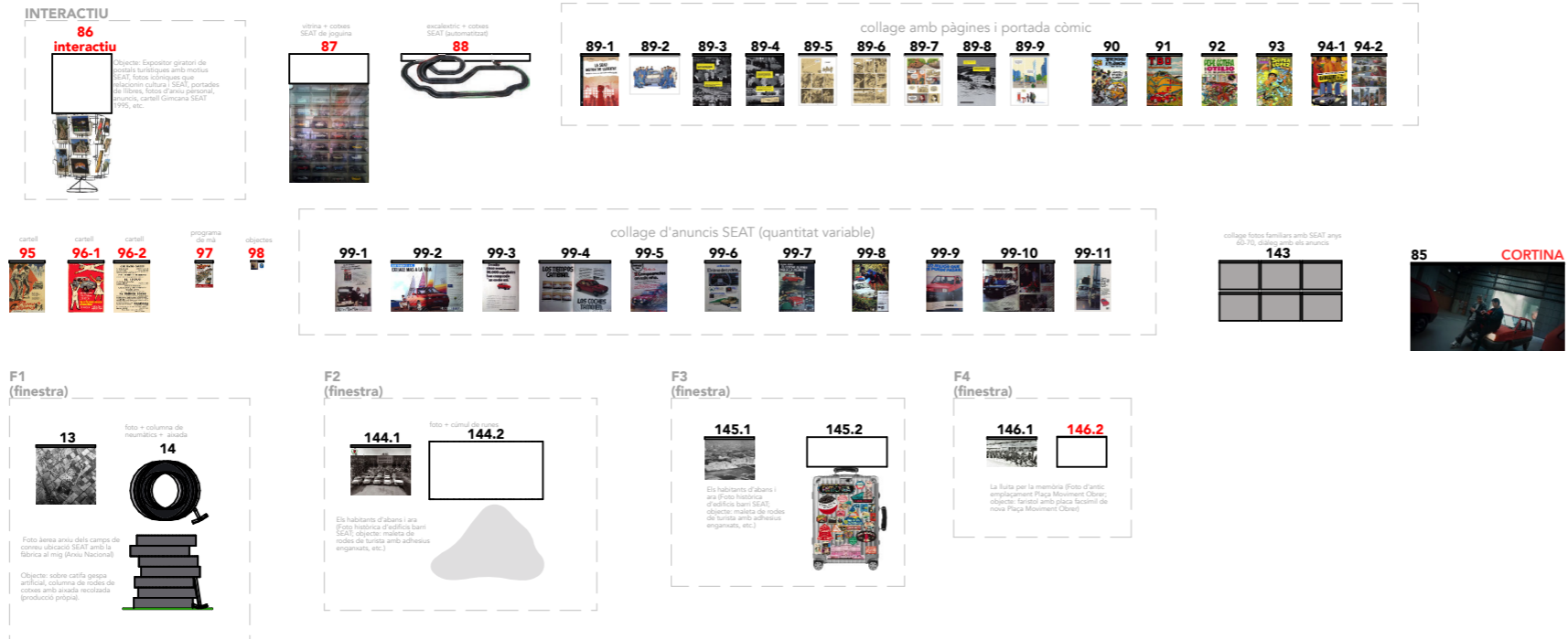

índex plànols executius:

6. gàbies

7. cortines

8. taulers

9. detalls tècnics

10. audiovisuals i electricitat

11. objectes / attrezzo

12. gràfica

13. emmarcament

GÀBIES: gavió d'acer galvanitzat amb malla i espiral.
Gàbia metàl·lica de diferents mides.
Es conservarà el mateix acabat de fàbrica.

S'hauran d'adaptar interiorment en els casos que portin
taulers interiors (eliminar algun entramat interior).

Les gàbies s'uniran entre elles amb brides metàl·liques.

200x300x30 cm: 10 unitats

200x100x30 cm: 8 unitats

100x50x30 cm: 4 unitats

150x100x30 cm: 7 unitats

100x150x50 cm: 1 unitat

50x100x50 cm: 4 unitats

0 alçada de les gàbies

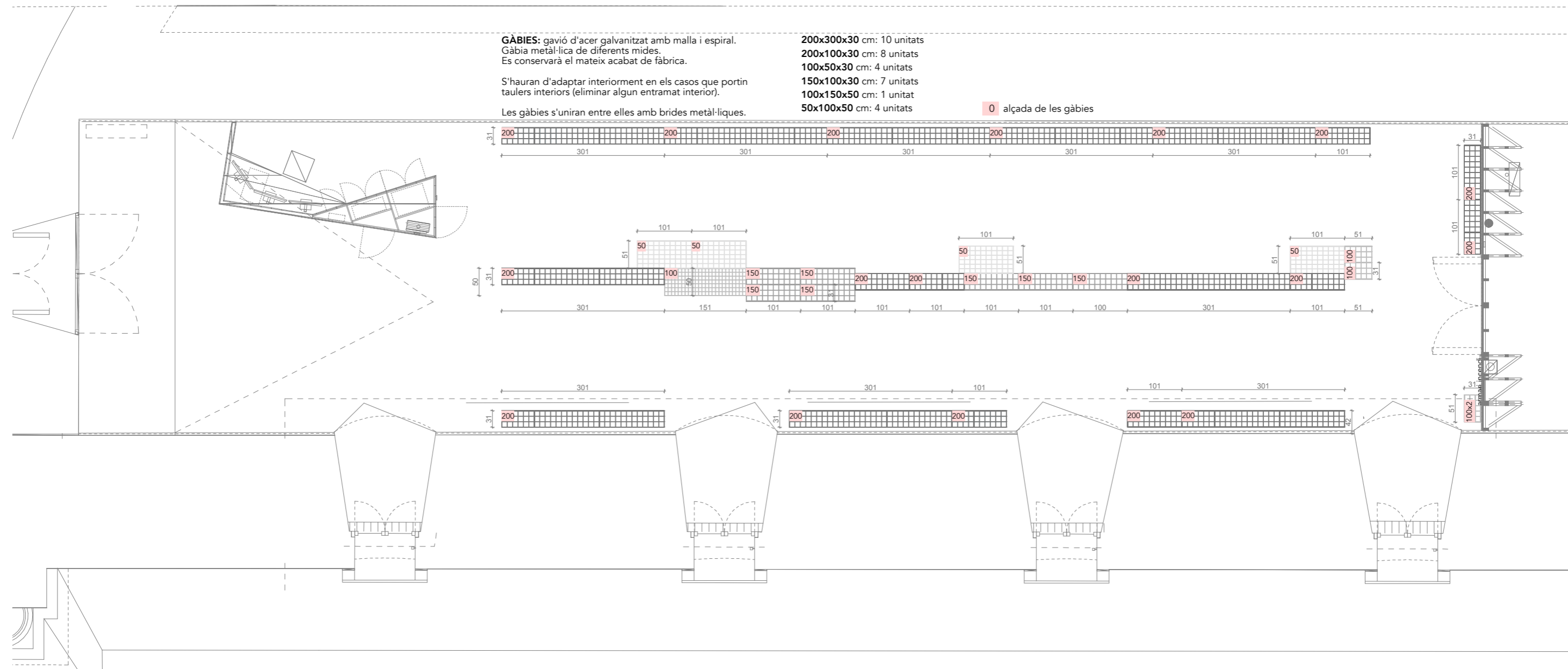

GÀBIES: gavió d'acer galvanitzat amb malla i espiral.
 Gàbia metàl·lica de diferents mides.
 Es conservarà el mateix acabat de fàbrica.

S'hauran d'adaptar interiorment en els casos que portin
 taulers interiors (eliminar algun entramat interior).

Les gàbies s'uniran entre elles amb brides metàl·liques.

- 200x300x30** cm: 10 unitats
- 200x100x30** cm: 8 unitats
- 100x50x30** cm: 4 unitats
- 150x100x30** cm: 7 unitats
- 100x150x50** cm: 1 unitat
- 50x100x50** cm: 4 unitats

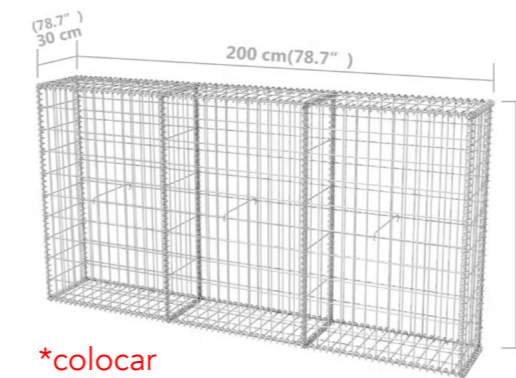
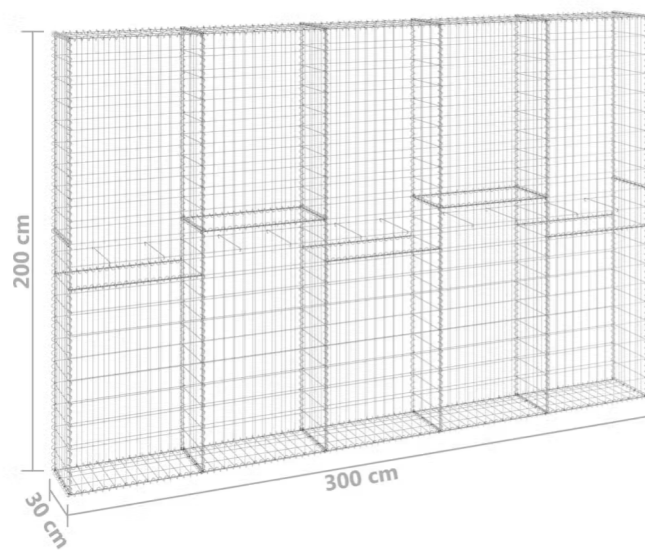
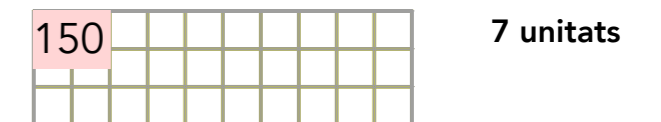
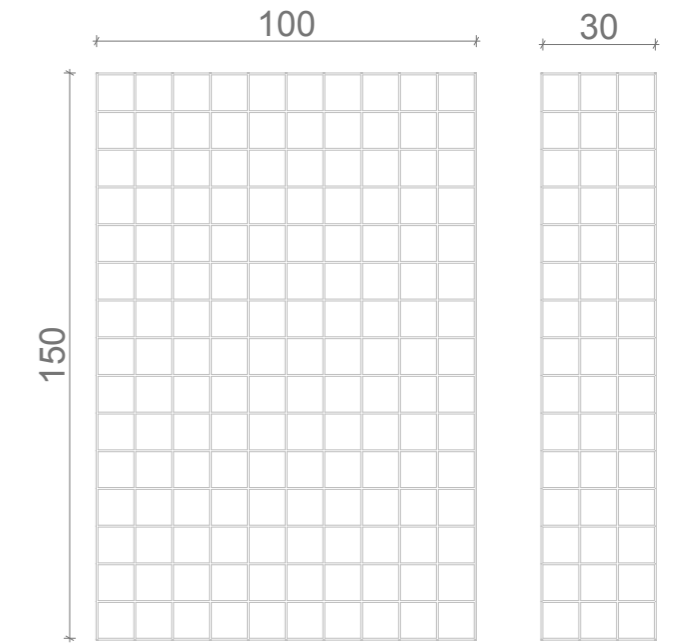
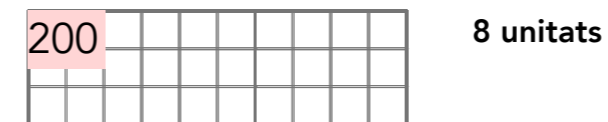
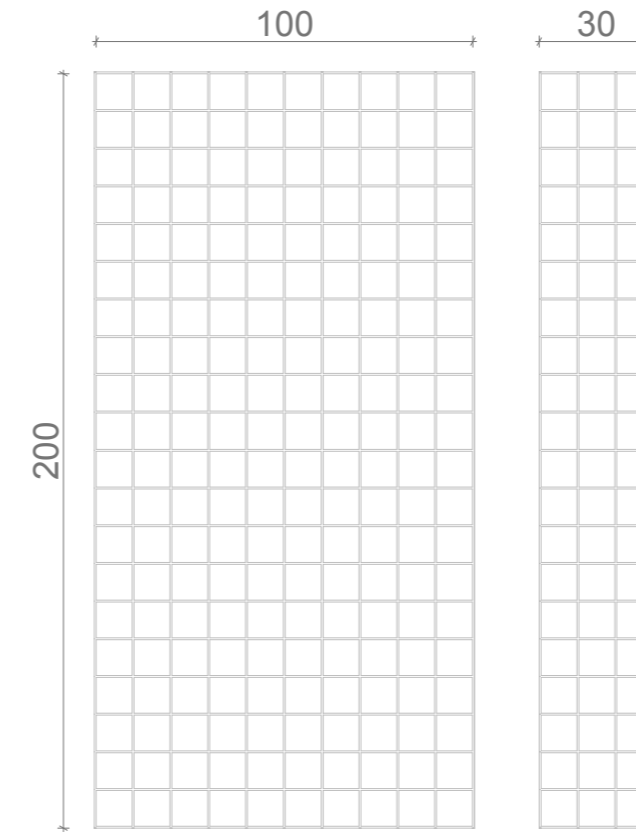
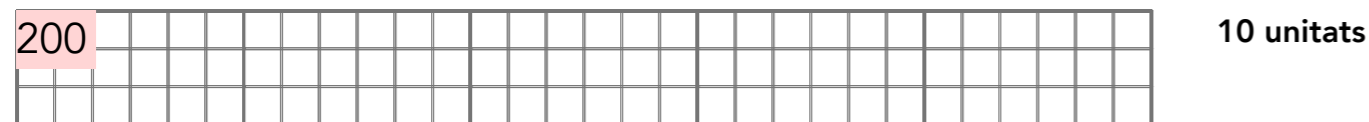
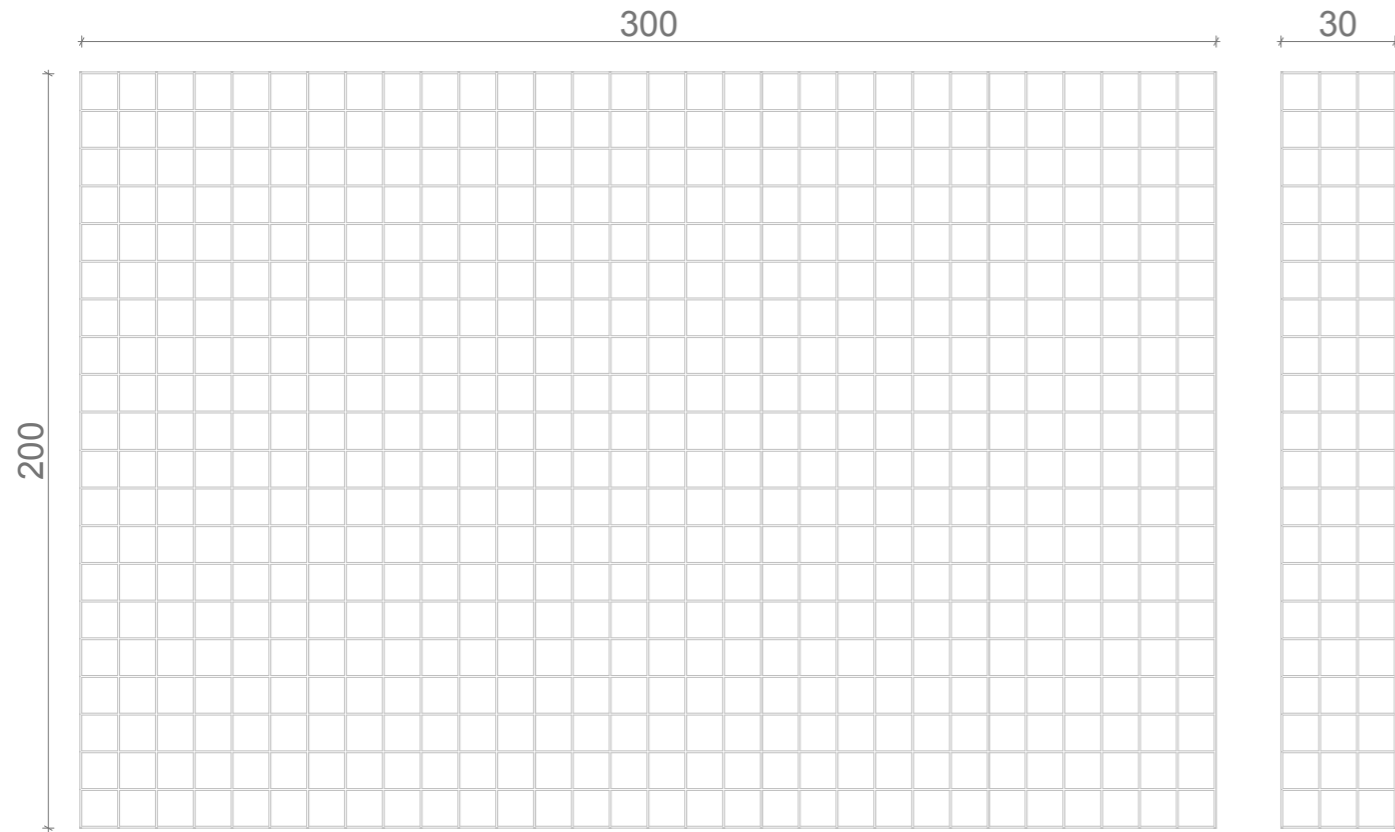

*colocar
 en vertical

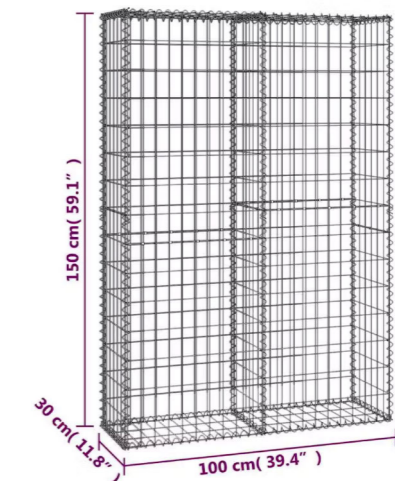

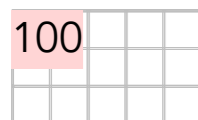
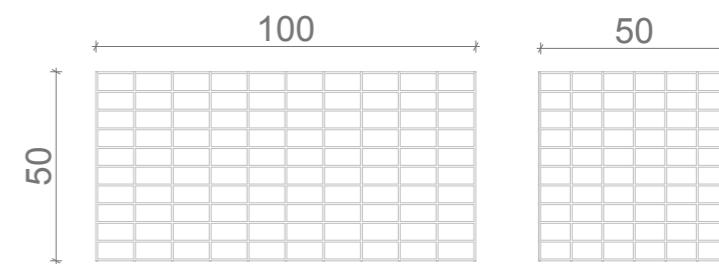
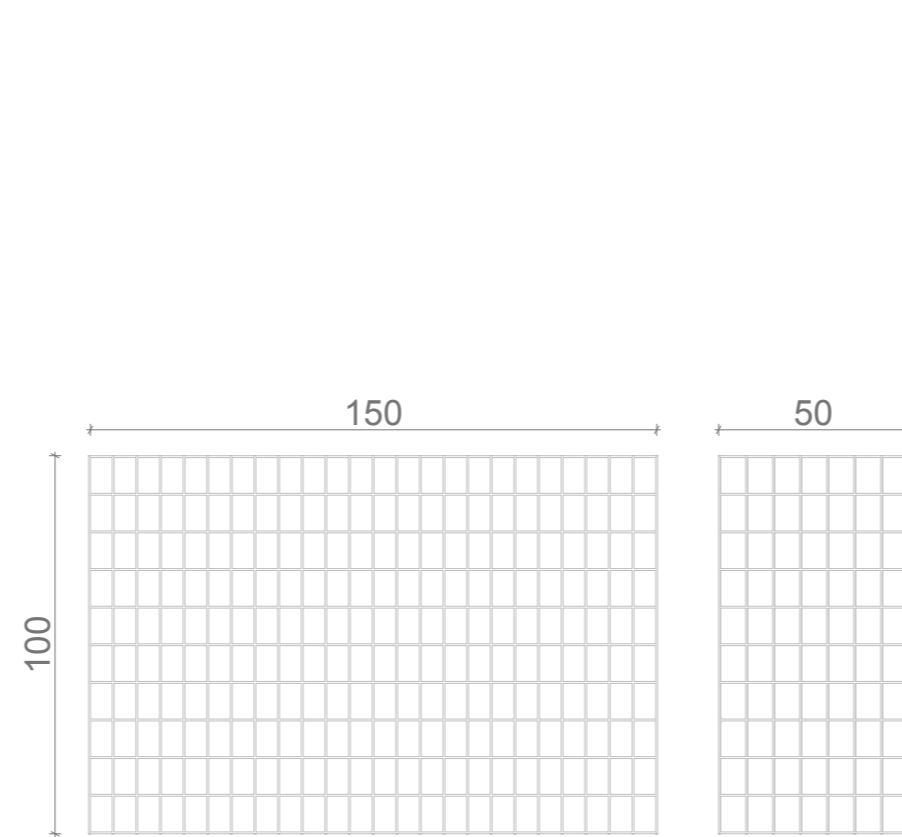
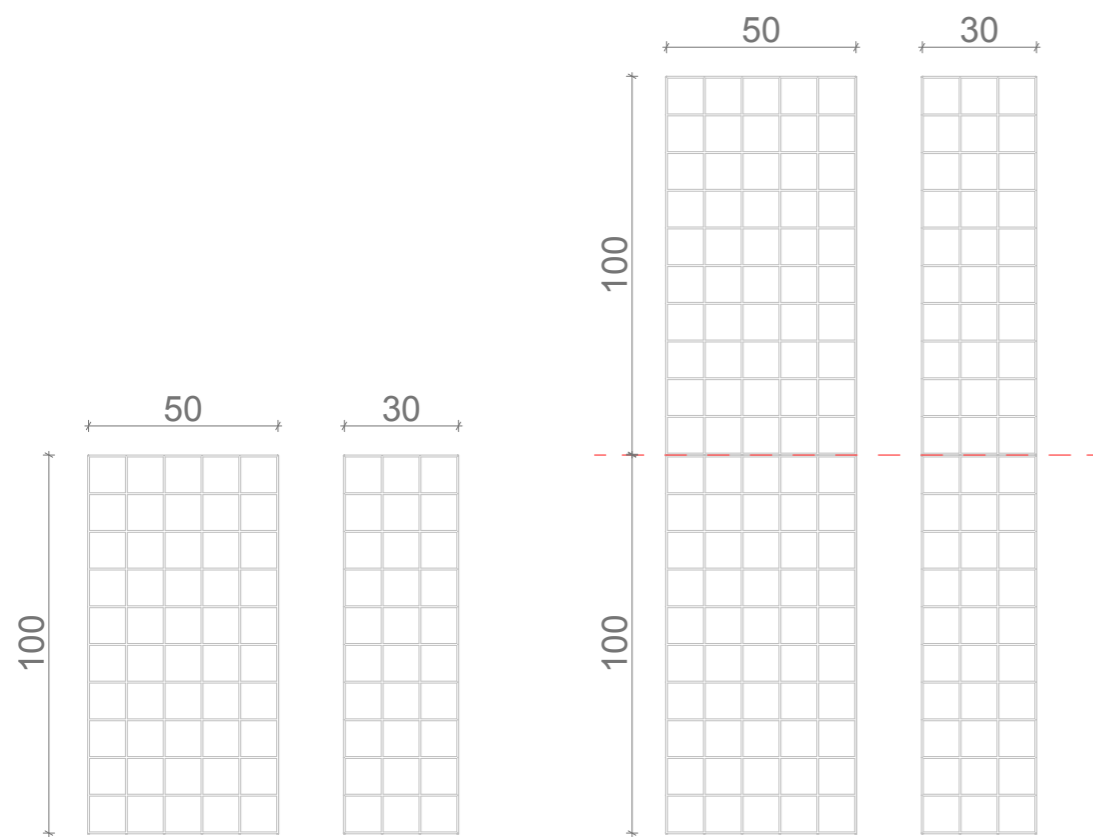

4 unitats

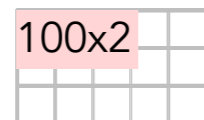

*muntar una al damunt de l'altra

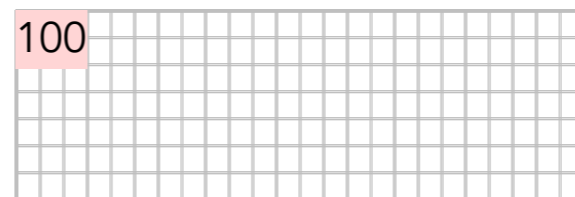

1 unitat

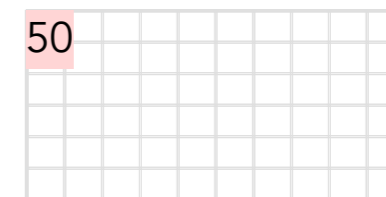

4 unitats

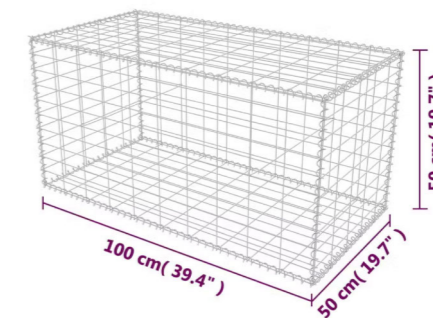
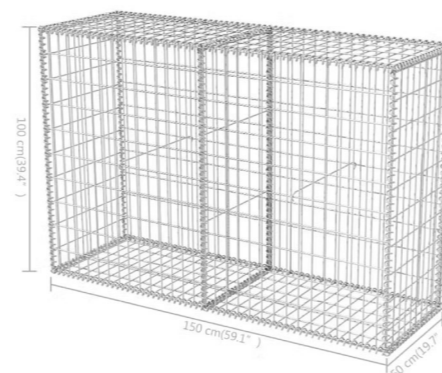
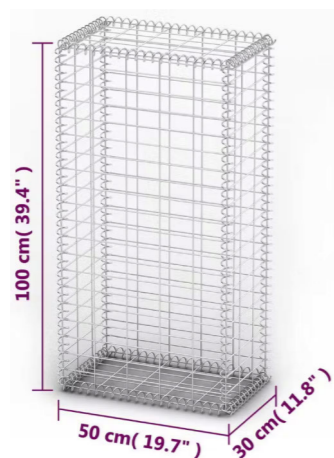

CORTINA: impressió directa sobre linòleum groc de 2 mm (tallat amb lames). Cada lama es collarà a un tub rectangular d'alumini i posteriorment es tapanà amb una tapeta de fusta pintada.

El tub d'alumini (tub rectangular de 70x40 mm) es subjectarà pels extrems a la part superior de les gàbies.

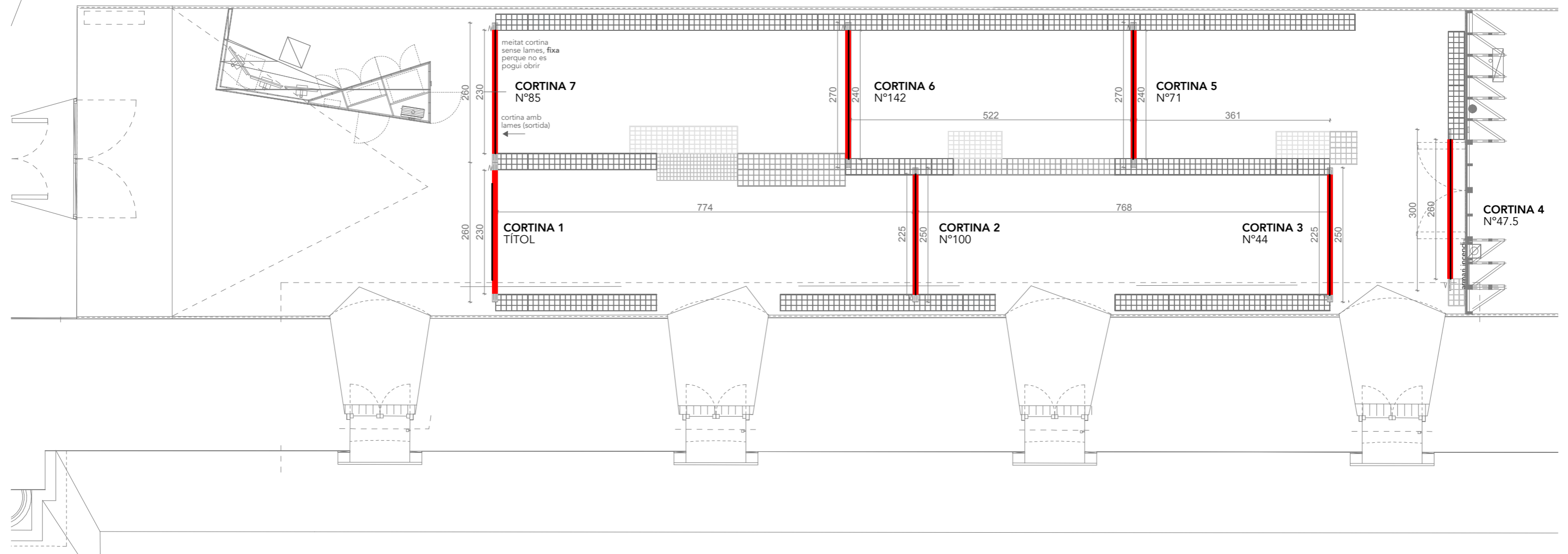

CORTINA: impressió directa sobre linòleum groc de 2 mm (tallat amb lames). Cada lama es collarà al tub rectangular d'alumini i es tapanà amb una tapeta de fusta pintada.

El tub metàl·lic (tub rectangular de 70x40 mm) es subjectarà a la part superior de les gàbies.

CORTINA 1
TÍTOL

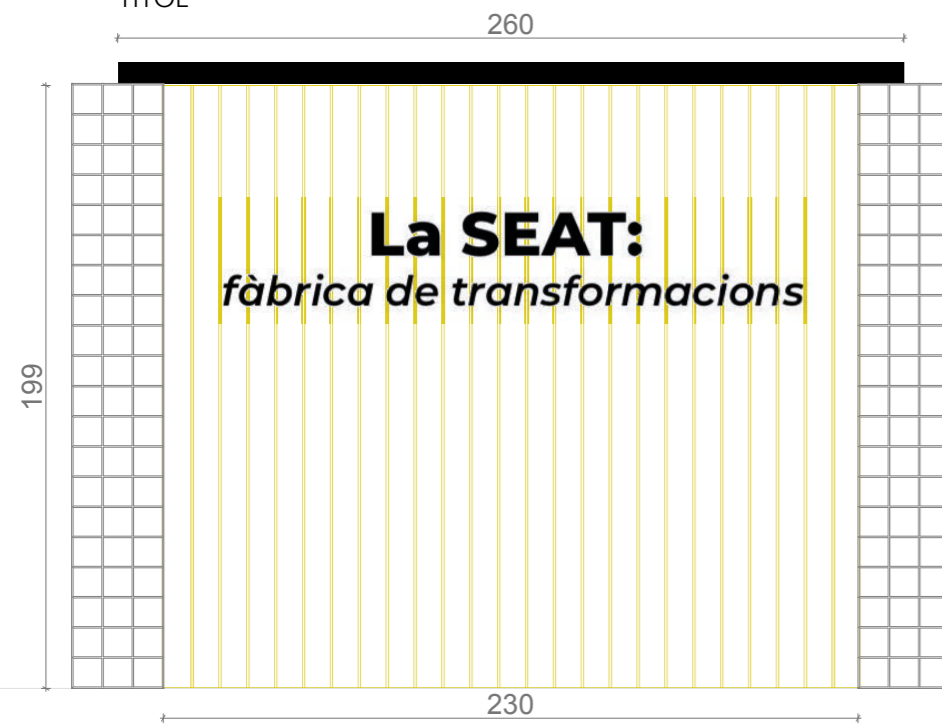

CORTINA 2
Nº100



CORTINA 3
Nº44



CORTINA 4
Nº47.5



CORTINA 5
Nº71



CORTINA 6
Nº142



CORTINA 7
Nº85

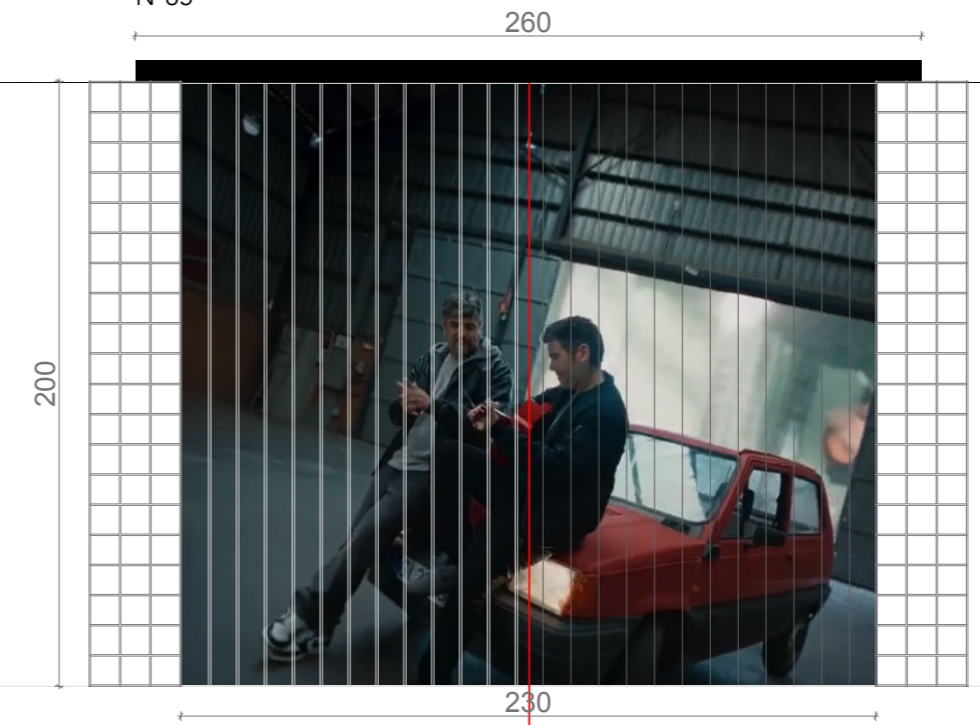

cortina amb lames (sortida)

meitat cortina sense lames, fixa perquè no es pugui obrir

T.P.0: tauler de DM de 19 mm col·locat en posició horitzontal, i amb un acabat amb esmalt a l'aigua de color groc ref. RAL 1023. Es subjectarà a la gàbia amb unes peces metàl·liques.

*Pot portar urna en algun cas i per tant s'haurà de preparar amb galze.

*Comprovar mides interiors.

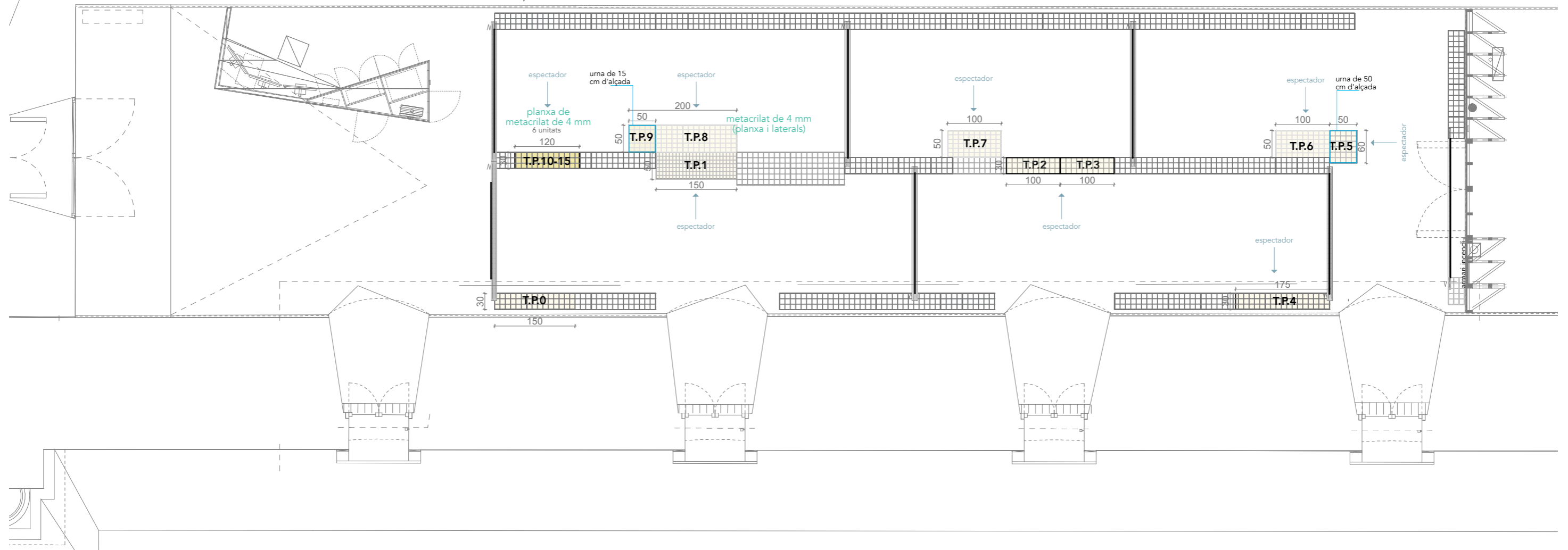

T.P.0: tauler de DM de 19 mm col·locat en posició horitzontal, i amb un acabat amb esmalt a l'aigua de color groc ref. RAL 1023.

***Es subjectarà a la gàbia amb unes peces metàl·liques. La posició dels taulers (alçada) es decidirà exactament després de comprovar les alçades de les barilles que configuren la gàbia.**

*En algun cas, pot portar urna i per tant s'haurà de preparar amb galze.

*Comprovar mides interiors.

T.P.0

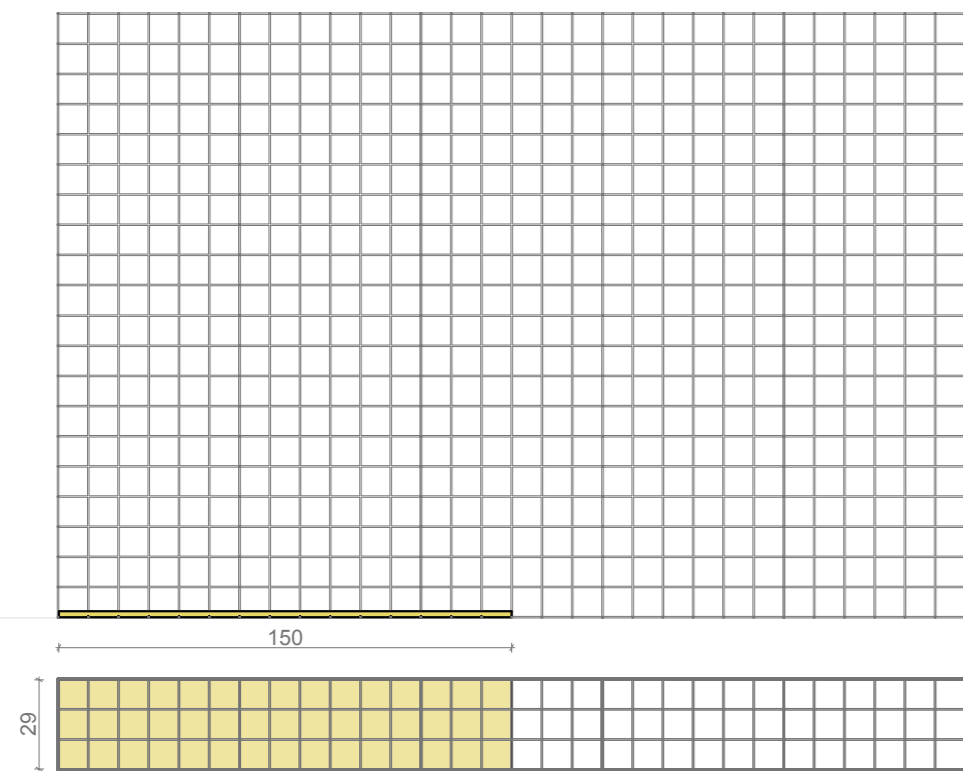

T.P.1

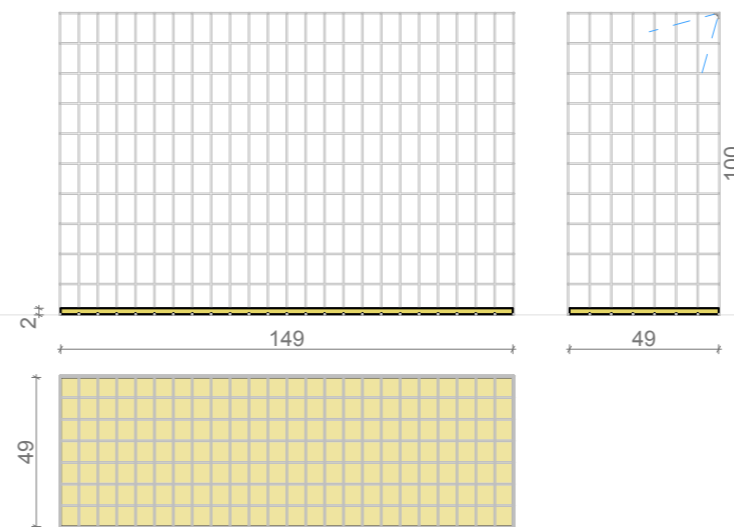

T.P.2

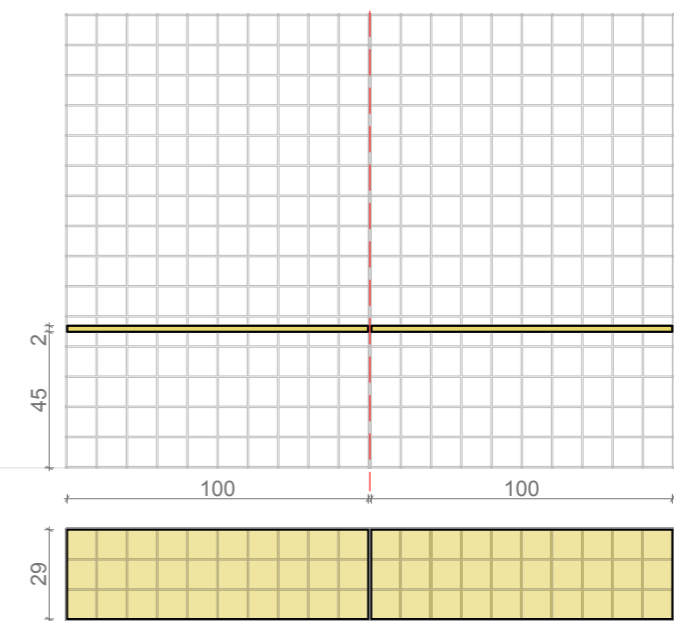

T.P.3

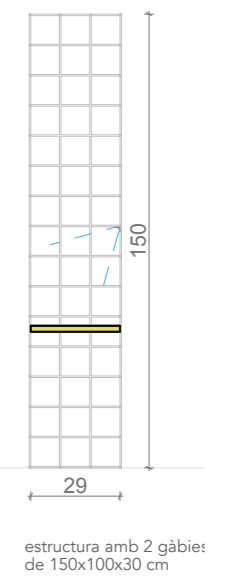

estructura amb 2 gàbies de 150x100x30 cm

T.P.4

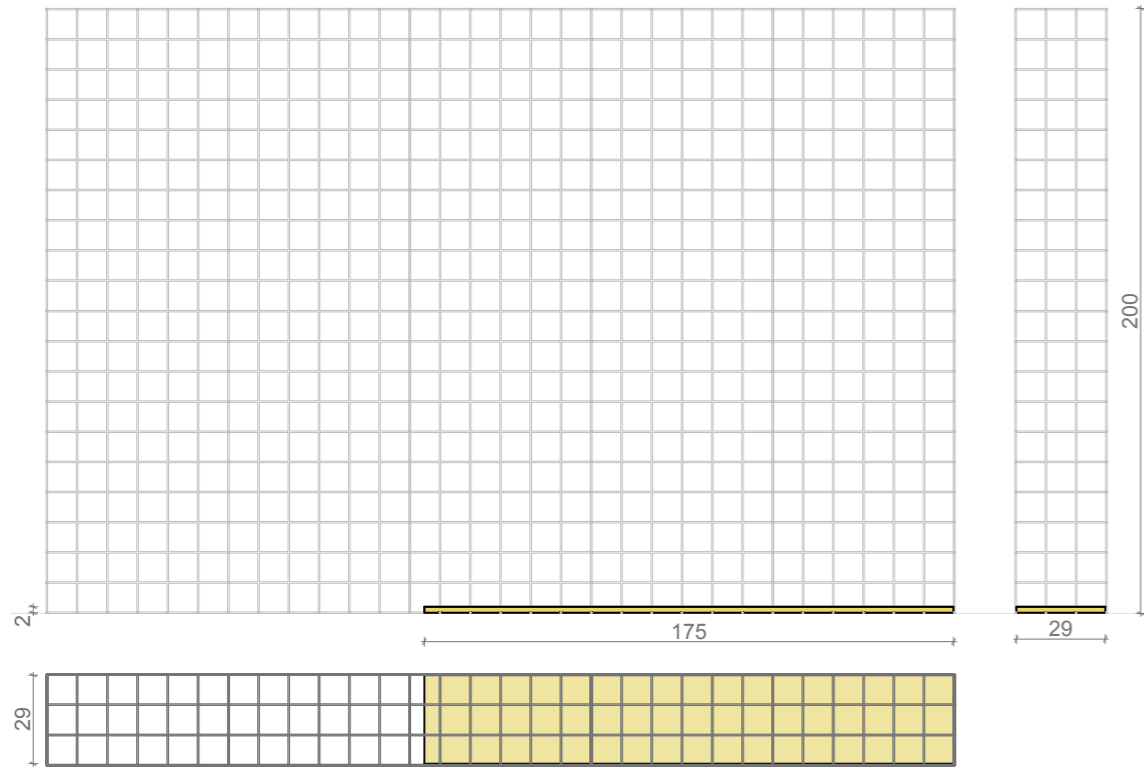

T.P.5

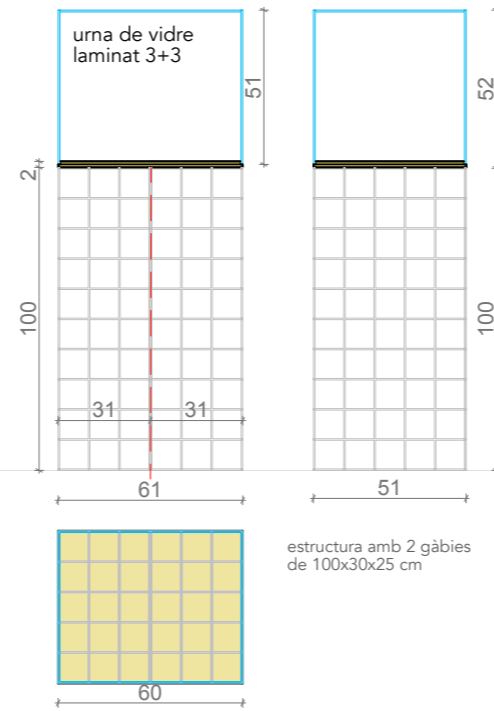

T.P.6

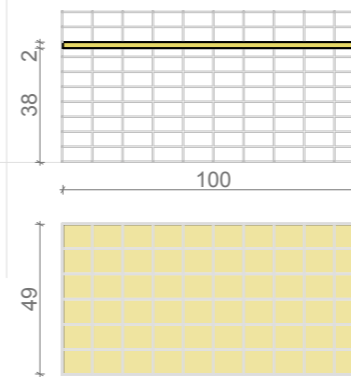

T.P.7

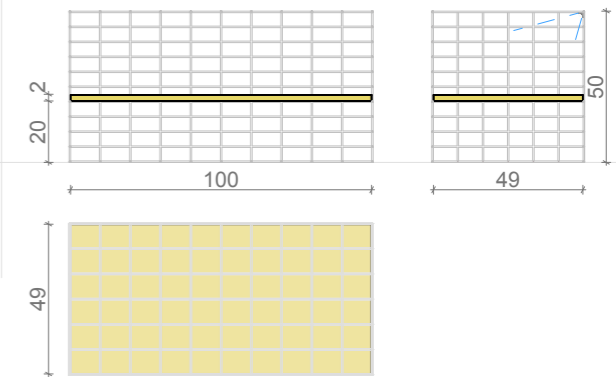

T.P.8

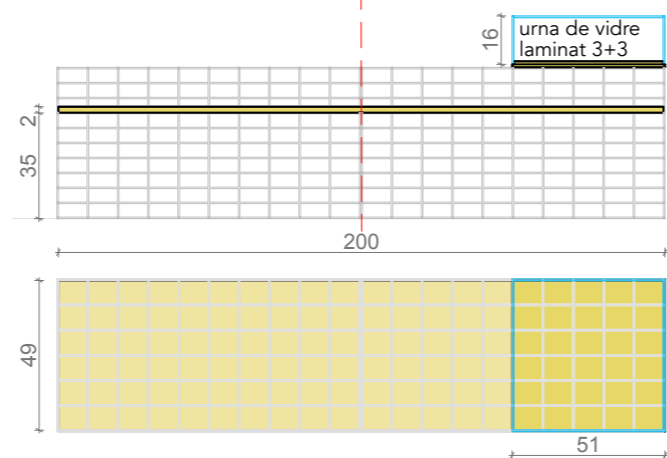

T.P.9

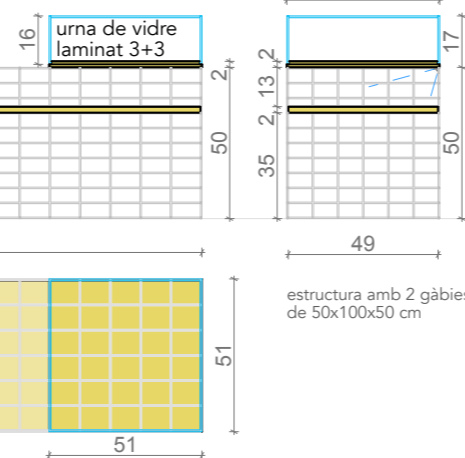

T.P.10-15

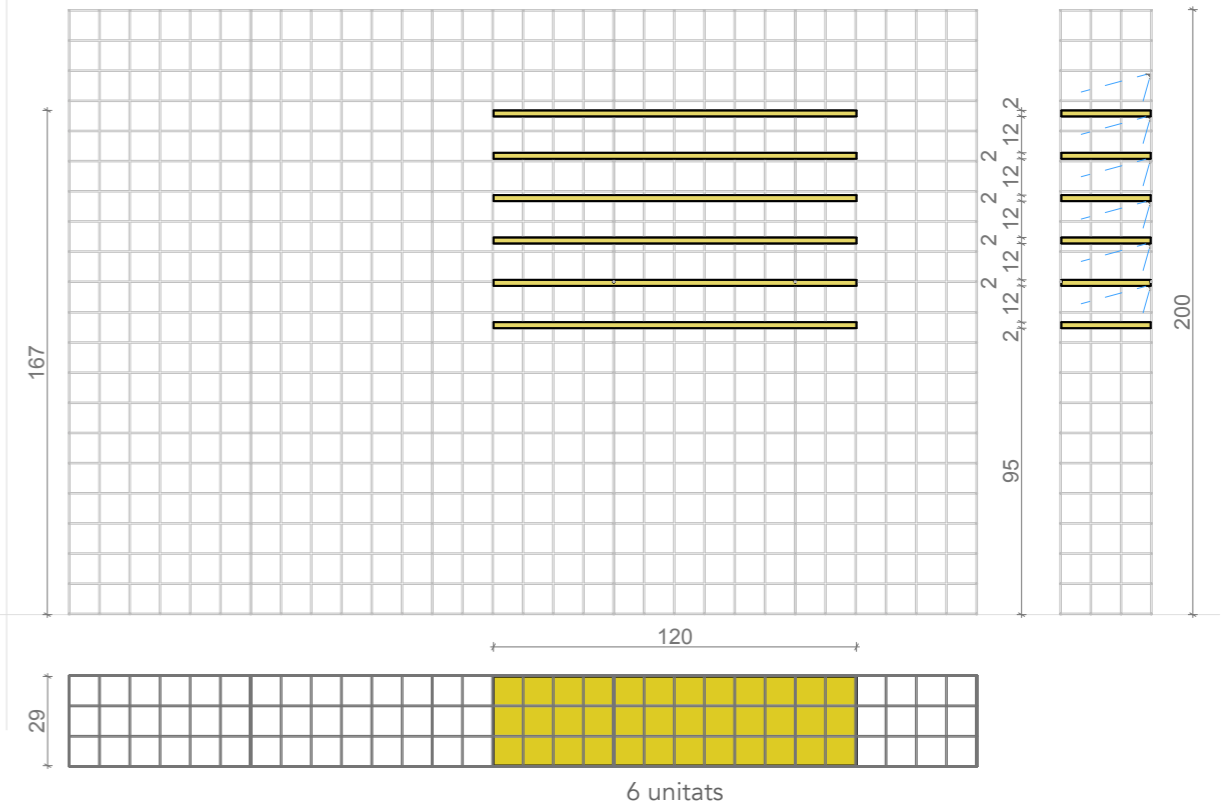

T.I.0: tauler de DM de 19 mm col·locat en posició inclinada, i amb un acabat amb esmalt a l'aigua de color groc ref. RAL 1023. Es subjectarà a la gàbia amb unes peces metàl·liques.

*Alguns taulers portaran metacrilat subjectat amb grapes metàl·liques

*Comprovar mides interiors.

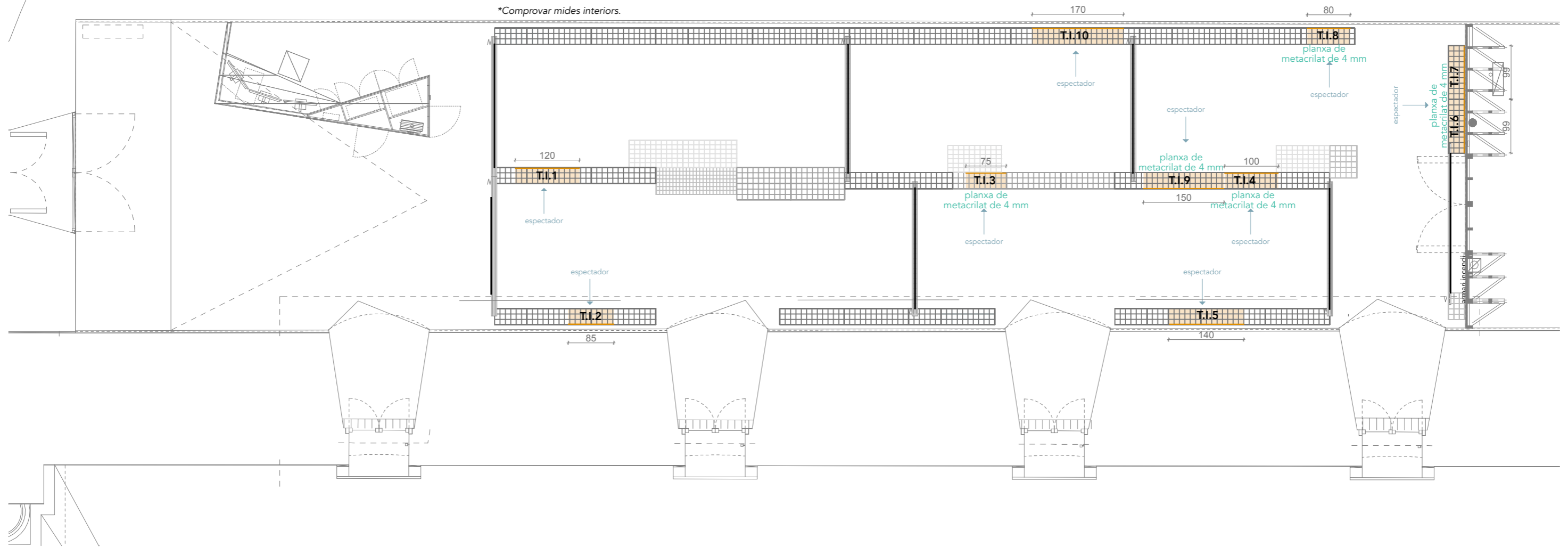

T.I.0: tauler de DM de 19 mm col·locat en posició inclinada, i amb un acabat amb esmalt a l'aigua de color groc ref. RAL 1023.

*Es subjectarà a la gàbia amb unes peces metàl·liques. La posició dels taulers (alçada +inclinació) es decidirà exactament després de comprovar les alçades de les barilles que configuren la gàbia. Per tant, les peces metàl·liques s'acabaren de dissenyar segons aquesta inclinació.

*Comprovar mides interiors.

T.I.1

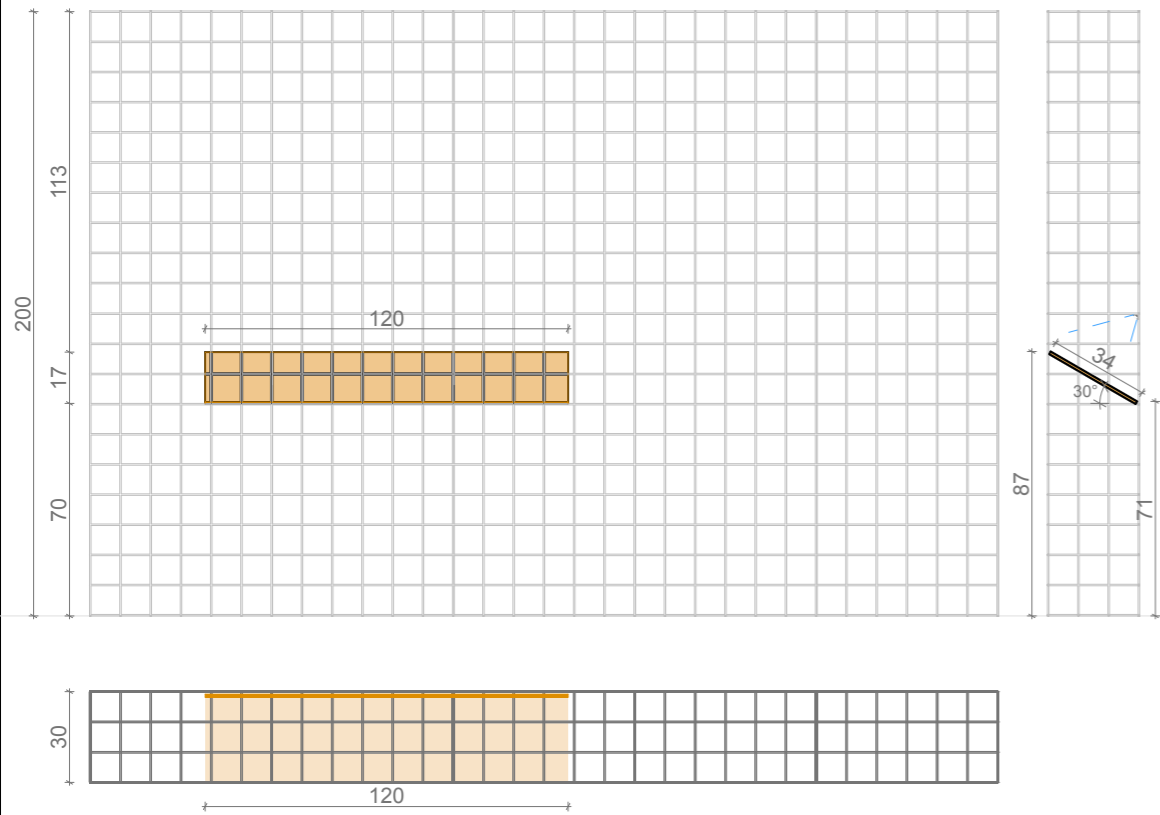

T.I.2

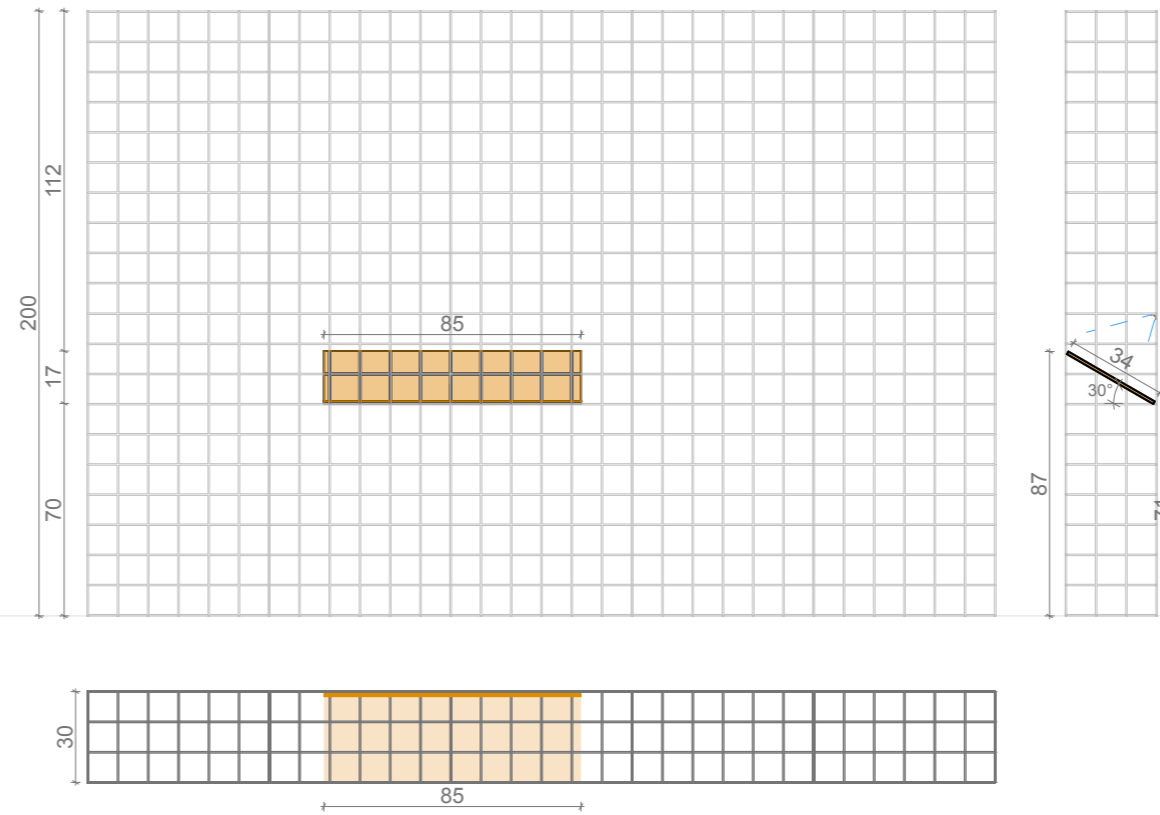

T.I.3

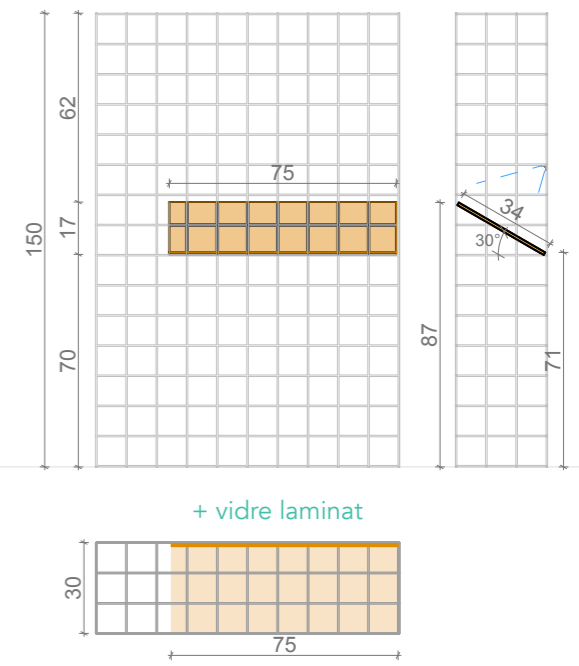

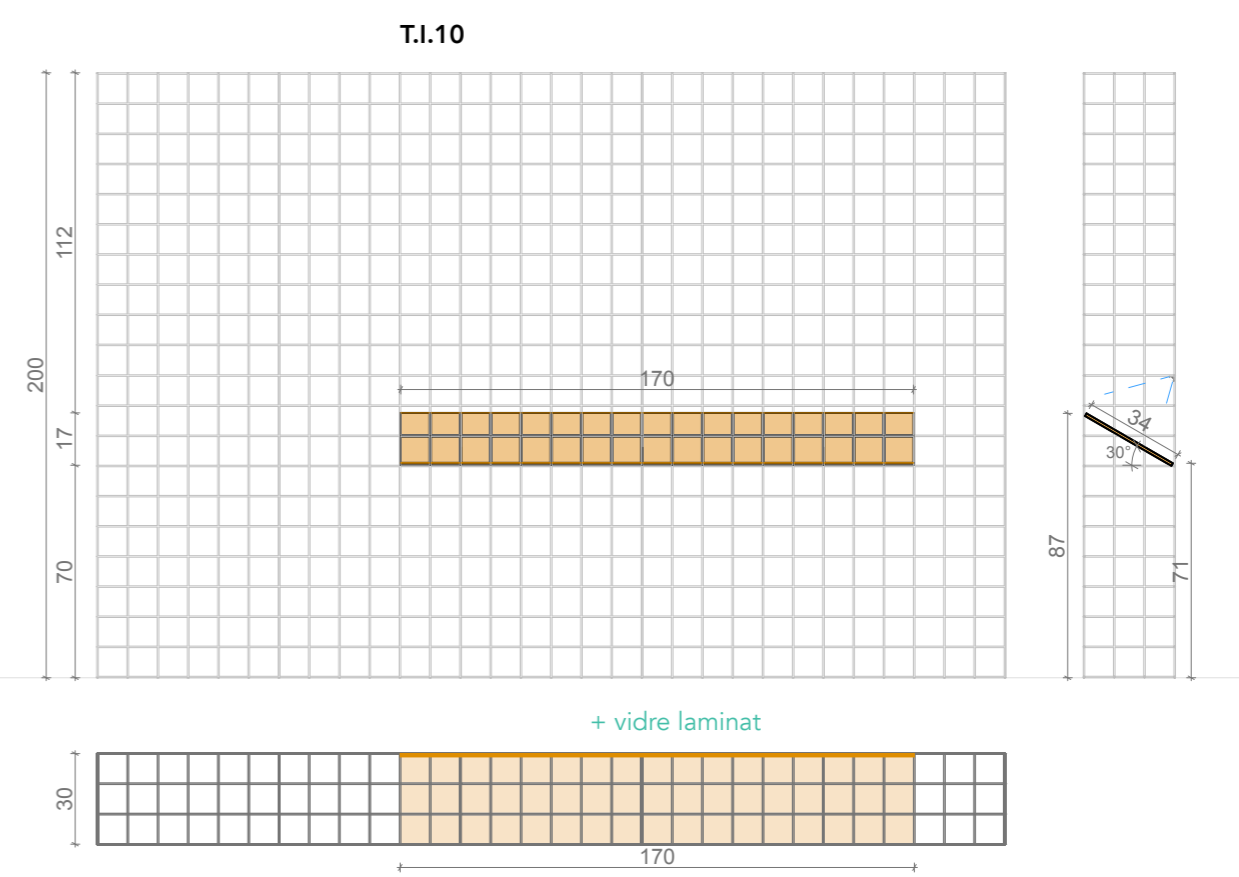
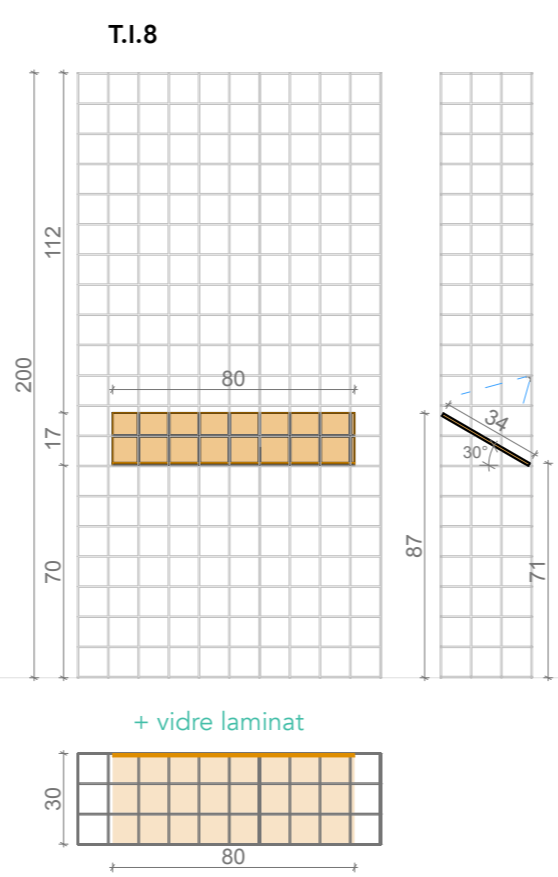
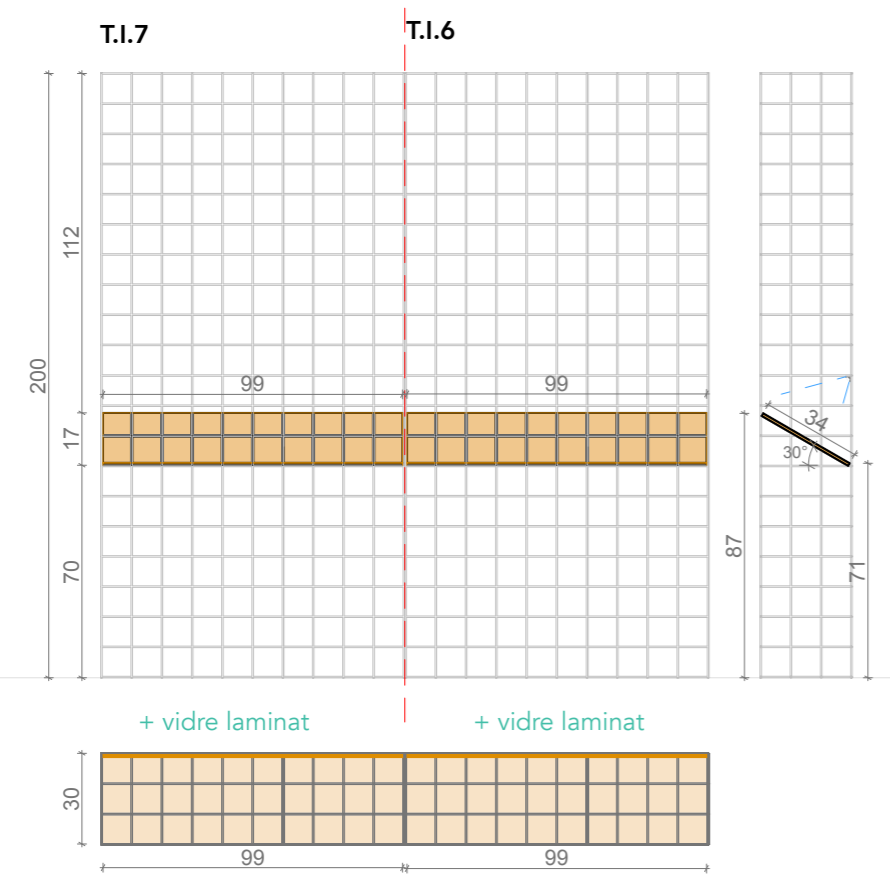
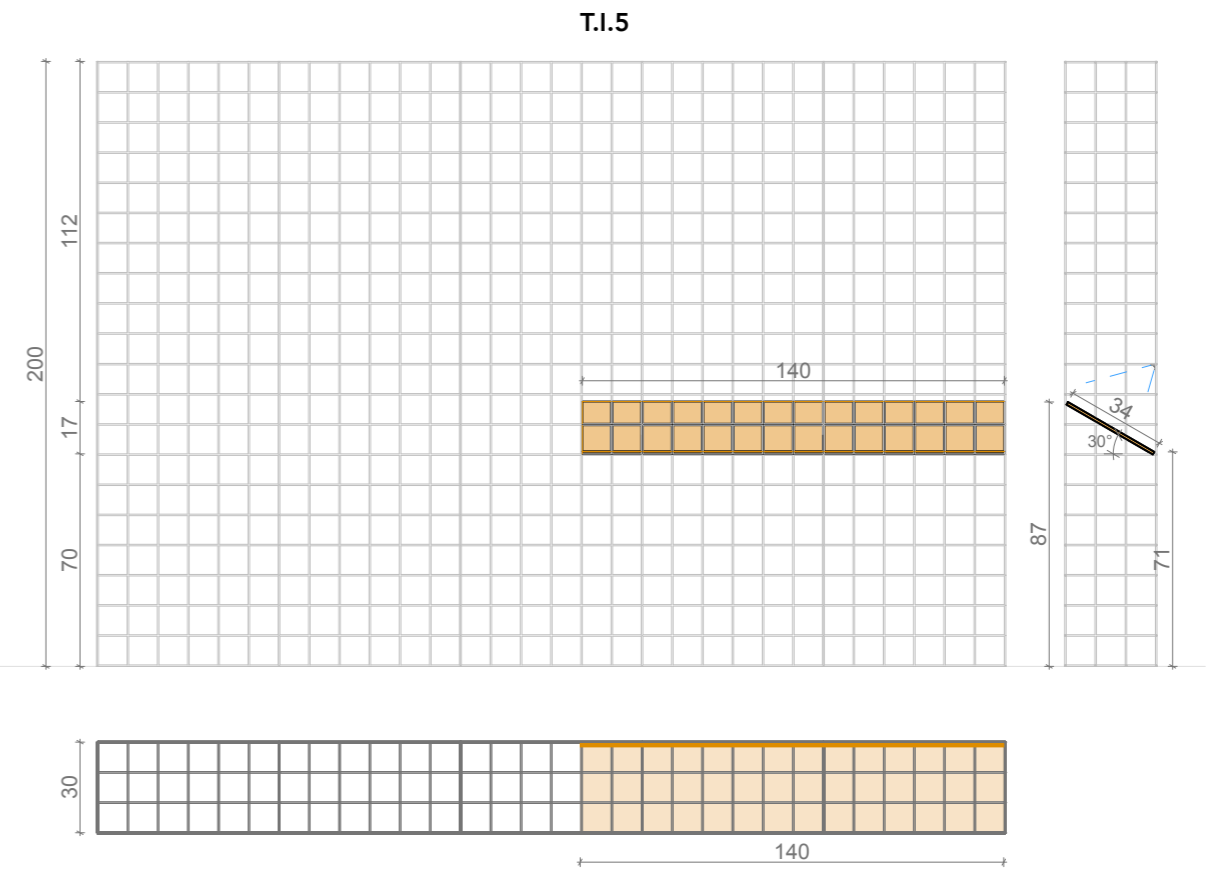
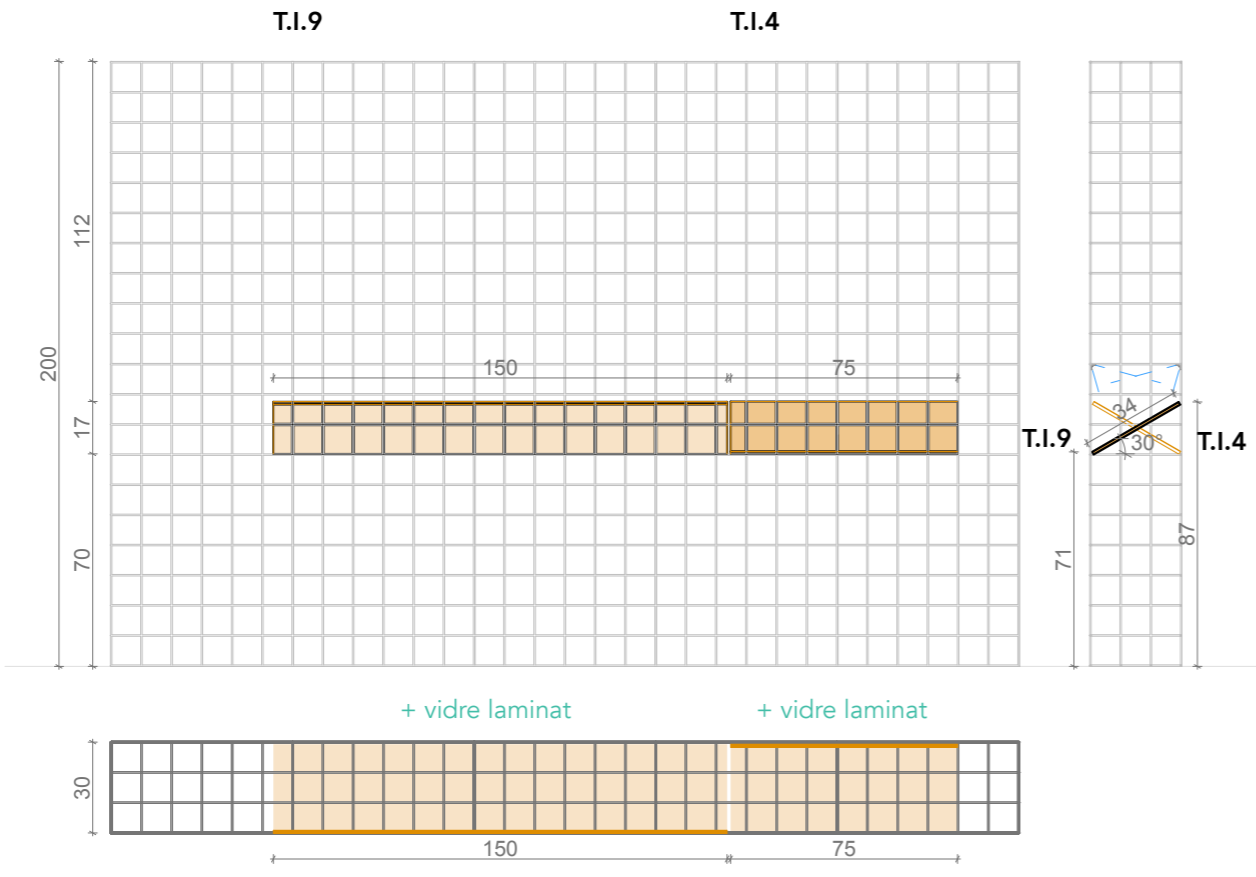

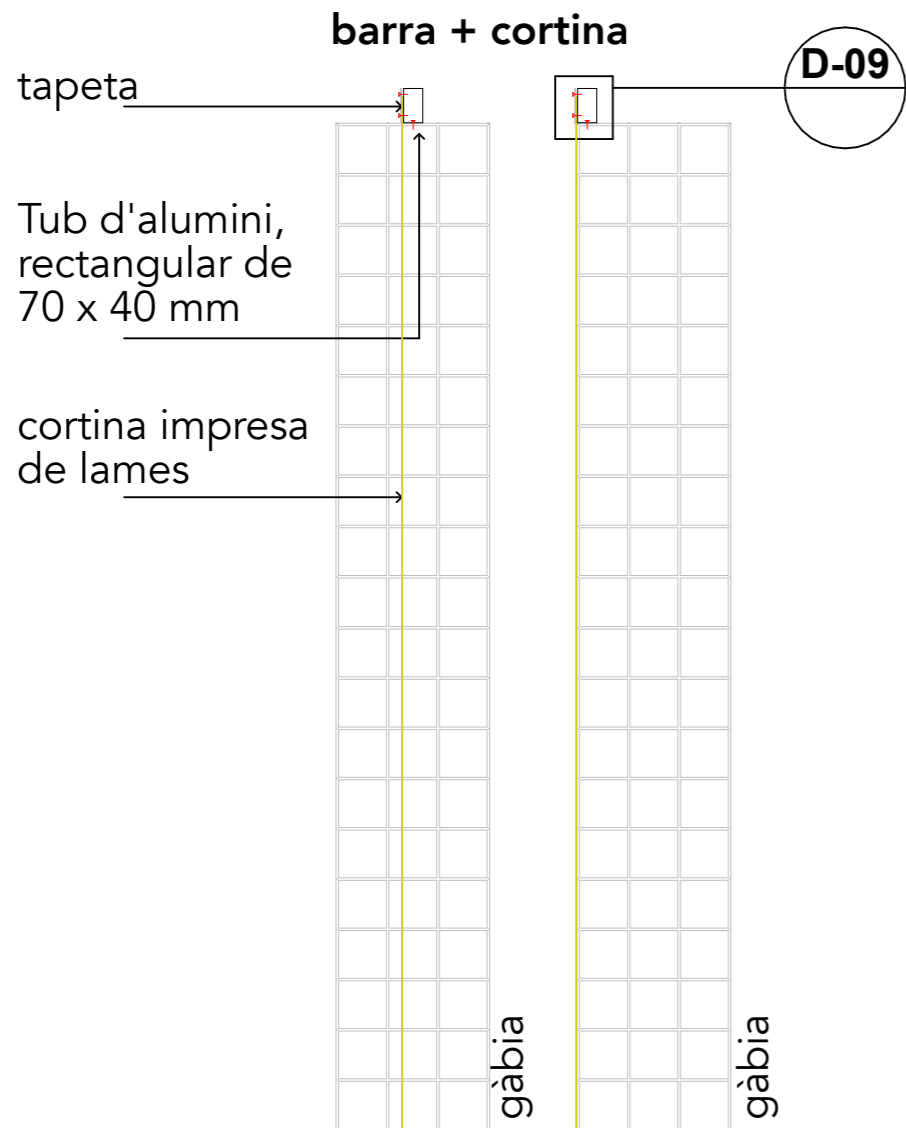

tauler recolzat a terra, dins gàbia

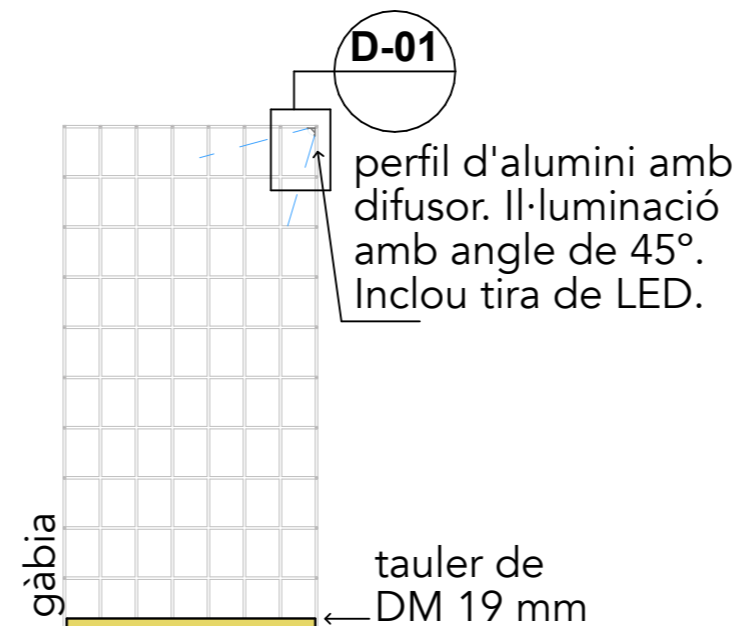

tauler recolzat damunt gàbia + urna

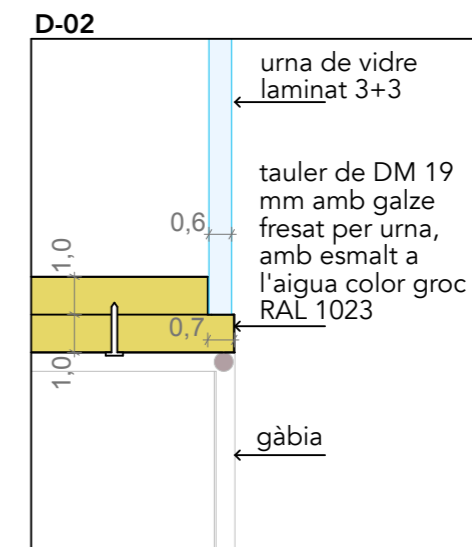
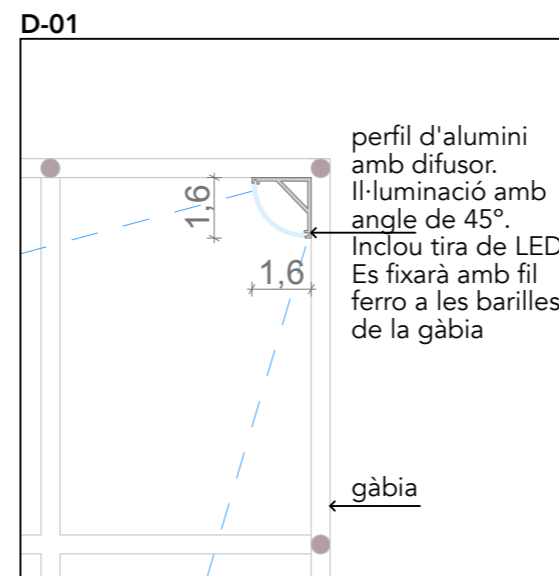
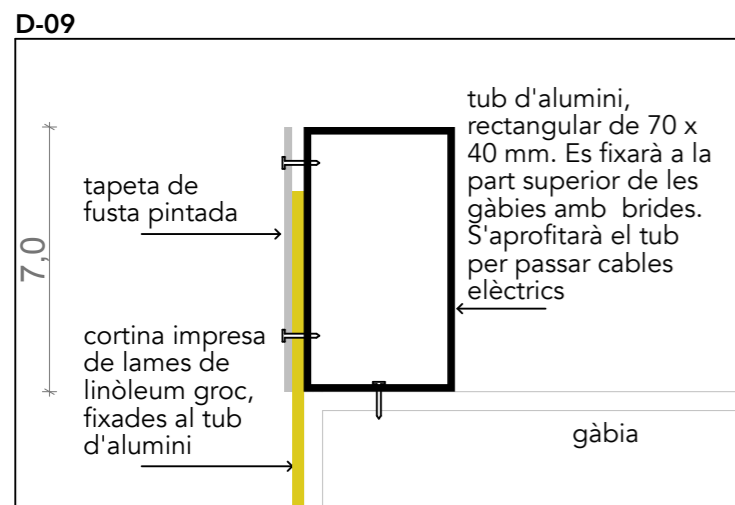
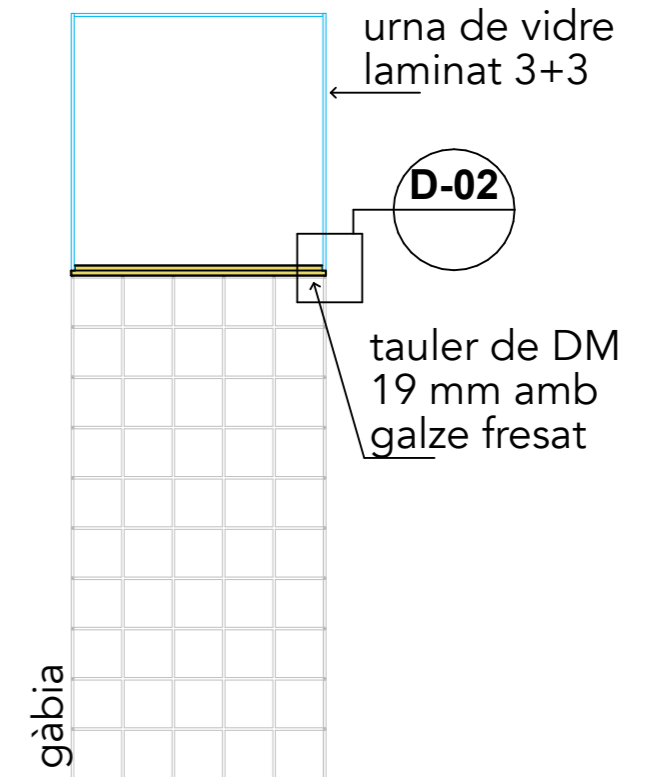

tauler suspès dins gàbia com prestatge

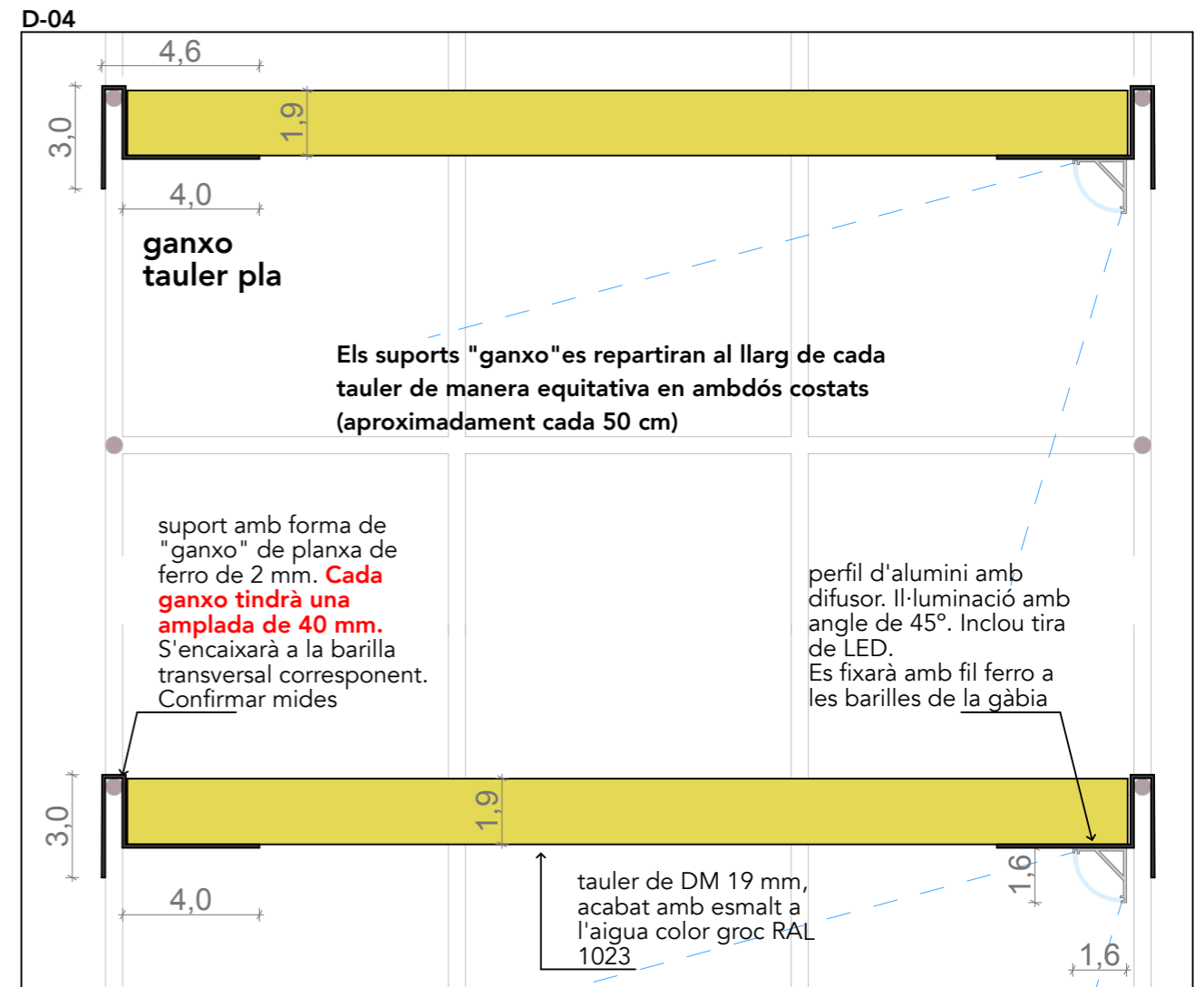
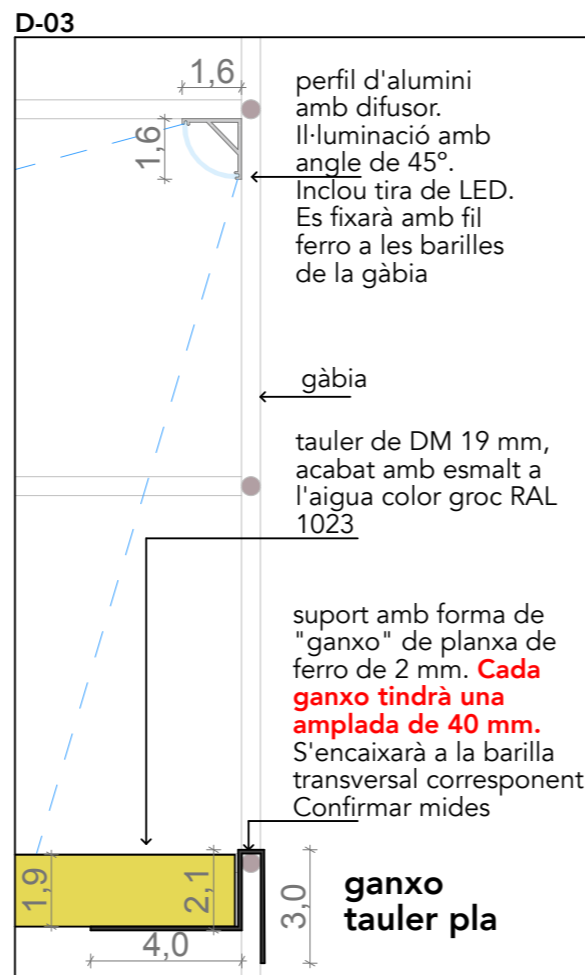
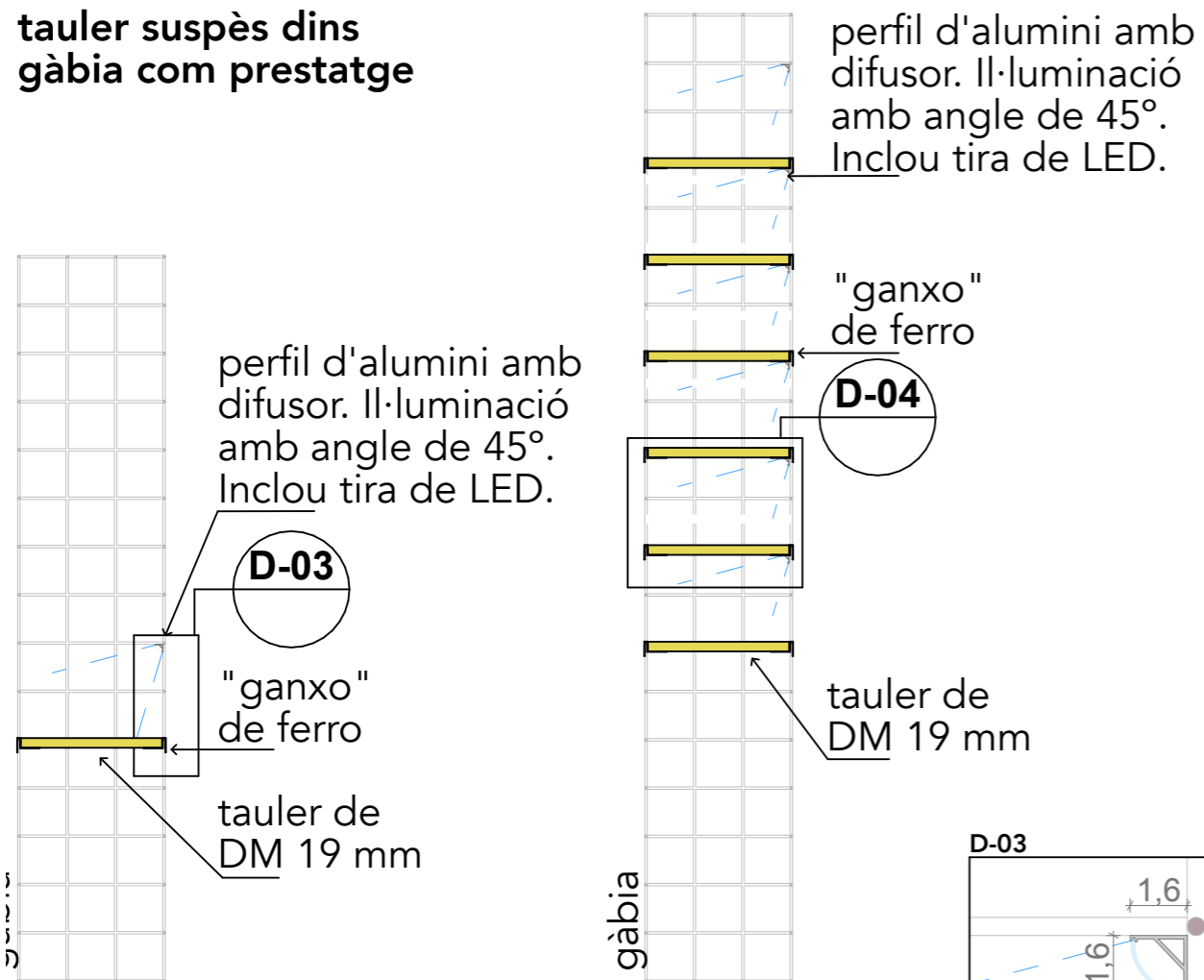

tauler suspès dins gàbia com pla inclinat

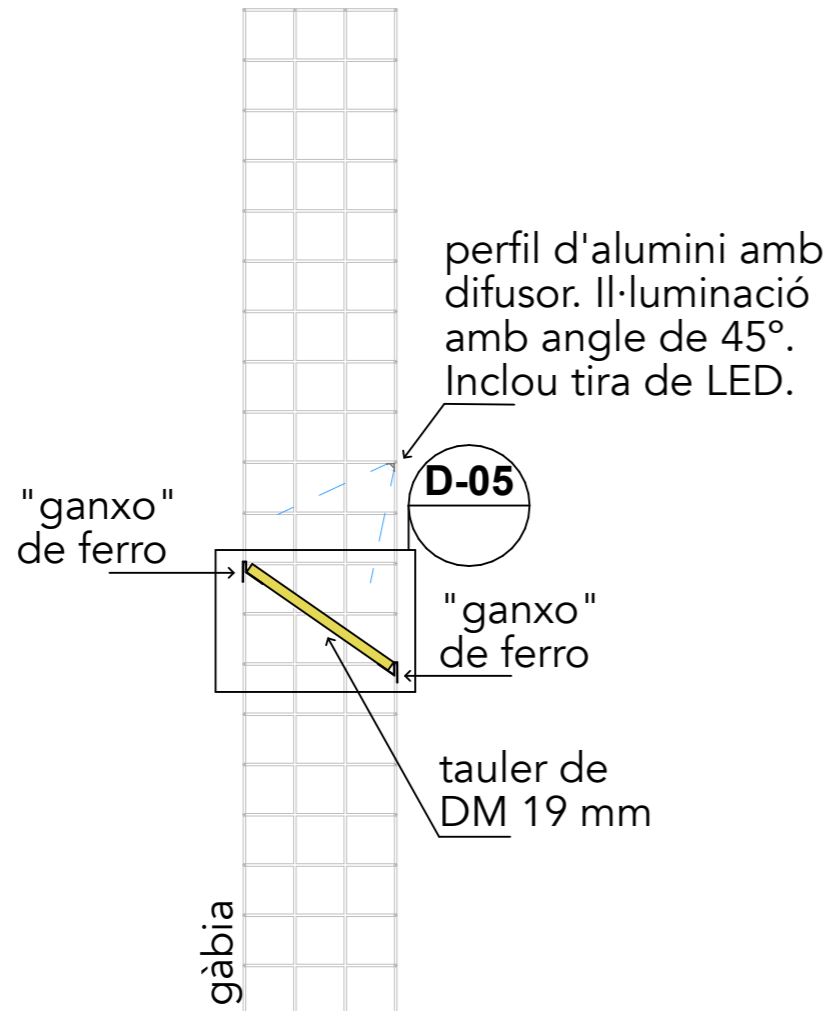

D-05

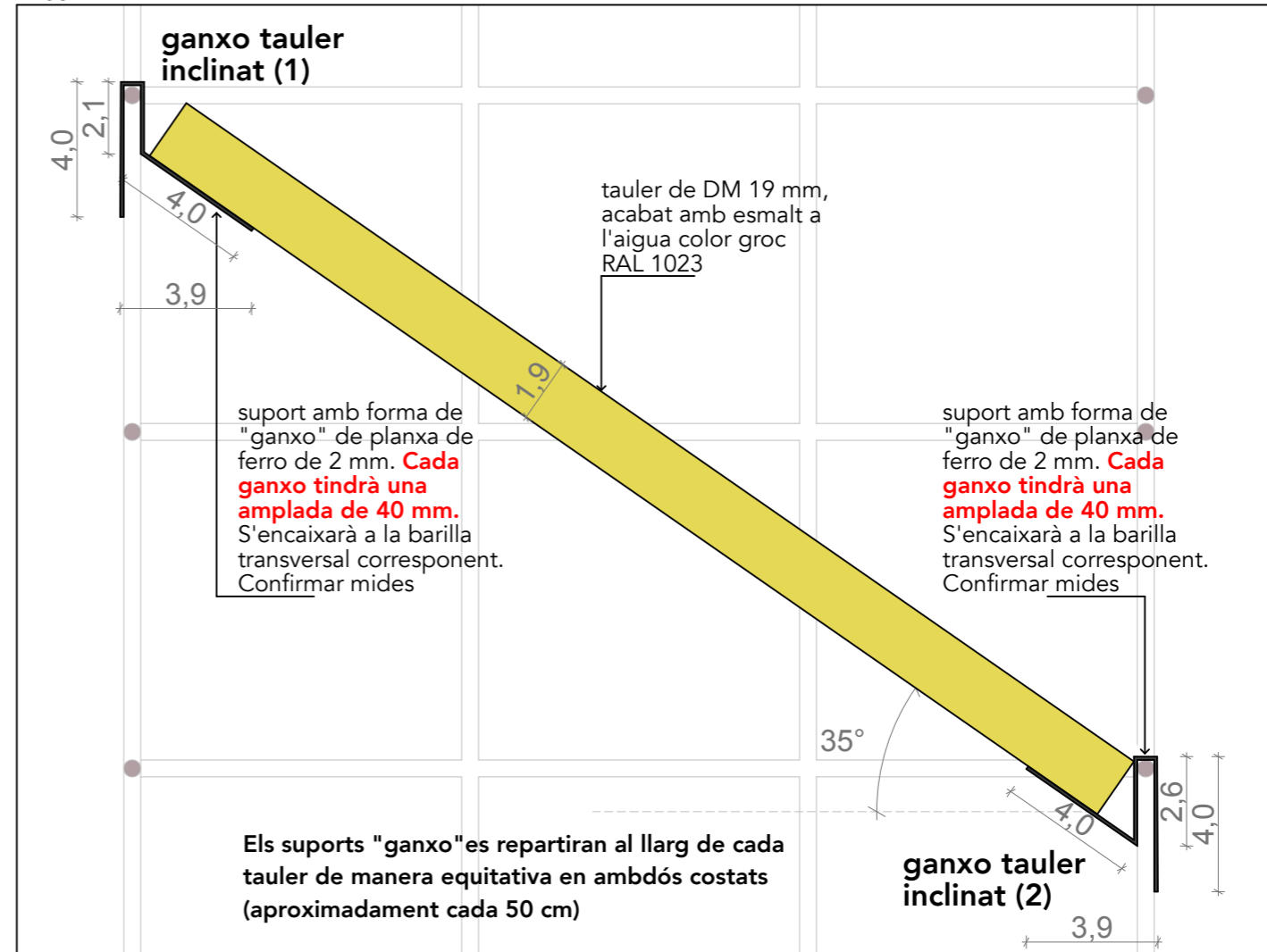

elements penjats a gàbia

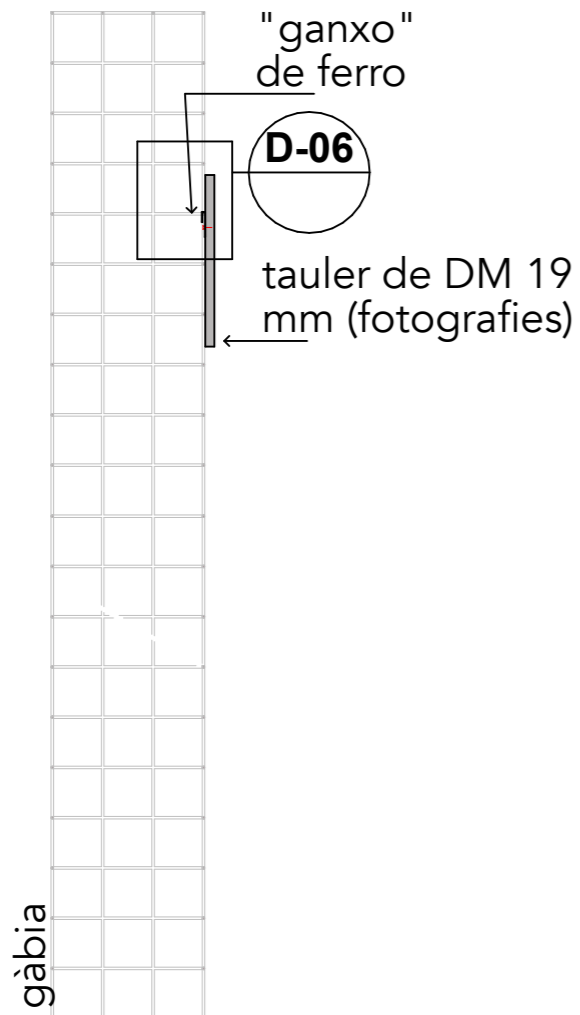

D-06

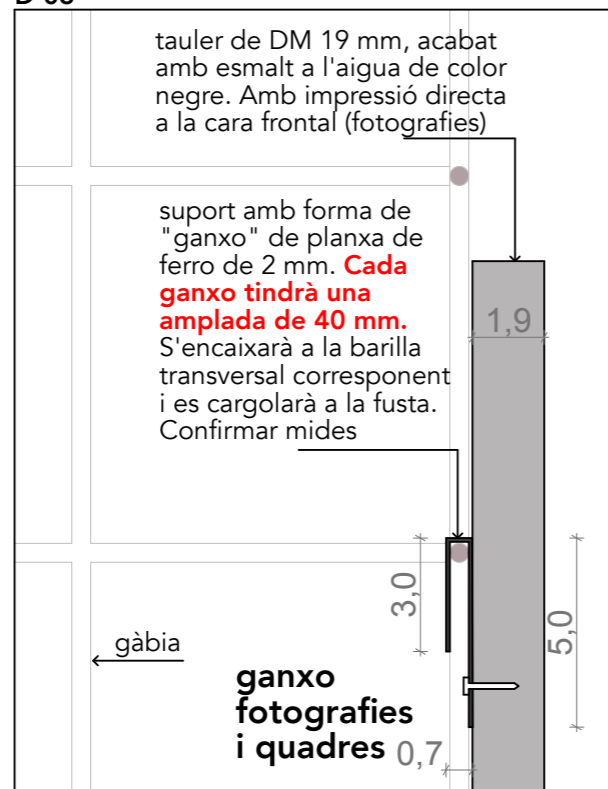

textos inclinats sobre fusta penjats a gàbia

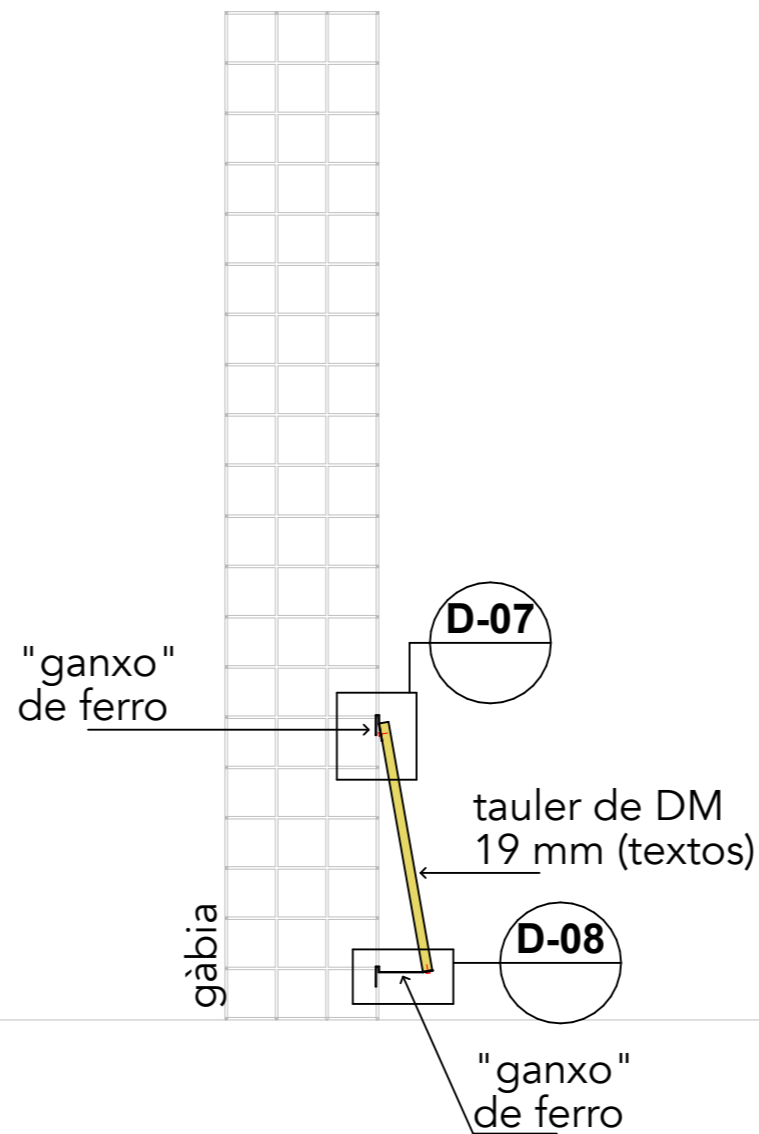

D-07

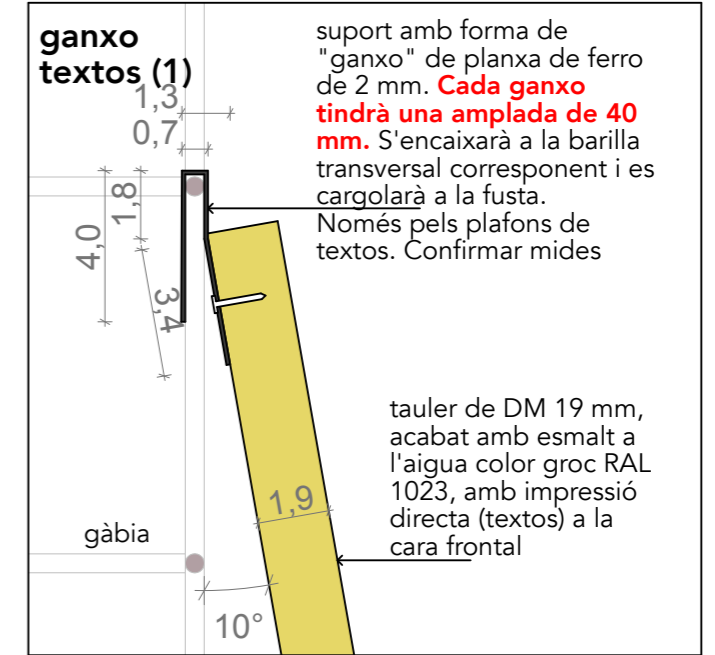

D-08

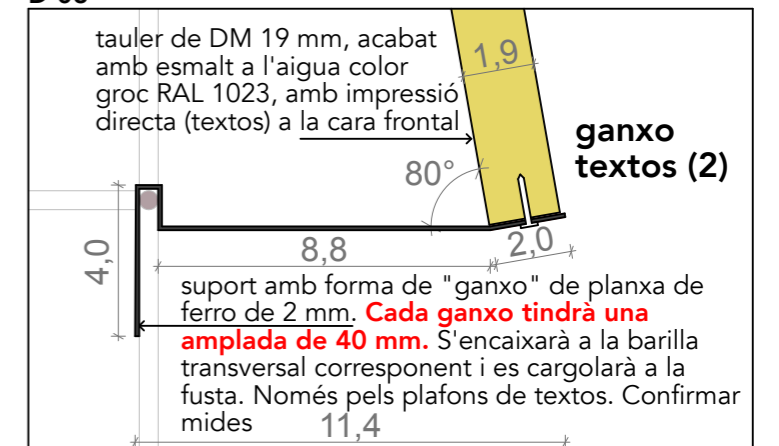

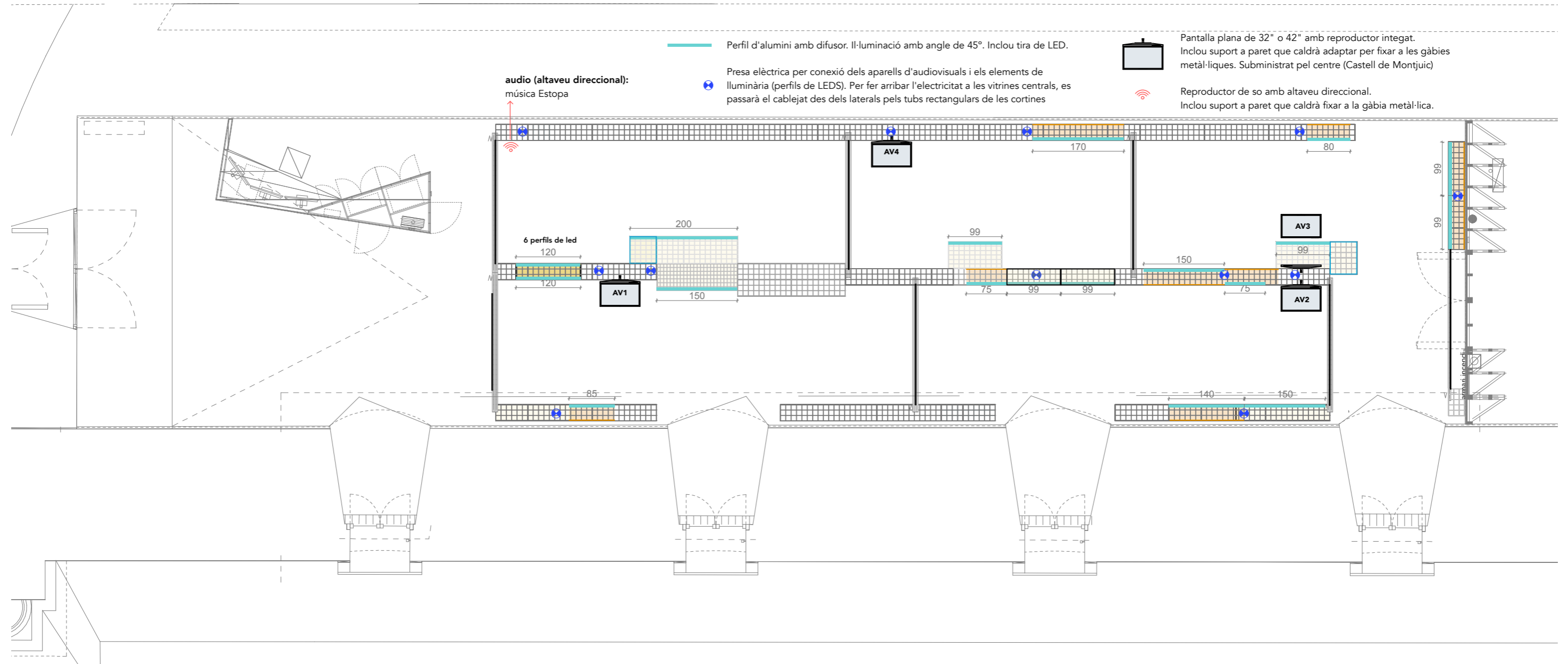

objecte: producció Empresa muntatge
 objecte: producció Comissariat
 objecte: producció Comunicació / Castell Montjuïc

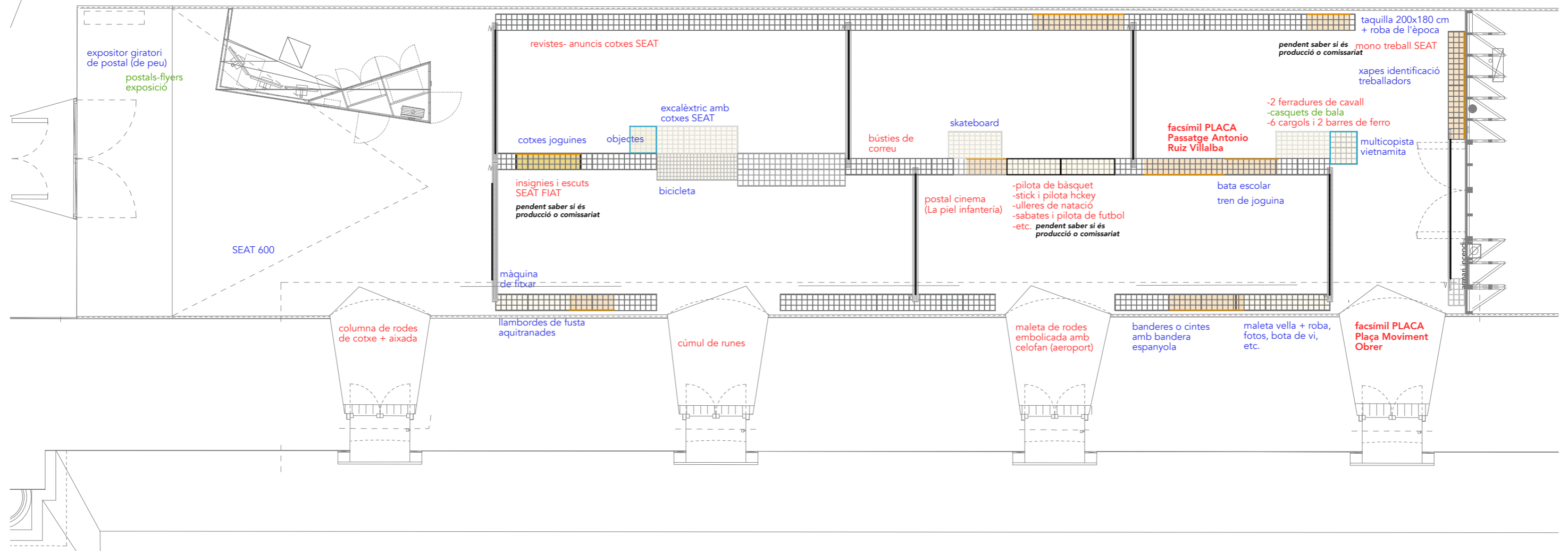

FOTOGRAFIES exposició: impressió directa sobre tauler de DM de 19 mm per penjar a les gàbies. Acabat dels cantells i la trassera amb color negre (esmalt a l'aigua)

*Es subjectarà a la gàbia amb uns passamans amb platina de ferro.

*Les fotografies s'adaptaran a les mides establertes en el projecte

FOTOGRAFIES finestres: impressió directa sobre cartró compacte tipus KROMA. Inclou bastidor. Caldrà retallar tenint en compte la forma de les finestres.

*Es col·locarà i fixarà damunt els porticons tancats.

*Les fotografies s'adaptaran a les mides de les finestres

TEXTOS exposició: impressió directa sobre tauler de DM de 19 mm per penjar a les gàbies. Acabat dels cantells i la trassera amb color groc RAL 1023 (esmalt a l'aigua)

*Es subjectarà a la gàbia amb uns passamans amb platina de ferro.

*Els textos inclouen 3 idiomes (1 idioma per panell)

CARTEL·LES: impressió directa sobre cartró tipus ESKA de color negre.

*Mides orientatives de 15x15 cm

*Inclouen 3 idiomes

FACSIMILS: previsió de impressió sobre cartró de conservació o cartró ESKA reciclat.

*Mides aproximades de DIN A4

*Quantitat orientativa: 10 unitats

OCTAVETES: previsió de impressió sobre paper de 80 gr. d'octavetes i documents diversos

*Mides aproximades de DIN A5

*Quantitat orientativa: 5000 unitats

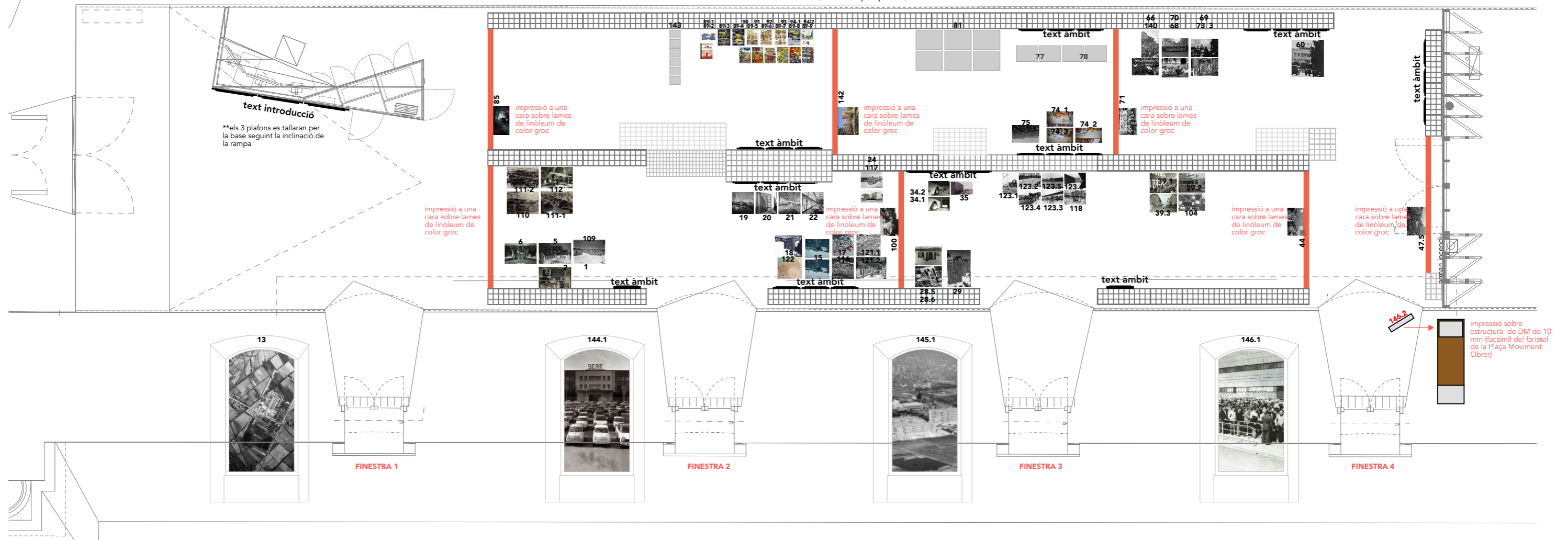

FOTOGRAFIES i TEXTOS exposició: impressió directa sobre tauler de DM de 19 mm per penjar a les gàbies. Les fotografies tindran un acabat dels cantells i la trassera amb color negre (esmalt a l'aigua) i els textos, un acabat de color groc RAL 1023.

*Es subjectarà a la gàbia amb uns passamans amb platina de ferro.

*Les fotografies s'adaptaran a les mides establertes en el projecte

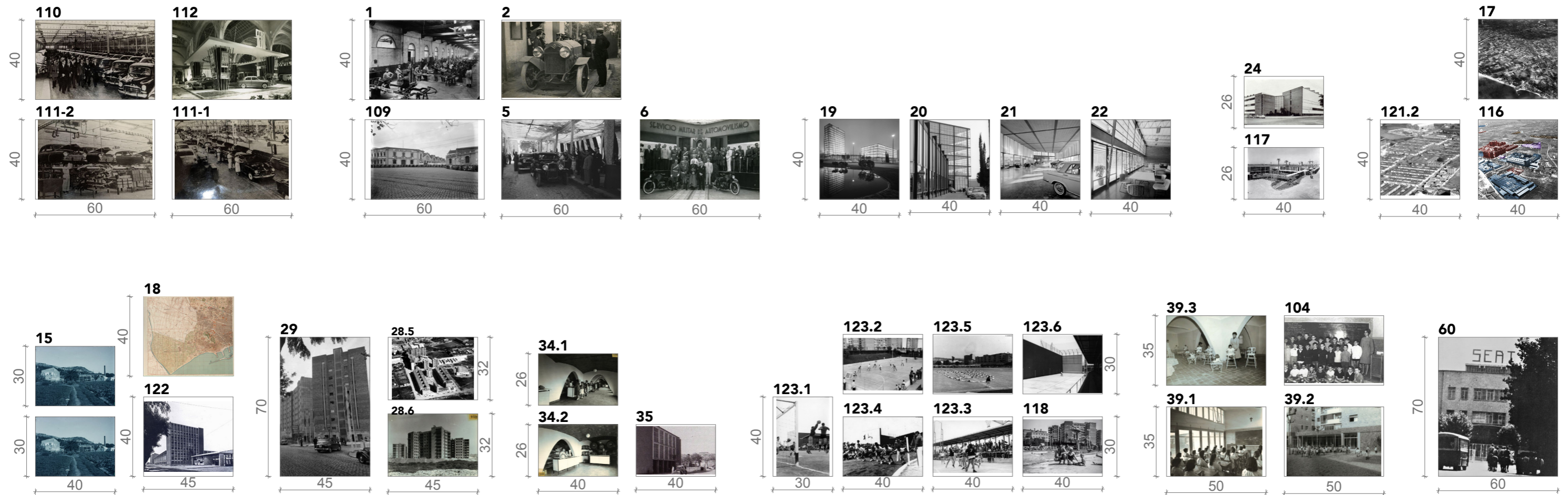

FOTOGRAFIES finestres: impressió directa sobre cartró compacte tipus KROMA. Caldrà retallar tenint en compte la forma de les finestres. Inclou bastidor o estructura pel revers per donar estabilitat i fixar a les finestres.

*Es col·locarà i fixarà damunt la finestra amb els porticons tancats. Confirmar mides finestres.

*Les fotografies s'adaptaran a les mides de les finestres

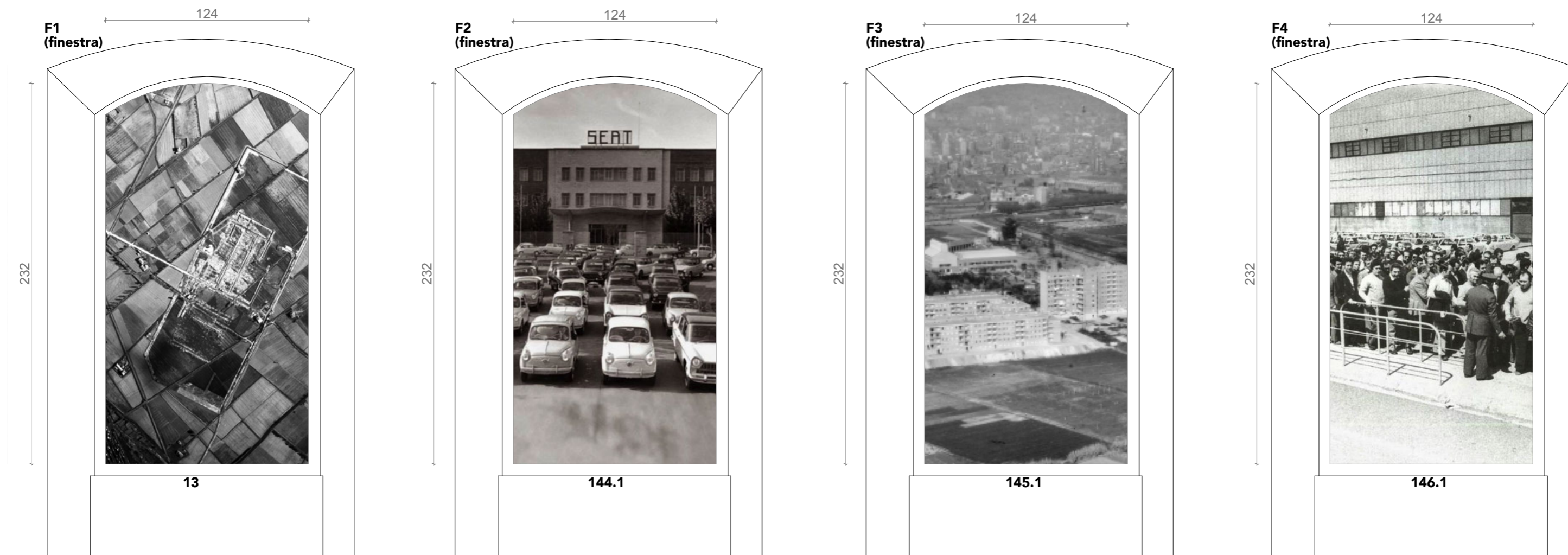

MARCS: emmarcament d'obres originals (plànols, cartells, posters, etc) amb marcs metàl·lics de color negre. Tancats amb trassera i vidre frontal.

*Comprovar mides segons originals.

