

GRUP 0  
INTRODUCCIÓ:  
TÈCNiques DEL FERRO

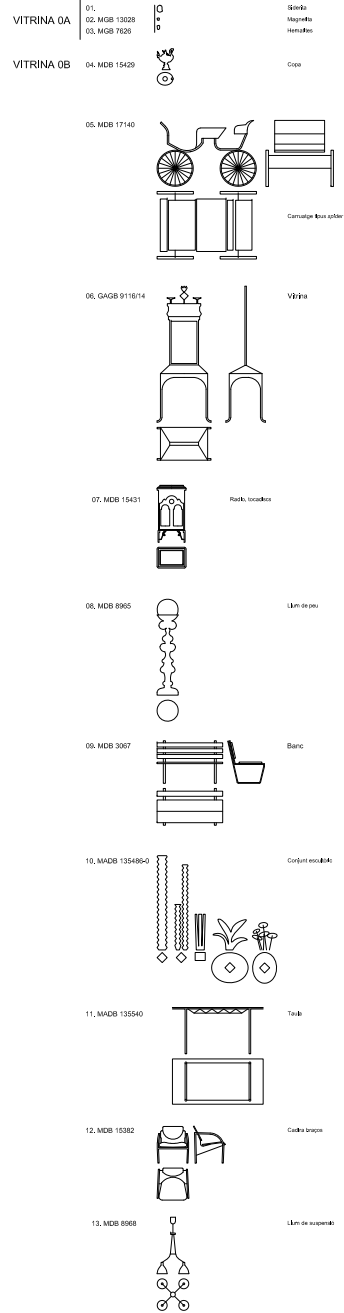

GRUP 1  
LIQUACIÓ PER LA CALOR;  
FOSA + EXTRUSIÓ

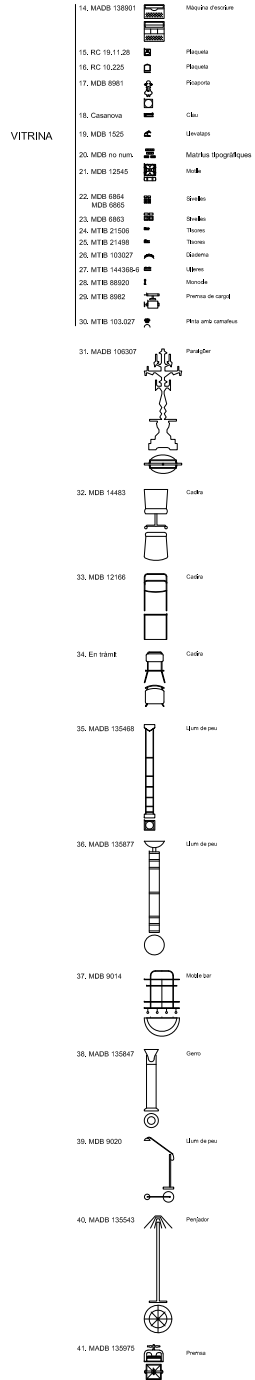

GRUP 2  
GRAVAR



GRUP 3  
DEFORMACIÓ PLÀSTICA;  
ADREÇAR O APLANAR +  
ESTIRAR O ALLARGAR +  
DOBLEGAR I CORBAR

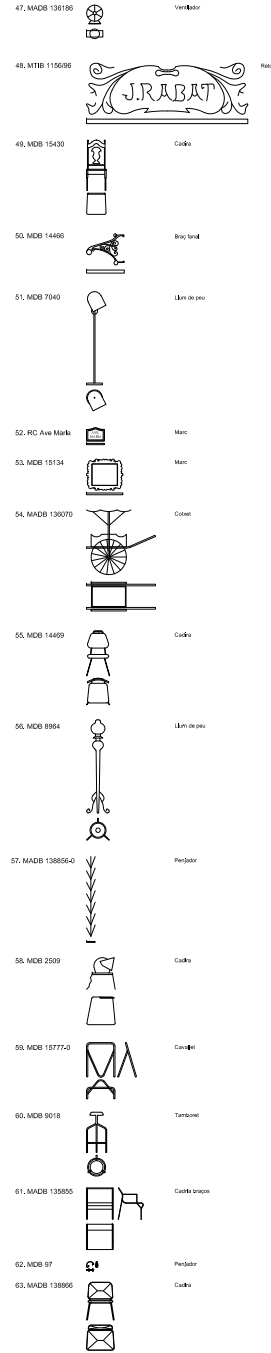

GRUP 4  
PROCESSOS D'UNIÓ:  
REBLAR + SOLDAR

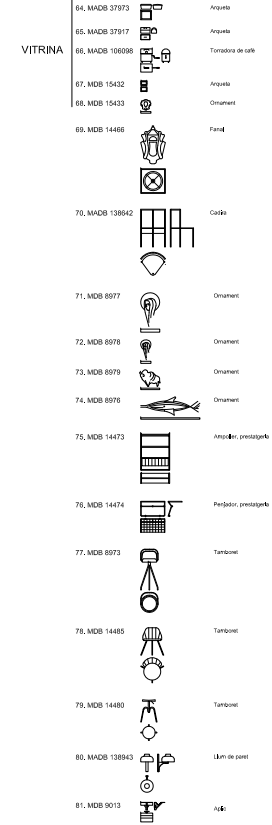

GRUP 5  
TALLAR, TREPANAR  
FORADAR O PUNXONAR

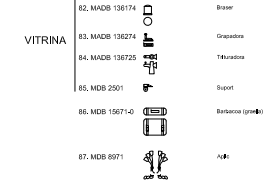

GRUP 6  
TREBALL DE XAPES:  
DOBLEGAR, VOGIT, EMBOTIT,  
REPUJAT, ESTAMPAT

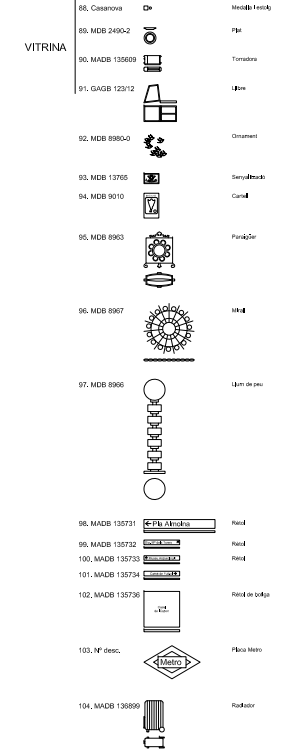

GRUP 0.  
INTRODUCCIÓ.  
TÈCNiques DEL FERRO  
(13 peces)

280,00  
270,00  
260,00  
250,00  
240,00  
230,00  
220,00  
210,00  
200,00  
190,00  
180,00  
170,00  
160,00  
150,00  
140,00  
130,00  
120,00  
110,00  
100,00  
90,00  
80,00  
70,00  
60,00  
50,00  
40,00  
30,00  
20,00  
10,00  
00,00

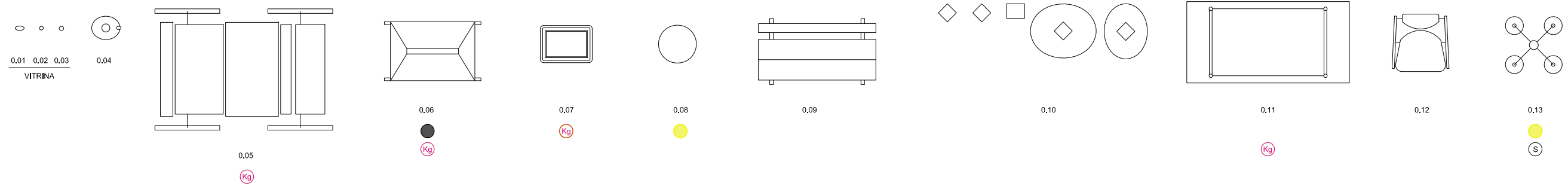
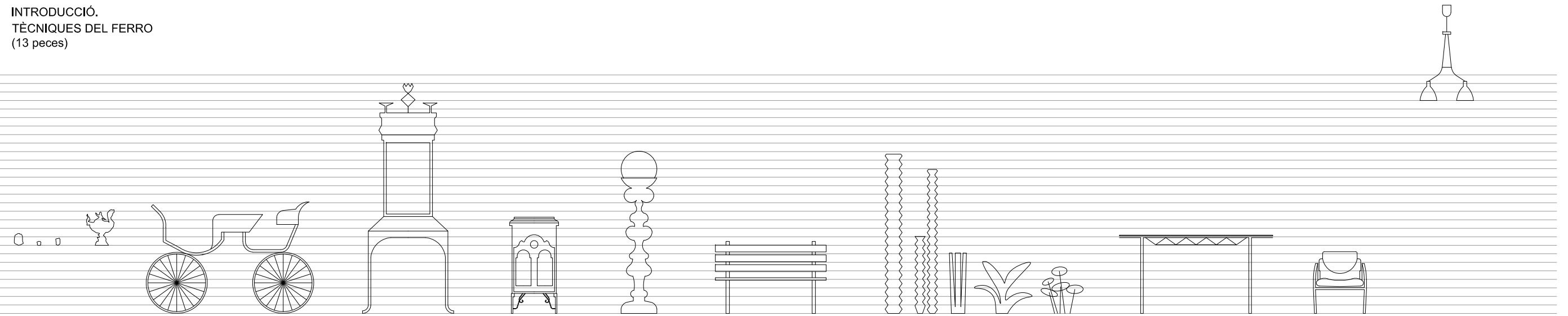

- Peces electrificades
- Peces inestables
- P Peces penjades a paret
- S Peces penjades a sostre
- Kg Peces pesades

GRUP 1.  
LIQUACIÓ PER LA CALOR.  
FOSA + EXTRUSIÓ  
(17 + 11 peces)

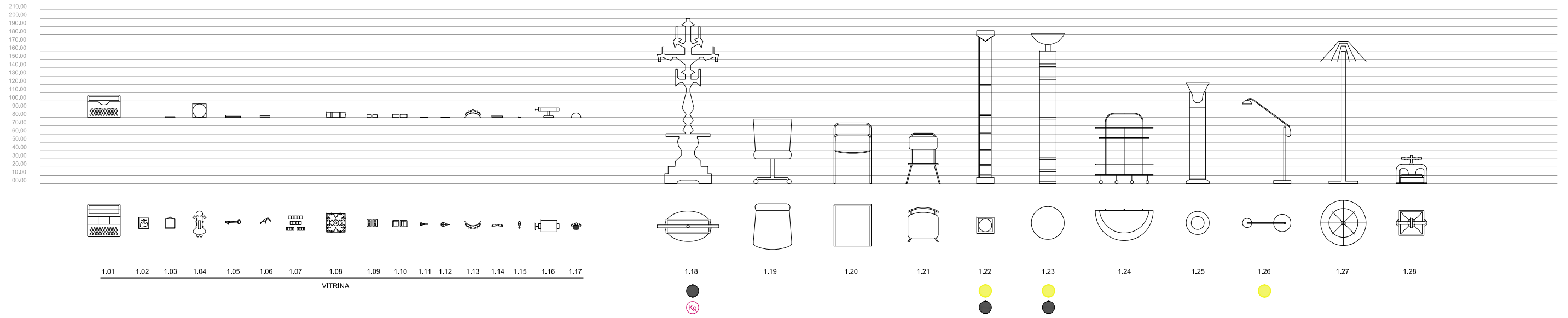

GRUP 2.  
GRAVAR  
(5 peces)



- Peces electrificades
- Peces inestables
- P Peces penjades a paret
- S Peces penjades a sostre
- Kg Peces pesades

**GRUP 3.**  
**DEFORMACIÓ PLÀSTICA.**  
**ADREÇAR O APLANAR, ESTIRAR O ALLARGAR, DOBLEGAR I CORBAR**  
**(17 peces)**

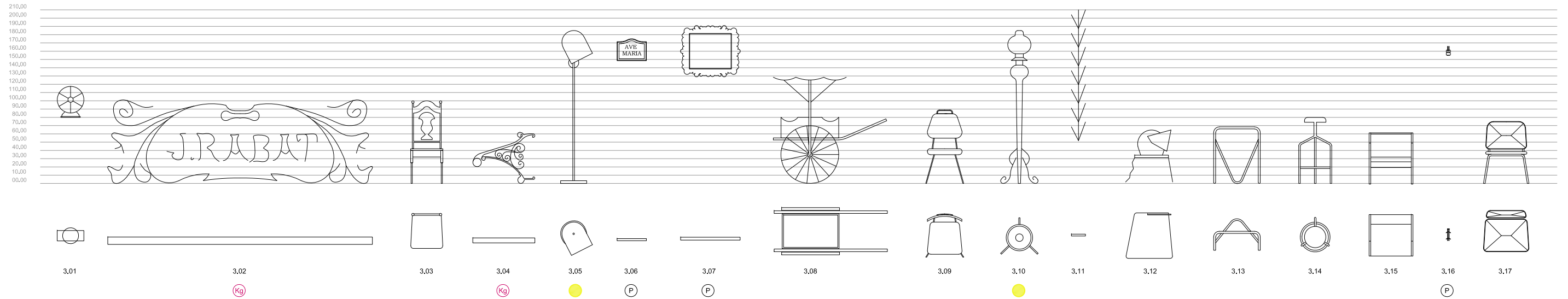

**GRUP 4.**  
**PROCESSOS D'UNIÓ.**  
**REBLAR + SOLDAR**  
**(18 peces)**

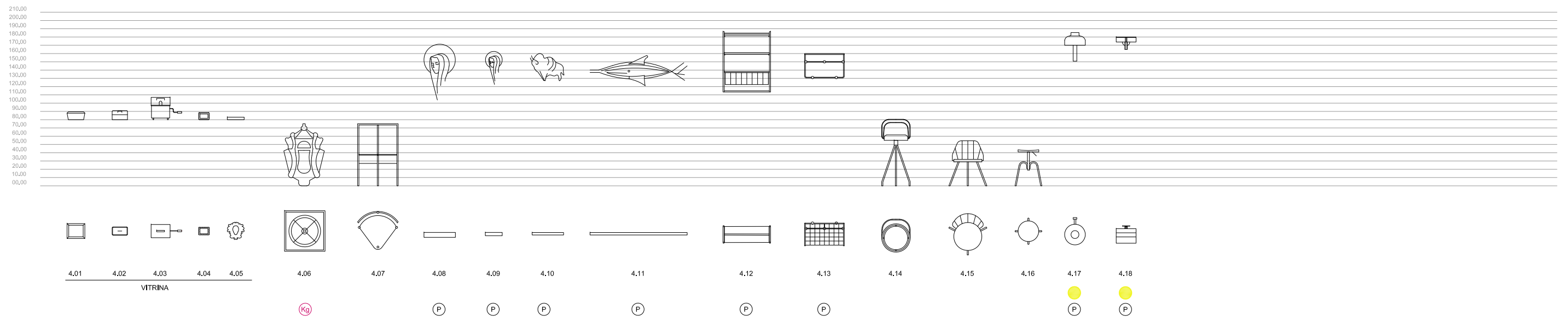

- Peces electrificades
- Peces inestables
- P Peces penjades a paret
- S Peces penjades a sostre
- Kg Peces pesades



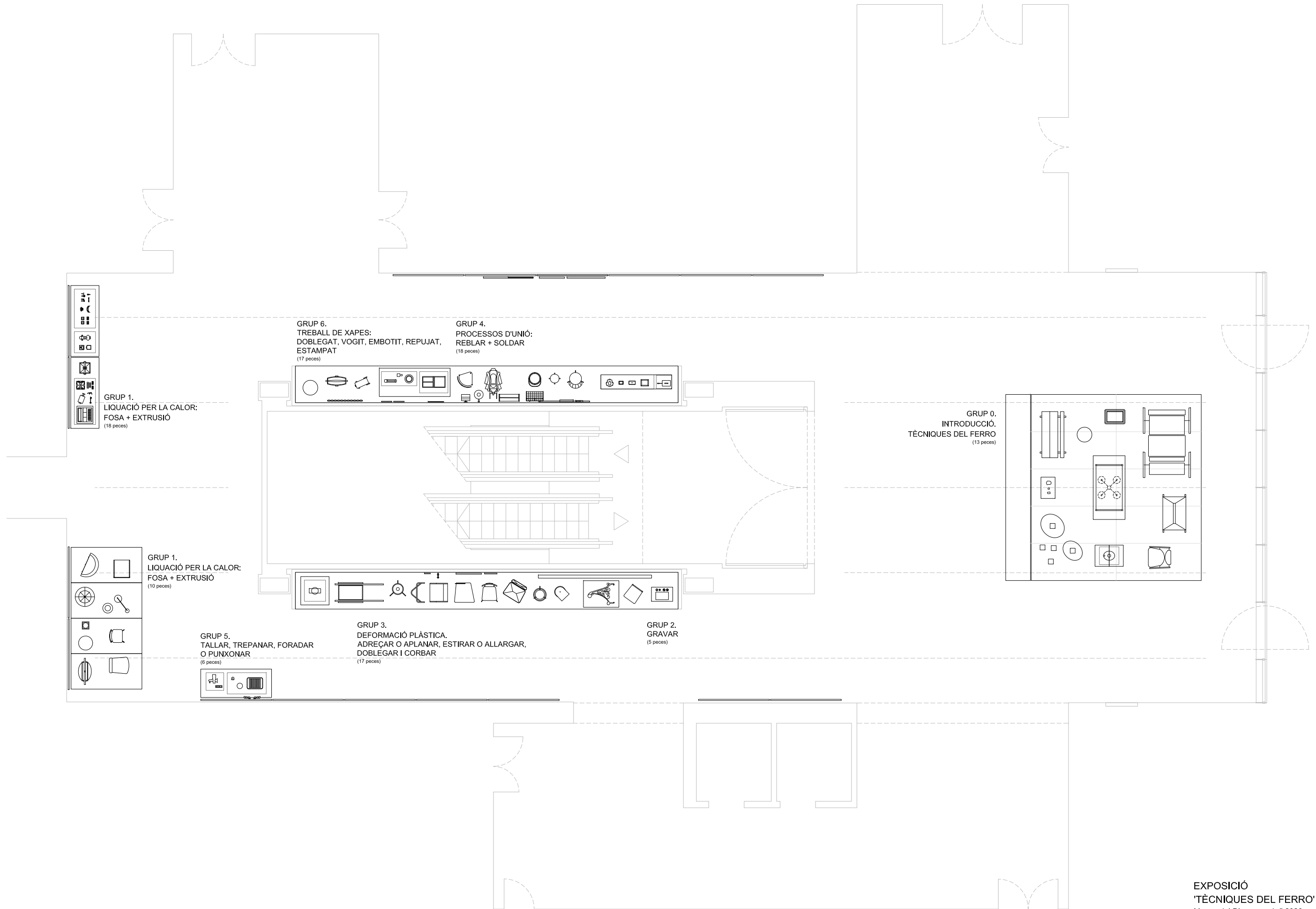

GRUP 1.  
LIQUACIÓ PER LA CALOR:  
FOSA + EXTRUSIÓ  
(18 peces)

GRUP 6.  
TREBALL DE XAPES:  
DOBLEGAT, VOGIT, EMBOTIT, REPUJAT,  
ESTAMPAT  
(17 peces)

GRUP 4.  
PROCESSOS D'UNIÓ:  
REBLAR + SOLDAR  
(18 peces)

GRUP 0.  
INTRODUCCIÓ.  
TÈCNiques DEL FERRO  
(13 peces)

GRUP 1.  
LIQUACIÓ PER LA CALOR:  
FOSA + EXTRUSIÓ  
(10 peces)

GRUP 5.  
TALLAR, TREPANAR, FORADAR  
O PUNXONAR  
(6 peces)

GRUP 3.  
DEFORMACIÓ PLÀSTICA.  
ADREÇAR O APLANAR, ESTIRAR O ALLARGAR,  
DOBLEGAR I CORBAR  
(17 peces)

GRUP 2.  
GRAVAR  
(5 peces)

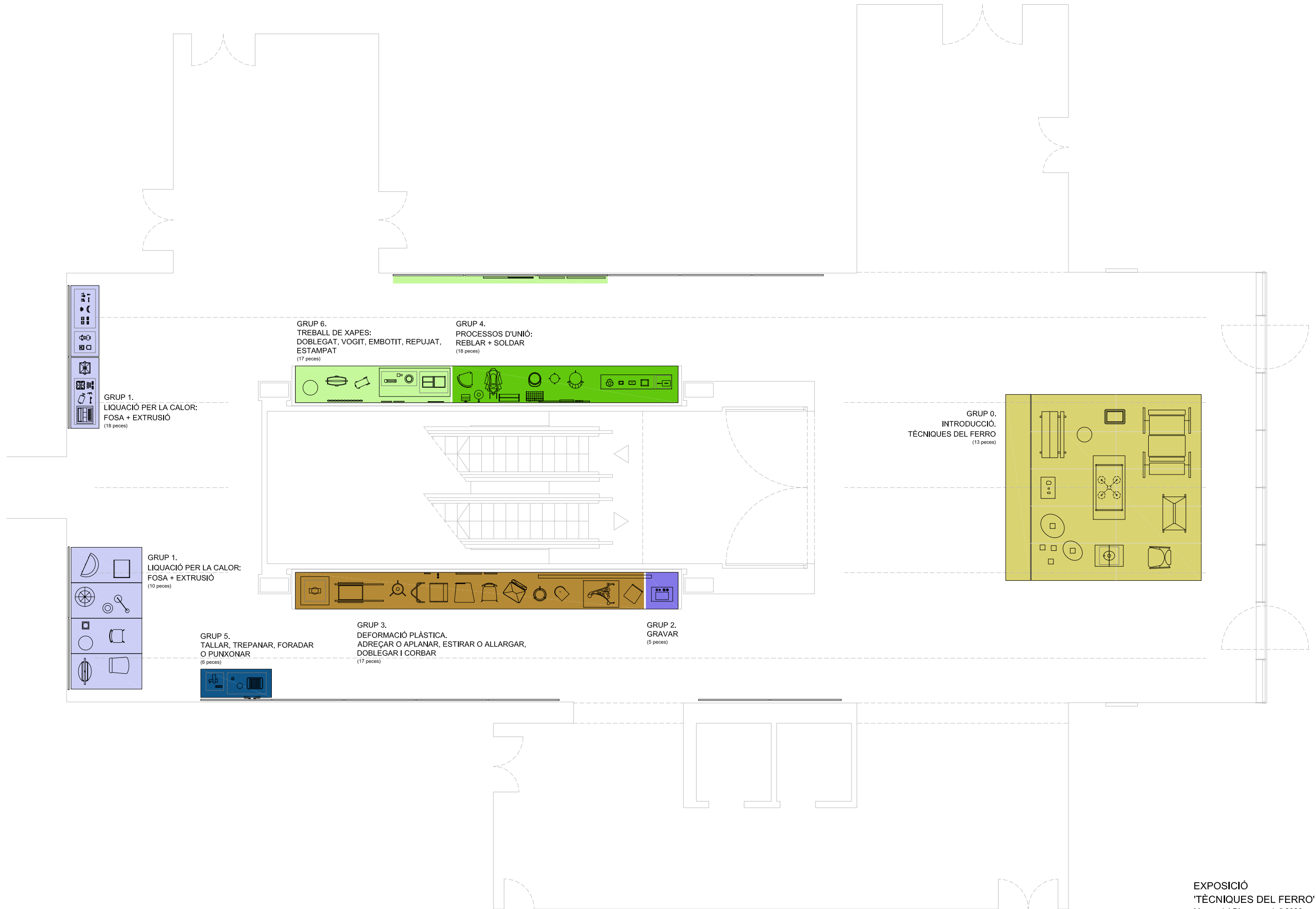

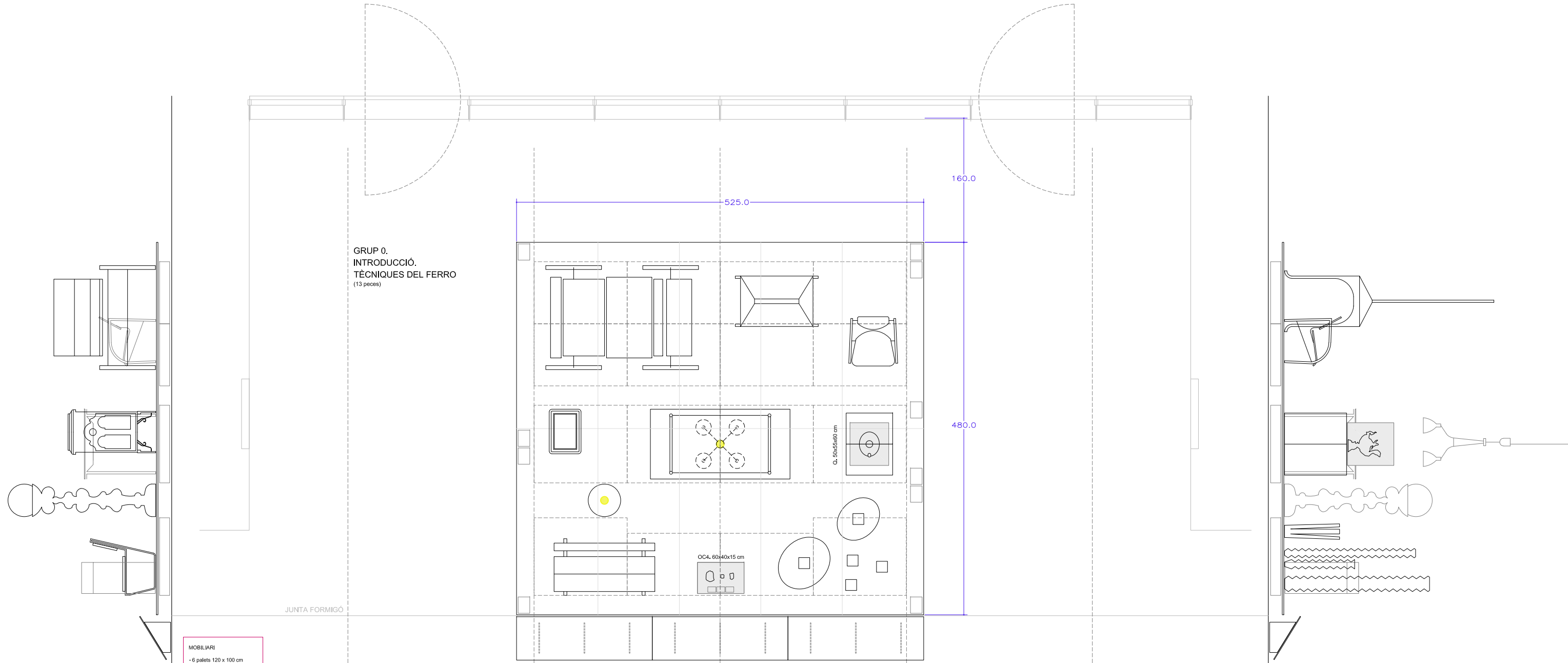
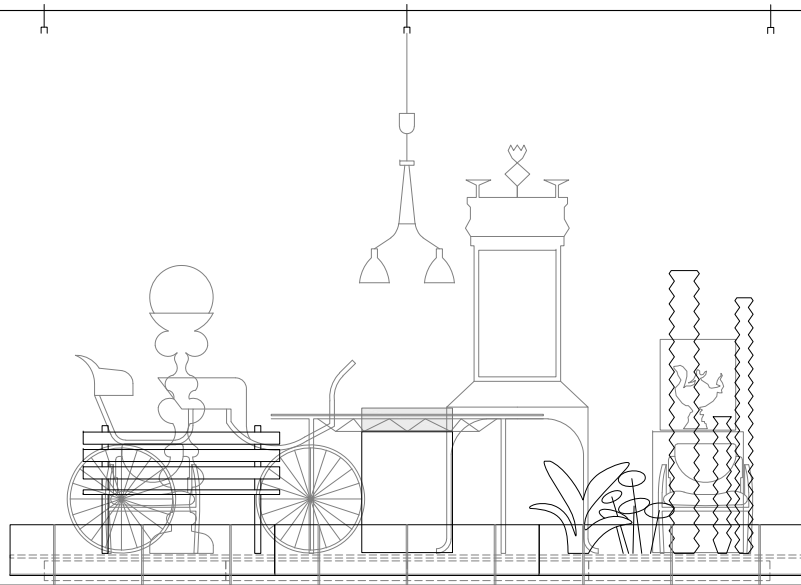

GRUP 0.  
INTRODUCCIÓ.  
TÈCNIC DEL FERRO  
(13 peces)

**MOBILIARI**  
-6 palets 120 x 100 cm  
-10 palets 120 x 80 cm  
**CAIXONS**  
-3 caixó 80 x 40 x 60 cm  
**CAPUTXONS I BASES**  
Q. 50 x 50 x 60 cm  
OC4. 60 x 40 x 15 cm

Exposició  
TÈCNIC DEL FERRO  
Museu del Disseny - abril 2026

08a

Grup 0. Introducció  
1:50 (A3)

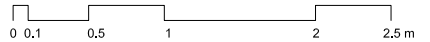

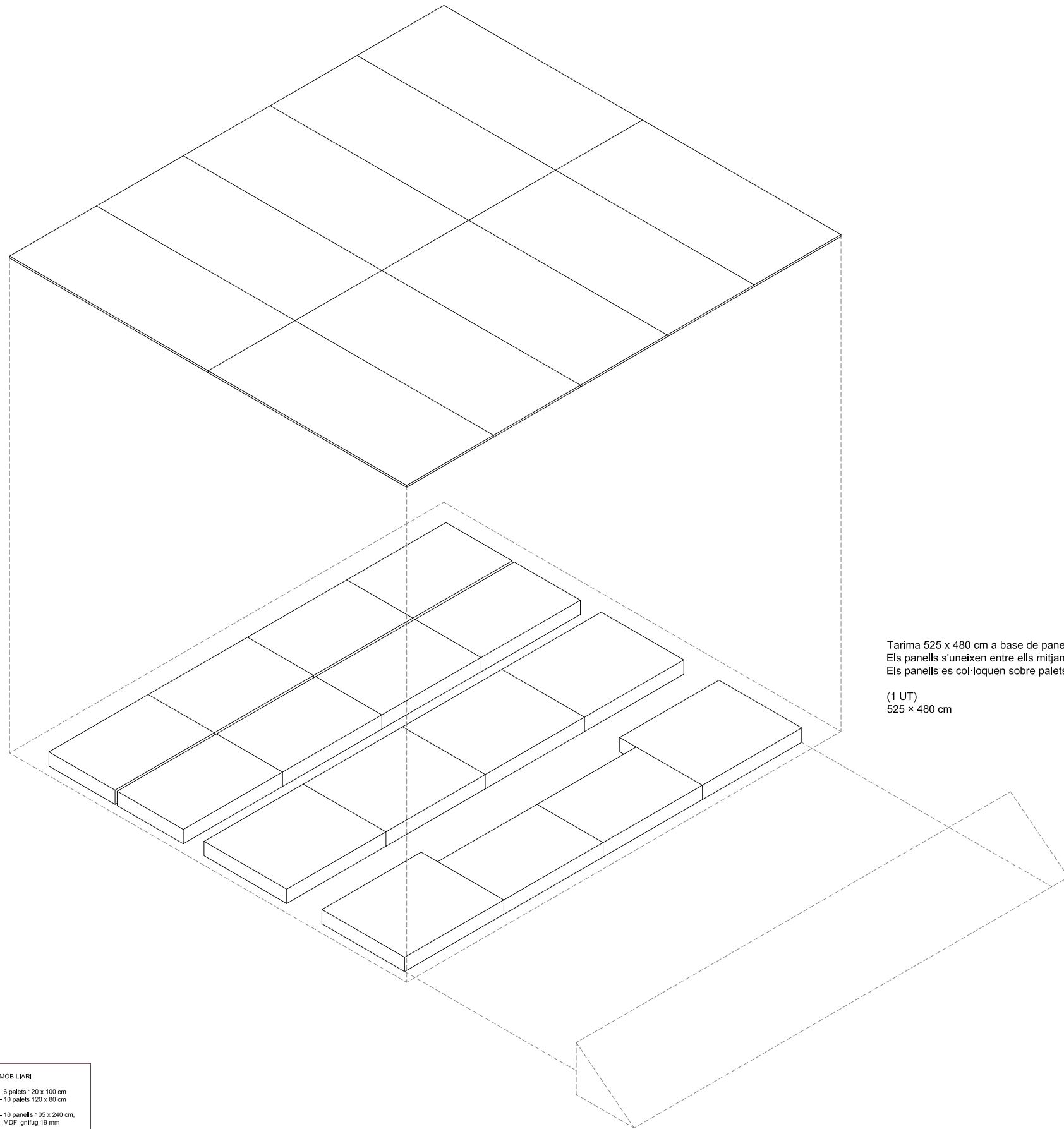

Tarima 525 x 480 cm a base de panell en MDF ingífug 19 mm pintat gris cara superior, RAL 7044 (igual que el dels panells existents).  
Els panells s'uneixen entre ells mitjançant plaques connectores d'unió puntuals a la part inferior.  
Els panells es col·loquen sobre palets higiènics de material sintètic existents, de diferents dimensions (120 x 100 cm o 120 x 80 cm).

(1 UT)  
525 x 480 cm

MOBILIARI  
- 6 palets 120 x 100 cm  
- 10 palets 120 x 80 cm  
- 10 panells 105 x 240 cm,  
MDF ingífug 19 mm

DET 04  
(3 UT)  
175 x 65 x 40 cm

Exposició  
TÈCNiques DEL FERRO  
Museu del Disseny - abril 2026

08b



Grup 0. Introducció  
1:50 (A3)

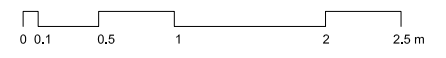

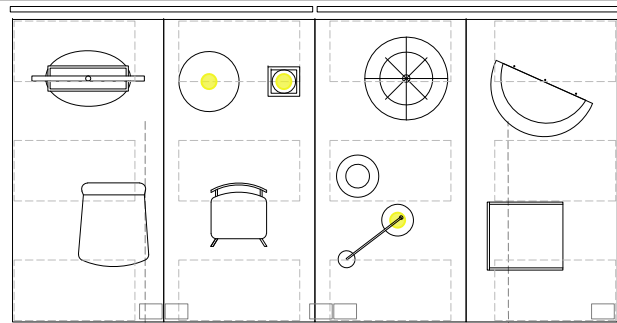
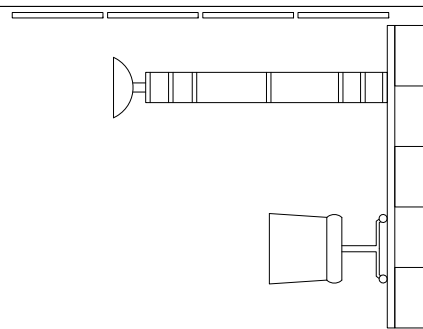
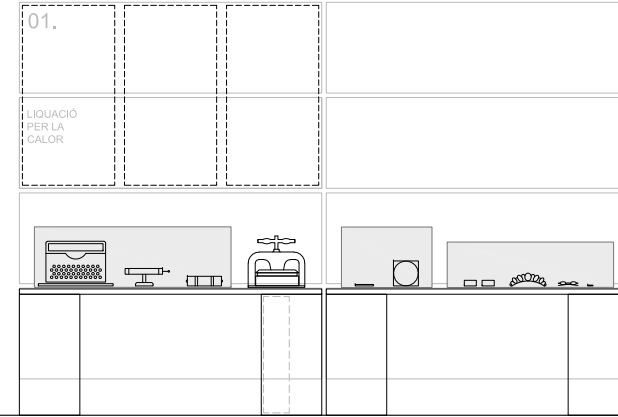
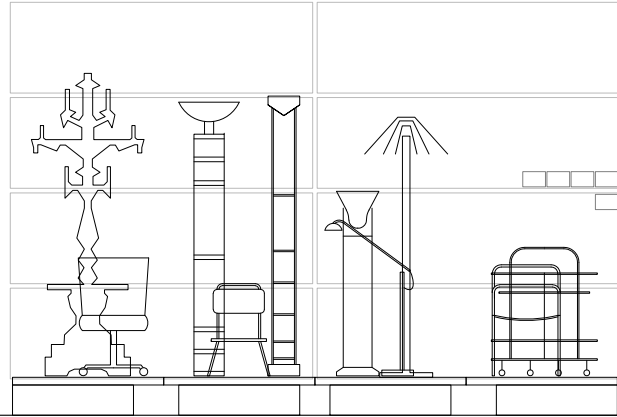

GRUP 1.  
LIQUACIÓ PER LA CALOR:  
FOSA + EXTRUSIÓ  
(10 peces)

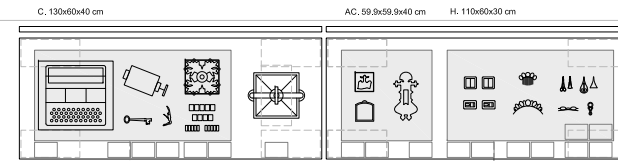

GRUP 1.  
LIQUACIÓ PER LA CALOR:  
FOSA + EXTRUSIÓ  
(18 peces)

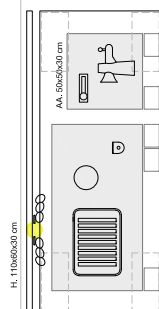
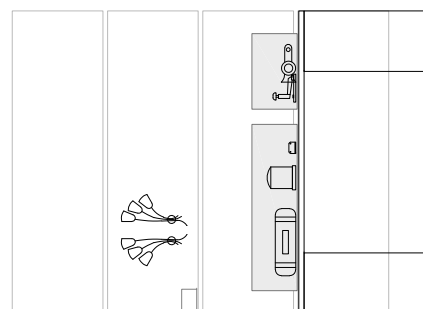

GRUP 5.  
TALLAR, TREPANAR,  
FORADAR O PUNXONAR  
(6 peces)

MOBILIARI  
 PANELLS  
 - 4 panell 200 x 100 cm  
 - 3 panell 200 x 80 cm  
 CAIXONS  
 - 25 cabó 80 x 40 x 20 cm  
 CAPUTXONS I BASES  
 AA. 50 x 50 x 30 cm  
 AC. 59,9 x 59,9 x 40 cm  
 C. 130 x 60 x 40 cm  
 H. 110x60x30 cm (2 ut)

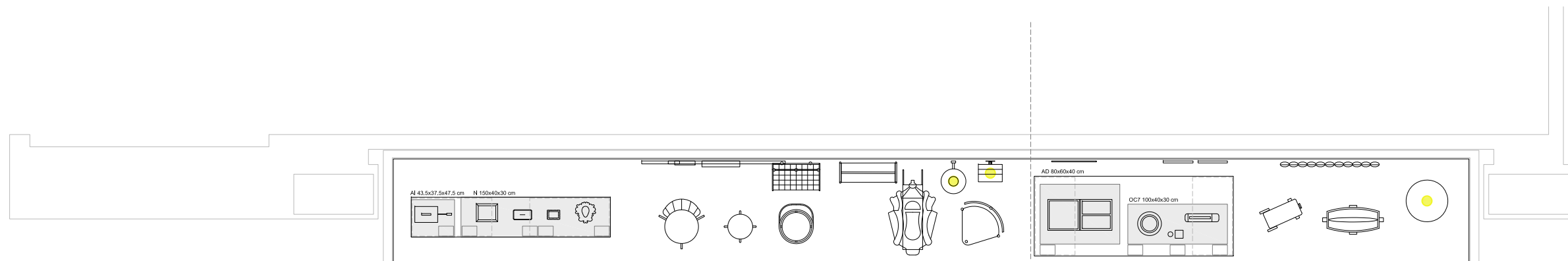
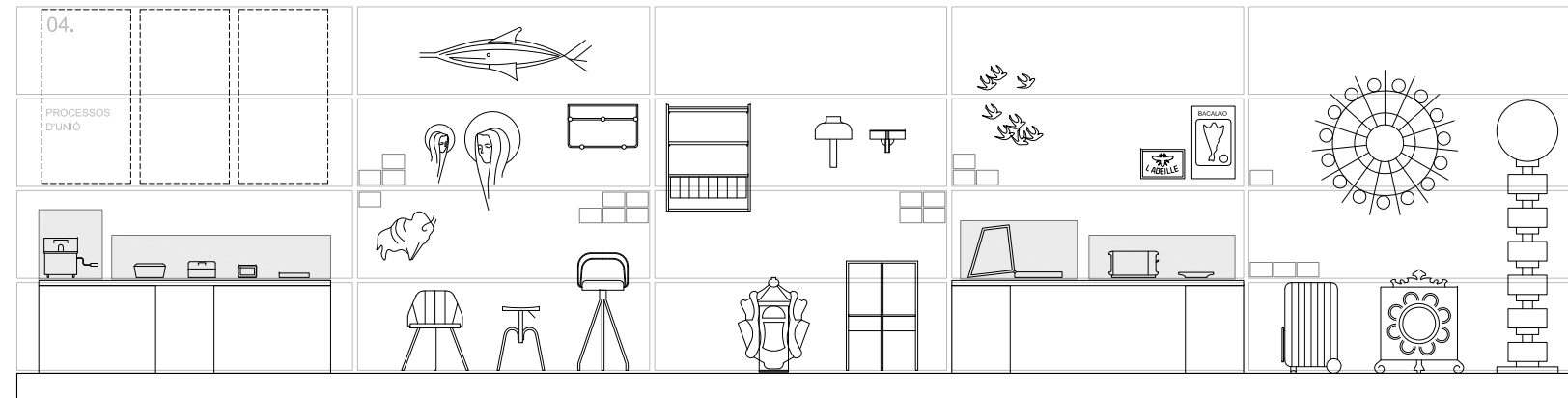

GRUP 4.  
PROCESSOS D'UNIÓ:  
REBLAR I SOLDAR  
(18 peces)

GRUP 6.  
TREBALL DE XAPES:  
DOBLEGAT, VOGIT, EMBOTIT,  
REPUJAT, ESTAMPAT  
(11 peces)

GRUP 6.  
TREBALL DE XAPES:  
DOBLEGAT, VOGIT, EMBOTIT,  
REPUJAT, ESTAMPAT  
(6 peces)

- MOBILIARI**
- PANELS**  
- 1 panell 200 x 80 cm  
- 1 panell 200 x 40 cm
- CAIXONS**  
- 4 caixó 80 x 60 x 40 cm
- CAPUTXONS I BASES**  
- AD 80 x 60 x 40 cm  
- AI 43,5 x 37,5 x 47,5 cm  
- N 150 x 40 x 30 cm  
- OC7 100 x 40 x 30 cm

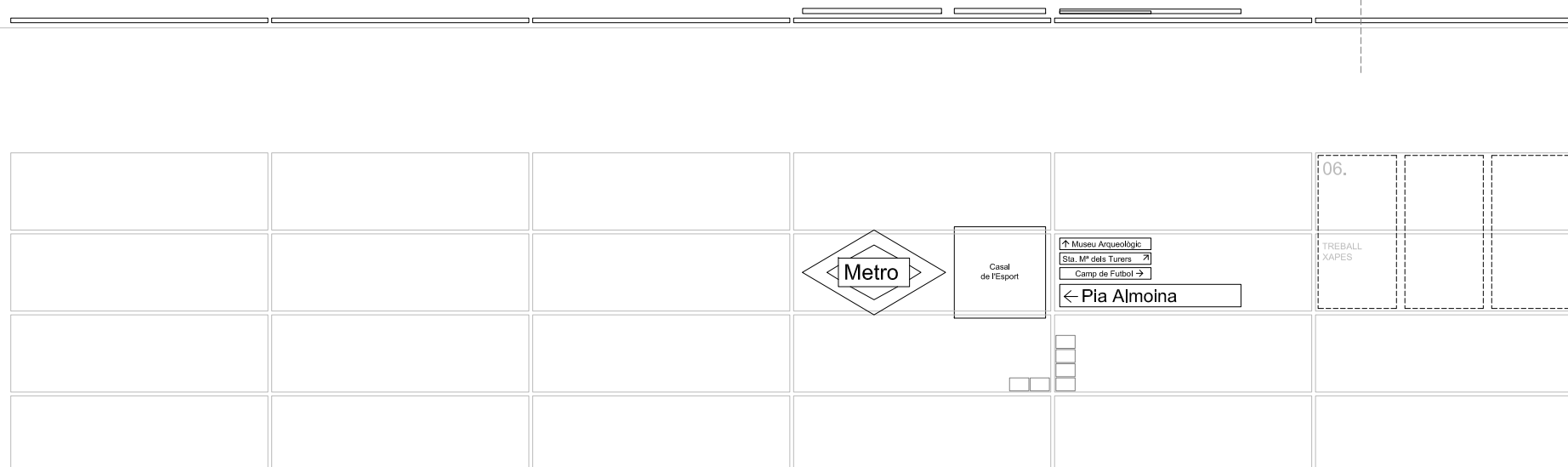



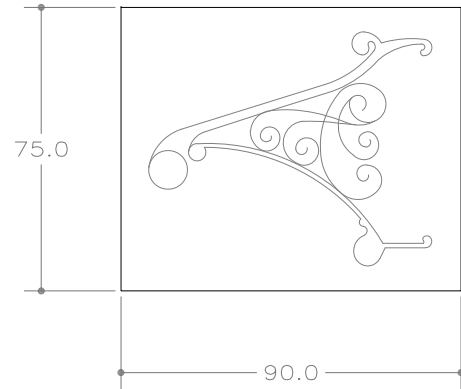
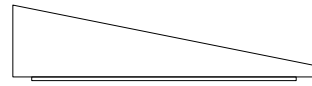
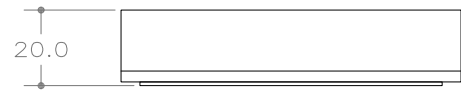

**DET. 01**

Suport per fixar obra MDB 14466.  
DM 19 MM ignifug lacat gris mat RAL 7044  
(igual que el dels panells existents). Inclou  
mecanismes per a la subjecció de la peça.

(1 UT)  
20 x 90 x 75 cm

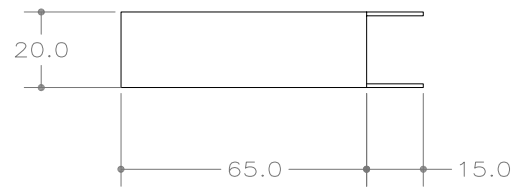
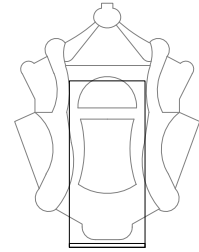
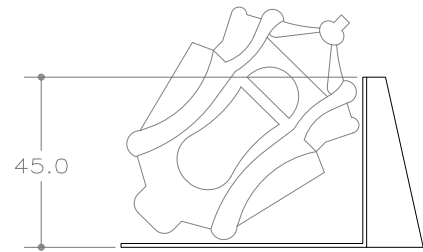

**DET. 02**

Suport per fixar obra MDB 14466.  
Acer 8-10 mm lacat gris mat RAL 7044  
(igual que el dels panells existents). Inclou  
mecanismes per a la subjecció de la peça.  
Protecció antiòxid.

(1 UT)  
45 x 65 x 20 cm

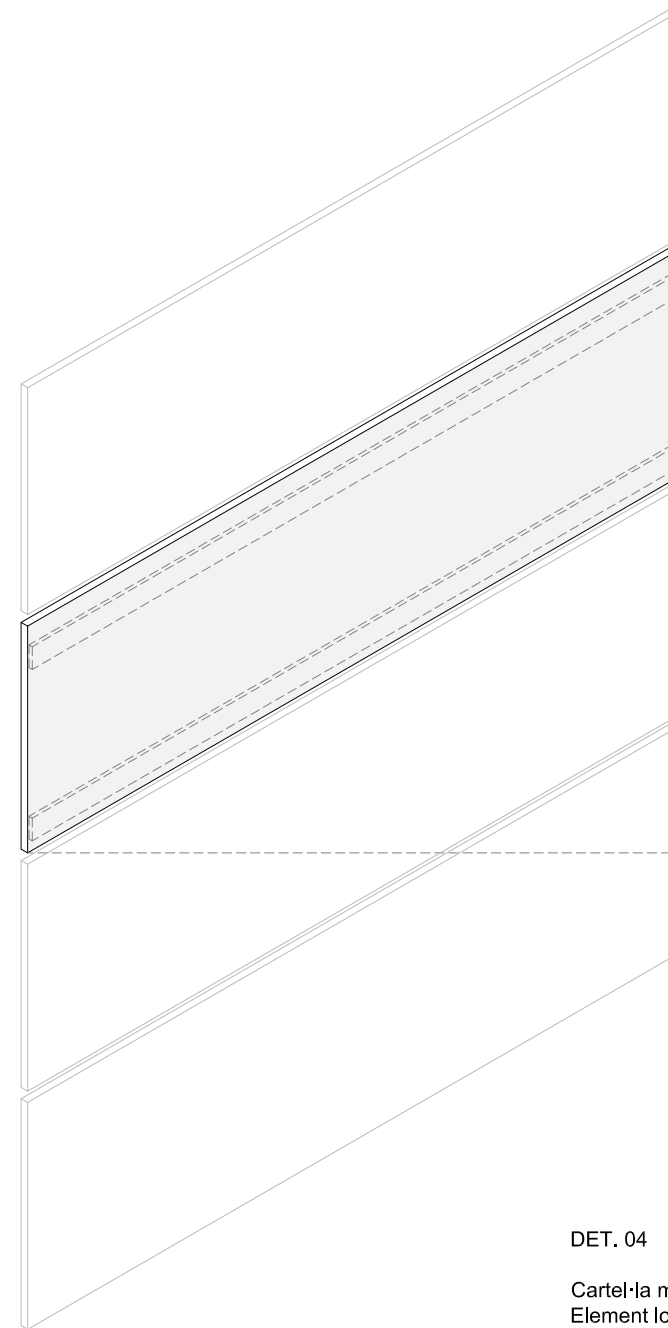
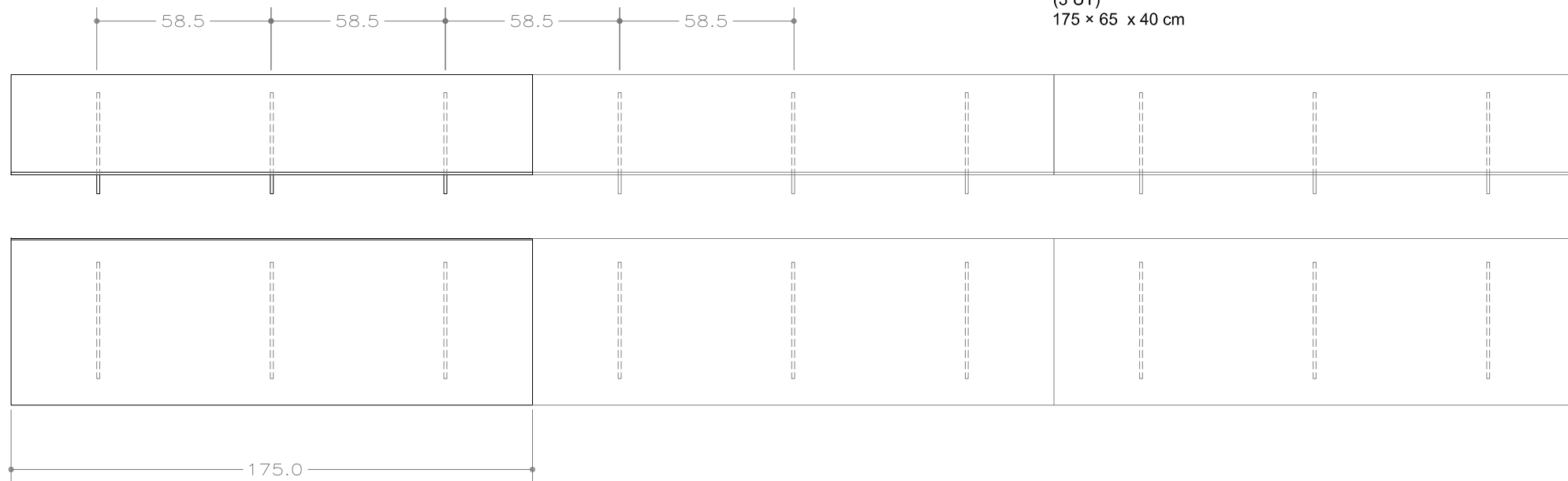
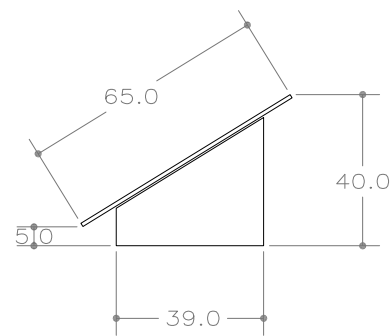

**DET. 03**

Plafó en MDF ingífug 16 mm lacat gris frontal i cantells,  
RAL 7044 (igual que el dels panells existents).  
Amb dues costelles trasseres per penjar a  
subestructura metàl·lica existent.

(7 UT)  
200 x 60 cm

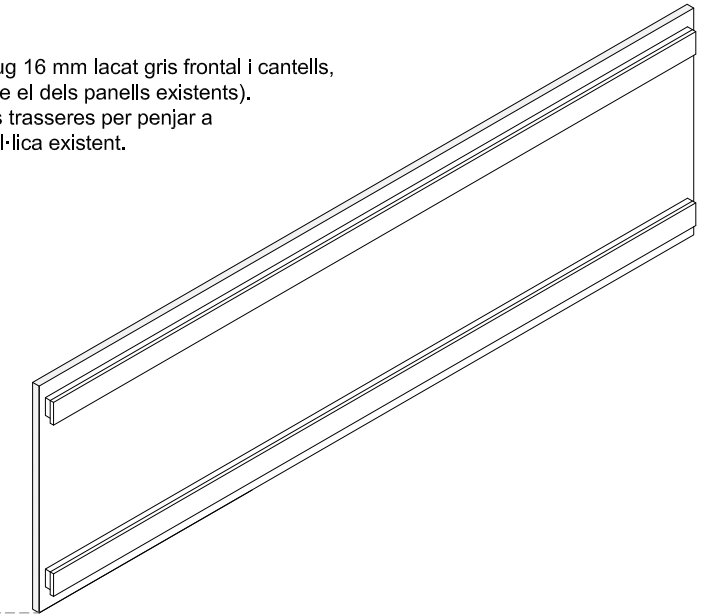

**DET. 04**

Cartel·la metàl·lica títol.  
Element longitudinal en xapa de ferro brut 1.5-2.0 mm,  
fixada al terra sense cargoleria, fragmentada en 3 parts de  
175 x 65 cm. Les parts s'uniran entre elles i cada part està  
formada per tres costelles transversals i un panell. Cantells  
extremes de la peça polits/arrodonits per evitar lesions.  
Inclou protecció antiòxid.

(3 UT)  
175 x 65 x 40 cm

EXPOSICIÓ  
'TÈCNIQUES DEL FERRO'  
Del treball artesanal a la producció industrial

MUSEU DEL DISSENY – DHub  
Espai C, Planta -1. Abril 2026

CAP 01. SUPORTS			
Dimensions (x,y,z)	Unitats	Preu unitari	Preu total
1.1 Plafó en MDF ingífug 16 mm lacat gris frontal i cantells, RAL 7044 (igual que el dels panells existents). Amb dues costelles trasseres per penjar a subestructura metàl·lica existent. Segons Plànol 12 (DET 03).			
200 x 60 cm	7	0,00 €	0,00 €
			0,00 €
1.2 Tarima 525 x 480 cm a base de panell en MDF ingífug 19 mm pintat gris cara superior, RAL 7044 (igual que el dels panells existents). Els panells s'uneixen entre ells mitjançant plaques connectores d'unió puntuals a la part inferior. Els panells es col·loquen sobre els palets higiènics de material sintètic existents, de dimensions diferents (120 x 100 cm o 120 x 80 cm). Segons Plànol 8b.			
525 x 480 cm (10 panells 105 x 240 cm)	1	0,00 €	0,00 €
			0,00 €
1.3 Base de suport per a peça MDB 14466, braç de fanal. En MDF ingífug 16 mm lacat gris, RAL 7044 (igual que el dels panells existents). Dimensions 20 x 90 x 75 cm. Inclou mecanismes per a la subjecció de la peça. Segons Plànol 12 (DET 01).			
	1	0,00 €	0,00 €
			0,00 €
1.4 Base de suport per a peça MDB 14466, cap de fanal. En acer 8-10 mm lacat gris, RAL 7044 (igual que el dels panells existents). Inclou mecanismes per a la subjecció de la peça. Dimensions 45 x 65 x 20 cm. Segons Plànol 12 (DET 02).			
	1	0,00 €	0,00 €
			0,00 €
1.5 Cartel·la metàl·lica títol. Element longitudinal en xapa de ferro brut 1-1,5 mm, autoportant, fixada al terra sense cargolera, fragmentada en 3 parts de 175 x 65 cm. Les parts s'uniran entre elles i cada part està formada per tres costelles transversals i un panell. Cantells extrems de la peça polits/arrodonits per evitar lesions. Inclou protecció antiòxid. Segons Plànol 12 (DET 04).			
175 x 65 x 40 cm	3	0,00 €	0,00 €
			0,00 €
1.6 Subministrament de petits suports per col·locació de peces: cunyes de fusta pintades (pintura segons indicacions del DHub) per les peces MDB 17140 i MTIB 1156/96. Possibilitat d'incorporar cargols no estàndards de difícil obertura (tals com unidireccionals, inviolable bàsic, o similar) per l'ancoratge de les peces MDB 15434 i Ave Maria.			
El capítol inclou el transport de tots els elements produïts al Dhub, seu del Museu del Disseny.			
<b>TOTAL CAP. 01</b>			<b>0,00 €</b>

CAP 02. IL·LUMINACIÓ			
Dimensions (x,y,z)	Unitats	Preu unitari	Preu total
2.1 Allargament del cable de làmpada domèstica fins a la llargada requerida segons replanteig in situ, amb cable normatiu lliure d'halògens enfundat blanc. Inclou mà d'obra, petit material auxiliar i mecanismes necessaris, i comprovació del correcte funcionament. S'adjunta llistat amb imatges i característiques de l'obra electrificada.			
	11	0,00 €	0,00 €
			0,00 €
<b>TOTAL CAP. 03</b>			<b>0,00 €</b>

CAP 03. MUNTATGE I DESMUNTATGE			
Dimensions (x,y,z)	Unitat	Preu unitari	Preu total
3.1 Muntatge dels elements (cap 01, 02), palets higiènics i subjeccions necessàries d'unió com brides, la museografia del sistema existent (caixons, panells i vitrines) segons documentació gràfica i de l'obra (obra pesada / obra fixada a suport vertical o horitzontal, obra amb subjecció especial), fent ús dels mitjans auxiliars necessaris. Tota l'obra es troba situada a les reserves del Museu del Disseny, dins del mateix edifici i planta de l'exposició (planta -1). S'inclouran tots els ferratges i petit material necessari per a la fixació de l'obra, subministre i col·locació de làmina de silicona sota les peces pesants si s'escau. S'adjunta llistat amb imatges i característiques de l'obra a fixar sobre panell i aquella que té requeriments específics. Inclou ajudes a l'obertura i tancament de vitrines per a la col·locació de peces per part de l'equip de col·leccions del Museu del Disseny.			
Peces pesades	8	0,00 €	0,00 €
Peces fixades a panell vertical / horitzontal	25	0,00 €	0,00 €
Peces que requereixen subjecció especial	11	0,00 €	0,00 €
Peces sense requeriments especials	62	0,00 €	0,00 €
	106		0,00 €
<b>Peces amb diferents requisits segons la numeració al llistat de peces - algunes peces comparteixen categoria</b>			

**PECES ES PESADES (8)**  
 MDB 17140 Carruatge  
 GAGB 9116/14 Vitrina  
 MDB 15431 Ràdio, tocadiscos  
 MADB 135540 Taula  
 MADB 135975 Premsa  
 MTIB 1156/96 Rètol Rabat  
 MDB 14466 Fanal  
 Número desconegut. Placa metro

**PECES ELECTRIFICADES (11)**  
 MDB 8965 Llum de peu  
 MDB 8968 Llum suspensió  
 MADB 135468 Llum de peu  
 MADB 135877 Llum de peu  
 MDB 9020 Llum de peu  
 MDB 7040 Llum de peu  
 MDB 8964 Llum de peu  
 MADB 138943 Llum de paret  
 MDB 9013 Aplic  
 MDB 8971 Aplic  
 MDB 8966 Llum de peu

**PECES AMB SUBJECCIÓ ESPECIAL (11)**  
 MDB 17140 Carruatge  
 MADB 106307 Paraigüer  
 MADB 135877 Llum de peu  
 MDB 14466 Braç de fanal  
 MTIB 1156/96 Rètol Rabat  
 MADB 138856-0 Penjador  
 MDB 14466 Fanal  
 MADB 135468 Llum de peu  
 MADB 135543 Penjador  
 MDB 7040 Llum de peu  
 MDB 8966 Llum de peu

**PECES A PARAMENT VERTICAL (25)**  
 MDB 8968 Llum de suspensió  
 RC Ave Maria  
 MDB 15434 Marc  
 MADB 138856-0 Penjador  
 MDB 97 Penjador  
 MDB 8977 Ornament  
 MDB 8978 Ornament  
 MDB 8979 Ornament  
 MDB 8976 Ornament  
 MDB 14473 Ampoller, prestatgeria  
 MDB 14474 Penjador  
 MADB 138943 Llum de paret  
 MDB 9013 Aplic  
 MDB 8971 Aplic  
 MDB 8980-0 Ornament  
 MDB 13765 Senyalització  
 MDB 9010 Cartell  
 MDB 8967 Mirall  
 MADB 135731 Rètol  
 MADB 135732 Rètol  
 MADB 135733 Rètol  
 MADB 135734 Rètol  
 MADB 135736 Rètol  
 Número desconegut. Placa metro  
 Composició eines

**3.2** Desmuntatge de tots els elements (cap 01, 02), la museografia del sistema existent (caixons, panells i vitrines) i retirada de peces (obra pesada / obra fixada a suport vertical o horitzontal, obra amb subjecció especial), fent ús dels mitjans auxiliars necessaris. Tota l'obra es retorna a les reserves del Museu del Disseny, dins del mateix edifici i planta de l'exposició (planta -1). Inclou ajudes a l'obertura i tancament de vitrines per a la retirada de peces per part de l'equip de col·leccions del Museu del Disseny.

0,00 € 0,00 €

**3.3** Subministrament de filtre UV de conservació per rajos ultraviolats a l'interior d'una urna de metacrilat per cobrir les mides 60\*40\*15 cm

0,00 € 0,00 €

Per l'execució de les tasques d'aquest capítol, caldrà dur els materials necessaris pel treball i fixació d'obra tals com cintes de doble cara, eines, escales, taules, fil de niló transparent i/o cable d'acer, així com el cablejat elèctric reglamentari amb el seu enfundat corresponent segons les indicacions del DHub i per a l'extensió del cablejat de l'obra electrificada cap a la presa de corrent de l'espai.

**TOTAL 0,00 €**

CAP. 01 SUPORTS 0,00 €

CAP. 02 IL·LUMINACIÓ 0,00 €

CAP. 03 MUNTATGE I DESMUNTATGE 0,00 €

**SUBTOTAL 0,00 €**

**PECES DE LA COL·LECCIÓ PER ÀMBITS | Tècniques del ferro. De la fosa i la forja artesanal a la producció industrial**

LLEGGENDA COLOR TEXT – EN ALGUN CAS LES PECES PODEN FER REFERÈNCIA A MÉS D'UN ASPECTE (ES MARCARÀ EL MÉS RELLEVANT I S'HA DE VEURE LA REFERÈNCIA ALS AMIDAMENTS PER CLAREDAT)

**PECES PESADES**

**PECES ELECTRIFICADES**



**PECES AMB SUBJECCIÓ ESPECIAL**

**PECES AMB PARAMENT VERTICAL**

GRUP 0

INTRODUCCIÓ: *Tècniques del ferro*



**VITRINA 0a**





Fotografia	Núm. Registre	Nom de l'objecte	Autoria	Títol	Datació	Dimensions	Material	Lloc execució	Inscripció	Història objecte	Dades ingrés	Notes pel muntatge
	Museu de Ciències Naturals	Siderita (FeCO <sub>3</sub> )				13,9×10,1×5 cm Pes: 1 kg	Ferro (mineral en brut)			La siderita en la seva composició conté un 48% de ferro		No intervenir
	Museu de Ciències Naturals MGB 13028	Magnetita (Fe <sup>2+</sup> Fe <sup>3+</sup> <sub>2</sub> O <sub>4</sub> )				4,70 × 4,60 × 4,10 cm Pes: 243 g	Ferro (mineral en brut)	Procedència: Jerez de los Caballeros, Badajoz (Extremadura)	Col·lecció: Cervelló			No intervenir
	Museu de Ciències Naturals MGB 7626	Hematites (Fe <sub>2</sub> O <sub>3</sub> )				8,40 × 5,10 × 4,50 cm Pes: 215 g	Ferro (mineral en brut)	Procedència: Montgat, Maresme (Barcelona)	Col·lecció: Serradell			No intervenir

**VITRINA 0b**

	MDB 15429	copa	Balaciart Albiol, Joan (1896 - 1994), disseny, ferrer		1922	42 x 26 x 32,5 cm	Ferro forjat, soldat i repujat	Barcelona	inscripció: Juan / Balaciart / Albiol / 1922, a la part inferior, gravat inscripció: Juan Balaciart, al lateral, gravat		donació família Llorens Balaciart, 2022	
---	-----------	------	---	--	------	-------------------	--------------------------------	-----------	--	--	---	--

**TARIMA**







	MDB 17140	Carruatge tipus spider			1900-1924	131x134x197 cm	Estructura de ferro aplanat, estirat, reblat i pintat. Seients de tela, rodes amb cautxú i vidre als llums.	Europa	Tenim les fustes d'arrastre?	El 1994 quan el MADB adquirí el fons del Museo del Carruaje (Pedralbes) estava allà. Ve de les cotxeres del Comte de Sert.	fons antic, 1994	Pesat Falcar les rodes amb cunyes de fusta.
	GAGB 9116/14	vitrina	Tallers metal·lúrgics d'Enric Campmany, producció	Bobes	1909	270x107x65 cm	Barres de ferro perfilat, forjat i torçat; ferro colat; planxes retallades, embotides, punxonades i cisellades, pintades i daurades, soldades, reblades, cargolades o fixades amb abraçadores. Pintura negra i daurat. Vidre.	Barcelona	marca de propietat: TALLERES GRAFICOS / BOBES / Barcelona, Retallada dins una cartel·la situada a la part superior del moble	Prové dels Tallers gràfics Bobes, a Barcelona.	donació Talleres Gráficos Bobes, 1988	pesat





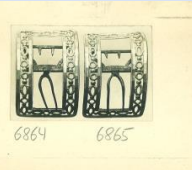

	MDB 15431	ràdio, tocadiscs	Balaciart Albiol, Joan (1896 - 1994), disseny, ferrer/a		1925-1935	113 x 57.5 x 41 cm	Ferro forjat, soldat, calat	Barcelona			donació família Llorens Balaciart, 2022	pesat
	MDB 8965	llum de peu	Ferrocolor, Vidal Hermanos, disseny, producció	P-100	1960 Data de la peça del museu: 1960 Data de producció: 1960 - c. 1970	190.5x42 Ø cm	Estructura de ferro doblegat, repussat, soldat i daurat. Pantalla de vidre	Barcelona			donació Edmond Vidal, 2019	Encès. inestable
	MDB 3067	banc (seient)	Moragas i Gallissà, Antoni de (1913-1985)		c. 1960	84,5 x 130 x 73 cm	Barres de ferro doblegat, corbat, soldat i foradat. Seient i respall de fusta pintada				Donació família de Moragas - Spà, 2018	
	MADB 135486-0	grup escultòric	Santa & Cole, Ediciones de Diseño, producció, Guillem Bonet - Alícia Núñez, disseny	Neoplantarium	1981 Data peça museu: 1988	61 x 73 x 60 cm 54.5 x 61 x 48 cm 169 x 20 x 20 cm 187 x 20 x 20 cm 71 x 20 x 16 cm	Planxes de ferro retallat, corbat, soldat i pintat.	Barcelona		Menció especial, 1983/84, 2nd Int. Colour Design Prize, Stuttgart, Alemanya	donació Santa & Cole, Ediciones de Diseño, SA, 1994	Subjecció peces petites amb tub de silicona.
	MADB 135540	taula	Santa & Cole, Ediciones de Diseño, producció, Diseño y Forma, SA (Disform), Bernal, Gemma, disseny	Cristalina	1983 Data de la peça del museu: 1990	72 x 180 x 90 cm	Ferro i vidre	Barcelona		Premi Concurso Nacional de Diseño del Mueble de Valencia, 1986.	donació Diseño y Forma, SA (Disform), 1994	pesat
	MDB 15382	cadira de braços	Ciganda, Miguel Angel (1945), disseny Akaba, SA, producció		1987	72.5 x 63 x 60 cm	Estructura de tub de ferro lacat en negre brillant. Seient i respall de contraplacat entapissat amb pell sintètica negra	Pamplona, Usurbil  Pamplona, Usurbil, disseny producte	inscripció: AKABA		donació Julio C. Sánchez Rosales, 2022	
	MDB 8968	llum de suspensió	Ferrocolor, Vidal Hermanos, disseny, producció		Data: 1955 Data de la peça del museu: 1955	112 x 63 x 63 cm Pes: 1,8 kg	Tub de ferro i acer inoxidable	Barcelona, Cervera  Barcelona, Cervera			donació Edmond Vidal, 2019	Necessita electrificar

## GRUP 1



## Liquació per la calor: Fosa + extrusió







## VITRINA 1

	MADB 138901	màquina d'escriure	Equip Tècnic Hispano Olivetti, disseny	M20	1929	27 x 39.5 x 39.5 cm	Fosa de ferro, foradat i pintat. Fusta, cautxú, pintura i cotó	Barcelona			donació Associació de jubilats de les empreses del grup Olivetti, 2014	
	RC 19.11.28	Plaqueta	Heinrich Moshage (1896-1968)	<i>Centenari de la mort de Franz Schubert</i>	1928	12,7 x 12,4 mm	Fosa de ferro a la cera perduda			Col·lecció Rossend Casanova		No intervenir
	RC 10.225	Plaqueta	ATEEM	Primer Concurs de Fosa	1972	13,8 x 12 x 1 cm	Fosa de ferro a la cera perduda	Barcelona				No intervenir
	MDB 8981	picaporta	desconegut, autoria		c. 1870	32x16.5x16.5cm	Fosa de ferro pintat	Catalunya			donació Edmond Vidal, 2019	
	RC	clau	desconegut, autoria		1875	18 x 5 cm	Fosa de ferro llimat	Catalunya		Col·lecció Rossend Casanova		
	MDB 1525 <b>1 EXEMPLAR NOMÉS EL NÚMERO 1</b>	llevataps	Pulltaps, producció Ramón Brucart, disseny	Pulltap	1992	12 x 2 x 8 cm	Fosa de ferro galvanitzat (mànc), acer niquelat (palanca) i acer amb capa de tefló (espiral)	Sabadell	inscripció: PULLTAP'S	Exposició "Tapas: Spanish design for food" (2017, MDB)	donació Sociedad Mercantil Estatal de Acción Cultural SA, 2017	
	MDB Sense número	21 matrius tipogràfiques FLASH 1953 E. CROUS VIDAL	Crous Vidal, Enric	Flash	1953	Dimensions totals: 22 x 17,5 cm	Ferro acerat			Matriu: Motlle de metall on es fon i es dona forma un tipus mòbil.	fons antic	
	MDB 12545	mettle	Escofet 1886 SA, producció Pascó, Josep, disseny		1890	22.5 x 22.5 x 6.3 cm	Fosa de ferro acerat	Barcelona			donació família Farré - Escofet, 2020	
	MADB 6864 MADB 6865	Sivells de calçat			Mitjan segle XIX	3,2 x 8,5 x 5,5 cm <b>X 2 UNITATS</b>	Fosa de ferro i estany				procedència desconeguda	Necessita restauració
	MADB 6863	Sivells de calçat			Segle XIX	3,7 x 8 x 7,8 cm <b>X 2 UNITATS</b>	Fosa de ferro, aram i pedres de fantasia				procedència desconeguda	Necessita restauració

	MTIB 21506	Tisores + funda			1800-1850	9,5 x 3,5 x 0,3 cm Tisora  10 x 2 x 1,5 cm Funda	Fosa de ferro llimat i polit. Aliatge de metalls	França		Col·lecció Rocamora	donació Manuel Rocamora i Vidal, 1935	
	MTIB 21498	Tisores + funda			1800-1850	10,5 x 5 x 0,3 cm Tisora  7,5 x 3 x 0,5 cm Funda	Fosa de ferro llimat i polit. Aliatge de metalls, amb decoració de nacre tallat i calat			Col·lecció Rocamora	donació Manuel Rocamora i Vidal, 1935	
	MTIB 103027	diadema			Primer quart segle XIX	9,5 x 19,5 2 cm	Fosa de ferro de Berlín lacat en negre amb camafeus sobre fons de mirall	França		Col·lecció Rocamora	donació Manuel Rocamora i Vidal, 1969	Suport restauració
	MTIB 144368-6  Compacte 9.2 Calaixera 7 calaix 9	ulleres			Cronologia/Període: 1800 - 1899	2.5 x 13 x 1.8 cm	Ferro i vidre				donació M. del Carme Riba Font, 1986	(s'exposen plegades)
	MTIB 88920  Compacte 9.2 Calaixera 7 calaix 8	monocle			Cronologia/Període: 1800 - 1815	8.5 x 3.5 x 0.5 cm	acer, vidre	França  França		Col·lecció Rocamora	donació Manuel Rocamora i Vidal, 1969	
	MDB 8982	Premsa de cargol (equip enquadrernació)	Roca i Alemany, Josep (1865 - 1937)		1885-1890	11,5 x 29,5 x 13,8 cm	Fosa de ferro	Barcelona			compra, 1983	
	MTIB s/n	Pinta amb camafeus				8,5 x 11,5 x 5,5 cm	Ferro de Berlín					





## TARIMA

Fotografia	Núm. Registre	Nom de l'objecte	Autoria	Títol	Datació	Dimensions	Material	Lloc execució	Inscripció	Història objecte	Dades ingrés	Notes pel muntatge
	MADB 106307	paraigüer	Christopher Dresser, fabricat per Coalbrookdale a Shropshire, Anglaterra		c. 1880	200 x 74,5 x 37 cm	Ferro fos, llimat i cargolat				donació Lola Castelló Colomer, 1969	Ull subjecció!
	MDB 14483	cadira giratòria	Ferrocator, disseny, producció Cervera, c.1965-1970	Bretaña	1965 Data de producció: 1965-1970	78 x 46,5 x 55,5 cm	Tub de ferro soldat i cromat. Seient de fusta i tela, rodes de goma	Cervera			donació Marc Vidal Gómez i Edmond Vidal Gómez, 2022	Porta rodes, caldrà fixar-la perquè no bellugui
	MDB 12166	cadira	Belsa Aldea, Joaquim (5/4/1929 - 27/9/2018), disseny	Model 61	1969 Data de la peça del museu: 1970	73.5 x 45.0 x 50.0 cm	Estructura de tub d'acer cromat, tapisseria de teixit no original			Premi Delta Plata, ADI-FAD, 1970	donació Anna Belsa, 2020	

Fotografia	Núm. Registre	Nom de l'objecte	Autoria	Títol	Datació	Dimensions	Material	Lloc execució	Inscripció	Història objecte	Dades ingrés	Notes pel muntatge
	Número en tràmit	cadira	Calvera, Anna (1954-2018), disseny		1980	61 x 41,5 x 42 cm	Tub de ferro corbat, soldat, foradat i pintat. Seient i respall de fusta i melamina	Hospitalet de Llobregat, l'			donació Club d'Esplai Bellvitge, 2023	
	MADB 135468	llum de peu	Estudi Blanc, disseny, Joan Antoni Blanc Pau Joan Vidal Metalarte	L'Escala	1983 Data de la peça del museu: 1992	185 x 21 x 19.5 cm	ferro	Sant Joan Despí			donació Metalarte, SA, 1994	Encès. Ull subjecció
	MADB 135877	llum de peu	García Garay, producció, García Garay, Jorge (1945), disseny Rosenzuit, Lili, disseny	Cartago	1985	181.5 x 40 x 40 cm	alumini, ferro	Santa Coloma de Gramenet			donació García Garay, SL, 1995	Encès. Ull subjecció
	MDB 9014	moble bar	Sellex S.A, producció Teruel i Samsó, Josep Joan, Josep Comellas, disseny	Hemiciclo	1987	85 x 70 x 40 cm	ferro, vidre, plàstic	Barcelona, Sant Sebastià  Barcelona, disseny Sant Sebastià, producció			donació Josep J. Teruel Samsó, 2019	
	MADB 135847	gerro	BD, Ediciones de Diseño, producció, Clotet Ballús, Lluís, disseny	Zoraida	1987	122 x 28 x 28 cm	ferro, llautó, vidre	Barcelona			donació BD, Ediciones de Diseño, 1995	
	MDB 9020	llum de peu	Blauet, S.A., producció Teruel i Samsó, Josep Joan, disseny	Aventura	1988	103 x 60 x 21 cm	ferro, alumini	Barcelona			donació Josep J. Teruel Samsó, 2019	Encès. Ull subjecció
	MADB 135543	penjador	de Pas, D' Urbino, Lomazzi, disseny Diseño y Forma, SA (Disform), Santa & Cole, producció	Parruca	1989 Data de la peça del museu: 1991	172 x 55 x 55 cm	Tub de ferro pintat. Penjadors d'alumini i base de ferro	Barcelona			donació Diseño y Forma, SA (Disform), 1994	subjecció
	MADB 135975	premsa				34 x 37,5 x 30 cm	Fosa de ferro				donació Associació Musical de Mestres Directors de Catalunya, 1995	SOBRE PEANYA. FIXAR MANETA RESTAURACIÓ

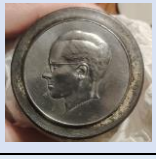

GRUP 2  
Gravar

VITRINA







Fotografia	Núm. Registre	Nom de l'objecte	Autoria	Títol	Datació	Dimensions	Material	Lloc execució	Inscripció	Història objecte	Dades ingrés	Notes pel muntatge
	GAGB 2.66.57.a (pendent registre)	Matriu d'enquadernació				4 x 5 diàm. cm	Ferro gravat i acerat					
	GAGB 2.66.57.b (pendent registre)	Contramolde d'enquadernació				3,6 x 6,3 diàm. cm	Ferro acerat		Contramolde: Utensilio de encuadernación. Relieve que se realiza sobre una superficie para colocarlo sobre la piel y dejarlo marcado.			
	RC 5.6.24	Encuny de medalla		Agricultura	c. 1915	4 x 7 diàm. cm	Ferro gravat amb burí i acerat	Catalunya		Col·lecció Rossend Casanova		No intervenir
	RC 08026	Matriu d'encunyació	Carlos van Dionant (1899-1969)	Balduí, rei dels belgues	c. 1960	6,3 x 6,5 diàm. cm	Ferro gravat amb torn reductor i acerat	Brussel·les		Col·lecció Rossend Casanova		No intervenir
	GAGB 1564/13	Matriu	Roca Sallent, Antoni, gravador/a H. Godard, fabricant, Fabricant de la planxa	La Anunciación / Santa Teresa de Jesús	1838-1862	21.4 x 36.1 cm	Ferro acerat amb aiguafort i tocs de burí	París	firma: Murillo pintó firma: Leloir pintó firma: A. Roca grabó segell: H. GODARD / RUE DE LA HUCHETTE / PARIS		donació Institut Català de les Arts del Llibre, 1989	

GRUP 3

Adreçar o aplanar + Estirar o allargar + doblegar i corbar

Fotografia	Núm. Registre	Nom de l'objecte	Autoria	Títol	Datació	Dimensions	Material	Lloc execució	Inscripció	Història objecte	Dades ingrés	Notes pel muntatge
	MADB 136186	ventilador	Nacional Numax NT, producció, Espanya: a partir de 1945	Numax NT	1945	37,5 x 32.3 x 19.3 cm		Espanya			donació Joaquim Calvera Valls, 1997	
	MTIB 1156/96	rètol Rabat			1910	101 x 320 x 12 cm	Barres de ferro perfilat, forjat, torçat i soldat; planxes retallades i cisellades, tot pintat en verd i lletres daurades.				donació Joan Rabat i Juncadella, 1996	Recolzat a la base de la tarima a unes fustes pintades / pesat









Fotografia	Núm. Registre	Nom de l'objecte	Autoria	Títol	Datació	Dimensions	Material	Lloc execució	Inscripció	Història objecte	Dades ingrés	Notes pel muntatge
	MDB 15430	cadira	Balaciart Albiol, Joan (1896 - 1994), disseny, ferrer		1917	100 x 39 x 42.5 cm	Ferro forjat, soldat i repujat, seient de tela	Barcelona			donació família Llorens Balaciart, 2022	
	MDB 14466	Braç de fanal			c. 1890	62 x 75 x 6 cm					donació Marc Vidal Gómez i Edmond Vidal Gómez, 2022	Cal valorar com subjectar-lo
	MDB 7040	llum de peu	Josep Maria Magem (1941 - 2017), disseny Madom, producció	FO 2872	1971	185.0 x 31.5 diàm. cm	Metall cromat i cremat al foc, xapa metàl·lica i vidre	Barcelona			donació Guillem Celada Prior, 2019	Encès. Ull subjectció
	RC Ave Maria	marc		Ave Maria	c. 1915	26,5 x 35,5 x 2,5 cm	Ferro forjat, retallat, soldat, pintat i daurat	Catalunya		Col·lecció Rossend Casanova		Valorar si es pot netejar una mica la seda A PARET
	MDB 15434	marc	Balaciart Albiol, Joan (1896 - 1994), disseny, ferrer/a		1921	62.5 x 72 x 3.5 cm	Ferro forjat, corbat i soldat, vidre	Barcelona	inscripció: Juan Balaciart		donació família Llorens Balaciart, 2022	A paret. Veure opció de subjectció amb cargols no estàndard.
	MADB 136070	cotxet			1900 - 1924	128.5 x 57 x 137.5 cm	fusta, ferro, tela (teixit)	Europa			donació Joan Coma-Cros Cazes, 1996	falcar
	MDB 14469	cadira	Ferrocolor. Vidal Hermanos, disseny, producció	Ferrocolor	1953	89 x 46 x 52.5 cm	Vareta de ferro corbat i pintat. Seient i respall amb fusta i cuir sintètic. Peus amb goma i càpsula d'acer inoxidable	Cervera, Barcelona			donació Marc Vidal Gómez i Edmond Vidal Gómez, 2022	
	MDB 8964	llum de peu	Ferrocolor. Vidal Hermanos, disseny, producció, c.1960 - c.1970		1960 Data de producció: 1960 - 1970	185x45.5x44 cm	Ferro doblegat, corbat, repussat, soldat i daurat. Pantalla de vidre de Gordiola, Algaida, Mallorca	Barcelona			donació Edmond Vidal, 2019	Encès. Ull subjectció
	MADB 138856-0	penjador	Men Art, Producció: Postal Design; B&T; Men-Art, Pepe Calvo, disseny	Colgadíssimo	1978 Data de la peça del museu: 2010	22.6 x 17 x 2,2 cm ALÇADA unitat  TOTAL: SÓN 7 PECES	boix (fusta), ferro, goma tacs	Barcelona		Premis: Design Plus, 1997, Fira de Frankfurt, Alemanya.	donació Pepe Calvo Mínguez, 2012	Va penjat del sostre i amb niló entre ells









Fotografia	Núm. Registre	Nom de l'objecte	Autoria	Títol	Datació	Dimensions	Material	Lloc execució	Inscripció	Història objecte	Dades ingrés	Notes pel muntatge
	MDB 2509	cadira	Mariscal, Javier (1950), disseny Vinçon, producció	Gaido	1981	63 x 57 x 55 cm	Vareta de ferro corbat, soldat i pintat. Seient de fusta i cautxú cel·lular	Barcelona		Cadira sèrie Muebles amorales	donació família Amat, 2018	
	MDB 15777-1 1 ÚNIC EXEMPLAR	cavallet	Massana, Josep Maria (1947), Tremoleda, Josep Maria (1946), disseny Mobles 114, producció	Haca	1982	68.5 x 56,5 x 38 cm	Tubs de ferro corbat, (laminat?) soldat i pintat. Tacs de goma als peus	Barcelona			donació Mobles 114 Barcelona, 2023	
	MDB 9018	tamboret	Sellex S.A., producció Teruel i Samsó, Josep Joan, i Josep Comellas, disseny	Club	1986	80 x 40 x 42 cm	Tub de ferro corbat, soldat i pintat. Seient de fusta i cuir sintètic	Barcelona, Sant Sebastià			donació Josep J. Teruel Samsó, 2019	
	MADB 135855	cadira de braços	BD, Ediciones de Diseño Tusquets Blanca, Oscar, disseny	Metalística	1987 Data de la peça del museu: 1987	62 x 53 x 50 cm	acer, niló	Barcelona			donació BD, Ediciones de Diseño, 1995	
	MDB 97	penjador	Gravetat Zero, S.L., producció, Barcelona, a partir de 1996 Pep Llauredó (1957), disseny	Perxa	1996	14.5 x 11.3 x 5.4 cm	Ferro calibrat corbat i cromat. Subjeccions de plàstic, resina ABS i elastòmer	Barcelona		Premis: Premi Galàctica dels Mitjans de comunicació	donació Pep Llauredó (Gravetat Zero), 2015	A paret
	MADB 138866	cadira	Cristian Montesinos, disseny	Blabla	2008 Data de producció: 2009	75 x 55 x 50 cm	ferro, boga	Barcelona			donació Cristian Montesinos, 2013	



## GRUP 4

## Processos d'unió: reblar + soldar

## VITRINA

Fotografia	Núm. Registre	Nom de l'objecte	Autoria	Títol	Datació	Dimensions	Material	Lloc execució	Inscripció	Història objecte	Dades ingrés	Notes pel muntatge
	MADB 37973	arqueta			1350-1450	9.5 x 21.5 x 18 cm	Ferro forjat, cisellat, retallat i clavat. Fusta d'àlber, cordovà gravat i ferrejat aplicat. Folre de pergamí.	Catalunya, Molt probablement Barcelona		Col·lecció Martí Estany	donació Martí Estany, 1936	
	MADB 37917	arqueta			segle XV	11 x 18.5 x 10 cm	Ferro forjat, retallat, aplicat i clavat. Fusta, cordovà ferrejat aplicat.			Col·lecció Martí Estany	donació Martí Estany, 1936	
	MADB 106098	torradora de cafè			Primer quart del segle XX	27,5 x 37 x 16 cm	Ferro forjat				donació María García Velasco, 1967	Necessita una intervenció, rovell excessiu
	MDB 15432	arqueta	Balaciart Albiol, Joan (1896 - 1994), disseny, ferrer/a		1945	8.5 x 13 x 9.5 cm	Ferro forjat, soldat i repujat	Barcelona	inscripció: 1 / 1-1-1945 / JUAN BALACIART, a la part inferior, gravat		donació família Llorens Balaciart, 2022	
	MDB 15433	decoració (ornament), màscara	Balaciart Albiol, Joan (1896 - 1994), disseny, ferrer		1940-1949	20.5 x 21 x 3 cm	Ferro forjat, corbat, soldat, repujat i pintat	Barcelona			donació família Llorens Balaciart, 2022	
	MDB 14466	fanal	desconegut, autoria		C. 1890	75 x 49 x 49 cm	Ferro forjat, retallat i reblat, vidre.	Catalunya			donació Marc Vidal Gómez i Edmond Vidal Gómez, 2022	Falta posar vidre. No cal electricificar. PESAT.
	MADB 138642	cadira de braços	Diseño y Forma SA, producció, 1986-1994 Starck, Philippe (1949), disseny	Wendy Wright	1986	75 x 49 x 46 cm	metall	Barcelona			donació Salvador Juliana, 2008	
	MDB 8977	ornament	Hierros Forjados Vidal Diné, disseny, producció: Barcelona, c. 1950-c. 1970	Mare de Déu	1950	67.5 x 38 x 6 cm	Vareta de ferro, doblegat, soldat i pintat	Barcelona Barcelona			donació Edmond Vidal, 2019	A paret





Fotografia	Núm. Registre	Nom de l'objecte	Autoria	Títol	Datació	Dimensions	Material	Lloc execució	Inscripció	Història objecte	Dades ingrés	Notes pel muntatge
	MDB 8978	ornament	Hierros Forjados Vidal Ferrocolor, disseny, producció, Barcelona, c. 1950-c. 1970	Mare de Déu	1950	40 x 20.5 x 4 cm	Vareta de ferro, doblegat, soldat i pintat	Barcelona Barcelona			donació Edmond Vidal, 2019	A paret
	MDB 8979	ornament	Hierros Forjados Vidal Diné, disseny, producció, Barcelona, 1955-c. 1970	Mamut	1955	34 x 38 x 3 cm	Vareta de ferro, doblegat, soldat i pintat				donació Edmond Vidal, 2019	A paret
	MDB 8976	ornament	Hierros Forjados Vidal Diné, disseny, Barcelona, 1955-c. 1970	Peix espasa	1955	36.5 x 117.5 x 3 cm	Vareta i planxa de ferro soldat i policromat	Barcelona Barcelona			donació Edmond Vidal, 2019	A paret
	MDB 14473	ampoller, prestatgeria	Ferrocolor. Vidal Hermanos, Barcelona, 1955 - 1960; Cervera, 1960-1970	Habana	1955	73 x 57.5 x 21.5 cm	Vareta de ferro corbat, soldat i pintat. Prestatges de fusta i fòrmica	Barcelona, Cervera			donació Marc Vidal Gómez i Edmond Vidal Gómez, 2022	A paret
	MDB 14474	penjador, prestatgeria	Ferrocolor. Vidal Hermanos, disseny producció, Barcelona, 1955-1960, Cervera, 1960-1970		1955	29.5 x 48 x 27.5 cm	Vareta de ferro corbat, soldat i pintat. Penjadors de fusta pintada	Barcelona, Cervera			donació Marc Vidal Gómez i Edmond Vidal Gómez, 2022	A paret
	MDB 8973	tamboret	Productor: Barcelona, 1955-c.1960 Cervera, c.1960-1976	Habana	1955	80.5 x 34.5 x 40 cm	Vareta de ferro corbat, soldat i pintat o cromat. Seient de fusta, cotó, escuma i cuir sintètic. Càpsules d'alumini i goma als peus	Barcelona, Cervera			donació Edmond Vidal, 2019	
	MDB 14485	tamboret	Ferrocolor. Vidal Hermanos, producció, Barcelona, 1956-c.1965; Cervera, 1956-c.1965	Trip	1956	54.5 x 46 x 50 cm	Ferro corbat, soldat i pintat, fusta, alumini, goma i medul-la	Barcelona Cervera			donació Marc Vidal Gómez i Edmond Vidal Gómez, 2022	
	MDB 14480	Tamboret	Ferrocolor. Vidal Hermanos, disseny, producció, Productor: Cervera, c.1964-1970	902	1964	43.5 x 32.5 x 32.5 cm	Tub de ferro corbat i vareta de ferro soldat i pintat. Seient de fusta. Goma als peus. Inclou sistema BAO	Cervera			donació Marc Vidal Gómez i Edmond Vidal Gómez, 2022	

Fotografia	Núm. Registre	Nom de l'objecte	Autoria	Títol	Datació	Dimensions	Material	Lloc execució	Inscripció	Història objecte	Dades ingrés	Notes pel muntatge
	MADB 138943	llum de paret	Milà, Miguel, disseny Polinax, Tramo, producció	M64	1964 Data de la peça del museu: 1970	34,7 x 25 x 33 cm	Metacrilat, ferro pintat de negre, llautó, cable elèctric i portalàmpades	Barcelona		Premi Delta d'Or 1964 ADI/FAD Barcelona.	donació Carlos Javier López, 2015	Encès. A paret
	MDB 9013	aplic	Teruel i Samsó, Josep Joan, disseny Blauet, S.A., producció	Diagonal	1986	15 x 24 x 21 cm	Planxa de ferro soldada i pintada. Vidre esmerilat	Barcelona			donació Josep J. Teruel Samsó, 2019	Encès. A paret

GRUP 5

Tallar + trepanar + foradar o punxonar

VITRINA





Fotografia	Núm. Registre	Nom de l'objecte	Autoria	Títol	Datació	Dimensions	Material	Lloc execució	Inscripció	Història objecte	Dades ingrés	Notes pel muntatge
	MADB 136174	braser	Roca, disseny, producció, Barcelona		c. 1930	19 x 16 diàm. cm		Barcelona			donació Francesc Guiu Mir, 1997	
	MADB 136274	grapadora	Olave, Solozábal y Cía, S.A., producció, Eibar, Guipúscoa: a partir de 1935	M-45	Data: 1940 Data de la peça del museu: 1998	10,5 x 5,5 x 18,5 cm	acer inoxidable, cautxú	Eibar			compra, 1998	
	MADB 136725	tritadora	ELMA, producció	Elma	Data: 1950	9.5 x 24 x 25 cm	Ferro, metall, fusta	Espanya			donació Marta Montmany Madurell, 2001	(vertical)
	MDB 2501 1/3 1 UNITAT	suport	Vinçon, producció Amat Ferré, Fernando (1941), disseny	[Suport de paret per al cendrer Copenhague]	Data: 1966	4.5 x 7.5 x 7.8 cm:	Ferro i goma	Barcelona			donació família Amat, 2018	
	MDB 15671-0	barbacoa (graella)	RS Barcelona, producció, a partir de 2014 Mermelada Studio, disseny	Mon Oncle	Data: 2014	13,5 x 44,5 x 32 cm	Ferro, acer inoxidable, niló, pell	Barcelona			donació Juli Capella Samper, 2022, donació Juli Capella Samper, 2022	Plana / oberta



	MDB 8971	aplic	Ferrocolor. Vidal Hermanos, disseny, producció, Cervera, c. 1950 - c.1960	Tulipanes	1950	43,3 x 20,5 x 7,5 cm 43,5 x 19,5 x 7,5 cm:	Ferro extrudit, soldat, perforat i pintat, i alumini tornejat i pintat	Cervera			donació Edmond Vidal, 2019	Valorar si es pot electrificar / a paret
---	----------	-------	---	-----------	------	---	--	---------	--	--	----------------------------	--







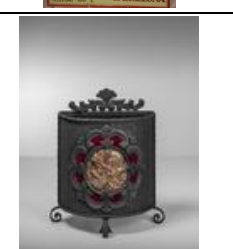

## GRUP 6

## Treball de les xapes: el doblegat + vogit + embotit + repujat + estampat

## VITRINA

Fotografia	Núm. Registre	Nom de l'objecte	Autoria	Títol	Datació	Dimensions	Material	Lloc execució	Inscripció	Història objecte	Dades ingrés	Notes pel muntatge
	RC	Medalla i estoig	Karl Goetz (1862-1932)	Lusitania	1915	5 cm dià.	Cospell de ferro encunyat (estampat)			Col·lecció Rossend Casanova		
	MDB 2490-2	plat, prototip	Grupo Vinçon, producció George Hardie (1944), il·lustració	Conjunt Vinchong	1975	3.5 x 24 x 24 cm	Calcomania sobre ferro esmaltat	Barcelona			donació família Amat, 2018	
	MADB 135609	torradora	Taurus SA, producció, Lluelles, Gabriel, disseny	TS-2	Data: 1976 Data de la peça del museu: 1976	18 x 34 x 8 cm	ferro, poliamida	Oliana			donació Gabriel Lluelles Rabadà, 1994	
	GAGB 123/12	llibre	Escultor gravador Jordi Carrió, document, Ll., Faustí, foto Coll, Gaspar, edició Cuixart, Marc, Estudi 6, imp.	Maïs. L'obra absent	2003	36 x 32.5 x 31 cm Tancat  El doble si és obert	Xapa doblegada i vares de ferro soldades. Fulls de paper, tinta, cotó	Barcelona			donació Marta Montmany Madurell, 2012	

	MDB 8980-0	ornament	Vidal Diné , Antoni, disseny Hierros Forjados Vidal Ferrocolor, producció.		1950	45 x 45 cm MIDES TOTALS	Planxa de ferro repujada, retallada, soldada i pintada	Barcelona, Cervera			donació Edmond Vidal, 2019	Penjat. Subjecció amb dues L negres
	MDB 13765	senyalització		L'Abeille	Primera meitat segle XX	20 x 30 cm	Xapa de ferro estampat i esmaltat				fons antic, 2021	A partet
	MDB 9010	cartell	Gottardo de Andreis Metalgraf Española (La Llauna)	Almacenes de bacalao y pesca salada Federico Heredia	1900-1949	49.5 x 29.5 cm	Xapa de ferro estampat i esmaltat	Badalona	inscripció: G. DE ANDREIS M. E. BADALONA, al marge inferior		donació Jaume Font Martí, 2019	A partet
	MDB 8963	paraigüer	Vidal Diné , Antoni, autoria Ferros d'Art Antoni Vidal Diné, producció, Hierros Forjados Vidal Ferrocolor, producció		1915 Data de la peça del museu: 1940	71 x 61 x 29 cm	Barres de ferro tornejat, corbat, soldat i pintat. Xapa de ferro retallat, estampat, soldat i pintat. Medalló de coure repujat. Vellut	Barcelona			donació Edmond Vidal, 2019	

	MDB 8967	mirall	Ferrocolor. Vidal Hnos, disseny, producció, Barcelona, Cervera, 1960-c.1970	E-30	1960	5.5 x 99.5 cm	Ferro repujat, doblegat, soldat i daurat, mirall	Barcelona Cervera			donació Edmond Vidal, 2019	A partet
	MDB 8966	llum de peu	Ferrocolor. Vidal Hermanos, disseny, producció.	Nirvana	1960	187 x 42 cm	Fosa de ferro, xapes de ferro retallat, doblegat, repujat, torçat, soldat i daurat. Pantalla de vidre	Barcelona			donació Edmond Vidal, 2019	Encès. Ull subjecció
	MADB 135731	rètol	Pau, Lluís, disseny Canosa, Josep Lluís, Duran, Núria, Matas, Jordi	Pia Almoina	1982	17.5 x 141 x 3.2 cm	ferro galvanitzat	Barcelona	inscripció: Pia Almoina	International Colour Design Price, Stuttgart; Delta de Plata, 1984, ADI-FAD	donació Estudi IDP, SL, 1995	A partet
	MADB 135732	rètol	Pau, Lluís, disseny Canosa, Josep Lluís, Duran, Núria, Matas, Jordi	Sta. Mª dels Turers	1982	9 x 71 x 2 cm	ferro galvanitzat	Barcelona	inscripció: Sta. Mª dels Turers	International Colour Design Price, Stuttgart; Delta de Plata, 1984, ADI-FAD	donació Estudi IDP, SL, 1995	A partet
	MADB 135733	rètol	Pau, Lluís, disseny Canosa, Josep Lluís, Duran, Núria, Matas, Jordi	Museu Arqueològic	1982	9 x 71 x 2 cm	ferro galvanitzat	Barcelona	inscripció: Museu Arqueològic	International Colour Design Price, Stuttgart; Delta de Plata, 1984, ADI-FAD	donació Estudi IDP, SL, 1995	A partet
	MADB 135734	rètol	Pau, Lluís, disseny Canosa, Josep Lluís, Duran, Núria, Matas, Jordi	Camp de Futbol	1982	9 x 71 x 2 cm	ferro galvanitzat	Barcelona	inscripció: Camp de Futbol	International Colour Design Price, Stuttgart; Delta de Plata, 1984, ADI-FAD	donació Estudi IDP, SL, 1995	A partet
	MADB 135736	prototip, rètol de botiga	Consell de Disseny i de la Senyalització de la Generalitat de Catalunya, 1984 Pau, Lluís, Duran, Núria	In Situ	1984	71 x 71 x 4 cm	Acer (?), llautó, vidre	Barcelona	inscripció: Instal·lacions Esportives Municipals / Casa de l'Esport		donació Estudi IDP SL, 1995	A partet
	Número desconegut	Placa de metro		Metro	?	66 x 108 x 7 cm						Pendent d'identificar. Pesa molt i no l'hem pogut baixar. PENJAR
	MADB 136899	radiador	BHS Ufesa Industrial, producció, ADN Design, disseny	Bravo	1997 Data de la peça del museu: 2003	62 x 40.5 x 21.5 cm	resina ABS, ferro, poliamida, policarbonat, polièster (resina), polipropilè	Etxarri-Aranatz			donació BSH Ufesa Industrial, SA, 2003	Fixar rodes